

AZƏRBAYCAN RESPUBLİKASI ELM VƏ TƏHSİL NAZİRLİYİ
AZƏRBAYCAN DÖVLƏT PEDAQOJİ UNİVERSİTETİ

ISSN 2788-6964

MAGİSTRANT
dövri-elmi jurnal

2024 №2(14)

B A K I

Baş redaktor:**Asəf D.Zamanov**

fizika-riyaziyyat elmləri doktoru, professor
ADPU-nun elm və innovasiyalar üzrə prorektoru
(ADPU, Bakı, Azərbaycan)

Redaksiya heyəti:**Arif Ş.Şəkərəliyev**

iqtidad elmləri doktoru, professor
(ADİU, Bakı, Azərbaycan)

Bəhlul İ.Ağayev

biologiya elmləri doktoru, professor
(ADPU, Bakı, Azərbaycan)

Bəhram H.Əliyev

riyaziyyat elmləri doktoru, professor
(ADPU, Bakı, Azərbaycan)

Əbülfət Q.Pələngov

pedaqogika üzrə elmlər doktoru, professor
(ADPU, Bakı, Azərbaycan)

Əhməd Ş.Abdinov

fizika-riyaziyyat elmləri doktoru, professor
(BDU, Azərbaycan)

Ələkbər Ə.Əliyev

texnika elmləri doktoru, professor
(BDU, Azərbaycan)

Əli Z.Zalov

kimya üzrə elmlər doktoru, professor
(ADPU, Bakı, Azərbaycan)

Əmir İ.Əliyev

hüquq üzrə elmlər doktoru, professor
(BDU, Azərbaycan)

Fərrux A.Rüstəmov

pedaqoji elmlər doktoru, professor
(ADPU, Bakı, Azərbaycan)

Gülnaz A.Abdullazadə

fəlsəfə elmləri doktoru, professor
(BMA, Azərbaycan)

Hikmət Ə.Əlizadə

pedaqoji elmlər doktoru, professor
(BDU, Azərbaycan)

İsa N.İsmayılov

pedaqogika üzrə elmlər doktoru, professor
(ADPU, Bakı, Azərbaycan)

İlham Ə.Şahmuradov

biologiya elmləri doktoru, professor
(AMEA, Bakı, Azərbaycan)

ADPU-Azərbaycan Dövlət Pedaqoji Universiteti**BDU**-Bakı Dövlət Universiteti**ADNSU**-Azərbaycan Dövlət Neft və Sənaye
Universiteti**BMA**-Bakı Musiqi Akademiyası**ADİU**-Azərbaycan Dövlət iqtisad Universiteti**YTU**-Yıldız Teknik Universiteti. İstanbul, Türkiyə**Mahirə N.Hüseynova**

filologiya elmləri doktoru, professor
(ADPU, Bakı, Azərbaycan)

Məhəmməd A.Abduyev

Coğrafiya üzrə elmlər doktoru
(ADPU, Bakı, Azərbaycan)

Mübariz M.Əmirov

pedaqogika üzrə elmlər doktoru, professor
(ADPU, Bakı, Azərbaycan)

Müsavər A.Musayev

fizika üzrə elmlər doktoru, professor
(ADNSU, Bakı, Azərbaycan)

Müsevib İ.İlyasov

pedaqogika üzrə elmlər doktoru, professor
(ADPU, Bakı, Azərbaycan)

Namiq Q.Şıxaliev

kimya üzrə elmlər doktoru, professor
(BDU, Azərbaycan)

Nazim Ə.İmamverdiyev

geologiya-mineralogiya üzrə elmlər doktoru,
professor, (BDU, Azərbaycan)

Oqtay B.Sultanov

tarix elmləri doktoru, professor
(ADPU, Bakı, Azərbaycan)

Ramiz İ.Əliyev

psixologiya elmləri doktoru, professor
(ADPU, Bakı, Azərbaycan)

Sevinc B.Quliyeva

filologiya üzrə fəlsəfə doktoru
(ADPU, Bakı, Azərbaycan)

Surxay C.Əkbərov

texnika elmləri doktoru, professor
(YTU, İstanbul, Türkiyə)

Məsul katib:**Natəvan F.Həsənova***(ADPU, Bakı, Azərbaycan)***Təsisçi:** Azərbaycan Dövlət Pedaqoji Universiteti
–(Bakı, Azərbaycan)**Dövlət qeydiyyatı:**

«MAGISTRANT» dövrü-elmi jurnalı 29.01.2021-
ci ildə Azərbaycan Respublikası Ədliyyə
Nazirliyində Mətbu nəşrlərin dövlət qeydiyyatı
reyestrinə daxil edilmişdir.

Qeydiyyat: № 4328

MÜNDƏRİCAT

FİZİKA-RİYAZIYYAT VƏ TEXNİKA ELMLƏRİ

B.N.Məmmədova

“Paralel proyeksiyalama” anlayışı və həndəsi qurmalarda ondan istifadə.....5

E.Ş.Əmirov

JAVA proqramlaşdırma dili: tarixi, xüsusiyyətləri və istifadəsi.....11

S.R.Timraliyeva

Təhsil prosesində informasiya texnologiyalarının tətbiqi.....17

S.Ə.Məhərrəmli

Məktəb riyaziyyat kursunda ikiüzlü və çoxüzlü bucaq anlayışının daxil edilməsi metodikası.....22

P.İ.Bayramova

Universitetlərdə süni intellektin tətbiqi.....27

TƏBİƏT ELMLƏRİ

S.M.Haqverdiyev

Təbiət məzmun xətti fənninin tədris olunmasında təcrübələrin aparılması və onlara verilən əsas tələblər35

HUMANİTAR VƏ İCTİMAİ ELMLƏR

L.S.Zülfüqarova

Gənclər cəmiyyətdə hərəkətverici qüvvə kimi.....41

M.R.Mirzəzadə

Sosial müdafiənin tarixi təkamülü.....49

A.Ə.Nazar

Sosial sahibkarlıq və sosial işin cəmiyyətin davamlı inkişafına təsiri.....57

L.V.Abdullayeva

Tarix dərslərində tarixi mənbələrdən istifadənin şagirdlərdə idrak marağının artırılması vasitəsi kimi (V-VI sinif Azərbaycan tarixi əsasında).....64

V.N.Məmmədli

Estoniya və Azərbaycan təhsil əlaqələri.....69

M.F.Cümşüdova

Qiymətləndirmənin təhsilin keyfiyyətinə təsiri.....74

A.V.Fərzəliyeva

Xeyriyyəçilik beynəlxalq müstəvidə sosial dəyişikliklər uğrunda bir qüvvə kimi.....80

R.M.Mirzəyev

Ali pedaqoji təhsil müəssisələrində Azərbaycan tarixinin tədrisində Heydər Əliyev irsindən istifadənin mahiyyəti.....87

C.A.Rəsulzadə

Ali pedaqoji məktəblərdə tarixin tədrisində tələbələrdə informasiya və kommunikasiya kompetensiyasının formalaşdırılmasının mahiyyəti.....96

Ü.R.Məmmədova

İkili təhsil modelinin yaranması və inkişafı.....102

F.A.İmanova

Əlilliyi olan şəxslərin məşğulluğu sahəsində xarici təcrübə və Azərbaycanda mövcud vəziyyət.....108

Ş.T.Mirzəyeva

Azərbaycanda və Finlandiyada sosial iş və onların müqayisəli təhlili.....115

A.A.Məmmədova

Texniki-peşə təhsilində qarşıya çıxan problemlər.....121

A.A.Əliyeva

Təhsilin keyfiyyətinin artırılmasında təhsili idarəetmə modellərinin rolu (Azərbaycan və Finlandiya təhsil sistemində müqayisəli təhlil).....128

G.E.Məmmədova

Kolleclərdə innovasiya sisteminin yaradılması.....135

M.Q.Məhərrəmov

İlham Əliyevin idmana dəstəyi.....144

T.R.Qasımova

Publik hüquqi şəxs statuslu ali təhsil müəssisələri.....149

N.E.İskəndərzadə

Azərbaycanda təhsil sisteminin modernləşdirilməsi və sosiallaşdırılması.....154

G.O.Allahverdiyeva

Abəron rəssamlıq məktəbinin formalaşmasında Mircavad Mircavadovun və Tofiq Cavadovun rolu.....159

A.E.Mayılova

Müasir xalçaçı rəssamların yaradıcılığında ornamentin bədii xüsusiyyətləri.....165

Ü.T.Bağırılı

Təhsil xidməti sahəsində marketinqin mahiyyəti və əsas xüsusiyyətləri.....171

S.A.İsmayılova

Ali məktəbin demokratik idarə edilməsində akademik azadlıq.....178

Ç.R.Qədirova

Azərbaycanda məktəbdaxili idarəetmənin mahiyyəti.....184

PEDAQOJİ-PSIXOLOJİ ELMLƏR

S.V.Ağayeva

Ümumtəhsil məktəblərində tarix fənninin tədrisində interaktiv təlimin mahiyyəti və mexanizmləri.....189

L.E.Qafarova

Risk faktoruna daxil olan uşaqların və valideynlərin psixososial cəhətdən təhlili.....194

R.V.Mirzəyev

Ali pedaqoji təhsil müəssisələrində Azərbaycan tarixinin tədrisində Heydər Əliyev irsindən istifadənin mahiyyəti.....200

E.Ə.Cabbarova

Fəal təlim metodlarının tətbiqi zamanı didaktik və metodik vasitələrdən istifadənin ümumi məsələləri.....209

G.Z.Hüseynova

Cöğrafiya VI sinif “Atmosferin əhəmiyyəti və quruluşu” mövzusunda fəal və ənənəvi dərslərin qurulması prosesinin müqayisəli təhlili.....215

S.Y.Həşimov

İbtidai sinif şagirdlərinin sosiallaşmasında müəllim-şagird əməkdaşlığının məzmunu.....220

N.R.Abdullayeva

Təlim prosesində innovativ texnologiyaların tətbiqi.....226

Ü.E.Aslanlı

Pedaqoji təmayüllü orta ixtisas məktəblərində Azərbaycan tarixinin tədrisində tələbələrə milli şüurun və milli ləyaqətin tərbiyə edilməsi probleminin mahiyyəti.....233

G.A.Gəncəliyeva

Qrammatik təhlil prosesində integrativ imkanlar.....240

A.A.Həsənzadə

Cöğrafiyanın tədrisində təbiət məzmun xətti üzrə praktika və müstəqil işlərin nümunələri, qarşıya çıxan problemlər və həlli yolları.....247

X.M.Hacıyeva

Ədəbiyyat fənni üzrə testlərin tərtibi xüsusiyyətləri.....252

X.Ə.Mirzəyeva

Təlim prosesində “Açıq kitab” romanının məzmununun öyrədilməsi və təhlili üzrə işin təşkili.....259

G.M.Mürşüdova

Fəal təlimin tətbiqi zamanı məlumatın mübadiləsinin düzgün aparılması metodikası.....265

S.C.Hacıli

Yeni yetmələrdə deviant davranışın yaranmasına təsir göstərən amillər.....272

Z.M.Ağamirova

Məktəbli şəxsiyyətinin formalaşmasında sosiallaşma prosesinin əhəmiyyəti.....278

A.E.Bayramova

Bəxtiyar Vahabzadənin “İstiqlal” poemasında milli azadlıq, vətənpərvərlik motivlərinin bədii əksi.....284

R.Ə.Həsənova

Diyaqnozlaşdırma materialları təlim vasitəsi kimi.....292

K.V.Namazov

Ümumtəhsil məktəblərində şagirdlərdə bilik, bacarıq və vərdişlərin inkişafında fiziki tərbiyə prosesinin rolu.....298

S.E.Quliyeva

Təbiət məzmun xəttinin atmosfer bölməsinin tədrisində kartoqrafik vasitələr üzərində şagird fəaliyyətinin təşkili metodikası.....305

A.A.Ağababayeva

Magistrantların elmi-pedaqoji təcrübəsinin mahiyyəti və vəzifələri.....312

G.M.Xanmədova

Ədəbiyyat dərslərində vətənpərvərlik hissənin aşılması imkanları.....318

Ə.M.Babayeva

Dil və mədəniyyətin bir-biri ilə əlaqəsi.....325

A.E.Cahangirova

İngilis dilində şifahi nitq vərdişlərinə yiyələnmək üçün istifadə olunan tapşırıqlar.....331

Y.Y.Hüseynzadə

Problem həllində tənqidi təfəkkürün əhəmiyyəti.....337

Ə.A.Bilallı

Müstəqillik dövrü Azərbaycan rəngkarlığında sənaye mənzərəsinin bədii xüsusiyyətləri.....343

A.A.Qasımova

Sinifdə sağlam-psixoloji mühitin qorunmasına təsir edən amillər.....348

Y.E.Məmmədova

Metodologiya nədir və nə üçün önəmlidir?.....355

N.H.Məsiyeva

Multikulturalizm çağırışları: təhsil müəssisələrində multikultural dəyərlərin formalaşdırılması.....361

C.E.Səmədzadə

Təhsildə dönüş nöqtəsi: XXI əsr bacarıqlarına əsaslanan yanaşma.....366

B.N.Məmmədova
Azərbaycan Dövlət Pedaqoji Universiteti
bmammadova21@gmail.com

“PARALEL PROYEKSİYALAMA” ANLAYIŞI VƏ HƏNDƏSİ QURMALARDA ONDAN İSTİFADƏ

Xülasə

Məqalədə həndəsi qurmaların şagirdlərin fəza təsəvvürünün və məntiqinin inkişafında rolu əks etdirilmişdir, habelə paralel proyeksiyalama və qurma məsələlərində ondan istifadənin təlim keyfiyyətinə müsbət təsirləri geniş şərh edilmişdir.

ПОНЯТИЕ “ПАРАЛЛЕЛЬНОЙ ПРОЕКЦИИ” И ЕЕ ИСПОЛЬЗОВАНИЕ В ГЕОМЕТРИЧЕСКИХ ПОСТРОЕНИЯХ

Резюме

В статье отражена роль геометрических построений в развитии пространственного восприятия и логики учащихся а также положительное влияние его использования на качество обучения параллельным вопросам проектирования и строительства широко обсуждалось.

CONSEPT OF “PARALLEL PROJECTION” AND ITS USE İN GEOMETRIC CONSTRUCTIONS

Summary

In the article, the role of geometric constructions in the development of students' spatial perception and logic is reflected as well as the positive effects of its use on the quality of training in parallel projection and construction issues have been widely commented.

Açar sözlər: parça, ortoqnal, proyeksiya, paralel, perpendikulyar

Ключевые слова: ткань, ортогональный, проекция, параллельный, перпендикуляр

Key words: fabric, orthogonal, projection, parallel, perpendicular

Orta məktəb riyaziyyat kursunda fiqurların çertyojlarının qurulması şagirdlər üçün çətinlik yaradır. Bu problemin araşdırılmasına ehtiyac vardır. Qurma məsələlərinin həllində şagirdlərə həndəsədən öyrəndikləri nəzəri materiallardan geniş şəkildə istifadə edilməsi əsas faktorlardan biridir. Bu fakt həndəsənin şagirdlər tərəfindən dərinlən mənimsənilməsi və onlardan qurma

məsələlərinin həllində zəruri olduğunu göstərir. Ümumiyyətlə, qurma məsələləri şagirdlərdən təşəbbüs, müstəqillik tələb edir, öz növbəsində bu tip məsələlər şagirdlərdə məntiqi təfəkkürün inkişafına kömək edir. Bu nöqtəy-nəzərdən qurma məsələlərinə fəza təsəvvürünün və məntiqi təfəkkürün inkişafına kömək edən qüvvətli vasitə kimi baxmaq lazımdır. Əvvəlcə müstəvi üzərində həndəsi qurma üsullarını qeyd edək:

1. Fiqurların kəsişmə üsulu;
2. Həndəsi çevirmələr üsulu;
3. Cəbri üsul.

Məsələnin şərtindən asılı olaraq aşağıdakı həndəsi çevirmələrdən birini məsələnin həllinə tətbiq etmək olar:

- Paralel köçürmə
- Ox simmetriyası
- Mərkəzi simmetriya
- Dönmə
- Oxşarlıq və Homotetiya

Şagirdlər müstəvi üzərində həndəsi qurma ilə ilk dəfə 7-ci sinif riyaziyyat kursunda “Mərkəzi simmetriya” mövzusu ilə tanış olurlar.

Tutaq ki, A və O nöqtələri verilib. Bu nöqtələrdən keçən düz xətti çəkək.

Mərkəzi O nöqtəsində olub radiusu OA -ya bərabər olan çevrə çəkək.



Bu çevrə ilə OA düz xəttinin kəsişməsindən alınan ikinci nöqtəni A_1 ilə işarə edək. A və A_1 nöqtələri O nöqtəsinə nəzərən simmetrik nöqtələrdir.

O və A nöqtələrindən keçən düz xətt üzərində $OA_1 \cong OA$ şərtini ödəyən A_1 nöqtəsinə O nöqtəsinə nəzərən A nöqtəsi ilə **simmetrik nöqtə** deyilir.

O nöqtəsi **simmetriya mərkəzi** adlanır və özü-özünə simmetrik nöqtədir.

Nöqtəyə nəzərən fiqurların simmetriyasının 2 halına baxaq:

- Mərkəzi simmetrik fiqurlar

Fiqurun hər bir nöqtəsinə O nöqtəsinə nəzərən simmetrik nöqtə də fiqura aiddirsə, bu fiqura O nöqtəsinə nəzərən **mərkəzi simmetrik fiqur** deyilir və O nöqtəsi fiqurun **simmetriya mərkəzi** adlanır.



Qeyd: Mərkəzi simmetrik fiqurlar O mərkəzinə nəzərən simmetriyada özünə çevrilir.

- Hər hansı nöqtəyə nəzərən simmetrik fiqurlar:

Hər hansı nöqtəyə nəzərən simmetrik fiqur qurarkən həmin fiqura konqruyent fiqur alınır.

8-ci sinif riyaziyyat kursunda şagirdlər dönmə, oxşarlıq və homotetiya ilə tanış olurlar.

Dönmə. Fərz edək ki, O nöqtəsi və α bucağı verilmişdir. Müstəvinin hərəkəti zamanı O nöqtəsindən çıxan ixtiyari şüa eyni istiqamətdə α bucağı qədər dönərsə, bu hərəkətə müstəvinin O nöqtəsi ətrafında α bucağı qədər dönməsi deyilir. O nöqtəsi dönmə mərkəzi, α dönmə bucağı adlanır. Dönmə saat əqrəbinin hərəkəti istiqamətində və ya saat əqrəbi hərəkətinin əksi istiqamətində ola bilər. Müstəvinin hər hansı nöqtə ətrafında dönməsi zamanı dönmə mərkəzi özünə çevrilir. Hər hansı O mərkəzinə görə dönmə zamanı A nöqtəsi A_1 nöqtəsinə çevrilmişsə, $AO \cong A_1O$ Müstəvinin dönməsi zamanı fiqurun çevrilməsi də dönmə adlanır.

Qeyd: Mərkəzi simmetriya, müstəvinin simmetriya mərkəzi ətrafında 180° dönməsidir.

Oxşarlıq çevrilməsi. Homotetiya. Müstəvinin özünə çevrilməsində istənilən iki nöqtə arasındakı məsafə eyni ədəd dəfə dəyişərsə, belə çevrilməyə oxşarlıq çevrilməsi deyilir. Oxşarlıq çevirməsi ilə biri digərinə çevrilən fiqurlara oxşar fiqurlar deyilir. Oxşarlıq çevirməsi ilə müstəvinin A və B nöqtələri uyğun olaraq A_1 və B_1 nöqtələrinə çevrilirsə, onda $A_1B_1 = k \cdot AB$ münasibəti ödənilir. $k > 0$ ədədi oxşarlıq əmsalıdır. Tutaq ki, O verilmiş nöqtə, $k > 0$ verilmiş ədəddir. Müstəvinin özünə çevrilməsində ixtiyari A nöqtəsi və onun çevrildiyi A_1 nöqtəsi üçün $OA_1 = k \cdot OA$ olarsa, bu çevrilməyə homotetiya deyilir. Burada O , A və A_1 nöqtələri bir düz xətt üzərindədir. O nöqtəsinə homotetiya mərkəzi, k ədədinə homotetiya əmsalı, A_1 nöqtəsinə isə A ilə homotetik nöqtə deyilir. Homotetiya oxşarlıq çevrilməsidir.

Aşağıdakı nümunəyə baxaq:

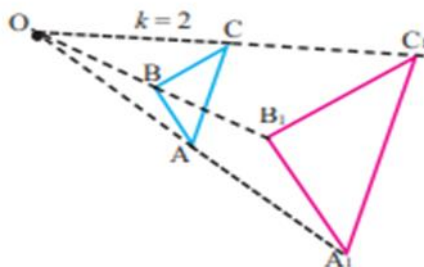

$$OA_1=k \cdot OA=2 \cdot OA$$

$$OB_1=k \cdot OB=2 \cdot OB$$

$$OC_1=k \cdot OC=2 \cdot OC$$

$\Delta ABC \sim \Delta A_1B_1C_1$ olduğundan $A_1B_1:AB=B_1C_1:BC=A_1C_1:AC=2$
 $k > 1$ olarsa, fiqur ilkin fiqura nəzərən böyüyür. $0 < k < 1$ olarsa, fiqur ilkin fiqura nəzərən kiçilir. $k=1$ olduqda fiqur ilkin fiqura konqruyent olur.

9-cu sinif riyaziyyat kursunda şagirdlər “Paralel köçürmə” ilə tanış olurlar.

Paralel köçürmədə nöqtələr paralel (yaxud üstüstə düşən) düz xətlər üzrə eyni məsafə qədər yerini dəyişir və fiqur özünə konqruyent fiqura çevrilir.

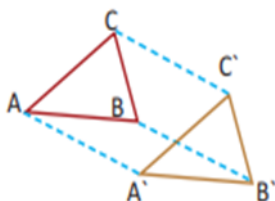

Şekildəki $A'B'C'$ üçbucağı ABC üçbucağının paralel köçürülməsi ilə alınmışdır. Burada $AA' = BB' = CC'$, $\Delta ABC \cong \Delta A'B'C'$.

10-11-ci sinif riyaziyyat kursunda şagirdlər fəzada həndəsi qurmaları yerinə yetirmək bacarığına yiyələnirlər. Orta məktəbdə həndəsə təliminin məqsədlərindən biri də şagirdlərin fəza təsəvvürünü inkişaf etdirməkdən ibarətdir. Stereometriya dərslərində şagirdlər kifayət qədər qurma məsələsi həll etmiş olduqda, fəza fiqurlarının çertyojlarına əsasən onların modellərini hazırlamaq və tərsinə, bu və ya başqa fiqurla bilavasitə tanış olduğdan sonra, onun doğru və əyani çertyojunu qurmaq işində bir sıra qiymətli bilik və bacarıq əldə edirlər. Orta məktəblərin buraxılış imtahanlarında və habelə ali məktəblərə qəbul imtahanlarında aparılan müşahidələr əksəriyyətlə şagirdlərdə fəza təsəvvürünün çox zəif olduğunu göstərir. Fəza təsəvvürünün zəif olması üzündən şagirdlər fəza fiqurlarının çertyojlarını çəkməkdə çox zaman çətinlik çəkirlər, görünən və görünməyən tilləri, xətləri bir-birindən ayıra bilmirlər, çarpaz xətləri bəzən kəsişən xətlər hesab edirlər və s. Şagirdlər, xüsusən, fəza fiqurlarının kəsiklərinə aid məsələlərin həllində acizlik göstəriirlər.

Fəza fiqurlarının çertyojlarının düzgün qurulması məsələsi bu qədər böyük əhəmiyyətə malik olduğu halda, təəssüf ki, məktəblərimizdə ona çox az əhəmiyyət verilir, bəzi riyaziyyat müəllimləri bir çox hallarda yazı taxtasında səhv çertyojlar çəkir və şagirdlər də öz növbələrində həmin səhvləri təkrar edirlər.

Pedaqoji prosesdə fiqurların müxtəlif proyeksiyaları içərisində paralel proyeksiyalar (çəpbucaqlı və ortoqonal) daha sadə və əlverişli olduğundan

çertyojların qurulmasında onlardan daha çox istifadə olunur. Ona görə də paralel proyeksiyalama haqqında bəzi məlumatlar şagirdlərin nəzərinə çatdırılmalıdır.



Fəzada ixtiyari bir α müstəvisi (əlverişli olmaq üçün üfüqi vəziyyətdə) və onun xaricində bir M' nöqtəsi götürək, M' nöqtəsindən verilmiş n istiqamətinə paralel düz xətt çəkək və bunun α müstəvisi ilə kəsişmə nöqtəsini M ilə işarə edək. M nöqtəsinə M' nöqtəsinin n istiqamətində proyeksiyası deyilir. α müstəvisinə proyeksiya müstəvisi deyilir. $M'M$ və ona paralel olan düz xətlərə proyeksiyalayıcı düz xətlər deyilir. n istiqamətində α müstəvisinə perpendikulyar olduqda, proyeksiyalayıcı düz xətlər də α müstəvisinə perpendikulyar olur; bu zaman nöqtənin düzbucaqlı (ortoqonal) proyeksiyası, əks halda nöqtənin çəpbucaqlı proyeksiyası alınır. N' nöqtəsinin proyeksiyasını N ilə göstərək. Şəkildən görünür ki, N' nöqtəsi M' nöqtəsinə nisbətən bizdən uzaqdadır və bu iki nöqtədən α müstəvisinə daha yaxın olanı N' nöqtəsidir.

Şagirdlər fəza fiqurlarının çertyojunu qurarkən paralel proyeksiyalamanın aşağıdakı bir neçə əsas xassələrindən istifadə edirlər:

- **Nöqtənin proyeksiyası nöqtədir.**

Bu xassə nöqtənin proyeksiyasının tərifindən çıxır.

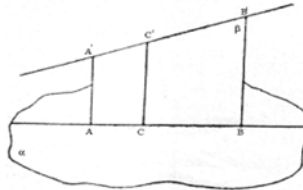

- **Proyeksiyalama istiqamətinə paralel olmayan düz xəttin proyeksiyası düz xətdir.**

Qeyd: Proyeksiyalama istiqamətindəki düz xəttin proyeksiyası nöqtədir.

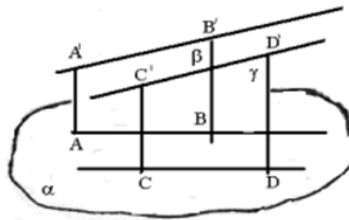

- Paralel düz xətlərin proyeksiyaları da paraleldir.

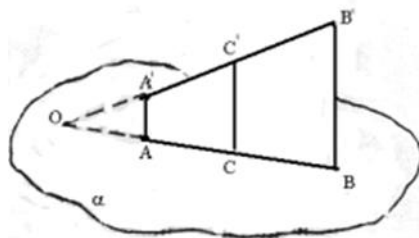

- Verilmiş düz xətt parçası ($A'B'$) üzərindəki nöqtə (C') verilmiş parçanı hansı nisbətlə bölürsə, bu nöqtənin proyeksiyası (C), verilmiş düz xətt parçasının proyeksiyasını (AB) həmin nisbətdə bölür.

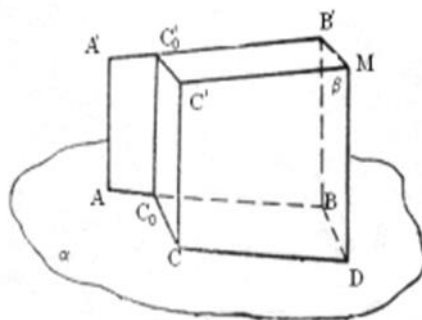

- İki paralel düz xətt parçasının ($A'B'$ və $C'D'$) nisbəti onların proyeksiyalarının (AB və CD) nisbətinə bərabərdir.

Ədəbiyyat

1. Ümumtəhsil məktəbləri üçün riyaziyyat kurikulumu. Bakı – 2021.
2. M.H.Yaqubov, İ.M.Abdullayev, Ə.H.Yaqubov. (2015) TQDK Riyaziyyat. Bakı: "Abituriyent" jurnalı.
3. N.M.Qəhrəmanova, M.A.Kərimov, İ.H.Hüseynov. (2022) Ümumtəhsil müəssisələrinin 7, 8, 9, 10, 11-ci sinifləri üçün riyaziyyat fənni üzrə dərslik. Bakı: "Təhsil Nəşriyyat-Poliqrafiya" MMC.
4. N.M.Qəhrəmanova, M.A.Kərimov, İ.H.Hüseynov. (2022) Ümumtəhsil müəssisələrinin 7, 8, 9, 10, 11-ci sinifləri üçün riyaziyyat fənni üzrə dərsliyin metodik vəsaiti. Bakı: "Təhsil Nəşriyyat-Poliqrafiya" MMC.
5. Ю.М.Колягин. (1982). Методика преподавания математики в средней школе. Москва.

E.Ş.Əmirov
Azərbaycan Dövlət Pedaqoji Universiteti
elcinemirov533@gmail.com

JAVA PROQRAMLAŞDIRMA DİLİ: TARİXİ, XÜSUSİYYƏTLƏRİ VƏ İSTİFADƏSİ

Xülasə

Məqalənin əsas əhəmiyyəti Java proqramlaşdırma dili haqqında ətraflı izah verməkdir. Bu məqalədə aşağıdakı məsələlər qeyd olunub:

Javanın tarixi, Javanın əsas xüsusiyyətləri, Java üçün lazım olan proqramların qurulması, Java ilə ilk proqramın yazılması, Java kodun kompilyasiya və icra edilməsi, dəyişənlər, Java'nın istifadə sahələri, gələcəkdə Java.

ЯЗЫК ПРОГРАММИРОВАНИЯ JAVA: ИСТОРИЯ, ОСОБЕННОСТИ И ИСПОЛЬЗОВАНИЕ

Резюме

Основная важность статьи - дать подробное объяснение языка программирования Java. В этой статье упоминаются следующие проблемы:

История Java, ключевые особенности Java, сборка необходимых программ для Java, написание первой программы на Java, компиляция и выполнение, Java-кода, переменные, области использования Java, Java в будущем.

JAVA PROGRAMMING LANGUAGE: HISTORY, FEATURES AND USAGE

Summary

The main importance of the article is to give a detailed explanation about the Java programming language. The following issues are mentioned in this article:

History of Java, key features of Java, building the necessary programs for Java, writing the first program in Java, compiling and executing Java code, variables, areas of use of Java, Java in the future

Açar sözlər: *Java, proqramlaşdırma dili, Java Virtual Machine (JVM), obyekt-orientli proqramlaşdırma, mobil tətbiqlər, bulud hesablamaları*

Ключевые слова: *Java, язык программирования, виртуальная машина Java (JVM), объектно-ориентированное программирование, мобильные приложения, облачные вычисления*

Key words: *Java, programming language, Java Virtual Machine (JVM), object-oriented programming, mobile applications, cloud computing*

Java, proqramlaşdırma dünyasında geniş istifadə olunan və səmərəli bir dildir. Bu məqalədə, Java'nın tarixi, əsas xüsusiyyətləri və istifadə sahələri ətraflı şəkildə müzakirə olunmuşdur.

Javanın tarixi:

Java, 1991-ci ildə Sun Microsystems şirkəti tərəfindən yaradılmışdır. Başlanğıcda, “Oak” kod adı ilə tanınan Java, daha sonra “Java” adını almışdır. Java, 1995-ci ildə “write once, run anywhere” (bir dəfə yaz, hər yerdə işlət) fəlsəfəsi ilə təqdim olunmuşdur, bu da onu müxtəlif platformalar üçün müəyyən bir standart halına gətirir. İlk başlarda “Sun” şirkətinə aid olub, hal hazırda isə “Oracle” şirkətinə aiddir.

Javanın əsas xüsusiyyətləri:

- Sadə
- Sınıf əsaslı
- Obyektyönümlü
- Sistemdən asılı olmayan. Java-da yazılmış kodlar birbaşa əməliyyat sistemi vasitəsilə icra olunmur. Java-da yazılmış kodlar JVM (Java Virtual Maşın) adlanan xüsusi proqram vasitəsilə icra olunur.
- Təhlükəsiz
- Yüksək performanslı
- Paralel prosesli
- Dinamik
- Ciddi tiplərə sahib
- Problemlərə qarşı optimal

Javanın çox xüsusiyyətləri vardır. Bəzi xüsusiyyətləri Java üçün xüsusidir və bəziləri başqa dillərdə də var. Aşağıda bunlar sadalanıb:

1. **Object Oriented (Obyektyönümlü)** – Java-da hər şey obyektidir. Obyekt məlumatların saxlanması və məlumatların üzərində əməliyyatların aparılması üçün strukturdur. Obyektlərin daxilində olan dəyişənlər vasitəsilə dəyərlər ifadə olunur və metodlar vasitəsilə isə obyektlərin hərəkətləri ifadə olunur.

2. **Platform Independent (Platformadan asılı deyil)** – Java-da yazılmış kod ilk olaraq kompilyator vasitəsilə bayt koda çevrilir. Bu bayt kod istənilən JRE olan platformada işə salına bilər. C və C++ dillərində isə platformadan asılılıq var.

3. **Secure (Qorunan)** – Java proqramlar JRE ilə işə salındığına görə, demək olar ki, əməliyyat sistemi ilə heç əlaqədə olmur. Bu da Java-da yazılan

proqramların çox yüksək səviyyədə qorunması deməkdir. Bu, həmçinin Javanı başqa dillərə nisbətə daha çox qorunan bir dil edir.

4. **Multithreaded (Çox proseslilik)** – Java-da yazılmış proqramlarda eyni anda paralel olaraq çox əməliyyatlar icra oluna bilər. Java bütün prosesləri paralel olaraq icra edir və bu zaman və hər proses bir-birindən asılı olmadan icra olunur və ayrılıqda bitir.

5. **High-performance (Yüksək sürət və performans)** – Java dilində yazılan kodlar çevrilmə əməliyyatından keçir, buna görə də Java dili C və C++ qədər çox sürətli ola bilməz. Amma, Java real vaxt kompilyatoru ilə yüksək performanslı bir dil sayılır.

6. **OS Architecture-neutral (Platformanın arxitekturasından asılı deyil)** – Java kompilyator platformadan asılı olmayan bayt kod yaradır.

Məsələn: C dilində int tipli dəyişən 32 bit olan platformada 2 bayt yer tutur, 64 bit olan platformada isə 4 bayt yer tutur. Amma, Java 32 və 64 bitlik platformaların ikisindədə 4 bayt yer tutur.

7. **Dinamiklik** – xüsusiyyəti Java-da yazılan proqramın səhvlərdən qısa müddətdə təmizlənməsinə imkan verir.

Java, mənbə kod idarəetmə sistemi olan Java Virtual Machine (JVM) üzərində işləyir. Bu, mənbə kodunun müxtəlif platformalar üçün tərcümə olunmasına imkan verir. Java, obyekt-orientli proqramlaşdırma dili olaraq təsvir olunur, bu da onu proqramçılara obyekt-orientli proqramlaşdırma prinsiplərinə uyğun proqramlar yazmaq imkanı verir. Java, geniş standart kitabxanası ilə də diqqəti cəlb edir və güclü sənədləmə funksiyalarına malikdir.

Java üçün lazım olan proqramların qurulması:

- Java JDK;
- Eclipse və ya İntelij İDEA;
- Javanın path üçün əlavə olunması;
- Java JDK, JRE və JVM haqqında - JDK qurduğumuz zaman, JRE avtomatik qurulur;
- Java-da yazılması mümkün olan proqramların tipləri;
- Java-da Classpath haqqında;
- Java platformaları haqqında (Java SE, Java EE, Java ME);
- Java JShell proqramının istifadəsi;
- Javanın versiyasını yoxlamaq üçün java-version komandasından istifadə edilir.

Java ilə ilk proqramın yazılması:

jShell sadə Java əməllərinin test edilməsi üçündür. Amma təkrarlı olaraq işə salınıb istifadə oluna bilər bir proqramın yazılması üçün jShell istifadə

etmək olmur. Bunun üçün, xüsusi fayllarda Java kodlarımızı yazmalıyıq və kodu yazdıqdan sonra (Java Compiler) ilə kompilyasiya etməliyik, davamında, kompilyasiya olunmuş bayt kodu JVM ilə işə salmalıyıq. Bu addımların ardıcılığı aşağıda verilib:

- FaylinAdi.java faylının yaradılması (kompüterin istənilən qovluğunda etmək olar);
- Bu faylın daxilində Java kodlarının yazılması;
- Faylın yaddaşa verilməsi (save edilməsi);
- Komanda pəncərəsinin (CMD) açılması;
- Komanda pəncərəsində, faylın olduğu qovluğa keçmək;
- Java **FaylinAdi.java** komandası ilə kodu kompilyasiya etmək;
- Java **FaylinAdi** komandası ilə kodu icra etmək və nəticəsini görmək.

Java kodun kompilyasiya və icra edilməsi:

Java proqramların yazılması üç addımdan ibarət olur:

- 1) Kodun yazılması və **.java** formatında yaddaşa saxlanması;
- 2) Kodun **javac** komandası ilə kompilyasiya olunması;
- 3) Kompilyasiya olunmuş bayt kodun java komandası ilə icra edilməsi;
- 4) Main metod haqqında;
- 5) Java JDK, JRE və JVM haqqında;

Javada konsola məlumat yazmaq üçün bir neçə üsul mövcuddur:

1. Print()
2. Println()
3. Printf()

Dəyişənlər:

• Dəyişənlər yaddaşa məlumatların saxlanması və lazım olduqda dəyişdirilməsi üçün istifadə olunur;

- Dəyişənlər adları vasitəsilə istifadə edilə bilər;
- Biz bir dəyişənə dəyər təyin edib, sonra onun dəyərini dəyişdirə bilərik.

Primitiv tipli dəyişənlər:

1. **Byte** = 1 bayt
2. **Short** = 2 bayt
3. **Int** = 4 bayt
4. **Long** = 8 bayt
5. **Float** = 0.0f = 4 bayt
6. **Double** = 0.0d = 8 bayt
7. **Char** = 'A' = 16 bit
8. **Boolean** = true / false = 1 bit

Referens dəyişənlər:

1. **String**
2. **Scanner** və s.

Aşağıda dəyişənin yaradılması üçün ümumi qayda verilib:
İngiliscə: **data type variable [= value][, variable[= value] ...]**.

Javanın istifadə sahələri:

Java, çox geniş bir istifadə sahəsinə malikdir. Mobil tətbiqlərdən böyük server bazalı sistemlərə qədər, Java bir çox sahədə tətbiq olunur. Həmçinin, Android platforması üçün ən çox istifadə olunan proqramlaşdırma dillərindən biridir. Java, Web tətbiqləri üçün də məsud bir əməliyyat kitabxanasına malikdir və dinamik veb səhifələrin yaradılmasına imkan verir.

Gələcəkdə Java

Gələcəkdə Javanın əhəmiyyəti daha da artacaq. Bulud hesablama, maşın öyrənmə və artıq reallıq kimi yeni texnologiyaların inkişafı ilə birlikdə, Java daha çox tələb olunan bir dil olacaq. Javanın istifadə sahələrinin genişlənməsi və yeni layihələr üçün daha optimal həll yolları təklif etməsi gözlənilir.

Nəticə

Java, müasir proqramlaşdırma dünyasında ən populyar dillərdən biridir. İstifadəçilərə müxtəlif platformalar üçün proqramlar yazmaq və bunları effektiv şəkildə işlətmə imkanını verir. Javanın güclü sintaksisi, obyekt-orientli prinsipləri və geniş istifadə sahəsi onu peşəkar proqramçıların əsas məqsəd olaraq qəbul etməsinə səbəb olmuşdur.

Ədəbiyyat

1. "Java proqramlaşdırma dili: Əsas mövzular" - Oracle Corporation.
2. "Java proqramlaşdırma dilinin tarixi" - Sun Microsystems.
3. "Java Virtual Machine (JVM) Haqqında ətraflı təhlil" – Java Community.
4. "Java proqramlaşdırma dilinin Obyekt-Oriyentli xüsusiyyətləri" - Java Programming Journal.
5. "Java istifadə sahələri: Mobil tətbiqlərdən server bazalı sistemlərə" - Mobil tətbiqetmə dünyası.
6. "Java və Web tətbiqləri: Ən yaxşı praktikalar" - Web tətbiqetmələri günü.
7. "Java çoxlu işləmə: praktiki yanaşma" - Java çoxlu işləmə mütəxəssisləri.
8. "Java Performans Optimallaşdırma Texnikaları" - Performans komputinq məqalələri.
9. "Java təhlükəsizlik üçün ən yaxşı praktikalar" - Təhlükəsizlik həlləri jurnalı.
10. "Java və bulud hesablama: Gələcək inkişafı" - Bulud hesablama günü.

11. *"Java gələcəyi: Yeni texnologiyalar" - Texnologiya tərəfdaşlıq bülleteni.*
12. *"Java və maşın öyrənmə: Ən son tərəfdaşlıq yanaşmaları" - Maşın öyrənmə tətbiqləri dünyası.*
13. *"Java və sənəd mənbələri: Yenilikçi yanaşmalar" - Sənəd mənbələri jurnalı.*
14. *"Java istifadəsində ən yaxşı yollar" - Java tətbiqetmələri dərnəyi.*

S.R.Timraliyeva
Azərbaycan Dövlət Pedaqoji Universiteti
stsm1811886@gmail.com

TƏHSİL PROSESİNDƏ İNFORMASIYA TEKNOLOGİYALARININ TƏTBİQİ

Xülasə

Texnologiyanın kurikulumuna inteqrasiyası mühüm addımdır. Bu, təhsil məqsədlərini tamamlayan cəlbedici rəqəmsal məzmunun yaradılmasını nəzərdə tutur. Texnologiyanın öyrənmə prosesinin müxtəlif aspektlərinə problemsiz daxil edilməsi ümumi təhsil təcrübəsini artırır, onu daha interaktiv edir və müasir tələbələrin ehtiyaclarına uyğunlaşdırır. Bu məqalə informasiya və kommunikasiya texnologiyalarından (İKT) istifadənin əhəmiyyətini, təhsil sisteminə necə daxil edildiyini nümayiş etdirməyə çalışır. Tədqiqatın məqsədi təhsil prosesində informasiya texnologiyalarının tətbiqini müəyyən etməkdir.

ПРИМЕНЕНИЕ ИНФОРМАЦИОННЫХ ТЕХНОЛОГИЙ В ОБРАЗОВАТЕЛЬНОМ ПРОЦЕССЕ

Резюме

Интеграция технологий в учебную программу является важным шагом. Плавное включение технологий в различные аспекты учебного процесса улучшает общий образовательный опыт, делая его более интерактивным и отвечающим потребностям современных учащихся. В этой статье делается попытка продемонстрировать важность использования информационных и коммуникационных технологий (ИКТ) и то, как они внедряются в систему образования. Цель исследования – определить возможности применения информационных технологий в образовательном процессе.

APPLICATION OF INFORMATION TECHNOLOGIES IN THE EDUCATIONAL PROCESS

Summary

Integrating technology into the curriculum is an important step. It involves creating engaging digital content that complements educational goals. Seamlessly incorporating technology into various aspects of the learning process enhances the overall educational experience, making it more interactive and responsive to the needs of today's students. This article tries to demonstrate the importance of using information and communication technologies (ICT) and how they are incorporated into the education system. The purpose of the research is to determine the application of information technologies in the educational process.

Açar sözlər: *elektron təhsil, informasiya mədəniyyəti, informasiya və kommunikasiya texnologiyaları, rəqəmsallaşma, rəqəmsal savadlılıq, təhsil texnologiyası*

Ключевые слова: *электронное образование, информационная культура, информационно-коммуникационные технологии, цифровизация, цифровая грамотность, образовательные технологии*

Key words: *electronic education, information culture, information and communication technologies, digitization, digital literacy, educational technology*

İnformasiya texnologiyaları insan həyatının bütün sahələrinə daxil olmuşdur və təhsil prosesində, xüsusən də distant təhsildə mühüm rol oynayır. Tədris və öyrənmə fəaliyyətlərində yaranan yeniliklər informasiya texnologiyalarından istifadəyə getdikcə daha ehtiyac yaradır. Texnologiya və kommunikasiya vasitələrindəki irəliləyişlər nəticəsində tələbələrin öyrənmə proseslərində elektron təhsil sistemlərindən getdikcə daha çox istifadə olunur. Müvafiq təlim prosesinin həyata keçirilməsi zamanı tələbələrin elektron təhsil portallarından istifadə edərək geniş informasiya əldə etmələri vacibdir. Təhsil prosesində informasiya texnologiyalarının tətbiqinin səmərəli şəkildə idarə edilməsi çoxşaxəli bir işdir və dəqiq planlaşdırma, strateji həyata keçirmə və davamlı təkmilləşdirməyə düzgün strategiyalar tələb edir. Əvvəlcə ehtiyacların hərtərəfli qiymətləndirilməsi zəruridir. Bu, mövcud texnoloji infrastrukturun və pedaqoqların və tələbələrin rəqəmsal savadlılıq səviyyələrinin qiymətləndirilməsi ilə birlikdə təhsil məqsəd və vəzifələrinin hərtərəfli yoxlanılmasını nəzərdə tutur. Bu təməl elementləri başa düşmək texnoloji təşəbbüsləri daha geniş təhsil məqsədləri ilə uyğunlaşdıran strateji plan üçün zəmin yaradır. Güclü texnoloji infrastrukturun inkişafı çox vacibdir. Etibarlı avadanlıqlara, mürəkkəb proqram təminatına və möhkəm şəbəkəyə investisiyalar qüsursuz texnoloji ekosistem üçün ilkin şərtlərdir. Bu infrastruktur təkcə cari ehtiyaclara cavab verməməli, həm də gələcək böyümə və texnoloji irəliləyişlərə uyğunlaşmaq qabiliyyətinə malik olmalıdır. Peşəkar inkişafa investisiya qoyuluşu da eyni dərəcədə vacibdir. Rəqəmsal bacarıqlarını artırmaq və təhsil mənzərəsində texnologiyadan səmərəli istifadə etmək üçün pedaqoqlar davamlı təlimə və dəstəyə ehtiyac duyurlar. Fasiləsiz öyrənmə mədəniyyətinin təşviqi pedaqoqların qabaqcıl texnologiyaların tədris metodologiyalarına inteqrasiyasında bacarıqlı olmalarını təmin edir.

“Rəqəmsal inqilabın qlobal miqyasda tətbiqi bizim daha yeni bir reallıqla qarşılaşmağımıza nail olur” [3]. Bu gün əsas təhsil tendensiyası bir tərəfdən iş bazarına təsir edən və müəllimlərdə yeni bacarıqların formalaşmasını tələb edən, digər tərəfdən isə təhsil sisteminin ümumiləşdirilməsinə səbəb olan rəqəmsal inqilabdır. Ekspertlər təhsil sahəsində inkişaf perspektivlərini əsasən texnologiya transformasiyalarında

görür. Buna görə də tələbələr üçün süni intellekt alətlərinin tətbiqi onların hər birinin bacarıqlarını, biliklərini və üstünlüklərini nəzərə alaraq fərdi öyrənmə yolları yaradılması üçün imkan yaradır. Böyük data analitikası öyrənmə nəticələrini nəzarət etməyə imkan verəcək. Məsələn, bulud texnologiyası təlimə ən sürətli girişi və onların praktikada tətbiqini təmin edəcək. Texnologiyanın kurikulumuna inteqrasiyası mühüm addımdır. Bu, təhsil məqsədlərini tamamlayan cəlbədicə rəqəmsal məzmunun yaradılmasını nəzərdə tutur.

Müasir təhsil təkcə yeni material və təlim-tədris metodlarını axtarmağa ünvanlanmamış şəkildə düşünülə bilməz. Bu təhsil daxil olmaqla, həyatın bütün sahələrinə, geniş şəkildə təsir edərək cəmiyyətdə dəyişikliklərə səbəb olur. Digər tərəfdən, müxtəlif sahələrdə fəaliyyət göstərən alimlər, rəqəmsal medianı və onların təsir etdiyi tədqiqat sahələrini tədqiq edənlər məktəblərdə, universitetlərdə və artıq təhsil müəssisələrində cəmiyyətin davranışına təsir edən mümkün transformasiya proseslərini izah etməyə və məsələnin texniki tərəfini başa düşməyə çalışaraq, yalnız rəqəmsallaşma haqqında deyil, həm də mediatizasiya haqqında danışırlar.

Müəllim, hər hansı digər peşə sahibi kimi, rəqəmsal savadlılıq sahəsində biliyə, yəni rəqəmsal cəmiyyətdə inkişaf üçün zəruri olan əsas bilik, bacarıq və davranışlara malik olmalıdır. Bu gün inkişaf etmiş ölkələrdə rəqəmsal savadlılığın zəruri səviyyəsi olmadan hər hansı bir şəxs, o cümlədən müəllimin işə götürülməsi faktının özü qeyri-mümkün görünür. Əməkdaşlıq və ünsiyyət uğurlu texnologiya inteqrasiyasının təməl daşlarıdır. Birgə alətlərin və platformaların tətbiqi pedaqoqlar, tələbələr və valideynlər arasında effektiv ünsiyyəti asanlaşdırır. Rəqəmsal əməkdaşlıq vasitələri interaktiv öyrənmə təcrübələrini daha da inkişaf etdirir, təhsil mühitində icma hissini gücləndirir.

Bütün dünya üzrə təhsil işçiləri ümumi təhsildə müasir informasiya-kommunikasiya texnologiyalarından (İKT) məharətlə istifadə etməklə əldə olunan imtiyazları daha da yaxşı bilirlər. İnformasiya və kommunikasiya texnologiyaları rabitə və biliyin xüsusi əhəmiyyət kəsb etdiyi hər yerdə problemlərin həllinə kömək edir. Təhsil prosesində informasiya texnologiyalarının tətbiqi şagirdlərin təhsil nəticələrinin və onların təhsil motivasiyasının artırılması, təlim proseslərinin inkişafı, məktəb şəbəkəsində birgə layihələrin və kommunikasiyaların həyata keçirilməsi, məktəb və valideynlər arasında qarşılıqlı əlaqənin təkmilləşdirilməsi, təhsilin təşkili və idarə edilməsinin təkmilləşdirilməsi kimi problemlərin həllini asanlaşdırır. “İKT-nin müasir cəmiyyətin və innovativ iqtisadiyyatın təkmilləşdirilməsi üçün verdiyi imkanların indi təhsildə mövcud olması heç də təəccüblü deyil” [5].

Təhsil sistemində müasir informasiya kommunikasiya texnologiyalarının (İKT) tətbiqi bu gün informasiya cəmiyyətinin zəruri tələblərindən, ehtiyaclarındandır. Tam əminliklə demək olar ki, bu gün qloballaşan dünyada ölkələrin rəqabət qabiliyyəti xeyli dərəcədə onların İKT-dən səmərəli istifadəsi ilə şərtlənir. Bu baxımdan təhsil sahəsinin informasiyalaşdırılması sürətli inkişaf dövrünü yaşayır. Nəzərə almaq lazımdır ki, təhsil sahəsinin geniş şəkildə informasiyalaşdırılması prosesinə 2004-cü il avqustun 21-də Prezident İlham Əliyevin sərəncamı ilə təsdiq edilmiş “Azərbaycan Respublikasında ümumtəhsil məktəblərinin informasiya və kommunikasiya texnologiyaları ilə təminatı Proqramı (2005-2007-ci illər)” ilə başlanıb [4]. Həmin proqram çərçivəsində ölkə məktəblərinin kompüter avadanlıqları ilə təchizatı genişləndi.

Tədris prosesində İKT-nin istifadəsi tədrisdə nailiyyətlərin artırılması üsullarından biridir. İKT yalnız təhsil alanın deyil, həm də müəllimin yaradıcı şəxsiyyət kimi inkişafına kömək edir. İKT - ünsiyyət, təhsil və özünü reallaşdırmağa, eyni zamanda insanın biliklərə olan tələbatını yerinə yetirməyə kömək edir. Təhsil prosesində İKT-nin tətbiqi tədrisin səmərəliliyini yüksəltməyə, müəllimləri keçmiş tədris metodlarından azad etməyə, tədris materiallarını vizuallaşdırmağa, tapşırıqların dərəcələrə ayırmağını həyata keçirməyə, eləcə də əks əlaqə formalarını təkmilləşdirməyə xidmət edir.

Materialın vizuallaşması zamanı, başqa üsullarla nümayiş etdirilməsi mümkün olmayan hadisələri aşkar təqdim etmək imkanına malik olduğu üçün İKT-nin istifadəsi əlavə didaktiv imkanlar açır. Multimedia sistemi didaktiv materialın verilməsini maksimum əlverişli və aşkar etmək imkanı verir ki, bu da təhsilə marağı artırır və bütövlükdə, boşluqları aradan qaldırmağa şərait yaradır. “Təhsil alanların yaradıcı nəticələrinin nəzarəti və qiymətləndirilməsinin əsas vasitəsi İKT-nin tətbiqi ilə müxtəlif növ nəzarətin yerinə yetirilməsinə imkan verən (giriş, aralıq və yekun) testlər və test tapşırıqlarıdır” [1].

Öyrənmə və təhsil başlanğıc və ya bitmə tarixi olmayan davamlı fəaliyyətlərdir. Öyrənmə bizə gündəlik həyatda yeni perspektivlər əldə etməyə imkan verir ki, bu da dünyanı qavrayış tərzimizi və digər insanların hərəkətlərini şərh etmə üsullarımızı dəyişdirir. Texnologiya həm müəllimlər, həm də tələbələr tərəfindən müəyyən tədris məqsədlərinə nail olmaq üçün istifadə olunur. Genişzolaqlı internetdən istifadənin artması tələbələrə akademik materiallara tez daxil olmaq imkanı verir. İndi müəllimlər bu genişzolaqlı internet sayəsində video və qrafik təsvirlərdən istifadə edərək dərslər tərtib edə və çatdırı bilirlər. Bu, müəllimlər və tələbələr arasında elektron ünsiyyətə icazə verir. İnformasiya texnologiyaları məlumatın yayılmasını və paylaşılmasını sürətləndirir. Sınıfdə audio-vizual vasitələrin

yarınması informasiya texnologiyaları nəticəsində şagirdlərin dərk etmə tərzini dəyişir.

Müəllimlər, tələbələr, akademiklər, idarəçilər və təhsil planlayıcıları öz vəzifələrini yerinə yetirmək üçün zəngin bilik, bacarıq və tətbiqlərə çıxış əldə etməklə informasiya texnologiyalarından faydalana bilərlər. “Tədris prosesindəki fərdlər onu əhatə edən infosfera ilə qarşılıqlı əlaqədə olduğu zaman, bir tərəfdən, informasiyanı qəbul edən, yadda saxlayan, emal edən (informasiya istehlakçısı), digər tərəfdən isə, onu ötürən (informasiya istehsalçısı) rolunda çıxış edir. Bu baxımdan, insanın informasiya mədəniyyətinin formalaşması prosesi dekompozisiya olunaraq informasiyanın qəbulu, yadda saxlanması, emalı, mühafizəsi və ötürülməsi mərhələlərinə uyğun olaraq həyata keçirilir” [2].

Texnologiya ilə gücləndirilmiş tədris və öyrənmə anlayışı geniş şəkildə tədris və təlimi təkmilləşdirmək üçün texnologiyanın tətbiqi kimi müəyyən edilir. Texnologiya ilə gücləndirilmiş tədris və öyrənmə bir çox səbəblərə görə vacibdir. Texnologiyanın təhsildəki məqsədlərindən biri müəllimlərdən istifadə etmədən, sinifdə fiziki fəaliyyət göstərmədən və ya dərslərdə iştirak etmədən tələbələrə məqsədlərinə çatmaqda dəstək olmaqdır. Son illər informasiya texnologiyalarının tətbiqi ilə üzləşən müəllimlərin çoxu aydın şəkildə dərk edə bilirlər ki, qabaqcıl təhsil informasiya texnologiyaları, xüsusilə də informasiya texnologiyaları təhsilin islahatına və inkişafına mühüm dəyişikliklər gətirib. Amma eyni zamanda, biz onu da görməliyik ki, siniflərdə tədris texnologiyalarının tətbiqində hələ də çatışmazlıqlar var. Bəzi müəllimlər hələ də onlardan istifadə edərkən çoxlu anlaşılmazlıqlara malikdirlər və onlar həqiqətən də qabaqcıl təhsil texnologiyalarının rolunu anlamırlar.

Ədəbiyyat

1. *Abdullayev S.H., Abasova S.E., “Təhsil prosesində İKT-nin tətbiqinə sistemli yanaşma prinsipləri haqqında”, Təhsil Nazirliyi, Sumqayıt Dövlət Universiteti və AMEA İnformasiya Texnologiyaları İnstitutu təşkilatçılığı ilə “Riyaziyyat tətbiqi məsələləri və yeni informasiya texnologiyaları” II Respublika elmi konfransı*, 27-28 noyabr 2012-ci il, Sumqayıt, səh. 228-230.
2. *Alguliyev R.M., Mahmudova R.S. Structural approach to the formation of information culture of individuals // Communications in Computer and Information Science, 2011, vol. 254, Part 1, pp. 29-40.*
3. *Bereznoy, Multinational Business in the Era of the Global Digital Revolution, World Economy and International Relations, 62 (9) (2018) 5-17. <https://doi.org/10.20542/0131-2227-2018-62-9-5-17>*
4. <https://e-qanun.az/framework/5495>
5. *ICT Competence Framework for Teachers, UNESCO Recommendations, 2011.*

S.Ə.Məhərrəmli
Azərbaycan Dövlət Pedaqoji Universiteti
meherremlisimare7@gmail.com

MƏKTƏB RİYAZİYYAT KURSUNDA İKİÜZLÜ VƏ ÇOXÜZLÜ BUCAQ ANLAYIŞININ DAXİL EDİLMƏSİ METODİKASI

Xülasə

Məqalədə şagirdlərin nisbətən çətinlik çəkdiqləri ikiüzlü, üçüzlü bucaqlar haqqında məlumat verilmişdir. İkiüzlü bucaq, onun tili və xətti bucağı, eləcə də ikiüzlü və çoxüzlü bucaqların müstəvi üzərindəki təsvirlərinin metodik şərti verilmişdir.

МЕТОДИКА ВВЕДЕНИЯ ПОНЯТИЯ ДВУГРАННЫХ И МНОГОГРАННЫХ УГЛОВ В ШКОЛЬНЫЙ КУРС МАТЕМАТИКИ

Резюме

В статье приведены сведения о двугранных и трехгранных углах, с которыми у учащихся возникают затруднения. Приведены двугранный угол, его тупой и линейный углы, а также методическое условие изображения двугранных и многогранных углов на плоскости.

THE METHOD OF INTRODUCING THE CONCEPT OF DIHEDRAL AND POLYHEDRAL ANGLES IN THE SCHOOL MATHEMATICS COURSE

Summary

The article provides information about dihedral and trihedral angles, which students have difficulty with. Dihedral angle, its obtuse and linear angle, as well as the methodological condition of representations of dihedral and polyhedral angles on the plane are given.

Açar sözlər: bucaq, til, müstəvi, ikiüzlü, üçüzlü

Ключевые слова: угол, шпунт, плоскость, двугранник, трехгранник

Key words: angle, tongue, plane, dihedral, trihedral

Ümumtəhsil məktəblərinin orta məktəb riyaziyyat kursunda həndəsə məzmun xətti vasitəsi ilə müstəvi və fəza fiqurları, onların xassələrinin öyrənilməsi, bu xassələrdən istifadə etməklə riyazi məsələlərin təhlil olunması və həll edilməsi təmin edilir.

Hələ aşağı siniflərdə şagirdlərdə sadə həndəsi anlayışlar: nöqtə, düz xətt, parça, bucaq və s. haqqında təsəvvürlər formalaşdırılmağa başlanılır. Sonrakı siniflərdə isə daha mürəkkəb həndəsi fiqurlar, onların sahələri və həcmələrinin tapılması vasitəsilə həndəsənin məzmununu daha da genişləndirilir.

Qeyd edək ki, həndəsə materialının mənimsənilməsində şagirdlərdə fəza təsəvvürlərinin formalaşması mühüm əhəmiyyət kəsb edir. Şagirdlərdə fəza təsəvvürlərinin formalaşması təlim prosesində əyani vasitələrdən düzgün istifadə olunmasını ön plana çəkir. Bundan başqa həndəsə materialının mənimsənilməsi şagirdlərin müstəqil işinin düzgün şəkildə təşkil olunmasından asılıdır.

Şagirdlərin fəza təsəvvürlərini inkişaf etdirmək məqsədilə xüsusi qaydalarla tərtib olunmuş çalışmalar sistemindən istifadə edilir. Belə çalışmalar sistemindən stereometriya üzrə materialların öyrənilməsinə yönəldilən ilk dərslərdən istifadə etməyə başlamaq lazımdır.

Ənənəvi olaraq stereometriya materialları üzrə, əsasən, aşağıdakılar öyrənilmişdir:

- düz xətt və müstəvilərin qarşılıqlı vəziyyətləri;
- çoxüzlülərin xassələri;
- fırlanma cisimlərinin xassələri;
- həndəsi fiqurların öyrənilməsində koordinat və vektor metodlarının tətbiqləri;
- həndəsi çevirmələrin xassələri.

Həndəsənin stereometriya bölməsində önəmli mövzulardan biri də “İkiüzlü bucaqlar”ın öyrədilməsidir. “İkiüzlü bucaq” mövzusu müasir riyaziyyat kursunun 10-cu sinfindən etibarən tədris olunur.

Mövzunun tədrisindən əvvəl şagirdlərdə müstəvilərin qarşılıqlı vəziyyəti haqqında təsəvvürlər formalaşdırılır. Onlar müstəvilərin qarşılıqlı vəziyyətini real situasiyalar üzərində əyani olaraq təsəvvür edirlər.

Dərs zamanı şagirdlərə qutu modeli təqdim olunur. Onlar qutu modeli üzərində paralel və perpendikulyar müstəviləri göstərirlər.

Bundan başqa şagirdlər verilən şərtlərə uyğun olaraq, müstəvilərin qarşılıqlı vəziyyətini təsvir etməyi bacarmalıdırlar. Məsələn, aşağıda verilən şərtlərə görə şagird müstəvinin kəsişməsini aşağıdakı kimi çəkə bilər.

α və β müstəviləri CD düz xətti boyunca kəşir. E nöqtəsi AB düz xətti ilə CD-nin kəsişmə nöqtəsidir. A, B, C, D, E nöqtələri komplanardır və α müstəvisi üzərindədir.

Şəkil 1.

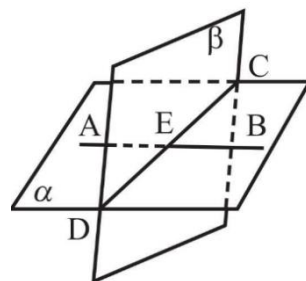

Tərif: Müstəvi üzərindəki hər hansı düz xəttin bir tərəfindəki müstəvi hissəsinə **yarımmüstəvi** deyilir.

Tərif: Ortaq sərhədləri olan iki yarımmüstəvinin əmələ gətirdiyi fiqura **ikiüzlü bucaq** deyilir. Yarımmüstəvilər ikiüzlü bucağın üzləri və ya tərəfləri, onların ortaq sərhədi isə ikiüzlü bucağın tili adlanır.

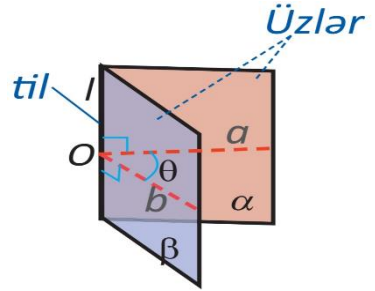

Şəkil 2.

İkiüzlü bucaq tildə qoyulan iki böyük hərflə işarə edilir. Məsələn, AB ikiüzlü bucağı (şəkil 3.).

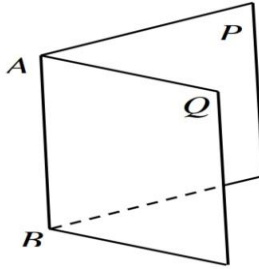

Şəkil 3.

Ancaq bir til ətrafında bir neçə ikiüzlü bucaq olarsa, onlardan hər biri dörd böyük hərflə işarə olunur. Bu hərflərdən ortada duran ikisi tildə, kənarlarda duran ikisi isə üzlərdə qoyulur. Məsələn, QCDR ikiüzlü bucağı (şəkil 4.).

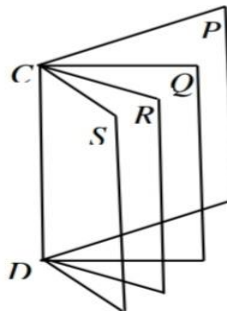

Şəkil 4.

İkiüzlü bucağın tili üzərində hər hansı bir O nöqtəsi götürək. Bu O nöqtəsindən ikiüzlü bucağın hər iki üzündən tилə perpendikulyar çəkək.

$$a \perp l$$

$$b \perp l$$

a və b şüaları arasında qalan θ bucağı ikiüzlü bucağın xətti bucağı adlanır (şəkil 2.).

İkiüzlü bucaq özünün **xətti bucağı** ilə ölçülür. Xətti bucağın qiyməti onun təpəsinin til üzərindəki vəziyyətindən asılı deyildir. Başqa sözlə desək, ikiüzlü bucağın bütün xətti bucaqları paralel köçürmə ilə üst-üstə düşür. Deməli, onların dərəcə ölçüləri bərabərdir.

Tərif: İki ikiüzlü bucaq hərəkət vasitəsilə inikas olunarsa, onlara **konqruyent ikiüzlü bucaq** deyilir.

Planimetriyadakı bucaqlar kimi ikiüzlü bucaqlar da qonşu, qarşılıqlı və s. olur. Xətti bucağına uyğun olaraq iti, düz, kor və açıq ikiüzlü bucaqlar olur.

İki qonşu ikiüzlü bucaq bir-birinə konqruyent olduqda, onların hər birinə **düz ikiüzlü bucaq** deyilir.

İkiüzlü bucaqların tədrisi zamanı fəzada real olaraq modelləşdirmə və həndəsi təsviretmə bacarıqlarına xüsusilə diqqət edilir.

Tədris zamanı iki vərəq vasitəsilə şagirdlərdə ikiüzlü bucaq haqqında ilk təsəvvür yaratmaq olar. Bundan sonra iki vərəqi iki müstəvi hesab edərək, həmin müstəvilər arasındakı xətti bucağın 0° -dən 180° -yə qədər dəyişməsi şagirdlərə nümayiş etdirilir.

Praktik məşğələ məqsədilə şagirdlərə sinif otağında ikiüzlü bucağa aid nümunə göstərmələrini və ikiüzlü bucağın xətti bucağını təxmin etmələri tapşırıla bilər.

İkiüzlü bucağın aşağıdakı xassələri var:

Teorem 1. Bərabər ikiüzlü bucaqların xətti bucaqları bərabərdir.

Tərs teorem. Xətti bucaqları bərabər olan ikiüzlü bucaqlar bərabərdir.

Teorem 2. İkiüzlü bucaqlardan böyüyünün xətti bucağı böyükdür.

Tərs teorem. İkiüzlü bucaqlardan xətti bucağı böyük olan ikiüzlü bucaq böyükdür.

Üzləri paralel olan eyniadlı ikiüzlü bucaqlar bərabərdir, əksadlıların cəmi 180° -yə bərabərdir.

Çoxüzlü bucaq. Ortaq S təpəsi olan və bir müstəvi üzərində olmayan $(a_1.a_2)$, $(a_2.a_3)$, $(a_3.a_4)$, $(a_4.a_5)$, $(a_5.a_6)$, ... $(a_n.a_1)$ müstəvi bucaqların əmələ gətirdiyi fiqura **çoxüzlü bucaq** deyilir.

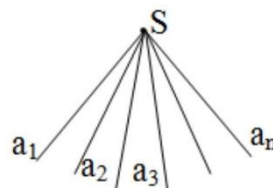

Şəkil 5.

S -ə çoxüzlü bucağın təpəsi, $a_1, a_2, a_3, \dots, a_n$ şüalarına onun tilləri, $(a_1.a_2)$, $(a_2.a_3)$, $(a_3.a_4)$, ... $(a_n.a_1)$ bucaqlarına onun müstəvi bucaqları və ya üzləri, qonşu üzləri əmələ gətirdiyi iküzlü bucaqlara, onun tillərindəki ikiüzlü bucaqları deyilir.

Çoxüzlü bucaqda ən azı üç üz olur; bu cür bucağa **üçüzlü bucaq** deyilir. Dördüzlü, beşüzlü və s. bucaqlar da ola bilər.

Çoxüzlü bucağın hər üzünü saxlayan müstəvi çoxüzlü bucağın bir tərəfində qalarsa, ona **qabarıq çoxüzlü bucaq** deyilir.

Çoxüzlü bucağın bütün üzlərinin bir müstəvi ilə kəsək, kəsikdə bir çoxbucaqlı alınır. Qabarıq çoxüzlü bucaqda alınan çoxbucaqlı da qabarıq olur. Məktəb riyaziyyat kursunda yalnız qabarıq çoxüzlü bucaqlar öyrənilir.

Ədəbiyyat

1. *Ümumtəhsil məktəbləri üçün riyaziyyat kurikulumu. Bakı – 2021.*
2. *N.M.Qəhrəmanova, M.A.Kərimov, İ.H.Hüseynov. (2022). Ümumi təhsil müəssisələrinin 10-cu sinifləri üçün riyaziyyat fənni üzrə dərslik. Bakı: “Təhsil Nəşriyyat - Poliqrafiya” MMC.*
3. *N.M.Qəhrəmanova, M.A.Kərimov, İ.H.Hüseynov. (2022). Ümumi təhsil müəssisələrinin 10-cu sinifləri üçün riyaziyyat fənni üzrə dərsliyin metodik vəsaiti. Bakı: “Təhsil Nəşriyyat - Poliqrafiya” MMC.*
4. *A.S.Adıgözəlov, T.M.Əliyeva, A.İ.Quliyev, M.T.Rzayev, Z.Ş.Qardaşova. “Elementar həndəsə”. ADPU, Bakı – 2018.*

P.İ.Bayramova
Azərbaycan Dövlət Pedaqoji Universiteti
p.bayramova@inbox.ru

UNİVERSİTETLƏRDƏ SÜNİ İNTELLEKTİN TƏTBİQİ

Xülasə

Məqalə cari tendensiya olan süni intellekdən universitetlərin istifadəsinin aspektlərini araşdırmaq, elmi ictimaiyyətə töhfə vermək məqsədi daşıyır. Süni intellektin tətbiqində hansı məhdudiyyətlərlə qarşılaşa bilərik? Ali məktəblərdə süni intellektin nə kimi faydaları ola bilər? bu kimi suallara cavab axtarılaraq elmi ədəbiyyat araşdırılmış, bu barədə nümunə və təkliflər hazırlanmış, həmçinin süni intellektin ali məktəblərdə tətbiqinin müsbət və məfni cəhətləri qeyd olunmuşdur. Tətbiq olunacaq süni intellekt formalarının universitetlərdə əldə edəcəyi nəticələrə yekunda nəzər yetirilmişdir.

ПРИМЕНЕНИЕ ИСКУССТВЕННОГО ИНТЕЛЛЕКТА В УНИВЕРСИТЕТАХ

Резюме

Цель статьи – внести вклад в научное сообщество, исследуя аспекты использования искусственного интеллекта в университетах, что является современной тенденцией. С какими ограничениями мы можем столкнуться при применении искусственного интеллекта? Каковы преимущества искусственного интеллекта в высшем образовании? В поисках ответов на подобные вопросы была изучена научная литература, подготовлены примеры и предложения, отмечены положительные и отрицательные стороны применения искусственного интеллекта в высшей школе. В конце рассматриваются результаты, которые будут достигнуты с помощью форм искусственного интеллекта, которые будут применяться в университетах.

REALIZATION OF ARTIFICIAL INTELLIGENCE IN UNIVERSITIES

Summary

The article aims to contribute to the scientific community by exploring aspects of university use of artificial intelligence, which is a current trend. What limitations can we face in the application of artificial intelligence? What are the benefits of artificial intelligence in higher education? Searching for answers to such questions, the scientific literature was examined, examples and suggestions were prepared, and the positive and negative aspects of the application of artificial intelligence in higher schools were noted. In the end, the results that will be achieved by the forms of artificial intelligence that will be applied in universities are reviewed.

Açar sözlər: süni intellekt, ali təhsil, universitet, universitetlərdə süni intellekt

Ключевые слова: искусственный интеллект, высшее образование, университет, искусственный интеллект в университетах

Key words: artificial intelligence, higher education, university, artificial intelligence in universities

Son illərdə sürətlə inkişaf edən bir sahə - Süni İntellekt (Sİ) kompüterlər və alqoritmlər vasitəsilə öyrənmə, əsaslandırma və problem həll etmə kimi insan zəkasını tələb edən vəzifələrin həyata keçirilməsində istifadə edilməkdədir [3, s.5]. Məlumatların emalı resurslarından və mürəkkəb alqoritmlərdən artan istifadə ilə universitetlər də təlim-tədris proseslərində, tədqiqat-inkişaf fəaliyyətlərində və inzibati proseslərdə süni intellektin potensial tətbiqlərini araşdırmağa başlayıblar. Ali təhsildə süni intellektin tətbiqi fərdiləşdirilmiş öyrənmə imkanları, təkmilləşdirilmiş tələbə dəstəyi və inzibati fəaliyyətlərdə səmərəliliyin artırılması kimi müxtəlif üstünlüklər verə bilər. Məsələn, süni intellektlə işləyən çatbotlar tələbələrin müxtəlif suallarını ünvanlaya və onları müvafiq universitet resurslarına yönəltməklə onlara uyğun dəstək verə bilər [11]. Bundan əlavə, süni intellekt alqoritmləri tələbə performans məlumatlarını qiymətləndirə və öyrənmə materialları və fəaliyyətləri üçün tələbələrə fərdi tövsiyələr verə bilər [10, s.4]. Digər tərəfdən, süni intellekt maliyyə məlumatlarının təhlilini asanlaşdırma, qəbul və qeydlərin idarə edilməsi kimi inzibati proseslərin səmərəliliyini artırma bilər [6, s.5]. Bununla belə, akademik mühitdə süni intellektin tətbiqi ilə bağlı bəzi çətinliklər var. Bu çətinliklərə məxfilik və qərəzliliklə bağlı etik narahatlıqlar, infrastruktur üçün investisiya ehtiyacları, mövcud universitet sistemləri ilə mürəkkəb inteqrasiya prosesi, məlumat tələbi, fakültə və inzibati heyət tərəfindən göstəriləcək müqavimət daxildir [16].

Məqalədə sözügedən süni intellektin tələbə dəstəyi və fərdiləşdirilmiş öyrənmə kimi cari istifadə sahələrinə diqqət yetirərək, universitetlərdə süni intellektdən istifadə araşdırılmışdır. Xərclərə qənaət və təkmilləşdirilmiş tələbə dəstəyi kimi müsbət aspektləri, eləcə də qərəz və məxfiliklə bağlı etik narahatlıqlar kimi potensial problemləri həll etmək planlaşdırılır. Bu kontekstdə əsas məqsəd ali təhsildə süni intellektin gətirdiyi imkanlar və problemlər haqqında elmi ictimaiyyətə töhfə verməkdir.

Universitetlərdə süni intellektin istifadə sahələri

Sİ-nin ali təhsilə inteqrasiyası müxtəlif aspektlərdə əhəmiyyətli təsir göstərməyə başlayıb. Bu təsirlərdən biri tələbələrə fərdi yardım və rəhbərlik təklif etmək məqsədi daşıyan süni intellektə əsaslanan çatbotlar tərəfindən verilən dəstəkdir [13]. Universitet təhsilində süni intellektdən istifadə edilən digər sahə fərdiləşdirilmiş təlim nəticələridir. Sİ sistemləri tələbə performans

məlumatlarını təhlil edə və təlimat resursları və fəaliyyətləri üçün xüsusi tövsiyələr verə bilər [12]. Bu yanaşma tələbələrin öz sürətlərində və öyrənmə üstünlüklərinə uyğun şəkildə öyrənmələrini asanlaşdırır. Süni intellekt həmçinin fərdi tövsiyələr verməklə tələbələrin öyrənmə təcrübələrini artırma və onlara daha yaxşı akademik nəticələr əldə etməyə kömək edə bilər [15, s.7]. Bu yolla, süni intellektdən istifadə edən universitetlər tələbələrə akademik və peşəkar məqsədlərinə çatmaqda daha çox dəstək və rəhbərlik təmin edərək fərdiləşdirilmiş kurikulumlar təklif edə bilər. Tələbə dəstəyi və fərdiləşdirilmiş təhsillə yanaşı, Sİ universitetlərdə inzibati vəzifələri yerinə yetirmək üçün də istifadə olunur [1, s.7]. Məsələn, Sİ sistemləri maliyyə məlumatlarını təhlil edə və büdcənin planlaşdırılması və optimallaşdırılması üçün tövsiyələr verə bilər. Süni intellektdən istifadə etməklə, inzibati prosedurların avtomatlaşdırılması yolu ilə həmin proseslərdə səhvlər və gecikmələr azaldıla bilər. Beləliklə, işçilərə daha vacib əməliyyatlar üçün çox vaxt qalar.

Universitetlərdə süni intellektin istifadəsinin müsbət cəhətləri.

Süni intellektin ali təhsilə inteqrasiyası hərtərəfli faydalarına görə əhəmiyyətli potensiala malikdir. Bu üstünlüklərdən bəzilərinə nəzər yetirək.

Fərdiləşdirilmiş təlim. Bu, süni intellektin ali təhsilə inteqrasiyası vasitəsilə tələbələrin öyrənmə təcrübələrində əhəmiyyətli dəyişiklik yaratmaq potensialına malikdir. Süni intellekt alqoritmləri sayəsində tələbələrə onların öyrənmə üstünlükləri və üslublarına uyğun olaraq fərdiləşdirilmiş öyrənmə təcrübələri təklif oluna bilər. Bu fərdi yanaşma ali təhsildə süni intellektin mühüm üstünlüyü hesab edilə bilər. Süni intellekt alqoritmlərinin istifadəsi ilə böyük həcmdə tələbə məlumatları təhlil edilə və hər bir tələbənin maraqlarına və öyrənmə üslublarına uyğun tövsiyələr verilə bilər [2, s.231]. Onlar, həmçinin tələbələrin mövzuları daha dərinə başa düşməsinə kömək etmək üçün əlavə oxu materialları, filmlər və ya viktorinalar kimi dəstəkləyici resursları tövsiyə edə bilərlər. Süni intellekt, həmçinin hər bir tələbənin ehtiyac və məqsədlərinə uyğun fərdi proqramlar hazırlaya bilər. Bu proqramlar tələbələrə öz sürətləri ilə təhsil almaq və maraq doğuran mövzulara fokuslanmaq üçün çeviklik təmin edə bilər. Fərdiləşdirilmiş öyrənmə yanaşması tələbələrin iştirakını və motivasiyasını artırmağa bilər ki, bu da akademik müvəffəqiyyətə müsbət təsir göstərir.

Təkmilləşdirilmiş tələbə dəstəyi. Ali təhsildə süni intellektə əsaslanan çatbotların istifadəsi tələbələrə daha səmərəli dəstək vermək potensialına malikdir. Bu “robotlar” tələbələrə ani və fərdiləşdirilmiş yardım göstərməklə universitet işçilərinin iş yükünü azaldır və xidmət keyfiyyətini artırır. Məsələn, belə tətbiqlər tez-tez verilən suallara cavab verə və qeydiyyat, maliyyə yardımı, qəbul prosesi və akademik tələblər kimi mövzular üzrə təlimat verə bilərlər.

Bundan əlavə, süni intellekt tətbiqləri tələbələrə stress və digər çətinliklərin öhdəsindən gəlmək üçün resurslar və məsləhətlər verməklə tələbələrin rifahını və psixi sağlamlığını dəstəkləyə bilər. Çatbotların istifadəsi ilə tələbələrə sürətli dəstək təmin oluna bilər və əməliyyatlar üçün gözləmə müddətləri xeyli azaldıla bilər [7].

Məhsuldarlığın yüksəldilməsi. Süni intellektə əsaslanan proqramlarla fərdiləşdirilmiş və effektiv dəstək sistemi yaradıla bilər ki, bu da tələbə məmnuniyyətini artırır və işçilərin iş yükünü azaldır. Nəticə etibarilə, ali təhsildə süni intellektlə işləyən çatbotların istifadəsi tələbələrə daha yaxşı dəstək vermək, xidmət keyfiyyətini artırmaq və universitet təcrübəsini artırmaq potensialına malikdir. Süni intellektin inteqrasiyası ali təhsildə təkrarlanan tapşırıqları avtomatlaşdıraraq, professor-müəllim heyətinin diqqətini tədqiqata və tədrisə yönəltməyə imkan verir [9, s.15]. Tələbə işini standart meyarlardan istifadə edərək qiymətləndirməklə, Sİ insan səhvləri və qərəzlilik ehtimalını minimuma endirə və ya tamamilə qarşısını ala, qiymətləndirmədə ardıcılığı və obyektivliyi təmin edə bilər. Bundan əlavə, süni intellekt tələbələrin çətinlik çəkdiyi və əlavə dəstəyə ehtiyac duyduğu sahələri müəyyən etməklə müəllimlərə yol göstərə, tələbə performans məlumatlarını təhlil edərək, süni intellekt alqoritmləri güclü və zəif tərəflərdəki tendensiyaları müəyyən edə bilər və müəllimlərə öz proqramlarında tələbələrin fərdi ehtiyaclarına uyğunlaşdırmalar etmək üçün informasiya verə bilər.

Qabaqcıl proqnozlaşdırma analitika. Qabaqcıl proqnozlaşdırıcı analitika ilə süni intellekt ali təhsildə akademik uğursuzluq riski altında olan tələbələrə müəyyən etmək üçün vacib bir vasitə kimi istifadə olunur. Böyük məlumat dəstələrini təhlil edərək, süni intellekt sistemləri tələbə performansını və potensial problemləri proqnozlaşdırmaq üçün nümunələri və tendensiyaları aşkar edə, həmçinin, süni intellekt tələbə davranışında akademik və ya şəxsi çətinlikləri göstərən nümunələri aşkar etmək üçün istifadə oluna bilər. Məsələn, dərstdən yayınan və ya tapşırıqları vaxtında icra etməyən tələbələrə müəyyən edə bilər. Ümumiyyətlə, süni intellektdən istifadə etməklə ali təhsildə təkmil proqnozlaşdırıcı analitika inkişaf etdirilsə, bu, universitetlərə tələbələrini daha yaxşı başa düşməyə və dəstəkləməyə kömək edə bilər [10].

Beləliklə, ali təhsil müəssisələrində süni intellekt texnologiyasının tətbiqi tələbələrə təklif olunan təhsil və dəstək prosesində əhəmiyyətli dəyişikliklərə və təkmilləşdirmələrə səbəb ola bilər. Süni intellekt texnologiyalarının istifadəsi ilə universitetlər tələbələrin təlim nəticələrini yaxşılaşdırma, xərcləri azalda və hətta fərdiləşdirilmiş, cəlbədicə və effektiv öyrənmə təcrübələri təqdim edə bilərlər. Ali təhsildə süni intellekt texnologiyasının məsuliyyətli, şəffaf və etik şəkildə tətbiqi üçün müxtəlif çətinlikləri nəzərə almaq vacibdir.

Universitetlərdə süni intellektin istifadəsinin mənfi cəhətləri

Etik məsələlər. Süni intellektin ali təhsilə inteqrasiyası, xüsusən də məxfilik və qərəzlilik kimi etik məsələlərlə bağlı bir sıra çətinliklər yaradır. Universitetlərin həssas qrupa aid olan tələbə və işçi məlumatlarını qorumalı olduğunu nəzərə alsaq, bu məlumatların təhlükəsizliyinin və məxfiliyinin təmin edilməsi çox vacibdir. Süni intellekt sistemləri tərəfindən toplanmış və saxlanılan böyük həcmdə məxfi məlumat yalnız qanuni məqsədlər üçün istifadə edilməlidir. Ona görə də ciddi məlumatların qorunması qaydaları həyata keçirilməlidir. Başqa bir etik məsələ süni intellekt sistemlərində qeyri-obyektivlikdir. Süni intellekt alqoritmlərinin obyektivliyi onların öyrədildiyi məlumatların keyfiyyətindən asılıdır [2]. Qərəzli məlumatlar gələcəkdə qeyri-obyektiv nəticələrə gətirib çıxara bilər. Bundan əlavə, süni intellektin əmək bazarına və professor-müəllim heyətinin iş təhlükəsizliyinə təsiri də narahatlıq doğurur. Tədrisdə, tələbə dəstəyində və inzibati funksiyalarda süni intellektdən istifadənin artması universitet işçiləri arasında iş itkisi ilə bağlı narahatlıqlar yaradacağı üçün universitetlərin süni intellektin onların işçi qüvvəsinə potensial təsirlərini qiymətləndirməsi və onun mənfi təsirlərini azaltmaq üçün strategiyalar hazırlaması vacib və gərəklidir.

Mövcud sistemlərin inteqrasiyası. Süni intellekt sistemlərinin mövcud universitet sistemləri ilə inteqrasiyası mürəkkəb və vaxt aparan prosesdir. Çox vaxt uzun illər ərzində qurulan universitet sistemlərinin mürəkkəb institusional quruluşu yeni texnologiyaların fasiləsiz inteqrasiyasına böyük maneə ola bilər [2]. Buna görə də, süni intellekt sistemlərinin qəbulu gözləniləndən daha uzun çəkə bilər və əhəmiyyətli maliyyə xərcləri tələb edə bilər. Süni intellekt texnologiyalarının professor-müəllim heyətinin və inzibati heyətin mövcud iş qrafiklərinə uyğun olmasını təmin etmək də çətin ola bilər. Buna görə də, süni intellekt texnologiyaları akademik və inzibati heyətin iş proseslərini asanlaşdıracaq şəkildə dizayn edilməlidir. Akademik və inzibati heyətin süni intellekt texnologiyalarından düzgün istifadə etmək və onları mövcud iş axınlarına inteqrasiya etmək üçün təlim və dəstəyə ehtiyac ola bilər. Universitetlər akademiklərin, inzibati heyətin və tələbələrin ehtiyaclarını nəzərə alaraq ən uyğun inteqrasiya strategiyasını müəyyən etmək üçün mövcud prosesləri və sistemləri təhlil etməlidirlər.

Mənim səmə və tətbiq. Sİ texnologiyasının təhsil sistemlərinə və prosedurlarına inteqrasiyası texniki biliklərə, avadanlıqlara və proqram təminatına əhəmiyyətli investisiya tələb edir. Universitetlərin süni intellekti tədris proseslərinə uğurla inteqrasiya etməsi üçün onların dəqiq müəyyən edilmiş strategiyası və yol xəritəsi olmalıdır [14, s.125]. Sİ-nin mövcud təhsil sistemləri və prosedurları ilə inteqrasiyası da əhəmiyyətli problem yarada bilər. Belə uyğunlaşma texniki və akademik qruplar arasında geniş koordinasiya,

əhəmiyyətli vaxt və səy tələb edir. Bundan əlavə, süni intellektin tədris prosesinə inteqrasiyası universitet müəllimlərinə və inzibati heyətə texnologiyadan səmərəli istifadə etməyə imkan verəcək təhsil və təlim fəaliyyətlərini tələb edə bilər. Bu kontekstdə investisiya xərcləri ilə süni intellektin potensial faydaları arasında tarazlığın qurulmasına zərurət yaranır [7].

İnsan faktoru. Ali təhsildə süni intellektin qəbul edilməsinə qarşı müqavimət müxtəlif qruplar, akademik heyət, inzibati heyət və tələbələr tərəfindən yaranır. Hazırda süni intellektə malik insanlar tərəfindən həyata keçirilən proseslərin avtomatlaşdırılması bəzi professor-müəllim heyətinin və inzibati heyətin iş yerlərinin itirilməsi ilə üzləşə biləcəyi ilə bağlı narahatlıq doğurur. Ona görə də bu insanlar özlərini “təhlükədə” hiss edə bilərlər. Bəzi universitet işçiləri süni intellektin onların bilik və təcrübələrinin dəyərini azalda biləcəyindən və ya tələbələrə təklif olunan təhsilin keyfiyyətini aşağı sala biləcəyindən narahat ola bilərlər. Bundan əlavə, tələbələr süni intellektin onların təhsil təcrübələrinə mənfi təsir göstərə biləcəyini düşünürsə, onu qəbul etməkdə tərəddüd edə bilərlər [9]. Onlar süni intellektə əsaslanan sistemlərin təmin edəcəyi təhsilin keyfiyyətindən narahat ola bilər və müəllimlərdən birbaşa dəstək və rəhbərlik almağa davam etməyə üstünlük verə bilər. Süni intellektin effektiv şəkildə mənimsənilməsinə təmin etmək üçün bu narahatlıqları aradan qaldırmaq və SI-nin bütün maraqlı tərəflərin maraqlı və məqsədlərinə dəstək verən şəkildə həyata keçirilməsini təmin etmək lazımdır. Bu nöqtədə universitetlər süni intellekt üzrə professor-müəllim heyətinə və inzibati heyətə təhsil dəstəyi göstərə, tələbələrə süni intellekt sistemlərinin dizaynına və inkişafına cəlb edə və süni intellektin faydalarını öz maraqlı tərəfləri ilə şəffaf şəkildə bölüşə bilər. Beləliklə, universitet rəhbərliyinin süni intellekti insan təcrübəsini əvəz etmək əvəzinə onu tamamlayan bir vasitə kimi görməsi və bu mesajı bütün maraqlı tərəflərə aydın şəkildə çatdırması son dərəcə vacibdir.

Son illərdə süni intellekt texnologiyasındakı irəliləyişlər ali təhsil müəssisələri üçün öz siyasətlərini və təcrübələrini təkmilləşdirmək və tələbələrə daha fərdi və cəlbədicə öyrənmə təcrübəsi təqdim etmək üçün yeni imkanlar təklif edir. Bu kontekstdə süni intellektlə işləyən çatbotlar tələbələrə gecə-gündüz yardım göstərə, suallarını cavablandırma və qeydiyyat prosesində onlara istiqamət verə bilər [6, s.9]. Əlavə olaraq, süni intellekt sistemləri tələbələrin əlavə dəstəyə və ya müdaxiləyə ehtiyac duyma biləcəyi sahələri müəyyən etmək üçün tələbə performansını və davranışını haqqında məlumatları təhlil edə bilər [7]. Digər tərəfdən, görünür ki, süni intellekt tələbələr üçün daha təsirli və səmərəli öyrənmə mühitlərinin layihələndirilməsi üçün istifadə edilə bilər. Süni intellekt tərəfindən idarə olunan adaptiv öyrənmə sistemləri

məzmun, təqdimat və qiymətləndirməni hər bir tələbənin unikal öyrənmə ehtiyaclarına və üstünlüklərinə uyğunlaşdırma bilər [8]. Bu cür sistemlər tələbələrə öz tempələrində öyrənmək imkanı verməklə və onların irəliləyişləri ilə bağlı vaxtında rəy bildirməklə, akademik nailiyyət göstəricilərini dərəcə davamiyyəti yaxşılaşdırır [4]. Tələbələrin nəticələrinin yaxşılaşdırılması və inzibati səmərəliliyin artırılması potensialını nəzərə alaraq, ali təhsildə daha çox süni intellektin tətbiq olunacağı ehtimal edilir. Lakin ölkəmizdə fəaliyyət göstərən ali məktəblərdə süni intellektin tətbiqi hazırda yetərli deyil. Universitetlər süni intellekt sistemlərindən istifadə edərkən texniki çətinliklərlə üzləşə, şəffaflıq prinsipi mühüm meyar ola bilər. Bu proqramların istifadəsi xüsusi bacarıq və bilik tələb edir, məlumatlar üçün məxfilik və təhlükəsizlik kimi məsələlərlə bağlı müxtəlif risklər yaranır. Buna görə də, Sİ-nin universitetlər üçün təmin edə biləcəyi faydalı funksiyalarla yanaşı, ali təhsildə süni intellektlə bağlı potensial problemlərin qiymətləndirilməsi də son dərəcə vacibdir.

Hazırda mümkün görünməsə də, gələcəkdə rəqəmsallaşma və texnologiyanın təhsil müəssisələrinin idarə edilməsində də faydalı ola biləcəyi şübhəsizdir. Rəqəmsal infrastruktur və inkişaf edən süni intellekt texnologiyaları həm idarəetmə sahəsində, həm də distant təhsildə istifadə edilə bilər. Xüsusilə, COVID-19 texnologiyasının təhsildəki rolunu və təsirini göstərdi, bu sahəyə daha çox sərmayələr yatırdı. Ona görə də gələcəkdə süni intellektin tətbiqi ilə məktəb idarəetməsi ideyası reallığa çevriləcəkdir.

Ədəbiyyat

1. Ahmad, S.F., Alam, M.M., Rahmat, M.K., Mubarik, M.S., & Hyder, S.I. (2022). *Academic and administrative role of artificial intelligence in education. Sustainability, 14(3), 1101.*
2. Baris, U.S.L.U. *Üniversitetlərdə Yapay Zeka'nın Kullanım Alanları: Potansiyel Yararları ve Olası Zorluklar. Eğitimde Kuram ve Uygulama, 19(2), 224-236.*
3. Bozkurt, A., Karadeniz, A., Baneres, D., Guerrero-Roldán, A.E., & Rodríguez, M.E. (2021). *Artificial intelligence and reflections from educational landscape: A review of AI studies in half a century. Sustainability, 13(2), 800.*
4. Goldrick, M., Stevens, T., & Christensen, L.B. (2014). *The use of assistive technologies as learning technologies to facilitate flexible learning in higher education. In K. Miesenberger, D. Fels, D. Archambault, P. Penaz, & W. Zagler (Eds.), Proceedings of Computers Helping People with Special Needs: 14th International Conference (ICCHP 2014) (pp. 342-349).*
5. Mustafayev, O. (2024, January 15). *Universitetlər süni intellekt dövründə. Azərbaycan Müəllimi. <https://www.muallim.edu.az/news.php?id=27866>.*

6. Nieto, Y., García-Díaz, V., Montenegro, C., & Crespo, R.G. (2019). *Supporting academic decision making at higher educational institutions using machine learning-based algorithms*. *Soft Computing*, 23(12), 4145.
7. Okonkwo, C.W., & Ade-Ibijola, A. (2021). *Chatbots applications in education: A systematic review*. *Computers and Education: Artificial Intelligence*, 2, 100033.
8. Rashid, T.A., & Aziz, N.K. (2016). *Student academic performance using artificial intelligence*. *ZANCO Journal of Pure and Applied Sciences*, 28(2), 56.
9. Razia, B., Awwad, B., & Taqi, N. (2023). *The relationship between artificial intelligence (AI) and its aspects in higher education*. *Development and Learning in Organizations*, 37(3), 21.
10. Taşçı, G., & Çelebi, M. (2020). *Eğitimde yeni bir paradigma: "Yükseköğretimde yapay zekâ"*. *OPUS International Journal of Society Researches*, 16(29), 2346.
11. Uzun, Y., Tümtürk, A.Y., & Öztürk, H. (2021). *Günümüzde ve gelecekte eğitim alanında kullanılan yapay zeka*. *1st International Conference on Applied Engineering and Natural Sciences*, 1-3 Kasım, Konya, Türkiye.
12. Wei, X., Sun, S., Wu, D., & Zhou, L. (2021). *Personalized online learning resource recommendation based on artificial intelligence and educational psychology*. *Frontiers in Psychology*, 12, 767837.
13. Yang, S., & Evans, C. (2019). *Opportunities and challenges in using AI Chatbots in higher education*. *Proceedings of The 3rd International Conference on Education and E-Learning (ICEEL'19)* (pp. 79-83).
14. Zamanov, A., Əlizadə, H., Rüstəмова, S., Əlizadə, S. (2021). *Distant təhsilin pedaqogikası*. ADPU. 154.
15. Zawacki-Richter, O., Marín, V.I., Bond, M., & Gouverneur, F. (2019). *Systematic review of research on artificial intelligence applications in higher education – Where are the educators?* *International Journal of Educational Technology in Higher Education*, 16, 39.
16. Zhai, X., Chu, X., Chai, C.S., Jong, M.S.Y., Istenic, A., Spector, M., Liu, J.-B., Yuan, J., & Li, Y. (2021). *A review of artificial intelligence (AI) in education from 2010 to 2020*. *Complexity*, 8812542.

S.M.Haqverdiyev
Azərbaycan Dövlət Pedaqoji Universiteti
samirhaqverdiyev013@gmail.com

TƏBİƏT MƏZMUN XƏTTİ FƏNNİNİN TƏDRİS OLUNMASINDA TƏCRÜBƏLƏRİN APARILMASI VƏ ONLARA VERİLƏN ƏSAS TƏLƏBLƏR

Xülasə

Məqalədə “Təbiət” fənninin tədrisi zamanı məktəb səviyyəsi üzrə təcrübələrin aparılması imkanları və onlara verilən tələblər üzrə mühüm məsələlərə diqqət yetirilmişdir. Bu istiqamətdə coğrafi proqram və dərslıklərdə “Təbiət məzmun xətti fənninin tədris olunmasında təcrübələrin aparılması imkanları və onlara verilən tələblər” mövzusu təhlil edilmiş, məktəblilərin bu mövzu üzrə yüksək bilik və bacarıqlar əldə etməyi, müxtəlif üsul və metodların köməyi ilə təhlilin aparılması və araşdırılması üçün əlverişli imkan yaradılmışdır. Məqalədə bilik və bacarıqların qazanılması, tədris prosesində əlverişli üsul və metodlardan istifadə edilməsi, müxtəlif istiqamətlərdə yaradıcı fəaliyyətlərin təşkil olunması və s. kimi mühüm məsələlərə toxunulmuşdur.

ПРОВЕДЕНИЕ ЭКСПЕРИМЕНТОВ ПРИ ПРЕПОДАВАНИИ ПРЕДМЕТА «ЛИНИЯ ПРИРОДНОГО СОДЕРЖАНИЯ» И ОСНОВНЫЕ ПРЕДЪЯВЛЯЕМЫЕ ТРЕБОВАНИЯ К НИМ

Резюме

В статье уделено внимание важным вопросам, касающимся возможности проведения экспериментов на уровне школы при преподавании предмета «Природа» и требований к ним. В этом направлении в географических программах и учебниках была проанализирована тема «Возможности проведения экспериментов в преподавании предмета «Природа», линия содержания и требования, предъявляемые к ним» в географических программах и учебниках, а также создана благоприятная возможность для школьников приобрести высокие знания и навыки по данной теме, а также проводить анализ и исследование с помощью различных методов и методов. В статье были затронуты важные вопросы, такие как приобретение знаний и умений, использование удобных методов и приемов в учебном процессе, организация творческой деятельности в различных направлениях и т. д.

CONDUCT OF EXPERIMENTS IN TEACHING THE SUBJECT "LINE OF NATURAL CONTENT" AND THE BASIC REQUIREMENTS PRESENTED TO THEM

Summary

In the article, attention is paid to important issues related to the possibility of conducting experiments at the school level when teaching the subject "Nature" and the requirements for them. In this direction, the topic "Possibilities of conducting experiments in the teaching of the subject "Nature", the content line and requirements imposed on them" in geographic programs and textbooks was analyzed in geographic programs and textbooks, and a favorable opportunity was created for schoolchildren to acquire high knowledge and skills in the field to this topic, and also to carry out analysis and research using various methods and methods. The article touched upon important issues such as the acquisition of knowledge and skills, the use of convenient methods and techniques in the educational process, the organization of creative activities in various directions, etc. d.

***Açar sözlər:** təbiət məzmun xətti, coğrafi proqram və dərsliklər, təcrübə, yaradıcı fəaliyyət, təhlil imkanları*

***Ключевые слова:** тематическая линия «природа», географическая программа и учебники, опыт, творческая деятельность, возможности анализа*

***Key words:** nature content line, geographic program and textbooks, experience, creative activity, analysis opportunities*

Bu məqalənin əsas məqsədi məktəblərdə “Təbiət” məzmun xəttinin tədris prosesi zamanı təcrübələrin aparılması imkanlarının və onlara verilən əsas tələblərin müəyyən edilməsidir. Məhz bu məqsədlə, aşağıdakı məsələlərin həll edilməsi nəzərdə tutulmuşdur:

1. Ümumtəhsil orta məktəblərdə “Təbiət” məzmun xəttinin tədrisi zamanı təcrübələrin aparılması imkanları və əsasları.

2. Təcrübələrin aparılması metodikası və aparılması üzrə məktəblilərə əlverişli şəraitin təşkil edilməsi.

Coğrafi təcrübə - süni olaraq mövcud olan hadisə və obyektlərin tədqiqatının aparılması üzrə əlverişli imkanların yaradılması prosesidir. Coğrafi müşahidə və coğrafi təcrübə bir-biri ilə sıx əlaqəlidir. Ancaq onlar arasında müəyyən fərqlər də mövcuddur. Fərq odur ki, coğrafi müşahidə sayəsində sadə tipli məsələlər öyrənilirdi halda, coğrafi təcrübə sayəsində isə daha mürəkkəb məsələlər öyrənilir. Digər əsas fərqlərdən biri isə, coğrafi təcrübənin coğrafi müşahidəyə nisbətə təbiətdə baş verən hadisə və proseslərə asanlıqla təsir edə bilmə imkanlarının olmasıdır [1].

Qısaca desək, təcrübə hadisə və proseslərə asanlıqla təsir etmə, hadisə və proseslər arasındakı qarşılıqlı əlaqələrin aşkara çıxarılması və onların başvermə səbəblərini, eyni zamanda nəticələrinin öyrənilməsidir. Bu isə öz növbəsində, məktəblilərin coğrafi təcrübə həyata keçirməklə təbiətdə baş verən hadisə və proseslərin yaranma mənbələrinin və inkişafının bir daha nəzərdən keçirilməsi üçün köməklik edir. Şagirdlərə aparılan tədqiqat nəticəsində təbiətdə baş verən hadisə və ya proseslər barəsində əldə olunan biliklər çatdırılmalıdır [3]. Coğrafi təcrübə təlim-tərbiyə cəhətdən olduqca təsirlidir. O, məktəblilərin nəzəri və təcrübə fəaliyyətləri arasında qarşılıqlı əlaqəni öyrənməklə yanaşı, məktəblilərin idrak qabiliyyətlərinin inkişaf etdirilməsi üçün əlverişli şərait yaradır.

Coğrafiya fənninin tədris olunması zamanı təcrübələrin aparılması mühüm rola malikdir. Bu zaman təcrübələrin həyata keçirilməsi şagirdlərdə maraq hissi oyadaraq təbiəti ətraflı şəkildə dərk etmələri üçün imkan yaradır. Şagirdlər təcrübə sayəsində əldə etdikləri biliklərlə öz coğrafi təsəvvürlərini, bilik və bacarıqlarını inkişaf etdirə bilirlər.

Ümumtəhsil orta məktəblərdə coğrafi təcrübələrin təşkili daha da təkmilləşdirilməlidir. Məhz bu səbəbdən coğrafiya fənninin tədris olunması zamanı coğrafi təcrübələrin aparılması imkanları və onlara verilən tələblər müəyyən edilməli, coğrafi proqram və dərsliklər üzrə onların aparılması imkanları nəzərdən keçirilməlidir.

Coğrafi təcrübələrin həyata keçirilməsi şagirdlərin bilik və bacarıqlarının təkmilləşdirilməsinə, əlavə olaraq qazanılmasına şərait yaradır. Bundan əlavə, coğrafi təcrübələrin həyata keçirilməsində coğrafiya kabinetlərinin rolu əvəzsizdir. Coğrafiya kabinetləri məktəblilərin təcrübəni həyata keçirdikləri zaman onların marağının artmasına kömək edir. Eyni zamanda şagirdlərin yaradıcı şəkildə mövcud tapşırıqları yerinə yetirmələri üçün burada həyata keçirilən dərslərin əhəmiyyəti böyükdür [6].



Coğrafiya kabineti

Coğrafi təcrübələrin həyata keçirilməsində coğrafiya meydançaları da böyük rol oynayır. Məktəblilər coğrafiya meydançalarında təcrübə işləri aparmaqla artıq tədqiqatçı kimi çıxış edirlər. Onlar bu zaman ölçmə işləri həyata keçirərək yaxud müxtəlif cihaz və avadanlıqlardan istifadə edirlər. Məktəblilər əldə olunan bilikləri isə təcrübə zamanı tətbiq edirlər. Məhz bu proses tədrisin keyfiyyətinin artmasına xidmət edir.

Qeyd edək ki, əvvəllər məktəblilərin təcrübə həyata keçirmələri üçün istənilən məktəbin ərazisində təcrübə məkanları təşkil edilmişdir. Dövlət tərəfindən coğrafiya meydançaları təşkil edilmiş, cihaz və avadanlıqlarla təmin edilmişdir. Əvvəllər Bakı şəhərinin məktəblərində coğrafiya meydançaları təşkil olunmuşdu. Lakin hal-hazırda təəssüf hissi ilə qeyd etməliyik ki, coğrafi təcrübələrin həyata keçirilməsində coğrafiya meydançaları mövcud deyil. Bu meydançaların yaradılması üzrə müxtəlif tələblər irəli sürülmüşdür.

Şagirdlər artıq müəyyən qədər təcrübə biliklər əldə edirlər. Bununla da onlar müəllimlərin dəstəyi olmadan sərbəst şəkildə işləməyi bacarırlar. Gələcək dövrdə təhsil alacaq olan məktəblilər üçün təcrübə zamanı əldə olunan nəticələr mövzuların tədrisi zamanı istifadə olunur.

Coğrafi təcrübələrin aparılmasında ekskursiyaların da rolu böyükdür. Bu ekskursiyaların təşkil olunması sinifdən kənar işlərin görülməsi üçün imkan yaradır. Ekskursiyaların təşkili zamanı məktəblilər təbiətlə daha yaxından tanış olurlar, müxtəlif istiqamətdə təcrübələr həyata keçirərək təbiətdə baş vermiş olan hadisə və ya proseslərin baş vermə səbəbləri və nəticələrini öyrənir, təhlil edir və araşdırır. Fənn müəllimləri tərəfindən şagirdlərə təcrübə zamanı əldə edilən məlumatları toplamaq və təhlil etmək üçün nəzarət olunmalıdır [2].

Coğrafi təcrübələrin mahiyyətindən bəhs etdikdən sonra onun təsnifatına da nəzər salaq. Təcrübələr müxtəlif meyarlar üzrə təsnif olunur. Bu təsnifat aşağıdakı kimidir:

1. Məzmununa görə;
2. Məkana görə;
3. Zamana görə;
4. Formasına görə;
5. Təşkil olunmasına görə;
6. Fəaliyyət xarakterinə görə.

Hər bir növü ayrı-ayrılıqda nəzərdən keçirək:

Məzmun baxımından təcrübələr atmosfer, litosfer, biosfer, hidrosferə aid olmaqla ayrılırlar. Bura məsələn, hidrosfer mövzusunda bəhs edərkən Dünya okeanının necə meydana gəldiyini göstərə bilərik.

Məkana görə coğrafiya meydançası və kabinetində, ekskursiyada, ev şəraitində və həmçinin dərs vaxtı təşkil edilə bilər. Sinifdə dərs vaxtı aparılan

təcrübələrə hava axınının istiqamətinin müəyyən edilməsi üzrə aparılan təcrübə aiddir. Dərstdən kənar (dərs vaxtından sonra) aparılan təcrübələrə şagirdlərin ev şəraitində yerinə yetirdikləri təcrübələr daxil edilir [5].

Zamana görə sutkalıq, həftəlik, aylıq, fəsilər üzrə və illik təcrübə formalarına ayrılırlar. Bura ilin müxtəlif fəsillərində torpaq örtüyünün tərkibinin müəyyən olunması üçün aparılan təcrübə aiddir.

Formasına görə fiziki və kimyəvi təcrübə formalarına ayrılırlar. Fiziki təcrübəyə süni olaraq dağ və ya təpənin yaradılması aiddir. Kimyəvi təcrübəyə torpağın kimyəvi tərkibinin müəyyən olunması üzrə aparılan təcrübə aiddir.

Təşkil olunmasına görə frontal, birgə və fərdi qruplarına bölünür. Bütün sinfin iştirakı ilə həyata keçirilən təcrübə növü frontal təcrübədir. Növlər arasında ən çox üstünlük verilən təcrübə növü budur. Bu zaman hər bir şagird eyni vaxtda bu təcrübəni həyata keçirirlər. Birgə növ isə şagirdlər tərəfindən birdən həyata keçirilir. Fərdi təcrübə isə adından da göründüyü kimi, müəyyən fərd tərəfindən həyata keçirirlər. Şagirdlərin əldə etdikləri bilikləri yenidən yoxlaya bilmələri və mövzunu dərinlən qavramaları üçün bu təcrübə növü yerinə yetirilir.

Fəaliyyət xarakterinə görə tədqiqat, eviristik və illüstrativ növlərə bölünür.

İlk öncə əldə olunan biliklərin yoxlanılması üçün *illüstrativ* təcrübədən istifadə edilir. Bəzən buna yoxlayıcı təcrübə də deyilir. Passiv təcrübə növü olduğu üçün şagirdlərin aktivliyində iştirak etmir.

Eviristik təcrübənin aparılması zamanı məktəblilərə müəyyən mövzu verilir ki, onu öyrənə bilsinlər. Məktəblilərin yuxarı siniflərdə təcrübəni yerinə yetirməyə imkanları daha çox olduğu üçün bu təcrübənin əsasən yuxarı siniflərdə həyata keçirilməsi əlverişli hesab edilir. Lakin bəzən yuxarı siniflərdə belə şagirdlər çətinliklə üzləşirlər. Bu çətinliklərin aradan qaldırılması üçün məktəbliləri buna əvvəlcədən hazırlaşdırmaq lazımdır [1].

Tədqiqat xarakterli təcrübə növünün həyata keçirilməsi şagirdlərin yaradıcılıq qabiliyyətlərinin təkmilləşdirilməsinə imkan verir. Bu təcrübə həyata keçirilən zaman şagirdlərin yerinə yetirdikləri tapşırıqlar və onların fəaliyyətləri qiymətləndirilir. Bu təcrübə zamanı şagirdlərə yerinə yetirəcəkləri işin məqsədi çatdırılır.

Coğrafi bilik və bacarıqlarının mənimsənilməsində coğrafi təcrübələrin rolu böyükdür. Çünki təcrübə vasitəsilə şagirdlər bilik və bacarıqlar qazanır, təkmilləşdirir, idrak və təfəkkür, düşünmə qabiliyyətini daha da artırır. Bununla da şagirdlər nəzəri olaraq əldə etdikləri bilikləri təcrübədən keçirərək, sonda onun nəticəsini tədqiq və təhlil edərək mənimsəyirlər. Coğrafi dərslərdə təcrübələrin aparılması böyük əhəmiyyətə malikdir və eyni zamanda çox faydalıdır.

Ədəbiyyat

1. A.Y.Bibik. "Orta məktəblərdə coğrafiya təliminin metodikası". Bakı - 1973, 301 s.
2. Əfəndiyeva D., Ələsgərova D. "Diyarşünaslıq". Bakı - 2014, 201 s.
3. Varkov. A., "Metodologiya ilə bağlı suallar və tarixi coğrafiya". Moskva-1979, 234 s.
4. <https://www.antonioracter.narod.ru>
5. <https://www.bibliofond.ru>
6. <https://www.scienceland.info>
7. <https://www.muallim.edu.az>

L.S.Zülfüqarova
Azərbaycan Turizm və Menecment Universiteti
zulfuqarova.leman.01@mail.ru

GƏNCLƏR CƏMİYYƏTDƏ HƏRƏKƏTVERİCİ QÜVVƏ KİMİ

Xülasə

Bu məqalə gənclərin cəmiyyətdə rolunu, yaş xüsusiyyətlərini, aktiv təbəqə kimi əsas xarakteristik cəhətlərini nəzərdən keçirir. Gənclərə verilən əsas təriflər, eyni zamanda, onların həyat tərzini, dünyagörüşü müəyyən normalar kontekstində araşdırılır. Belə bir təbəqənin sosial müdafiəsi məsələsi də xüsusi olaraq vurğulanır. Gənclərin üzləşdiyi sosial, iqtisadi, psixoloji, tibbi, məişət və digər əsas problemləri nəzərdən keçirilərək ümumiləşdirilib. Eyni zamanda bu problemləri doğuran səbəblər, onların mümkün qədər aradan qaldırılması olduqca önəmlidir. Bu problemlərin içərisində internet asılılığı, suisidə meyillilik, narkomaniya, alkoqol, tütünə aludəçilik aktual məsələlərdən biri kimi nəzərdən keçirilir. Gənclərin asudə vaxtlarını qeyri-səmərəli dəyərləndirmələri bu problemlərin əsas səbəblərindən biri olduğu aşkarlanır. Həmçinin sağlam həyat tərzini, sağlam qidalanmanın təbliği gənclər arasında olduqca mühimdir. Gələcəyimizin daha sağlam, işıqlı olması üçün ilk öncə gənclərə verilən diqqət artırılmalı, onların önünü kəsən maneələr mümkün olduğu qədər aradan qaldırılmalıdır.

МОЛОДЕЖЬ КАК ДВИЖУЩАЯ СИЛА ОБЩЕСТВА

Резюме

В данной статье рассматривается роль молодежи в обществе, ее возрастные особенности, а также основные характеристики как активного класса. Основные определения, данные молодежи, при этом ее образ жизни и мировоззрение рассматриваются в контексте определенных норм. Особо подчеркнут также вопрос социальной защиты такого класса. Рассмотрены и обобщены социальные, экономические, психологические, медицинские, бытовые и другие основные проблемы, с которыми сталкивается молодежь. При этом очень важно максимально устранить причины этих проблем. Среди этих проблем одними из актуальных считаются интернет-зависимость, склонность к самоубийству, наркомания, алкогольная и табачная зависимость. Одной из основных причин этих проблем является неэффективная оценка досуга молодыми людьми. Также очень важна пропаганда здорового образа жизни и здорового питания среди молодежи. Чтобы наше будущее было более здоровым и светлым, прежде всего, необходимо усилить внимание, уделяемое молодежи, и максимально устранить препятствия, стоящие на ее пути.

YOUTH AS THE DRIVING FORCE OF SOCIETY

Summary

This article considers the role of young people in society, their age characteristics, and their main characteristics as an active class. The main definitions given to young people, at the same time, their lifestyle and outlook are examined in the context of certain norms. The issue of social protection of such a class is also specially emphasized. The social, economic, psychological, medical, domestic and other main problems faced by young people have been reviewed and summarized. At the same time, it is very important to eliminate the causes of these problems as much as possible. Among these problems, internet addiction, sexual addiction, drug addiction, alcohol and tobacco addiction are considered as one of the urgent issues. One of the main causes of these problems is found to be ineffective evaluation of free time by young people. Also, promotion of healthy lifestyle and healthy nutrition is very important among young people. In order for our future to be healthier and brighter, first of all, the attention given to young people should be increased, and the obstacles that stand in their way should be removed as much as possible.

Açar sözlər: *gənc, sosial müdafiə, problem, suisid, asılılıq, vərdiş, asudə vaxt*

Ключевые слова: *молодежь, социальная защита, проблема, самоубийство, зависимость, привычка, досуг*

Key words: *youth, social protection, problem, suicide, addiction, habit, leisure*

*İstəyə gənclikdə mümkündür çatmaq,
Qocalıq gəldimi, axtar bir bucaq..
Gənclikdir insana gözəllik verən,
Gözəllik sönərsə, qəlb olurmu şən?
İlham Əliyev*

Tarixən hər bir xalq özünün xoşbəxt gələcəyə olan ümidlərini, ilk öncə, gənc nəsillə bağlayır. Gənc nəslin yetişdirilməsi hər bir ölkə üçün ən başlıca məsələlərdən biridir. Həmçinin, dünyanın istənilən ölkəsində gənclər sosial-iqtisadi inkişafın aparıcı qüvvələrindən biri, cəmiyyətin islahatları hərəkətə gətirən zümrəsi və yaşlı nəslin davamçısı hesab olunur.

Müasir elmi məkanda gənclər bir sosial qrup kimi əhəmiyyətli olaraq diqqəti daha çox cəlb edir. Gənclərin problemləri fəlsəfə, psixologiya, sosiologiya, pedaqogika və sosial işdə müzakirə mövzudur. Gənclər kifayət qədər böyük sosial-demoqrafik qrup olmaqla xalq təsərrüfatında, istehsalatda mühüm yer tutur və faktiki olaraq əmək ehtiyatlarının doldurulmasının əsas mənbəyidir. Yaradıcılıq qabiliyyətləri, fiziki, əqli və sosial keyfiyyətləri ilə gənclər intellektual potensialın daşıyıcılarıdır.

Daha dar, sosioloji mənada, gənclik gənclərin sosial statusunun yaşa bağlı xüsusiyyətlərinə, onların yeri və xüsusiyyətlərinə görə fərqlənən sosial-demoqrafik qrup kimi başa düşülür [1, s.67].

“Gənclik” anlayışı haqda ən məşhur təriflər kimi (o cümlədən indiki dövrdə) bunları göstərmək olar:

1. V.T.Lisovski: “Gənclik sosiallaşma, assimilyasiya mərhələsini keçən insanların nəslidir. Daha yetkin yaşda isə artıq təhsil, peşə, mədəni və digər sosial funksiyaları mənimsəmiş şəxslər; konkret tarixi şəraitdən asılı olaraq gənclər üçün yaş meyarları 16 yaşdan 30 yaşa qədər ola bilər”.

2. İ.S.Konu: “Gənclikdir yaş xüsusiyyətlərinin, sosial status xüsusiyyətlərinin və hər ikisinin müəyyən etdiyi sosial-psixoloji xüsusiyyətlərin məcmusu əsasında müəyyən edilən sosial-demoqrafik qrup” [1, s.68].

Bir yaş qrupu olaraq gənclər müəyyən bir həyat tərzi, davranış tərzi, mədəni normalar və dəyərlər ilə xarakterizə olunur. Sosial baxımdan gənclik aydın şəkildə sosial vəzifələr, rollar və statuslar toplusu ilə əlaqələndirilir. Bunlara, xüsusən, təhsil almaq, ailə qurmaq, peşəkar işə başlamaq daxildir.

Gənclər siyasəti gənclərin öz bilik və bacarıqlarının, potensialının səmərəli reallaşdırılmasını, cəmiyyətdə layiqli yer tutmasını təmin edən şəraitin yaradılması məqsədilə müəyyən edilmiş prioritetlər və həyata keçirilən tədbirlər sistemidir. Gənclərin hərtərəfli inkişafı hər bir ölkənin sosial-iqtisadi, elmi və mədəni inkişafı ilə sıx əlaqədədir, onun global rəqabətə davamlılığının, milli təhlükəsizliyinin vacib şərtlərindəndir.

Gənclərin sosial müdafiəsi sahəsində aparılan işlər zamanı əsas hədəf qrupu olaraq, tələbə, xüsusi istedadlı gənc, idmançı gənc, xaricdə təhsil alan gənc, sahibkar gənc, dövlət qulluqçusu olan gənc və ictimai həyatda fəal olan gənclər, onların problemləri yox, fəhlə-qulluqçu işləyən gənc, təhsilsiz gənc, işsiz gənc, evsiz gənc, məcburi köçkün kimi yaşayan gənc, regionda yaşayan gənc, fermada işləyən gənc, peşə bacarıqları olmayan gənc, hərbiçi gənc, müəllim gənc, həkim gənc və onların problemləri kimi müəyyən olunması daha məqsədə uyğun olar.

Gənclik elə bir hissdır ki, dünyaya, özünə, gələcəyə diqqət, nikbinlik, həyat eşqidir. Gənclik hər bir insana xas olan, özünü göstərən ruh hallarından biridir. Eyni zamanda, həyatın bu dövrü tez-tez stress, problemlər, özü ilə və cəmiyyətlə münasibətlər dövrüdür. Gənclərin problemlərinin müəyyən olunmasına gəlincə aşağıdakıları qeyd etmək olar:

Təhsil problemləri – ali və orta ixtisas məktəblərinə qəbul zamanı test üsulunun tətbiq olunması gənclərin əzbərçiliyə meyilliliyini artırır, onların sərbəst fikir bildirmək, strateji düşünmək qabiliyyətlərinin formalaşmasının qarşısını alır, tələbəlik müddəti ərzində ali və orta ixtisas məktəblərinin daxili qaydalarının və tədris-təlim prosesinin izah olunmaması tələbənin fəaliyyətinə

mənfi təsir edir, kitabxana fondunun zəif olması öyrənmə prosesini əngəlləyir, müəllim heyətinin müasir tələblərə cavab verməməsi və yeniliklərə qapalı olması müəllim-tələbə münasibətlərinə mənfi təsir edir, regiondan olan tələbələrin yaşayış yerinin olmaması, müəssisə daxilində tələbələrin asudə vaxtlarının təşkil olunmaması və bunun üçün şəraitin olmaması, hərbi xidmət məcburiyyətinin orta ixtisas və peşə məktəblərinin tələbələrinin təhsilində fasilə yaratması, gənclərin elmi işə marağının olmaması, elmi institutların maddi-texniki imkanlarının zəif olması, xaricdə təhsil imkanlarının proporsional paylanmaması, xaricdə təhsil alan gənclərin yerli universitetlərə cəlb olunmaması.

Səhiyyə problemləri - gənclərin səhiyyə müəssisələrində qeydiyyat problemlərinin olması, gənc qızların və oğlanların reproduktiv sağlamlığının zəif olmasıdır. Risk altında olan sağlamlıq problemləri insanın yaşından və cinsindən asılıdır. Gənclik yaş qrupunda fiziki və psixoloji problemlərə səbəb olan amillər kimi aşağıdakılar nəzərdə tutulur:

Bütün qəzalar, o cümlədən yol qəzaları, ürək xəstəlikləri, intiharlar, bədxassəli şişlər və beyin-damar xəstəlikləri [5, s.53].

Şikayətlərdən ibarət olan gənclik xəstəlikləri xəstəlik qeydlərinin düzgün aparılmamasından yaranır. Cinsi sağlamlıq problemləri, psixi depressiya, ağız və diş sağlamlığı problemləri, yuxarı tənəffüs yollarının infeksiyası və ağırlıq sidiyə çıxma kimi şikayətlər, eyni zamanda yorğunluq, yuxusuzluq, baş ağrısı, çəki problemi və qidalanma problemi də gənclər arasında aktualdır. İlk yardım və fəvqəladə hallara cavab vermə biliklərinin olmaması, ictimai maarifləndirmənin zəifliyi də vacib problemlərdən biri olaraq qalır.

Məşğulluq problemləri - sahibkar gənclərin vergi və dövlət rüsumları məngəsində sıxılması, gənclərin iş təcrübəsi olmaması səbəbindən məşğulluğa cəlb olunmaması, məşğulluq idarələrinin gənclər arasında tanınmaması və fəaliyyətlərinin düzgün qurulmaması, məşğulluq bazarı haqqında məlumatın olmaması, iş axtarışı və boş iş yerləri üzrə mərkəzləşmiş sistemin olmaması, ali, orta ixtisas və peşə məktəblərində tələbələr üçün təcrübə imkanlarının olmaması, gənc işçilərin sosial müdafiəsinin təmin olunmaması və sığortasının həyata keçirilməməsi, kənd təsərrüfatı ilə məşğul olan gənclərin dəstəklənməməsi və onların bu sahəyə marağının azalması.

Asudə vaxtın təşkili problemləri - gənclər üçün əyləncə mərkəzlərinin olmaması, ödənişsiz idman-sağlamlıq mərkəzlərinin olmaması, kütləvi kitabxanalar haqqında gənclərin məlumatlılığı, mədəniyyət mərkəzlərində fəaliyyətin zəifliyi və gənclərin cəlb olunmaması, müxtəlif idman sahələrinin az olması aiddir.

İnternet asılılığı problemi – sosial şəbəkələr vasitəsilə asanlıqla qurulan əlaqələr, hiss və düşüncələri ifadə edə bilmək imkanı, yeni uğur və nailiyyətlər qazanmaq üçün internet hər birimizə əvəzedilməz imkanlar verir. Bundan əlavə, qadağan olunanlara asan giriş imkanı internetin istifadəsini artıran digər amillər

sırasındadır. Gündəlik həyatda maliyyə, təhsil, bank, müxtəlif xidmət sahələrində əlverişli imkanlar təqdim edən internetin həddindən izafi istifadəsi internet asılılığı adlanan sosial problemi gündəmə gətirir. İnternetdən istifadə vərdişlərinin artması müəyyən müddətdən sonra internet asılılığına doğru yönəlir.

İnternet asılılığının psixoloji, fiziki problemlərə gətirib çıxarır. Bunların arasında kökəlmə və kürək ağrısı daha geniş yayılıb. İnternet asılılığı problemi global miqyasda böyük təşviş yaradan məsələlərdəndir.

Məişət problemləri - gənclərin ailələri ilə yaşadığı problemlər nəzərdə tutulur. Gənclərin təhsil səviyyəsinin yüksək olması onların valideynləri ilə problem yaşama meylini artıran amildir. Çünki belə vəziyyət təhsil səviyyəsi yüksək olan gənclərin müəyyən mənada müstəqil olması deməkdir [4, s.25]. Qərar qəbul etmə, öz həyatlarını idarə edə bilmə (muxtariyyət), özünə inam və özünə hörmət kimi hissələrin daha da inkişaf etməsi müşahidə olunur.

Eyni zamanda gənc ailələrin də üzvləşdiyi – sosial, iqtisadi, tibbi, psixoloji və s. problemlər də diqqət tələb edən məsələlərdəndir.

Yuxarıda sadalananlardan əlavə son dövrlərdə xüsusilə gənclər arasında narkomaniya, alkoqolizm, suisidə meyilliliyin artması həyəcan yaradan hallardan biridir. Narkomaniya artıq uzun müddətdir ki, dünyanın ən böyük, təhlükəli problemlərindən biridir. Cəmiyyətin, xalqın, millətin təhlükə mənbəyinə çevrilən narkomaniyaya meyl əfsuslar olsun ki, artmaqda davam edir. Daha çox yeniyetmə və gənclər arasında müşahidə olunur. Onların təbiət etibarilə daha çılğın və emosional olmaları, istəklərini həyata keçirmək üçün ən gözlənilməz və riskli yollara əl atmaqlarına cəsarətləndirir. Narkobiznes hazırda cinayətkarlığın, terrorçuluğun maliyyələşdirilməsinə yönəldilir. Bu da təbii olaraq onun təhlükəliliyini daha da artırır. Dünyanın müxtəlif bölgələrində həyata keçirilən terror aktları, dağıntılar, qırğınlar, günahsız insanların, uşaqların ölümü ilə nəticələnən dəhşətli hadisələrin çoxu beynəlxalq narkobiznes hesabına həyata keçirilir və günü bu gün də davam etməkdədir.

Özünü öldürmə - suisid də narkomaniya kimi müasir cəmiyyətin global problemlərindən biridir. Həyat təcrübəsi olmayan, psixi durumu hələ bərkiməmiş yeniyetmələr, gənclər həyatın müxtəlif mərhələlərində yaranmış problemlə situasiyalara yüksək emosionallıqla reaksiya verir və yanlış qərar qəbul etməklə həyatlarını təhlükəyə atırlar. İnternetin inkişafı ilə insanlar arasında virtual münasibətlər artmış, real qarşılıqlı təmas azalmağa başladıqca həssas təbəqəyə malik insanlarda ruhən sıxıntılar, mənəvi tənəzzül dövrü baş qaldırır. Bu kimi hallarda özlərinə həmsöhbət axtaran gənclər problemlərinin virtual qaydada həllinə başlayırlar. Beləliklə də suisid hallarının rahat təbliği asanlaşır.

AIDS xəstəliyi QİÇS, SPİD adları ilə də tanınır. HIV insanın immunçatışmazlığı virusudur. Bu viruslar insan orqanizminin CD4 adlanan hüceyrələrini məhv edir. HIV-ə yoluxmuş insanlarda müdafiə sistemi zəiflədiyinə

görə onlar bir çox xəstəliklərə asanlıqla tutulurlar. Bu xəstəliklər ölümə nəticələnir [3, s.7].

Bütün bu kimi halların qarşısının alınması üçün təcili və təxirəsalınmaz tədbirlər görülməlidir. Cəmiyyətin, dövlətin, icmaların, müxtəlif təşkilatların birgə əməkdaşlığına əsaslanan kompleks fəaliyyətlər təşkil olunmalıdır. Gənclərin ədalət və düzgünlük, humanizm, vətənpərvərlik, xeyirxahlıq, mərhəmət, xeyriyyəçilik, cəsarət və mərdlik, təmizlik, milli-mənəvi dəyərlərə bağlılıq ruhunda tərbiyə edilməsi, onlarda dövlətçilik təfəkkürünün, millətə, Vətənə bağlılıq hissələrinin gücləndirilməsi mənəvi inkişafın vacib istiqamətləridir. Gənclərin intellektual səviyyələrinin yüksəldilməsi, onların dünyagörüşünün artırılması əsas məsələlərdən biridir. Yaxşı olardı ki, kitabxanalarda da intellektual klublar, viktorinalar təşkil olunsun və vaxtaşırı həmin klubların yarışları təşkil edilsin.

Düşünürəm ki, müəyyən səbəblərdən gənclərin təhsildən yayınmasının qarşısını almaq və onlarda təhsilə maraq artırmaq məqsədilə onlarla görüşlərin keçirilməsi; qaçqın və məcburi köçkün gənclər üçün müasir informasiya - kommunikasiya texnologiyalarına həsr olunmuş təlim proqramının təşkili və internet aksiyalarının keçirilməsi; gənclərin sağlamlığının qorunması və onlar arasında AİDS-in törətdiyi fəsadlar haqqında geniş maarifçilik işi aparmaq, gənclərimizi ziyanlı vərdişlərdən (narkotik, alkoqol, tütün) yayındırmaq məqsədilə aksiyaların təşkili olduqca faydalı olardı. Eyni zamanda gənclərin mütaliəsinin düzgün istiqamətləndirilməsi məqsədilə kitabxanalarda xüsusi proqramların təşkil edilməsi, informasiya və məsləhət xidmətinin həyata keçirilməsi müsbət yeniliklərə səbəb olar. Gənclər üçün mövcud olan inkişaf fəaliyyətlərinin keyfiyyətinin artırılması, asudə vaxtın səmərəli təşkili, yeni istirahət mərkəzləri, parkların salınması gənclər təşkilatlarının fəaliyyətinin tənzimlənməsi, gənclərin sağlamlığının qorunması, mədəni, iqtisadi, sosial problemlərinin maksimum həlli yönündə işlər aparılması olduqca mühimdir.

İstirahət və asudə vaxt fəaliyyətləri müxtəlif yollarla faydalı ola bilər. İmmunitet sisteminin gücləndirilməsi - aktiv həyat tərzinə bağlıdır. Fiziki fəaliyyət xəstəliklərdən qorunmağa kömək edə bilər. Bəzi xroniki xəstəliklər, məsələn: ürək xəstəliyi, diabet artriti və hətta bəzi xərçəng növləri ilə mübarizədə effektiv vasitədir.

Davamlı fiziki fəaliyyətlə birlikdə həyat keyfiyyəti yaxşılaşacaq və uzunömürlülük artacaqdır. İdman etmək, oyun oynamaq, qaçış, velosiped sürmək, üzgüçülük, basketbol və s. kimi fəaliyyətlər gümrahlıq bəxş edir, stressdən azad olmağa kömək edir. Asudə vaxt fəaliyyətinə - oxumaq, oynamaq musiqi dinləmək, film və ya televiziya seyr etmək, bağçılıq, ovçuluqla məşğul olmaq, səyahətlərə çıxmaq və s. aid edə bilərəm.

Bunlarla yanaşı hər bir gənc gün ərzində öz öhdəsinə düşən işləri görməklə yanaşı düzgün istirahət etməyi də bacarmalıdır. Lakin hazırda müasir dövrdə gənclər istirahət rejimlərini düzgün qururlarmı? fikrimcə bir qədər yox. Əyləncə

anlayışını hər kəs eyni mənada qəbul etmir. Gənclərin çoxu istirahəti kitab oxuyub, mütailə etməkdə, musiqi dinləməkdə televizora baxmaqda görürsə, böyük bir qismi isə əyləncəni dostlar ətrafında hansısa istirahət mərkəzində dincəlməkdə görür. Bir sözlə hər bir gəncin öz maraq dairəsinə uyğun əyləncə tərzı var. İnsan vaxtını həm iş üçün, həm də istirahət üçün düzgün bölüşdürməyi bacarmalıdır. Düzgün işləyə bilməyən adam düzgün istirahət etməyi də bacara bilməz. Beləcə də imuniteti zəifləyə bilər. Zərərli vərdışlərə meyillilik arta bilər. Ancaq onu da qeyd edək ki, kitab oxumaq istirahət etməyin ən yaxşı üsuludur. Britaniyalı psixoloqlar bəyan etmişlər ki, kitab oxumaq başqa üsullarla müqayisədə sakitləşməyə tez bir zamanda kömək edir. Cəmi 6 dəqiqə kitab oxumaq stressin səviyyəsini ikidə üç dəfə endirir. Kitab oxumaq fikri cəmləşdirməyə, ədəbiyyat aləminə daxil olmağa və problemlərdən yayınmağa kömək edir. Kitabxanaçıların bu mühüm vərdışı gənclərə sevdirməsi olduqca vacib amillərdən biridir [3, s.8].

Ədəbiyyat

1. *Психологическая характеристика молодежи как возрастной группы* Курьшева Ольга Васильевна, кандидат психологических наук, доцент кафедры психологии. Университетский, 100, 400062 г. Волгоград, Российская Федерация.
2. *Gənclər gələcəyimizin qurucularıdır: 2 fevral Gənclər Günü münasibətilə mərkəzi kitabxanaların uşaq şöbələri, MKS-nin şəhər, qəsəbə, kənd kitabxana filialları üçün hazırlanmış metodik vəsait, 2018. - 40 s.*
3. *Azərbaycan Respublikası Mədəniyyət Və Turizm Nazirliyi, F.Köçərli adına Respublika Uşaq Kitabxanası Elmi-Metodika Şöbəsi, XXI əsr gənclərin əsridir. (21 Fevral – gənclər günü və beynəlxalq gənclər gününə həsr olunmuş metodiki vəsait).*
4. *Sosyal Politika Çalışmaları: 12 Cilt: 7 Sayı: 29 Temmuz-Aralık 2012 ISSN: 1303-0256 . “ Türkiyede Genç Bireyler Ve Ebeveynleri Arasında Yaşanan Sorunların “Aile Yapısı Araştırması” Sonuçlarına Göre Değerlendirilmesi ” Dr. Sutay Yavuz, Prof. Dr. Emine Özmete.*
5. *Türkiyede Gençliğin Sağlık Sorunları, Prof.Dr.Fethi Doğan, E.Ü.Tıp Fakültesi Halk Sağlığı A.B.D.*
6. *“Gençlerle başbaşa”/ Yağmur yayınevi, 1974, Ankara cad. 123, kat 2, NO: 201-202.*
7. *Halk Sağlığı Hemşireliği Dergisi, Journal Of Public Health Nursing, 2020 - 2(3). Gençlerin Mental Sağlığının Korunmasında Halk Sağlığı Hemşirelerinin Rolü /The Role of Public Health Nurses in The Protection of Mental Health of Young People, Arş. Gör. Deniz S. Yorulmaz1, Dr.Öğr.Üyesi Havva Karadeniz2 /1 Artvin Çoruh Üniversitesi Sağlık Bilimleri Fakültesi,*

- Hemşirelik Bölümü, Artvin, Türkiye. 2 Karadeniz Teknik Üniversitesi Sağlık Bilimleri Fakültesi, Halk Sağlığı Hemşireliği Anabilim dalı, Trabzon, Türkiye.*
8. *Молодежь в современном мире: проблемы и перспективы. М75 сборник материалов XIV Международной научно-практической Интернет-конференции, 28-31 мая 2018 г. / Башкирский институт социальных технологий (филиал) ОУП ВО «Академия труда и социальных отношений» - Центр ЮНЕВОК в Российской Федерации. - Уфа : Изд-во БИСТ (филиала) ОУП ВО «АТусО», 2018. -- 408 с. ISBN 978-5-904354-32-9.*

M.R.Mirzəzadə
Azərbaycan Turizm və Menecment Universiteti
mehemmedmzade@mail.ru

SOSIAL MÜDAFİƏNİN TARİXİ TƏKAMÜLÜ

Xülasə

İnsanlar həyatlarının müxtəlif dövrlərində bir sıra risk və təhlükələrlə üzləşirlər. Bu təhlükələri aradan qaldırmaq insan üçün həmişə bir o qədər asan olmur və problemi təkbaşına həll etmək xeyli çətin görünür. Belə hallarda sosial müdafiənin önəmi daha yaxşı anlaşılır. Sosial müdafiə insan həyatının müxtəlif mərhələlərində (uşaqlıq, gənclik, yaşlılıq və s.) və situasiyalarında (ailə başçısının itirilməsi, xəstəlik, əlillik və s.) mövcud olan təhlükələrdən müdafiəni nəzərdə tutan tədbirlər kompleksidir. Ümumi formada izah etmək istəsək, deyə bilərik ki, sosial müdafiə ölkənin bütün vətəndaşlarını iqtisadi və sosial tənəzzüldən qoruyan tədbirlər sistemidir.

Məqalədə sosial müdafiənin keçdiyi tarixi inkişaf yoluna diqqət yetirilmişdir. Müasir dünyanın bir çox ölkələrində sosial müdafiə sistemlərinin formalaşması proseslərində ciddi keyfiyyət dəyişiklikləri müşahidə olunur. İctimai inkişafın bəzi elementlərinin əhəlinin rifah səviyyəsinə daha fərqli tərzdə öz təsirini göstərməsi ayrı-ayrı ölkələrin hökumətlərindən özlərinin sosial müdafiə siyasətinə yenidən baxmağı tələb edir. Həmin elementlərə ictimai həyatın demokratikləşməsini, qloballaşmanı, demoqrafik problemləri, inkişafın sistem paradigmasının dəyişməsinə aid edə bilərik. Bunların hər birinin sosial müdafiə sistemə olan təsirinin təhlil edilməsi və ölkənin sosial müdafiə sisteminin reformasiya edilməsi üzrə səmərəli təkliflərin hazırlanması son dərəcə əhəmiyyətli problemlərdən birinə çevrilmişdir. Məhz bu baxımdan, sosial müdafiə sisteminin keçdiyi tarixi inkişaf yolunun dəqiq və ətraflı təhlili zəruridir.

ИСТОРИЧЕСКАЯ ЭВОЛЮЦИЯ СОЦИАЛЬНОЙ ЗАЩИТЫ

Резюме

В разные периоды жизни люди сталкиваются с рядом рисков и опасностей. Преодолеть эти опасности человеку не всегда так просто и решить проблему в одиночку кажется гораздо сложнее. В таких случаях лучше понимается важность социальной защиты. Социальная защита - комплекс мер, обеспечивающих защиту от угроз, существующих на разных этапах жизни человека (детство, молодость, старость и т.п.) и ситуациях (потеря главы семьи, болезнь, инвалидность и т.п.). Если мы хотим объяснить в общих чертах, то можно сказать, что социальная защита – это система мер, защищающих всех граждан страны от экономического и социального упадка.

В статье рассматривается исторический путь развития социальной защиты. Во многих странах современного мира наблюдаются серьезные качественные изменения в процессах формирования систем социальной

защиты. Тот факт, что некоторые элементы социального развития по-разному влияют на уровень благосостояния населения, требует от правительств отдельных стран пересмотра своей политики социальной защиты. К этим элементам можно отнести демократизацию общественной жизни, глобализацию, демографические проблемы, смену системной парадигмы развития. Анализ влияния каждого из них на систему социальной защиты и подготовка эффективных предложений по реформированию системы социальной защиты страны стали одной из важнейших задач. Именно с этой точки зрения необходим точный и детальный анализ исторического пути развития системы социальной защиты.

HISTORICAL EVOLUTION OF SOCIAL SECURITY

Summary

People face a number of risks and dangers at different times of their lives. It is not always so easy for a person to overcome these dangers and it seems much more difficult to solve the problem alone. In such cases, the importance of social protection is better understood. Social protection is a set of measures that provide protection from threats that exist in various stages of human life (childhood, youth, old age, etc.) and situations (loss of the head of the family, illness, disability, etc.). If we want to explain in a general way, we can say that social protection is a system of measures that protect all citizens of the country from economic and social decline.

The article focuses on the historical development path of social protection. In many countries of the modern world, serious qualitative changes are observed in the processes of formation of social protection systems. The fact that some elements of social development have a different effect on the level of well-being of the population requires the governments of individual countries to reconsider their social protection policies. We can attribute to those elements the democratization of public life, globalization, demographic problems, and the change of the system paradigm of development. Analyzing the impact of each of these on the social protection system and preparing effective proposals for reforming the country's social protection system has become one of the most important problems. It is from this point of view that a precise and detailed analysis of the historical development path of the social protection system is necessary.

Açar sözlər: sosial müdafiə, insan hüququ, xeyriyyəçilik, sosial sığorta, təkamül

Ключевые слова: социальная защита, права человека, благотворительность, социальное страхование, эволюция

Key words: social security, human right, philanthropy, social insurance, evolution

Sosial müdafiə insan hüququdur. O, hər kəsin sağlamlıq xidmətinə çıxışını və gəlir təhlükəsizliyini təmin edir. Sosial müdafiə xəstəlik, işsizlik, hamiləlik və ya yaşa görə əmək qabiliyyətinin itirildiyi halda fərdləri və

ailələrin təminatını həyata keçirir, ailə başçısının itirilməsi halında ailələrə dəstək verir.

Hər kəsin sosial müdafiə hüququ var: “Hər kəsin özünün və ailəsinin qida, geyim, mənzil təminatı, tibbi xidmət və zəruri sosial xidmətlər daxil olmaqla sağlamlığı və rifahı üçün adekvat həyat səviyyəsinə sahib olmaq, işsizlik, xəstəlik, əlillik, qocalıq və ya ondan asılı olmayan şəraitdə dolanışıqın digər çatışmazlıqları halında müdafiə hüququ vardır” [1].

Sosial müdafiə anlayışının tarixi qədim olsa da, elmi mühitdə kifayət qədər yenidir. Bu anlayışın ilk dəfə istifadə edilməsi XIX əsrlə əlaqələndirilir. Amerikada ispan müstəmləkələrinin müstəqillik uğrunda müharibəsinin ən məşhur və nüfuzlu lideri, Venesuelanın milli qəhrəmanı və o zaman bu ölkənin də daxil olduğu Böyük Kolumbiyanın ilk prezidenti Simon Bolivar Venesuelanın müstəqilliyi ilə bağlı çıxışında belə demişdi: “Ən kamil hökumət sistemi böyük xoşbəxtlik, sosial müdafiə və siyasi sabitlik yaradandır” [2, s.159].

Roma imperiyası dövründə yoxsullara yardım etmək imperator Trayan tərəfindən stimullaşdırılmışdır. Onun bu proqramını özündən sonrakı Roma hökmdarları da rəğbətlə qarşılamışdılar.

Çində isə X-XIII əsrlərdə hakimiyyətdə olmuş Sun sülaləsi dövründə bir sıra sosial yardım tədbirləri həyata keçirilirdi. Belə tədbirlərə qocalar evləri, ictimai klinikalar, yoxsullar üçün qəbiristanlıqlar və s. daxildir.

Səmavi dinlərdə də insanların rifahı, sosial müdafiəsi ilə bağlı bir sıra təlimlər, yanaşmalar mövcuddur. Yəhudi ənənələrində xeyirxahlıq dini öhdəlik kimi qəbul edilir. “Tzedakah” termini yəhudilər üçün xeyriyyəçilikdən daha geniş mənə kəsb edir. Dini mətnlərdə “tzedakah” “saleh davranış” deməkdir və çox vaxt “ədalət” ilə eyniləşdirilir [3]. Yəhudi düşüncəsində və ənənəsində ehtiyacı olanlara maddi dəstək təkcə “xeyriyyə” məsələsi deyil – gözləniləndən daha çox səxavət ifadə edən bir termin – tələbdir. Yəhudi ənənəsi burada əməli tələblər irəli sürür və gözləntiləri müəyyənləşdirir.

Xristian təliminə görə, iqtisadi sistemdə ən vacib şey kapital deyil, insanlardır və əmtəələrin yaradılmasında bütün insanlar iştirak etməlidir. Bu, İkinci Vatikan Şurasının qətnamələrində də öz əksini tapıb. Həmçinin, ədalətin əsas insani məziyyətlərdən biri olduğu deyilir və bu fəzilət ədalətə mənə və istiqamət verir. Xristian sosial təlimi təkcə işi zərurət kimi yüksəltmir, həm də zəka üçün mənəvi istirahətin zəruriliyini vurğulayır. Xristian sosial təliminə görə, insanlar arasında münasibətlər qorxu və ya məcburiyyət deyil, Allahın əmrlərində əsaslanan sevgiyə əsaslanmalıdır. Yalnız o zaman bəşəriyyətin sosial problemləri öz həllini tapa bilər. A.Maceinanın hələ 1936-cı ildə səsləndirdiyi fikirlərdə bildirmişdi ki, sosial baxımdan insan transformasiyaya öz daxilində başlamalı və yalnız bundan sonra dövlət sistemində həyata keçirməlidir [5, s.14-20].

Orta əsr Roma katolik kilsəsi yoxsullar üçün universal və geniş təminat sisteminə sahib idi.

Erkən İslam hüququnda pensiya və rifah anlayışları İslam dinin əməli göstərişlərindən biri olan “zəkat” formasında ikinci rəşidi xəlifəsi Ömər ibn Xəttabın dövründən başlayaraq nəzərdə tutulmuşdu. Bu dövrdə hökumətin xəzinəsinə toplanan vergi yaşlılar, yetimlər, yoxsullar, əlillər üçün gəliri təmin etmək məqsədilə istifadə olunurdu. İslam elmləri sahəsində özünəməxsus yeri olan İslam hüquqşünas alimi Qəzaliyə görə, dövlət hansısa fəlakətin, aclığın qarşısını almaq üçün bütün bölgələrdə ərzaq ehtiyatı saxlamalı idi.

Müasir dünyanın bir çox ölkələrində əksər qlobal xarakterli məsələlərdə, o cümlədən, sosial müdafiə sistemlərinin formalaşması proseslərində ciddi keyfiyyət dəyişiklikləri müşahidə olunur. İctimai inkişafın bəzi elementləri əhalinin rifah səviyyəsinə daha fərqli tərzdə öz təsirini göstərməyə başlayır ki, bu da ayrı-ayrı ölkələrin hökumətlərindən özlərinin sosial müdafiə siyasətinə yenidən baxmağı və bir sıra dəqiqləşdirmələr aparmağı tələb edir. Həmin elementlərə ictimai həyatın demokratikləşməsini, qloballaşmanı, demografik problemləri, inkişafın sistem paradoksmasının dəyişməsinə aid edə bilərik. Bunların hər birinin sosial müdafiə sisteminə olan təsirinin ayrı-ayrılıqda təhlil edilməsi və nəticələrə uyğun olaraq konkret ölkənin sosial müdafiə sisteminin reformasiya edilməsi üzrə səmərəli təkliflərin hazırlanması son dərəcə əhəmiyyətli problemlərdən birinə çevrilmişdir.

Bu baxımdan, təbii olaraq, ilk növbədə sosial müdafiə sisteminin düzgün anlayışı və tərifinin verilməsi və onun inkişaf tarixinin nəzərdən keçirilməsi zəruridir.

İcbari sığortaya əsaslanan ümumi sosial müdafiə sxemləri 19-cu əsrin son iyirmi illiyinə qədər mövcud olmadığına görə tez-tez belə bir fikir irəli sürülür ki, müasir formada sosial müdafiə çox sayda insanın sosial təhlükəsizliyi üçün ancaq əldə etdikləri əmək haqqından asılı hala gəlməsinə səbəb olan sənayeləşməyə bir cavab olaraq meydana çıxmışdır. Həqiqətən də, bir çox ailələr gəlir gətirən bir kişidən, dolayısıyla, onun iş tapmaq, bu işi görmək və orada qalmaq qabiliyyətindən asılı vəziyyətə düşdü. Bununla yanaşı, sənayeləşmə insanların iş mərkəzlərinə doğru miqrasiyasına səbəb olmaqla onları daha geniş ailənin verdiyi dəstəkdən ayırdı. Əlavə olaraq, icbari təhsilin inkişafı uşaqların valideynlərindən asılı olduğu dövrü uzatdı, daha sonra məcburi pensiya sistemi həyatın digər ucunda asılılıq yaratdı. Bu vəziyyət - torpağa çıxışı olan, ər və arvadın işlədiyi, uşaqların erkən işə başladığı və yaşlı insanların çox zəif və ya əlil olana qədər işləməyə davam etdiyi geniş kənd ailəsinin ideallaşdırılmış görüntüsü ilə ziddiyyət təşkil edir. Bu həddən artıq sadələşdirmə əsasında bəzi nəzəriyyəçilər sosial müdafiənin sənaye cəmiyyətlərinə xas olan ehtiyacdan irəli gəldiyini və bu gün inkişaf

etməkdə olan ölkələrin kənd yerlərində sosial təminat proqramlarına ehtiyacın az olduğunu və ya ehtiyac olmadığını irəli sürmüşlər.

Sənayeləşmənin gəlişi, şübhəsiz ki, böyük ailənin parçalanması və şəhər yoxsulluğuna gətirib çıxararaq sosial təminat ehtiyacını artırsa da, sistemin təkamül etməsinin yeganə səbəbi bu deyil. Yaşa görə pensiya təyin edən ilk üç ölkədən ikisi, ilk növbədə, kənd təsərrüfatı cəmiyyətləri idi - 1891-ci ildə Danimarka və 1898-ci ildə Yeni Zelandiya. Danimarka sxemi açıq-aydın şəhər yoxsulluğunun azaldılması cəhdi idi. Kanadada icbari tibbi sığortanı inkişaf etdirən ilk əyalətin əksəriyyətini kənd təsərrüfatı ilə məşğul olan şəxslərin təşkil etdiyi Saskaçevan [1962] olması da diqqətəlayiqdir. Bu nümunələr onu göstərir ki, qanunla müəyyən edilmiş sosial təminat müxtəlif səbəblərə görə inkişaf edə bilər. Bundan əlavə, bu, əhəmiyyətli dərəcədə əhatə oluna biləcək qrupların əldə etdiyi iqtisadi səviyyədən və belə bir sxemi idarə etmək üçün ölkənin inzibati imkanlarından asılıdır. Ölkələr zənginləşdikcə sığorta haqları və ya vergilər ödəməklə istehlakı təxirə salmağa daha çox istəklili olması da bir reallıqdır.

Yoxsulları təmin etmək üçün icmalara vergi ödəmək öhdəliyinin qoyulması bir sıra müxtəlif cəmiyyətlərdə yüz illər əvvələ gedib çıxır. Məsələn, xristian ondalığın (xristianlıqda gəlirin onda bir hissəsinin dini məqsədlər üçün verilməsini nəzərdə tutan vergi növü) və ya İslam zəkatının funksiyasının bir hissəsi yoxsulları təmin etmək idi. Almaniyada 1520-ci ildən etibarən şəhər yoxsulları haqqında qanunlar qəbul edildi və 1530-cu ildə qəbul edilən qanunda şəhərlərin və icmaların üzərinə açıq şəkildə yoxsulları saxlamaq öhdəliyi qoyuldu. 1794-cü ildə Prussiya əyalətləri özlərini təmin edə bilməyən vətəndaşları yemək və yataqxana ilə təmin etmək məsuliyyətini öz üzərinə götürdülər. 16-cı əsrdən etibarən İngiltərədə iş tapa bilməyən insanların olduğu nəzərə çarpdı və yoxsulları işlə təmin edən, tufeyli həyat tərzini sürən, cinayətkar davranışa meyilli şəxslər üçün islah evlərinin təşkilini nəzərdə tutan qanunlar qəbul edildi. 1598-ci ildən etibarən kilsələrin üzərinə əmək qabiliyyətsiz şəxslərə yardım etmək, əmək qabiliyyətli olanları isə işlə təmin etmək üçün bölgələrdə vergiləri toplamaq və yoxsulları diqqətdə saxlayan nəzarətçilər təyin etmək öhdəliyi qoyuldu. Həyata keçirilən bu tədbirlər sosial dəstəklə bağlı ilk qanunlardan olan I Yelizaveta dövründə [1558-1603] qəbul edilmiş “Yoxsullar haqqında Qanun”un əsasını təşkil edirdi [6].

İlk ümumi sosial sığorta sistemi 1883-cü ildə Almaniyada tətbiq edilmişdir. Sxem üç növ presedentə əsaslanırdı. Birincisi, müəyyən sənətkar qrupun hər üzvünün müntəzəm olaraq töhfə verməli olduğu qədim gildiya yığım qutuları sistemi idi; bu cür vəsaitlər əvvəlcə xəstəxana və dəfn xərcləri, yaşlı və əlil üzvlərin qidalanması və məskunlaşması üçün istifadə olunurdu. Yardım fondları sonralar mədənci birlikləri tərəfindən yaradıldı. İkinci presedent 1810-cu il tarixli Prussiya fərmanı idi ki, ağalara xəstəlik halında

qulluqçularına tibbi yardım göstərilməsini təmin etmək vəzifəsi qoyurdu. 1849-cu ildən etibarən icmalar həm işəgötürənlərin, həm də işçilərin yardım fondlarına töhfə vermələrini tələb edən qanunlar qəbul edə bilirdilər. 1854-cü ildə qəbul olunan bir qanunla mədəcilər üçün icbari sağlamlıq və qəza sığortası tətbiq edildi. Üçüncü presedent ehtiyatsızlıq nəticəsində baş vermiş bədbəxt hadisələrə görə işəgötürənin kompensasiya ödəməsilə bağlı hüquqi məsuliyyəti idi. 1871-ci ildə genişlənən bu məsuliyyət nəticəsində bir çox işəgötürən özəl sığortaya üz tutdu. Sistem yaxşı işləmədi, çünki sübut yükü işçinin üzərinə düşürdü və o, adətən, toplu təzminat almağı düşünməzdən əvvəl yüksək rüsumlara və gecikməyə dözmək məcburiyyətində idi.

Bismarkın sosial sığortanın tətbiqində siyasi məqsədi sosializmin böyüməsini nəzarət altına almaq və inqilabın qarşısını almaq üçün işçilərin qanuni şikayətlərini həll etmək idi. Əvvəlki qazancın bir hissəsi xəstəlik, yaralanma, dulluq və qocalıq hallarında ödənilməli idi. İşəgötürənlər və işçilər mexanizmin həyata keçirilməsində birlikdə çalışmalı idilər. Avstriyada hərəkətverici qüvvənin bir hissəsi xristian sosialistlərin fəhlələrin mövqeyini yaxşılaşdırmaq məqsədi idi. İngiltərə sənayeləşən ilk ölkə olmasına baxmayaraq, Almaniya və Avstriyadakı təkmilləşdirmələr, dövlətin müdaxiləsinə qarşı istəksizlik, inqilab ehtimalının daha az olması və Britaniya sosializminin daha ləng inkişafı səbəbindən ilkin olaraq Britaniyanın çox da marağını cəlb etmədi. İngiltərədə dostluq cəmiyyətləri və əmanət bankları vasitəsilə öz-özünə yardım həll yolu olaraq görüldü. Dostluq cəmiyyətləri heç bir işəgötürənin iştirakı olmadan ixtisaslı işçilər tərəfindən idarə olunurdu və xəstəlik üçün sabit dərəcəli pul müavinətlərilə yanaşı, hər üzv üçün müəyyən edilmiş ödənc verilən cəmiyyət həkimi tərəfindən müalicəni təmin edirdi. 1870-ci ilə qədər üzvlük 1.250.000-ə, 20-ci əsrin əvvəllərində isə 7.000.000-a çatdı. Dostluq cəmiyyətlərinin təşkilindən başqa, 19-cu əsrdə Böyük Britaniyada qəbul edilmiş yeganə sosial müdafiə qanunvericiliyi işəgötürənlərin işçilərə iş prosesində yaranan zədələrə görə kompensasiya etmək öhdəliyini genişləndirməklə bağlı idi. 1897-ci il qanunu ilə işəgötürənin səhlənkarlığı olub-olmamasından asılı olmayaraq təzminat alına bilərdi.

Həm London, həm də York şəhərlərində sisteməlik şəkildə araşdırılan yoxsulluqla bağlı sosial problemlər üzündən Birləşmiş Krallıqda müəyyən addımlar atılmağa başlandı. 1899-cu ildə hökumət 12.000 qocanın gəlirləri ilə bağlı araşdırma apardı. Fəaliyyət üçün təsirli presedentlər, sığortaya əsaslanan Almaniya sistemindən fərqli olaraq, sosial sığorta sxemləri yaratmadan yaşlıların təminatını həyata keçirən Yeni Zelandiya və Danimarka idi. 1908-ci ildə Britaniyada 70 yaşında pensiyalar sığorta ödənişləri əsasında deyil, gəlir yoxlanışı əsasında tətbiq olundu. Bunun səbəbi sığortaya əsaslanan pensiya sistemindən fərqli olaraq, bu cür yaşınmanın yaşlı yoxsulların cəld müdafiəsini təşkil etməyə imkan verə bilməsidir. Sosial sığorta yaşınması isə üç il sonra

xəstəlik və müəyyən peşələrdə yaranan işsizlik vəziyyətlərinə tətbiq olundu. İşsizlikdən sığorta üzrə ilk dövlət proqramını da özündə ehtiva edən bu icbari proqram Britaniyanın yoxsulluğun əsas səbəblərini aradan qaldırmaqla bağlı narahatlığını əks etdirirdi. Xəstəlik və işsizlik sığortası üçün müavinətlər və əlavə yardımlar Dostluq Cəmiyyətləri tərəfindən yaradılan presedentlər əsasında qurulan və aşağı gəliri olanların həyat standartları üzərində maksimum təsiri təmin edən sabit dərəcəyə sahib idi. 1925-ci ildən etibarən sosial sığorta ailə başçısını itirmiş və yaşlı şəxsləri də əhatə edəcək şəkildə genişləndirilməyə başlandı.

1930-cu illərdə mövcud olan böhran ABŞ-da sosial təminatə dövlət müdaxiləsinə qarşı müxalifətin öhdəsindən gəldi. Əvvəllər hökumətin fəaliyyəti lokal və ya regional səviyyədə ayrı-ayrı təşəbbüslərdən ibarət idi. 1935-ci ildə qəbul edilən Sosial Müdafiə Qanunu [7] yaşlı, görmə qüsurlu, fiziki məhdudiyətli və xüsusi qayğıya ehtiyacı olan uşaqlara dövlət ictimai yardımını üçün federal qrantlar təmin etməklə yanaşı, həm də federal yaşlılıq sığortası planı və federal qaydalara cavab verən dövlət işsizlik sığortası planları üçün federal maliyyə dəstəyini təmin etdi. Çətin həyat şəraitində olanlara aid qaydalar 4 il sonra, fiziki qüsurulara adi qaydalar isə daha sonra əlavə edildi. Yeni Zelandiyada tamamilə fərqli yanaşma ortaya qoyulmuş və 1938-ci ildə 65 yaşından etibarən yalnız yaşayış yerindən asılı olaraq verilən və qismən gəlirə görə xüsusi sosial təminat vergisi hesabına maliyyələşdirilən ilk universal pensiya sistemi tətbiq edilmişdir.

Dünyadakı yenilikçi proseslərə ən böyük təsirlərdən biri 1942-ci ildə Britaniya hökumətinin Ser Uilyam Beveric tərəfindən hazırlanan və hökumətin məsuliyyəti kimi tam məşğulluğun təmin edilməsi, ilk uşaqdan sonrakı bütün uşaqlar üçün müavinət verilməsini, bütün əhali üçün geniş əhatəli səhiyyə xidmətlərinin təqdim olunmasını və dövlət tərəfindən icra olunan vahid milli sosial sığorta sistemini dəstəkləyən hesabata oldu. Məqsəd ehtiyacı və yoxsulluğu aradan qaldırmaq idi. 1948-ci ilə qədər sxem bəzi dəyişikliklərlə Birləşmiş Krallıqda tətbiq olundu. İkinci Dünya Müharibəsindən sonra Fransada sosial sığortaları birləşdirmək cəhdi kifayət qədər uğur qazana bilmədi.

Beləliklə, sosial müdafiənin tarixi təkamülü prosesinə nəzər saldıqda görürük ki, sosial müdafiə struktur olaraq 19-20-ci əsrlərdə formalaşsa da, daha qədim zamanlarda müxtəlif xeyriyyəçilik formalarında, dini icmalar daxilində müxtəlif vergilərdən əldə edilən gəlirlərin ehtiyacı insanlar üçün sərf edilməsi şəklində mövcud olmuşdur. Müasir dövrdə isə sosial müdafiə daha mürəkkəb və təkmil struktura sahibdir və xüsusən, Qərbi ölkələrində həyata keçirilən bir sıra tarixi islahatlar bunu meydana gətirmişdir.

Ədəbiyyat

1. Ümumdünya İnsan Hüquqları Bəyannaməsi.
2. R.Həsənov. Sosial siyasət. Bakı: “Avropa” nəşriyyatı, 2016, 309 s.
3. Tzedakah [Elektron resurs] / URL:
<https://www.myjewishlearning.com/article/tzedakah-101/>
4. Liturgik il nədir? [Elektron resurs] / URL:
<https://www.postposmo.com/az/que-es-el-ano-liturgico/>
5. Prof. dr. Juozas Tartilas. Krikščioniškoji socialinė sauga//Socialinis darbas, 2006 m. Nr. 5(1)
6. Historical evolution of social security: [Elektron resurs] / URL:
<https://www.britannica.com/money/social-security-government-program/Historical-evolution>
7. Social Security Act: [Elektron resurs] / URL:
<https://www.archives.gov/milestone-documents/social-security-act>

A.Ə.Nazar
Azərbaycan Dövlət Pedaqoji Universiteti
aysu.nazar@mail.ru

SOSIAL SAHİBKARLIQ VƏ SOSIAL İŞİN CƏMİYYƏTİN DAVAMLI İNKİŞAFINA TƏSİRİ

Xülasə

Məqalədə sosial sahibkarlıq anlayışına aydınlıq gətirilir. Sosial sahibkarlığın sosial problemlərə innovativ həll yolları tətbiq etdiyi bildirilir. Belə ki, sosial sahibkarlar müsbət sosial dəyişikliyə səbəb olan davamlı və genişlənən bilən təşəbbüslər yaradanlardır. Həmçinin xeyriyyəçilik və sosial işin sosial sahibkarlıqla oxşar və fərqli cəhətləri təhlil edilir. Sosial iş və sosial sahibkarlığın oxşar cəhəti kimi istər birbaşa sosial iş müdaxilələri vasitəsilə, istərsə də icmalara fayda verən müəssisələr yaratmaqla işləməsi göstərilir. Sosial işdə birbaşa xidmətlər və dəstəyin göstərilməsi, sosial sahibkarlıqda isə sosial məsələlərin həlli üçün yeni modellərin və ya müəssisələrin yaradılmasının nəzərdə tutulması fərqlilik kimi qeyd olunur.

ВЛИЯНИЕ СОЦИАЛЬНОГО ПРЕДПРИНИМАТЕЛЬСТВА И СОЦИАЛЬНОЙ РАБОТЫ НА УСТОЙЧИВОЕ РАЗВИТИЕ ОБЩЕСТВА

Резюме

В статье уточняется понятие социального предпринимательства. Говорят, что социальное предпринимательство применяет инновационные решения социальных проблем. Таким образом, социальные предприниматели - это те, кто создает устойчивые и масштабируемые инициативы, ведущие к позитивным социальным изменениям. Также анализируются сходства и различия филантропии и социальной работы с социальным предпринимательством. Похожий аспект социальной работы и социального предпринимательства заключается в том, что они работают либо посредством прямого вмешательства в социальную работу, либо путем создания предприятий, приносящих пользу сообществу. В социальной работе в качестве различия отмечается предоставление прямых услуг и поддержки, а в социальном предпринимательстве – создание новых моделей или предприятий для решения социальных вопросов.

THE IMPACT OF SOCIAL ENTREPRENEURSHIP AND SOCIAL WORK ON THE SUSTAINABLE DEVELOPMENT OF SOCIETY

Summary

The article clarifies the concept of social entrepreneurship. It is said that social entrepreneurship applies innovative solutions to social problems. Thus, social

entrepreneurs are those who create sustainable and scalable initiatives that lead to positive social change. Similarities and differences of philanthropy and social work with social entrepreneurship are also analyzed. A similar aspect of social work and social entrepreneurship is that it works either through direct social work interventions or by creating businesses that benefit communities. In social work, the provision of direct services and support, and in social entrepreneurship, the creation of new models or enterprises for solving social issues is noted as a difference.

Açar sözlər: *sosial sahibkarlıq, sosial müəssisə, xeyriyyəçilik, sosial biznes, sosial innovasiya, sosial məsuliyyət, sosial iş*

Ключевые слова: *социальное предпринимательство, социальная организация, благотворительность, социальный бизнес, социальные инновации, социальная ответственность, социальная работа*

Key words: *social entrepreneurship, social enterprise, charity, social business, social innovation, social responsibility, social work*

Sosial sahibkarlıq mahiyyət etibarilə fərdlərin həyata keçirdiyi prosesdir. Onun əsas məqsədi sosial problemlərin həllinə nail olmaq üçün institutlar qurmaq və ya onu transformasiya etməkdir. Ashoka-nın qurucusu Bill Drayton Hindistanda etdiyi səyahətlər zamanı öyrəndi ki, sosial dəyişikliyin güclü nümunələri iki ümumi komponenti özündə birləşdirir: təşkilatların fərq yaradan ideyasını və yaradıcı, fəaliyyət yönümlü ideya çempionu sosial sahibkarları [10].

Sosial sahibkarlığın müəyyən edilməsində sərhədləri təyin etmək vacibdir. Sərhədlərin müəyyən edilməməsi sosial sahibkarlıq termininin izahında düzgün olmayan yanaşmaların yaranmasına səbəb ola bilər.

Qlobal miqyasda yanaşdıqda müəyyən olunur ki, bütün ölkələrdə sosial sahibkarlığın özünəməxsus güclü tərəfləri var. Qərbi Avropa ölkələrində sosial müəssisələrdə istər sosial sahibkarlıq, istərsə də idarəetmə sahələrinə nəzarət olunur. Eyni zamanda, ABŞ-da sosial müəssisədən istifadə, sosial idarəetmə ilə əlaqədar müxtəlif nümunələr göstərmək olar [1, s.33].

Sosial sahibkarlıqdan fərqləndirilməsi lazım olan sosial dəyərli fəaliyyətin iki əsas forması vardır. Onlardan biri sosial təşəbbüsün birinci növü olan sosial xidmətin göstərilməsidir. Məsələn, Afrikadakı QİÇS-li yetim uşaqların vəziyyəti buna nümunə ola bilər. Bu problemi həll etmək üçün proqram qurulur, uşaqların qayğısına qalmasını və təhsil almasını təmin etmək üçün məktəb yaradılır. Yeni məktəb, şübhəsiz ki, xidmət etdiyi uşaqlara kömək edərək onların bəzilərinə yoxsulluqdan qurtulmaq və həyatlarını dəyişmək imkanı verir. Lakin o, böyük miqyas əldə etmək üçün nəzərdə tutulmayıbsa, o zaman bu proqramın problemi uzun müddətli həll edəcəyi ehtimalı yoxdur [6, s.36].

Bu tip sosial xidmət müəssisələri heç vaxt məhdud çərçivələrindən çıxmır: onların təsiri məhdud olaraq qalır, xidmətləri yerli əhali ilə məhdudlaşır və onların əhatə dairəsi cəlb edə bildikləri resursların həcminə bağlıdır. Dünyada milyonlarla belə təşkilatlar mövcuddur. Onlar yaxşı niyyətli, məqsədyönlü və icra baxımından nümunəvidir, lakin onları sosial sahibkarlıq ilə qarışdırmaq olmaz.

“Sosial sahibkar” və “sosial fəal” anlayışları da eyni mənəni ifadə etmir. Sosial fəal sosial sahibkar kimi birbaşa hərəkətə keçmək əvəzinə, dolayı fəaliyyət yolu ilə dəyişiklik yaratmağa, başqalarını - hökumətlərə, QHT-lərə, istehlakçılara, işçilərə və s. - hərəkətə keçməyə təsir göstərməyə çalışır.

Sosial sahibkarlıq müxtəlif sosial sahələrlə kəşifir, müsbət dəyişiklik yaratmaq üçün geniş spektrli məsələləri həll edir. Sosial sahibkarlığın mühüm rol oynadığı bəzi əsas sosial sahələr bunlardır:

1. Təhsil: Sosial sahibkarlar tez-tez diqqəti keyfiyyətli təhsilə çıxışın yaxşılaşdırılmasına, innovativ tədris metodlarının hazırlanmasına və təcrid olunmuş icmaların öyrənmə təcrübələrini artırmaq üçün texnologiyadan istifadəyə yönəldirlər.

2. Səhiyyə: Səhiyyə sektorunda sosial sahibkarlıq təşəbbüsləri tibbi xidmətlərə çıxışı artırmaq, əlverişli səhiyyə həllərini inkişaf etdirmək və ya xidmət göstərilməyən ərazilərdə xüsusi sağlamlıq problemlərini həll etmək məqsədi daşıyır.

3. Yoxsulluğun azaldılması: Bir çox sosial sahibkarlar dayanıqlı iqtisadi imkanlar yaratmaq, mikro müəssisələrə dəstək vermək və icmaları yoxsulluqdan xilas etmək üçün onlara təkan verən proqramları həyata keçirməklə yoxsulluğun azaldılmasına çalışırlar.

4. Ətraf mühit: Ətraf mühit sahələrində sosial sahibkarlıq davamlı həll yollarının işlənib hazırlanmasını, ekoloji cəhətdən təmiz məhsulların təşviqini və iqlim dəyişikliyi, mühafizə və bərpa olunan enerji kimi problemlərin həllini nəzərdə tutur.

5. Gender bərabərliyi: Bu sahədəki təşəbbüslər qadınların iqtisadi imkanlarının artırılmasına, iş yerində gender müxtəlifliyinin təşviqinə və gender əsaslı zorakılıq və ayrı-seçkiliklə bağlı problemlərin həllinə yönəlir.

6. Təmiz su və kanalizasiyaya çıxış: Sosial sahibkarlar xüsusilə su qıtlığı və ya qeyri-adekvat infrastrukturla üzləşən ərazilərdə təmiz suya və kanalizasiya qurğularına çıxışı yaxşılaşdırmaq üçün həllər hazırlaya bilərlər.

7. İcma inkişafı: Sosial sahibkarlar tez-tez iqtisadi inkişaf, infrastrukturun təkmilləşdirilməsi və sosial səlahiyyətlərin artırılması yolu ilə icmaların ümumi rifahını yüksəltməyə çalışan icma inkişafı layihələrində iştirak edirlər.

Sosial sahibkarlığa dair akademik tədqiqatların tarixi nisbətən qısaadır. Sosial sahibkarlıq müxtəlif müəssisə və təşkilatlar tərəfindən həyata keçirilən çoxşaxəli iqtisadi, təhsil, tədqiqat, rifah, sosial və mənəvi fəaliyyətlər kimi

ifadə edilə bilər [Leadbeater, 1997]. Belə geniş spektrli fəaliyyətləri araşdıran tədqiqatçılar ictimai sektor, icma təşkilatları, sosial fəaliyyət təşkilatları və xeyriyyə təşkilatları da daxil olmaqla bir çox perspektivlərdən sosial sahibkarlıq fenomenini müəyyən etməyə çalışmışlar [9].

Sosial sahibkarlıq XXI əsrdə xeyriyyəçilik fəaliyyətində üstünlük təşkil edir. Xeyriyyəçiliyin sosial sahibkarları daha səmərəli istifadə etməsi və resursları yenidən yerləşdirməsi üçün təklif olunan beş yol var:

1. Sosial sahibkarların biznes və hökumətlərlə daha uğurlu əlaqədə olmasına kömək etmək. Xeyriyyəçilərin ideyalar yaratması üçün neytral məkan formalaşdırılmalıdır. Sosial sahibkarlar və siyasətçilər, eləcə də, sosial sahibkarlar və biznes sektoru arasında mübadilələr sürətləndirilməlidir.

2. Sosial sahibkarlar üçün dəstək fondu: Xeyriyyəçilik universitetlərə və ümumiyyətlə təhsil sisteminə təsir göstərir, sosial sahibkarlıq üzrə təhsili və tədqiqatı təşviq edirlər. Onlar tələbələri təhsil almağa cəlb etmək üçün təhsil dəstəyi verə bilərlər. Xeyriyyə fondları biliklərin mübadiləsini təşviq etmək üçün yeni media platformalarının yaradılmasını dəstəkləyə bilər. Vəqflər, həmçinin, bu qrupu öz fəaliyyətlərində dəyişiklik yaradan şəxslər olmağa həvəsləndirmək üçün sosial sahibkarlıq üzrə gənclərin öyrədilməsi proqramlarını həyata keçirə bilər.

3. Bir çox xeyriyyə təşkilatları açılsa da, zamanla onların bəziləri bağlanır. Bu o deməkdir ki, uğursuzluq və ya sıradan biri olmaq maliyyələşmənin azaldılmasına gətirib çıxarır.

4. Xeyriyyəçilik sosial sahibkarlara birlikdə işləməyə şərait yarada bilər. Xeyriyyəçilik sosial sahibkarları təcrübələrini bölüşdükləri, sınaqdan keçirdikləri problemləri birgə həll etməyə təşviq edə bilər [7, s.17].

Sosial sahibkarlıq maliyyə məqsədləri ilə yanaşı sosial və ya ətraf mühitə təsirə üstünlük verən müəssisələrin yaradılmasını və idarə olunmasını əhatə edir. Xeyriyyəçilik, adətən, xeyriyyə məqsədlərini dəstəkləmək üçün pul və ya resursların bağışlanmasını əhatə edir. Hər ikisi sosial problemlərin həllində mühüm rol oynayır, sosial sahibkarlıq problemlərin həlli üçün tez-tez biznes yönümlü yanaşma nümayiş etdirir, xeyriyyəçilik isə maliyyə töhfələri bəxş edir. Onlar birlikdə müsbət sosial dəyişikliklərə və davamlı inkişafa xidmət edirlər.

“Strateji və vençur” xeyriyyəçilik, sosial sahibkarlıq sosial və ekoloji cəhətdən məsuliyyətli sərmayələrə, eləcə də üçlü nəticəyə görə məsuliyyət daşıyan yeni proqram və layihələrə - iqtisadi, ekoloji və sosial (Triple Bottom Line) - müxtəlif formalarda start verilir. Eyni zamanda, xeyriyyəçilik proqramları ilə cəmiyyətin real problemlərinin həllinə, ən əsası isə onları doğuran səbəblərin aradan qaldırılmasına yönəlmiş “xeyriyyəçilik” layihələrinin tətbiqinə getdikcə daha çox yer verilir. Harvard Biznes Məktəbindən tanınmış menecment Maykl Porter xeyriyyəçilikdə biznes

texnologiyalarından istifadənin fəal tərəfdarı olub. Duke Universitetindən Greg Deese görə, müasir xeyriyyəçilik ən yaxşı şəkildə “yaşadığımız dünyanı yaxşılaşdırmaq üçün pul, vaxt, sosial kapital və təcrübə də daxil olmaqla şəxsi resursların səfərbər edilməsi və istifadəsi” kimi müəyyən edilir [11].

Sosial işdə sosial sahibkarlıq sosial məsələləri həll etmək və müsbət dəyişiklik yaratmaq üçün sahibkarlıq prinsiplərinin tətbiqini nəzərdə tutur. Sahibkarlıqla məşğul olan sosial işçilər sosial problemləri daha effektiv həll etmək üçün innovativ proqramlar, xidmətlər və ya təşkilatlar yarada bilərlər. Bu yanaşma tez-tez davamlı həllərin hazırlanmasını, maliyyə ehtiyacının təmin edilməsini və müxtəlif maraqlı tərəflərlə əməkdaşlığı əhatə edir.

Sosial işçilər müxtəlif strategiyalar vasitəsilə sahibkarlığı öz təcrübələrinə inteqrasiya edə bilərlər:

1. Sosial problemlərin müəyyənləşdirilməsi: Sosial işçilər sahibkarlıq həllərindən faydalana biləcək aktual sosial problemləri və xidmətlərdəki boşluqları müəyyən etmək üçün öz təcrübələrindən istifadə edə bilərlər.

2. İnnovativ proqram inkişafı: Müəyyən edilmiş sosial problemləri həll edən innovativ proqramların və ya xidmətlərin yaradılması və həyata keçirilməsi. Bu, yeni müdaxilə, təbliğat və ya dəstəyin modellərinin hazırlanmasını əhatə edir.

3. Əməkdaşlıq və tərəfdaşlıq: Sosial problemlərin həlli üçün dəstək və resurslar şəbəkəsi yaratmaq üçün digər peşəkarlar, icma təşkilatları və bizneslərlə əməkdaşlığın qurulması.

4. Qrant yazısı və fəndreyzing: Sahibkarlıq təşəbbüsləri üçün maliyyə resurslarını təmin etmək üçün qrantların yazılması və maliyyə vəsaitlərinin toplanması bacarıqlarının inkişaf etdirilməsi. Bura fondlardan, dövlət qurumlarından və ya özəl donorlardan maliyyə axtarmaq daxildir.

5. Vəkillik və siyasət dəyişikliyi: Sosial məsələlərə sahibkarlıq yanaşmalarını dəstəkləyən siyasət dəyişikliklərinə təsir göstərmək üçün təbliğat səyləri ilə məşğul olmaq. Bu, sosial innovasiyalar üçün əlverişli mühit yaratmaq üçün siyasətçilər ilə işləməyi əhatə edir.

6. Texnologiya inteqrasiyası: Sosial iş müdaxilələrinin əhatə dairəsini və təsirini artırmaq üçün texnologiyanın tətbiqi. Buraya xidmətin çatdırılması, məlumatların toplanması və ya icmanın cəlb edilməsi üçün rəqəmsal platformalardan istifadə daxildir.

7. Təhsil təşəbbüsləri: Gələcək mütəxəssisləri innovasiyaları təşviq etmək və müsbət sosial dəyişiklik yaratmaq üçün lazım olan bacarıqlarla təchiz etmək üçün sosial iş təhsilinə sahibkarlıq konsepsiyalarının daxil edilməsi.

8. Qiymətləndirmə və təsirin ölçüsü: Sahibkarlıq təşəbbüslərinin effektivliyini və təsirini qiymətləndirmək üçün ciddi qiymətləndirmə metodlarının tətbiqi. Məlumat əsaslanan bu yanaşma zamanla müdaxilələri dəqiqləşdirməyə və təkmilləşdirməyə kömək edir.

Sahibkarlığı sosial işə inteqrasiya etməklə peşəkarlar mürəkkəb sosial problemləri davamlı və təsirli şəkildə həll etmək bacarıqlarını artırma və nəticədə müsbət sosial dəyişikliyə töhfə verə bilirlər.

Sosial işdə sosial sahibkarlığın inteqrasiyası mütəxəssislərə yaradıcı düşünmək, resurslardan səmərəli istifadə etmək və fərdlərin, icmaların rifahını artırmaq üçün yeni yollar tapmağa imkan verir. O, sosial işin şəfqətini və dəyərlərini davamlı sosial təsirə nail olmaq məqsədi ilə strateji və həll yönümlü sahibkarlıq zehniyyəti ilə birləşdirir.

Sosial iş və sosial sahibkarlıq sosial məsələlərin həlli və fərdlərin, icmaların rifahının yaxşılaşdırılması kimi ümumi məqsədi paylaşan əlaqəli sahələrdir. Bununla belə, onlar öz yanaşmaları və metodologiyaları ilə fərqlənirlər.

Belə ki, sosial iş fərdlərə və icmalara müxtəlif çətinliklərin öhdəsindən gəlməyə və onların ümumi həyat keyfiyyətini yaxşılaşdırmağa kömək edən bir peşədir. Bu, yoxsulluq, psixi sağlamlıq problemləri və ya ayrı-seçkiliklə üzləşənlər kimi həssas əhali ilə işləməyi əhatə edir.

Sosial işçilər tez-tez müştərilərlə birbaşa qarşılıqlı əlaqədə olur, məsləhət, dəstək və vəkillik edir. Onlar sistemli problemləri həll etmək üçün məktəblər, xəstəxanalar və ya dövlət orqanları kimi qurumlarda işləyirlər.

Sosial sahibkarlıq isə daha çox sahibkarlıq xarakteri daşıyır, sosial problemlərə innovativ həll yollarını tətbiq edir. Sosial sahibkarlar müsbət sosial dəyişikliyə səbəb olan davamlı və genişlənə bilən təşəbbüslər yaratmağa çalışırlar.

Sosial sahibkarlar, adətən sosial müəssisələrin təsisçiləri və ya rəhbərləri kimi fəaliyyət göstərirlər. Onlar sosial məsələləri həll edən müəssisələr yaratmaq üçün biznes prinsiplərindən istifadə edirlər. Bu müəssisələr çox vaxt yaradıcı və bazara əsaslanan həllər vasitəsilə müsbət təsir göstərməklə yanaşı, maliyyə cəhətdən davamlı olmağı hədəfləyir.

Sosial iş və sosial sahibkarlığın oxşar cəhətləri mövcuddur. Həm sosial iş, həm də sosial sahibkarlıq cəmiyyətə müsbət təsir göstərmək üçün güclü missiya ilə idarə olunur. Hər iki sahə istər birbaşa sosial iş müdaxilələri vasitəsilə, istərsə də icmalara fayda verən müəssisələr yaratmaqla icmalarla işləməyi əhatə edir.

Eyni zamanda bir sıra fərqli cəhətlər də vardır. Sosial iş tez-tez birbaşa xidmətlər və dəstəyin göstərilməsini, sosial sahibkarlıq isə sosial məsələlərin həlli üçün yeni modellərin və ya müəssisələrin yaradılmasını nəzərdə tutur.

Sosial sahibkarlıq davamlı xeyriyyəçilik dəstəyindən asılı olmayaraq davamlı, genişlənə bilən həllərin yaradılmasına güclü diqqət yetirir.

Sosial sahibkarlıq mahiyyət etibarilə sahibkarlıq xarakteri daşıyır, diqqəti innovativ və çox vaxt bazara əsaslanan yanaşmalara yönəldir, sosial iş isə daha çox ənənəvi olaraq qurulmuş təcrübələrə əsaslanır.

Sosial işdə sosial sahibkarlığın formalarına sosial innovasiya, sosial məsuliyyət aiddir [3, s.4].

Əslində, sosial iş və sosial sahibkarlıq sosial yaxşılaşma öhdəliyini bölüşsə də, bu məqsədlərə nail olmaq üçün metod və strategiyalarında fərqlidirlər. Bəzi şəxslər və təşkilatlar daha bütöv və effektiv həllər yaratmaq üçün hər iki sahədəki prinsipləri birləşdirməyin yollarını axtarırlar.

Sosial sahibkarlıq ölçü, əhatə dairəsi və dəstək baxımından sürətlə inkişaf edir. Görünməmiş sayda olan təşkilatlar ondan inkişaf etməkdə olan bazarlarda sosial problemlərə ünvanlanan bir strategiya kimi istifadə edir. Bu layihələrin çoxu insanların sağlamlığını yaxşılaşdırır, ətraf mühiti qoruyur və daha çox iqtisadi imkanlar yaradır [2, s.5].

Ədəbiyyat

1. Nazim İmanov, *Azərbaycanda sosial sahibkarlığın inkişafı*, Bakı - 2022, 135s.
2. Adil Babayev, *Azərbaycanda sosial sahibkarlıq: mövcud vəziyyət və inkişaf üçün islahatların əsas istiqamətləri*, Bakı – 2020.
3. Özçelik, E. (2020). "Sosyal Girişimcilik" *International Social Sciences Studies Journal*, (e-ISSN:2587-1587) Vol: 6, Issue: 63; pp 2317-2328.
4. «Филантрокапитализм»: суть дела | Экспертное мнение | Портал «Новый бизнес: социальное предпринимательство» (nb-forum.ru).
5. *Philanthropy and social control in the Anglo-Jewish community during the nineteenth century (1850-1880)*.
6. Roger L. Martin & Sally Osberg, *Social Entrepreneurship: The Case for Definition*, Stanford Social Innovation – 2007.
7. David Bornstein and Susan Davis, *Social entrepreneurship: what everyone needs to know* 176 p.
8. *The impact of social entrepreneurship on economic growth*. *Financier Worldwide Magazin*. May 2020. <https://www.financierworldwide.com/the-impact-of-social-entrepreneurship-on-economic-growth#.X8yMLWUzbD>
9. https://www.researchgate.net/publication/271443968_The_role_of_social_entrepreneurship_in_social_work_scholarship
10. *The Bill Drayton interview: The story behind how the Ashoka Fellowship was created after a roadtrip*- Edexlive
11. *The business of giving* (economist.com)

L.V.Abdullayeva
Azərbaycan Dövlət Pedaqoji Universiteti
abdullayevaleman76@gmail.com

TARİX DƏRSLƏRİNDƏ TARİXİ MƏNBƏLƏRDƏN İSTİFADƏNİN ŞAĞİRDLƏRDƏ İDRAK MARAĞININ ARTIRILMASI VASİTƏSİ KİMİ (V-VI SİNİF AZƏRBAYCAN TARİXİ ƏSASINDA)

“Azərbaycan Respublikasında təhsilin əsas məqsədi Azərbaycan dövləti qarşısında öz məsuliyyətini dərk edən, xalqının milli ənənələrinə və demokratiya prinsiplərinə, insan hüquqları və azadlıqlarına hörmət edən, vətənpərvərlik və azərbaycançılıq ideyalarına sadıq olan, müstəqil və yaradıcı düşünən vətəndaş və şəxsiyyət yetişdirməkdir” (Təhsil qanunu), [5].

Xülasə

Məqalədə V və VI sinif Azərbaycan tarixi dərslərində tarixi mənbələrdən istifadənin vacibliyi qeyd olunur. Dərsdə bu mənbələrdən istifadə edərək şagirdlərdə idrak marağının artırılmasının əhəmiyyəti geniş təhlil olunmuşdur. Qeyd olunur ki, Azərbaycan tarixi dərslərində tarixi mənbədən istifadə şagirdlərdə fənnə marağı artırır və dərsin daha yaxşı mənimsənilməsinə səbəb olur.

ИСПОЛЬЗОВАНИЕ ИСТОРИЧЕСКИХ ИСТОЧНИКОВ НА УРОКАХ ИСТОРИИ КАК СРЕДСТВО ПОВЫШЕНИЯ ПОЗНАВАТЕЛЬНОГО ИНТЕРЕСА У УЧАЩИХСЯ (НА ОСНОВЕ ИСТОРИИ АЗЕРБАЙДЖАНА V-VI КЛАССА)

Резюме

В статье говорится о важности использования исторических источников на уроках истории Азербайджана в V и VI классах. Широко анализировалась важность повышения познавательного интереса учащихся на уроках истории с использованием этих источников. Отмечается, что использование исторических источников на уроках истории Азербайджана повышает интерес учащихся к предмету и приводит к лучшему усвоению урока.

USING HISTORICAL SOURCES IN HISTORY LESSONS AS A MEANS OF INCREASING COGNITIVE INTEREST IN STUDENTS (BASED ON THE HISTORY OF AZERBAIJAN CLASS V-VI)

Summary

The article mentions the importance of using historical sources in V and VI history classes of Azerbaijan. In the lesson, the importance of increasing students' cognitive interest using these sources was widely analyzed. It is noted that the use of historical sources in Azerbaijani history lessons increases students' interest in the subject and leads to better learning of the lesson.

Açar sözlər: *Azərbaycan tarixi, müəllim, şagird, idrak, dərs, mənbə*

Ключевые слова: *история Азербайджана, учитель, ученик, познавательного, урок, источник*

Key words: *history of Azerbaijan, teacher, student, cognitive, lesson, source*

Mövzunun aktuallığı: Ümumtəhsil məktəblərində V-VI sinif Azərbaycan tarixi dərslərində tarixi mənbələrdən istifadə dərslərin daha keyfiyyətli olması üçün vacibdir. Tarixi mənbələr şagirdlərdə idraki fəallığının artırılmasında bilavasitə rol oynayır. Müəllim təlim prosesi zamanı müxtəlif vasitələr ilə, o cümlədən dərslərin mövzusunə uyğun müxtəlif tarixi mənbələr ilə təhsilənlərdə idrak marağının artırılmasına nail olmağı bacarmalıdır.

Təhsil sahəsində öz innovativ yenilikləri ilə diqqəti cəlb edən XXI əsr intellekt əsri olaraq tanınmaqdadır. Bu səbəbdəndir ki, müasir təhsil sisteminin başlıca vəzifələrindən biri məntiqi, yaradıcı və müasir təfəkkürə sahib, təhsilə, yeniliklərə marağı olan şəxsiyyət formalaşdırmaqdır. Fəal və interaktiv təlimdə şagirdyönümlülük bu vəzifəyə bilavasitə yardım edir. Qeyd edə bilərik ki, günümüzdə ümumtəhsil məktəblərində təhsilə olan baxış daha da inkişaf etmişdir. Bu da öz növbəsində şagirdlərin yalnız bilik əldə etməsini deyil, həmçinin xüsusi vərdişlərin və bacarıqların yaranmasını təmin etməyə çalışır. Yaradılan müasir standartlara cavab verən təhsil proqramları təhsilənlərdə idrak fəaliyyətinin inkişafını önəmli bir məsələ olaraq diqqət mərkəzində saxlayır [1, səh. 29].

Tarixi mənbələr istər “Azərbaycan tarixi”, istərsə də “Ümumi tarix” kursunda mövzunu əhatəli öyrənmək baxımından vacibdir. İstifadə olunan mənbələr şagirdlərin həmin mövzunun daha dərindən anlamağına və uzun müddət yadda saxlamasına şərait yaradır. Çünki insanın maddi aləm ilə tanışlığı seyr etməkdən başladığı kimi təlimdə də dərs materialının mənimsənilməsinə seyr etmə ilə ilk addımlar atılır. Şagird əvvəlcə ya kitabda verilən şəkillərə, ya müəllim tərəfindən motivasiya məqsədilə slayda

yerləşdirilmiş videomateriala diqqətlə baxır və dərsin məzmunu ilə tanışlığın ilkin mərhələsinə addım atmış olur.

Nümayiş etdirilən tarixi mənbələri izlədikcə onda həmin dövr və ya hadisəyə aid müəyyən təsəvvürlər formalaşır. Bunun səbəbi tədqiqatların da yekun nəticəsinə əsasən insanın ətraf mühit barəsində əldə etdiyi bütün məlumatların təqribən 90%-ni görmə vasitəsilə mənimsəməsidir. Mənbələr şagirdlərdə təhlil etmə və müqayisə kimi idraki qabiliyyətlərin fəaliyyətə keçməsinə başlıca rol oynayır. Bir sözlə, tarixi mənbələrin təhsilçilərinin idrak marağının inkişafına təsiri danılmaz faktdır [4, səh. 127].

Tarixi mənbələrdən istifadə Azərbaycan tarixi kursunda dərsin öyrədici mühitin təşkilində əhəmiyyətli rol oynayır. Tarixi mənbələr ilə tanışlıq 5-ci sinif “Azərbaycan tarixi” kursundan etibarən şagirdlərə keçirilən mövzunun öyrənilməsinə kömək vasitə kimi istifadə edilir. Bu tarixi mənbələr əsasında biz qədim dövr haqqında: qədim insanların yaşayış tərzinin necə olmasını, məşğuliyyətlərini öyrənir və bu insanların həyatının, eləcə də düşüncə tərzinin zamanın tələblərinə uyğun necə dəyişməsinə təhlil edə bilirik.

Bu mənada tarixi mənbələrin təsnifatına nəzər salmaqda fayda var:

- maddi – silahlar, əmək alətləri, tikililər;
- yazılı – pullar, qəzetlər, daş salnamələr, fərmanlar, jurnallar;
- şifahi – dastanlar, nağıllar, əfsanələr;
- görüntülü - televiziya verilişləri, filmlər, şəkillər.

Qədim insanların yaşayış məskənləri, silahlar, qalalar, qəbirlər, qəbir abidələri və bunun kimi qədim abidələr **maddi mənbələrə** aid edilir.

Tarixin gedişatı insanları yazı ilə tanış olmağa sövq etdi. **Yazılı mənbələrə** Qobustan qayaları üzərində həkk edilmiş yazıları, Misir dövlətinə aid heroqlifləri, müəyyən dövrlərə aid sənədləri nümunə göstərmək olar.

Digər əhəmiyyətli mənbələr isə **şifahi mənbələrdir**. Nümunə olaraq ən dəyərli şifahi mənbə olan “Kitabi-Dədə Qorqud” dastanını göstərə bilərik. Bu dastan Azərbaycan xalqının qədim tarixi haqqında qiymətli mənbədir.

Son zamanlarda tarixi mənbələr təsnifatına televiziya verilişləri, reportajlar, müsahibələr, filmlər, video, foto materiallar və s. **görüntülü mənbə** kimi əlavə olunmuşdur. Şübhəsiz ki, bu təhsil sistemi ilə texnologiyanın əlaqələndirilməsi zərurətindən meydana çıxmışdır [2, səh. 9].

V sinif Azərbaycan tarixi kursunda “Azərbaycanın parçalanması” adlı mövzu ilə bağlı istifadə edilə biləcək tarixi mənbələrə Bəxtiyar Vahabzadənin “Gülüstan” poemasını və ya *Türkmənçay müqaviləsinin* nüsxəsinin fotosunu örnək olaraq göstərə bilərik. Bu dərslə əyani tanışlıq və mövzuya daha yaxşı bələd olmaq üçün əlverişli vasitədir. Şagirdlər bu mənbələrdən əldə etdikləri ilkin təəssüratlarını müzakirə əsnasında müəllimlə bölüşərək fikir mübadiləsi apara bilirlər.

V sinif Azərbaycan tarixi dərsliyindən tədris olunan “Azərbaycanda dini inanclar” mövzusunun şagirdlərə real gerçəkliyi özündə əks etdirən tarixi mənbələr vasitəsilə izah etmək daha məqsədə uyğundur. Məsələn atəşpərəstlik dininin ölkəmizdə tarixən insanlar tərəfindən ibadət edilən din olduğunu göstərmək üçün Suraxanıda yerləşən Atəşgah məbədinə ekskursiya təşkil oluna bilər.

Lakin görüntülü mənbələr də bu mövzunun aydın şəkildə izah edilməsinə şərait yaradır. Məsələn, Atəşgah məbədinin videomaterial ilə nümayişi, eləcə də Şəkiddə yerləşən Kiş Alban məbədi, istənilən sınaq və məscidlərin fotosu şagirdlərdə keçmiş və müasir zamanın müqayisəli təhlilini etməyə imkan verir. Onlar daha dəqiq anlayırlar ki, Azərbaycanda yaşayan millətlərin din anlayışı olduqca rəngarəngdir.

Bir başqa tarixi mənbə nümunəsinə nəzər salaq:

VI sinif Azərbaycan tarixi kursundan “Mezolit - Orta daş dövrü” mövzusunun tədris edərəkən müəllim şagirdlərlə birlikdə Qobustan abidələrinə ekskursiya edə və ya sinifdə bu abidəyə aid videomaterial və ya fotoların nümayişini həyata keçirə bilər.

Müəllim şagirdlərə belə suallar ünvanlayaraq onların bu materiallarla bağlı tarixi təsəvvürlərini formalaşdırma bilər:

- *“Uşaqlar siz bu şəkli və ya videonu necə şərh edərsiniz?”*
- *“Gördüyünüz bu video/foto materiallarla dərsləriniz necə əlaqəsi ola bilər?”*

Bununla da müəllim tərəfindən şagirdlər müstəqil öyrənmə fəaliyyətinə cəlb olunurlar. Bu üsulla qazanılan biliklər yalnız onların yaddaşında yaxşı qalmır, həm də şagirdlərə biliyin əldə olunması yollarını aşılayır. Beləliklə, onlarda yeni bacarıqlar formalaşmış olur. Şərhetmə, gördüyünü təhlil etmə, müqayisəli təhlil, müzakirə və s. Əldə edilən bu sənədlər də şagirdlərə dərslərdə faktlarla mənimsəmək şəraiti yaradır.

Ümumtəhsil məktəblərdə təhsilənlərin idrak fəaliyyətinin inkişaf etdirilməsində müəllimlərin üzərinə müəyyən dərəcədə vəzifə düşür. Şagirdlərdə yaradıcı təfəkkürün, ağılın, eləcə də idrak fəallığının gücləndirilməsi əsas etibarlı ilə təlim prosesi zamanı dərslərin daha səmərəli və fəal keçirilməsinə xidmət edir. Öyrənmə prosesi idraki prosesdir. Dərsdə istiqamətləndiricilik rolunu oynayan müəllim tərəfindən şagirdlərə ötürülən yeni biliklər onların tədqiqatçılıq, analiz, sintez, təhlil etmə bacarıqlarını, o cümlədən idrak fəaliyyətini daha da təkmil edir. Xüsusilə şagirdlərin idrak fəaliyyəti ilə bağlı olan yaradıcı təfəkkür hadisəni daha geniş aspektdə öyrənməyə kömək edir. Təlim zamanı yaradıcı təfəkkürün özünü biruzə verməsini şagirdlərin xüsusi araşdırma etməsində və ya mövzu ilə bağlı tədqiqat işi aparılan zaman şahidi oluruq [3].

Sözgedən yaradıcı inkişafa daha da təkan vermək üçün şagirdlərə dərstdə öz fikirlərini, fərziyyələrini, suallarını ünvanlamağa, yoldaşlarının fikirlərinə münasibət bildirməyə, şərait yaradılmalıdır. Bu isə hər bir müəllimin öhdəliyidir.

Öyrənmənin mərkəzində şagirdlərin idrak fəallığı dayanır. Aydın məsələdir ki, sorğu-sualda müəllimin başlıca funksiyası fasilitator, yəni istiqamətləndiricidir. Lakin şagirdlər öz fikirlərini bildirdikdən sonra müəllim öz sualına daha ətraflı və konkret izahını verərək bütün deyilənləri ümumiləşdirməlidir. Deməli, tarixi mənbələrdən istifadə edərək, ələlxüsus təqdim edilən mənbələr ilə əlaqədar müxtəlif düşünməyə təşviq edən suallar verməklə təhsilalanlarda idrak fəaliyyətini işə salmaq, həmçinin inkişaf etdirmək olar.

Məqalənin elmi yeniliyi: Məqalədə V və VI sinif Azərbaycan tarixi dərslərində tarixi mənbələrin şagirdlərin idrak marağının artırılması araşdırılmışdır. Bunun əhəmiyyəti diqqətə çatdırılmışdır. Eyni zamanda nümunələr əsasında məsələyə aydınlıq gətirilmişdir.

Məqalənin nəzəri əhəmiyyəti: Məqalədə irəli sürülən müddəalar, əldə olunan nəticələr tarixin tədrisi metodikası elminin məzmununun təkmilləşdirilməsinə motiv yaradır.

Məqalənin praktiki əhəmiyyəti: Şagirdlərin idrak marağını artırmaq üçün təlim zamanı tarixi mənbələrdən istifadə ilə uğurlu nəticə alınır ki, bu təcrübədən də orta məktəb müəllimləri gündəlik pedaqoji fəaliyyətlərində istifadə edə bilər.

V və VI sinif Azərbaycan tarixi dərslərində tarixi mənbələrdən istifadə əhəmiyyəti və bunun şagirdlərin idrak marağının artırılması məsələsi öyrənilərək ümumiləşdirilmişdir. Məqalədə çoxsaylı tədqiqatçıların fikir və müddəalarından istifadə edilərək müxtəlif tarixi mənbələr vasitəsi ilə təhsilalanlarda idrak marağının artırılmasına dair daha təkmilləşdirilmiş metodik yolları üzə çıxarılmışdır.

Ədəbiyyat

1. "Azərbaycan məktəbi" *Elmi-nəzəri, pedaqoji jurnal*, 2016 (səh. 29).
2. *Azərbaycan tarixi 5-ci sinif dərslik*, Bakı - 2020 (səh. 9-10).
3. Mahmudov, V. "Müstəqil təlim fəaliyyəti idrak fəallığının başlanğıcı kimi", "Azərbaycan müəllimi" 2019.
4. Əmirov, M.M. "Ümumtəhsil məktəblərində tarixin fəal/interaktiv təlimi metodikası". Bakı - 2014 (səh. 127).
5. "Təhsil haqqında" *Azərbaycan Respublikasının Qanunu*. Bakı: Hüquq ədəbiyyatı, 2009.

V.N.Məmmədli
Azərbaycan Dövlət Pedaqoji Universiteti
mmmdlvusale@gmail.com

ESTONİYA VƏ AZƏRBAYCAN TƏHSİL ƏLAQƏLƏRİ

Xülasə

Məqalədə Estoniya və Azərbaycanın təhsil sahəsindəki əməkdaşlığı, iki ölkənin ali təhsil müəssisələrinin birgə fəaliyyəti, bağlanmış müqavilələrin əhəmiyyəti, Estoniya və Azərbaycan ali təhsil müəssisələrində mübadilə proqramları vasitəsilə təhsil alan tələbələrin sayı müqayisəli şəkildə təhlil olunur.

ОБРАЗОВАТЕЛЬНЫЕ СВЯЗИ ЭСТОНИИ И АЗЕРБАЙДЖАНА

Резюме

В статье рассматривается сотрудничество Эстонии и Азербайджана в сфере образования, совместная деятельность высших учебных заведений двух стран, значение заключенных соглашений, а также количество студентов, обучающихся в эстонских и азербайджанских высших учебных заведениях через Программы обмена анализируются в сравнительном порядке.

EDUCATIONAL RELATIONS OF ESTONIA AND AZERBAIJAN

Summary

In the article, the cooperation between Estonia and Azerbaijan in the field of education, the joint activity of the higher education institutions of the two countries, the importance of the concluded agreements, and the number of students studying in Estonian and Azerbaijani higher education institutions through exchange programs are analyzed in a comparative manner.

Açar sözlər: elm və təhsil, beynəlxalq əməkdaşlıq, müqavilə, tələbə, universitet

Ключевые слова: наука и образование, международное сотрудничество, контракт, студент, университет

Key words: science and education, international cooperation, contract, student, university

Azərbaycan dövləti 1991-ci ildə müstəqillik qazandıqdan sonra istər sosial-iqtisadi, istərsə də siyasi cəhətdən bir çox problemlərlə qarşılaşmışdır. Yenidən inkişaf etməyə çalışan bir ölkə üçün bu problemləri həll etməyin əsas yollarından biri digər ölkələrlə sıx əməkdaşlıq və dünyaya inteqrasiya etmək idi. Bu baxımdan ölkəmiz üçün dünyada aparıcı rola malik ölkələrlə qurduğu əməkdaşlıq çox vacibdir. Azərbaycan BMT, Avropa Şurası, İƏT kimi

təşkilatlara üzv olan ölkələrdən biridir. Bu təşkilatlara üzv olmaq digər ölkələrlə qarşılıqlı əməkdaşlığın yaranması üçün önəmli addımdır.

Azərbaycanın ən çox əməkdaşlıq etdiyi ölkələr məhz Avropa qitəsində yerləşir. Bu ölkələr sırasına Estoniya da daxildir. Azərbaycan Estoniya Respublikasının müstəqilliyini 6 dekabr 1991-ci ildə tanımışdır. Estoniya isə Azərbaycan Respublikasının müstəqilliyini 20 fevral 1992-ci ildə tanımışdır. Ölkələr arasında ikitərəfli münasibətlərin əsası 20 aprel 1992-ci ildə qoyulmuşdur. Azərbaycan və Estoniya əlaqələrinin daha sürətli və rahat qurulması üçün hər iki ölkədə parlamentlərarası əlaqələr üzrə işçi qrup fəaliyyət göstərir. Azərbaycan və Estoniya arasında bu günə kimi iqtisadi, mədəni, siyasi, eləcə də təhsil sahəsində əməkdaşlıq müqavilələri imzalanmışdır.

Azərbaycan və Estoniya arasında təhsil və elm sahəsində ilk əlaqə 2004-cü il dekabrın 15-də Estoniya hökumətinin qərarı ilə Tallin şəhərində akademik Zərifə Əliyeva adına Şərq Mədəniyyəti Xalq Universitetinin yaradılması ilə başlamışdır. Universitet Tallində fəaliyyət göstərən bir çox təşkilatların təşəbbüsü ilə yaradılmışdır. Təhsil ocağında filologiya, tarix, mədəniyyətşünaslıq, iqtisadiyyat və hüquq fakültəsi fəaliyyət göstərir. Bu təhsil ocağı Tallin Pedaqoji Universitetinin şərqsünaslıq fakültəsinin tələbələrinə təhsil səviyyəsini yüksəltmək üçün əlavə imkanlar da yaradır. Təhsil müəssisəsinin bir qismi Estoniya dövləti tərəfindən maliyyələşdirilir. Universitetin əsas vəzifələri Estoniyada yaşayan bütün xalqları türkdilli və Qafqaz xalqlarının mədəniyyəti, dili və tarixi ilə tanış etmək, bu xalqların eston cəmiyyətinə inteqrasiyasına nail olmaqdır. Daha sonra 7 aprel 2010-cu ildə Azərbaycan Elm və Təhsil Nazirliyi ilə Estoniya Təhsil və Tədqiqat Nazirliyi arasında təhsil və tədqiqat sahəsində əməkdaşlıq haqqında saziş bağlanmışdır. Saziş 11 maddədən ibarətdir. Bu sazişin bağlanması əsas məqsədi hər iki tərəf üçün təhsil və tədqiqat sahəsində faydalı əlaqələri qurmaq və inkişaf etdirmək, təhsilə, həmçinin hər iki ölkənin vətəndaşlarının təhsil və mədəni ehtiyaclarına xüsusi nəzarəti təmin etməkdir. Bu sazişlə birlikdə sonrakı illərdə ölkələr arasında ikitərəfli müqavilələr imzalanmışdır. Belə ki, 2011-ci ildən etibarən Tallin Universiteti müxtəlif Erasmus Mundus layihələrində Azərbaycanla əməkdaşlıq edir. 2013-cü ildə isə Estoniyanın Tartu Universiteti ilə Azərbaycanın Bakı Dövlət Universiteti arasında Anlaşma Memorandumu imzalanmışdır. Sənəddə kimya, biologiya, riyaziyyat və kompüter elmləri, informasiya texnologiyaları sahəsində tədqiqatçı aspirant və magistrantların mübadiləsi, birgə seminar, konfransların təşkili, layihələr üzrə elmi araşdırmaların aparılması, alimlərin və müəllimlərin ixtisaslarının artırılması məqsədi ilə təcrübə mübadiləsi, qarşılıqlı maraq doğuran layihə və proqramlarda iştirak məsələləri nəzərdə tutulmuşdur [İ.1,azertag.az]. 2013-cü ildə həmçinin, Estoniyanın Tallin şəhərində Zərifə Əliyeva adına uşaq

bağçasının açılışı olmuşdur. Filialın açılışı Zərifə Əliyevanın 90 illik yubileyinə həsr edilmişdir. Bağçada azərbaycanlı uşaqlarla yanaşı rus, eston, habelə başqa millətlərdən olan uşaqlar tərbiyə olunurlar. Uşaq bağçasının fəaliyyəti Estoniya Təhsil Nazirliyi və Estoniya-Azərbaycan parlamentlərarası dostluq qrupu tərəfindən dəstəklənir [İ.2,zarifa-aliyeva.az].

2014-cü ildə Tartu Universiteti, Tallinn Texnologiya Universitetinin nümayəndə heyəti Bakı universitetlərində olmuşlar. Görüşlərdə tələbə mobilliyi imkanları, müəllim heyətinin mübadiləsi, yay və qış proqramlarının yaradılması və digər əməkdaşlıq layihələri müzakirə olunmuşdur. 2016-cı ildə Azərbaycan Milli Elmlər Akademiyasının nümayəndə heyəti Estoniya Respublikasına səfər etmişdir. Səfər zamanı Azərbaycan Milli Elmlər Akademiyası və Estoniya Elmlər Akademiyası arasında elmi əməkdaşlıq üzrə saziş imzalanmışdır. Digər önəmli əməkdaşlıqlardan biri də 2020-ci ildə Bakı Ali Neft Məktəbi ilə Estoniyanın Tallin Texnologiya Universiteti arasında qurulmuşdur. Müqavilə hər iki ali təhsil müəssisəsinin tədqiqat və təhsil, tədris proqramlarının hazırlanması üzrə konsultasiyaların keçirilməsini, “Erasmus+” və “Horizon” beynəlxalq proqramları çərçivəsində tələbə və əməkdaşların mübadiləsini, Yay-Qış məktəblərində iştirakı, TalTech-in konsepsiyası əsasında Kiber Təhlükəsizlik Mərkəzinin təsis olunması üzrə məsləhətləşmələrin aparılmasını, informasiya texnologiyaları üzrə tədqiqat sahəsində əməkdaşlıq kimi məsələləri əhatə edir [İ.3,bhos.edu.az].

Sadaladığımız bu ikitərəfli müqavilə və sazişlərdən hər iki ölkə faydalanır. Estoniya və Azərbaycan arasında bağlanan müqavilələr iki ölkə arasında incəsənət, dizayn və sənətkarlıq ixtisasları təklif edən ali təhsil müəssisələri arasında akademik mübadiləni təşkil edir. Tərəflər hər il dövlət universitetlərində və dövlət ali təhsil müəssisələrində tərəfdaş ölkənin aspirantlarına və tədqiqatçı alimlərinə qarşılıqlı təqaüd təklif edirlər. Müqavilələrin və əməkdaşlıq proqramlarının əsas məqsədi tələbələrin və tədqiqatçıların beynəlxalq mobilliyini artırmaqdır. Bu məqsədi dəstəkləmək üçün ölkələr əsasən tərəfdaş ölkə tələbələrinə ali təhsil müəssisələrində təhsil almaq üçün təqaüd təklif edirlər. İkitərəfli müqavilələr uzunmüddətli təqaüdlərə müraciət etmək imkanını yaradır. Bakalavr, magistratura və ya doktoranturada təhsil almaq, yay məktəbində dil kursları üçün təqaüdlər, müəllimlər və tədqiqatçılar üçün həm qısa, həm də uzunmüddətli akademik təqaüdlər verilir. Estoniya və Azərbaycan tələbələri mübadilə proqramı əsasında daha çox humanitar elmlər, incəsənət, sosiologiya, biznesin idarəedilməsi kimi ixtisaslar üzrə təhsil almağı seçirlər.

Estoniya bu günə qədər 20-yə yaxın ölkə ilə tələbə və ya tədqiqatçı mübadiləsinin aparıldığı əməkdaşlıq müqaviləsi imzalamışdır. Bu müqavilələr nəticəsində hər il Estoniyada təhsil almağa gələn əcnəbi tələbələrin sayı artır. Buraya təhsil almaq üçün ən çox Avropa İttifaqına üzv olan ölkələrin

vətəndaşları gəlir. Bunun səbəbi yaşayış proseduru şərtlərinin bu ölkələr üçün sadələşmiş və əlçatan olmasıdır. Əks halda Aİ-na üzv olmayan ölkə vətəndaşı üçün Estoniyaya gəlib təhsil almaq çox da əlçatan deyil. Bundan başqa, Estoniyanın əməkdaşlıq etdiyi ölkələrin tələbələri üçün verdiyi təqaüdlər onların sadəcə təhsil xərclərini ödəməyə imkan verir. Yaşayış və digər xərcləri tələbələr özləri ödəməli olurlar.

Estoniya ali təhsil müəssisələrində 2006-2012-ci illərdə DoRa mübadilə proqramı çərçivəsində 1, 2007-2011-ci illər arasında isə Erasmus Mundus proqramı ilə 1 azərbaycanlı tələbə təhsil almışdır (Şəkil 1) [İ.4,Välistudengite ränne – Eesti aruanne, Tallinn-2012].

Tabel 15. DoRa, Erasmus Mundus ja rahvuskaaslaste programmi stipendiaadid

ESF DoRa programmi raames Eestisse õppimaasunud stipendiaatide koguarv 2006/2007–2011/2012*		Erasmus Mundus programmi alusel Eestisse õppima asunud stipendiaatide koguarv 2007–2011		Rahvuskaaslaste programmi stipendiaatide arv riigiti aastatel 2006–2012**	
Kodakondsus	Koguarv	Kodakondsus	Koguarv	Koduriik	Koguarv
Albaania	1	Austraalia	1	Abhaasia	3
USA	11	Aserbaidžaan	1	Brasillia	1
Armeenia	1	Bangladesh	5	Jeemen	1
Aserbaidžaan	1	Botswana	2	Kanada	2
Austraalia	3	Bosnia ja Hertsogoviina	2	Keenia	1
Bangladesh	1	Brasillia	1	Ukraina	6
Brasillia	1	Etiopia	8	USA	3
Filipiinid	1	Filipiinid	3	Valgevene	2
Georgia	10	Ghana	3	Venemaa	35
Guatemala	4	Hiina	2	EL riigid	12
Hiina	14	India	2		
Horvaatia	2	Indoneesia	3		
India	20	Iraan	2		
Iraan	11	Kanada	2		
Jaapan	3	Keenia	2		

Şəkil 1.

Hal hazırda Estoniya ali təhsil müəssisələrində 199 azərbaycanlı tələbə müxtəlif ixtisaslar üzrə bakalavriat, magistratura və doktorantura səviyyələrində təhsil alır. Bu tələbələrdən 118-i məhz Estoniyanın məşhur universitetlərindən olan Tartu Universitetində təhsil alırlar (Şəkil 2) [İ.5, Rus.err.ee].

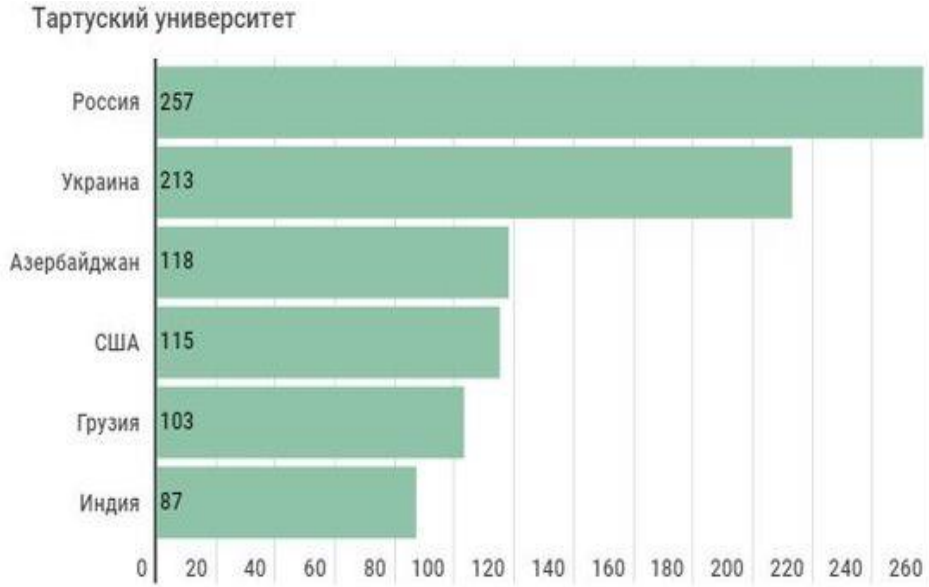

Şəkil 2.

Azərbaycan ali təhsil müəssisələrində təhsil alan eston tələbələrin sayı isə nisbətən daha azdır.

İki ölkə arasında təhsil sahəsində belə əməkdaşlığın olması çox müsbət haldır. İstər Azərbaycan, istərsə də Estoniya üçün iqtisadi, mədəni, təhsil sahəsində qurulan ikitərəfli əlaqələr dövlətlərin beynəlxalq səviyyədə güclənməsinə imkan verir. Müasir dövrümüzdə təhsil sahəsində qurulan əməkdaşlıqlar dini, irqi, milli fərqlilikləri aradan qaldırmağa, fərqli ölkələrin təhsil təcrübəsindən faydalanmağa, dünya təhsilinə inteqrasiyaya şərait yaradır. Bu baxımdan Estoniya və Azərbaycan kimi müstəqillik qazanmış gənc ölkələr üçün bu əməkdaşlığın əhəmiyyəti çox böyükdür.

Ədəbiyyat

1. Əli Həsənov - *Müasir Beynəlxalq münasibətlər və Azərbaycanın xarici siyasəti*, Bakı – 2005.
2. <https://tallinn.mfa.gov.az/az> - *Azərbaycan Respublikası və Estoniya Respublikası arasında ikitərəfli münasibətlər.*
3. <https://www.muallim.edu.az/>
4. <https://e-qanun.az/framework/19640>
5. *Välitudengite ränne – Eesti aruanne*, Tallinn – 2012.
6. <https://ut.ee/en/node/59591>
7. https://zarifa-aliyeva.az/Immortalized_name.php?name=v
8. <https://bhos.edu.az/>

M.F.Cümşüdova
Azərbaycan Dövlət Pedaqoji Universiteti
jumshudovaminura@gmail.com

QIYMƏTLƏNDİRMƏNİN TƏHSİLİN KEYFİYYƏTİNƏ TƏSİRİ

Xülasə

Qiymətləndirmə təhsilin keyfiyyətinin formalaşmasında ən mühüm vasitələrdən biridir. Ədalətli və obyektiv qiymətləndirmə prosesləri şagirdlərin proqramı mənimsəmə səviyyələrini haqqında dəqiq məlumat verir. Bu məlumat müəllimlərə şagirdlərin müxtəlif qabiliyyətlərini daha yaxşı başa düşməyə imkan verir ki, bu da onlara təlim prosesini tənzimləməyə və dərslərin məzmununu uyğunlaşdırmağa imkan verir. Yüksək keyfiyyətli qiymətləndirmə təhsilin effektivliyini artırır və şagirdlər üçün daha uyğun və faydalı öyrənmə mühiti yaratmağa kömək edir. Obyektiv qiymətləndirmə prosesləri şagirdlərin təlim prosesində daha səmərəli və dəqiq olmasına kömək edir və təlim nəticələrinin yaxşılaşdırılmasında mühüm rol oynayır. Ona görə də qiymətləndirmə prosesinin düzgün və səmərəli həyata keçirilməsi, təhsilin ümumi keyfiyyətinin yüksəldilməsinə səbəb olur.

ВЛИЯНИЕ ОЦЕНКИ НА КАЧЕСТВО ОБРАЗОВАНИЯ

Резюме

Оценивание является одним из важнейших инструментов формирования качества образования. Справедливые и объективные процессы оценки предоставляют точную информацию об уровне владения учащимися программой. Эта информация позволяет преподавателям лучше понять различные способности учащихся, что позволяет им корректировать процесс обучения и адаптировать содержание урока. Высококачественная оценка повышает эффективность образования и помогает создать более актуальную и полезную среду обучения для учащихся. Процессы объективной оценки помогают учащимся быть более эффективными и точными в процессе обучения и играют важную роль в улучшении результатов обучения. Следовательно, правильная и эффективная реализация процесса оценивания приводит к улучшению общего качества образования.

IMPACT OF ASSESSMENT ON THE QUALITY OF EDUCATION

Summary

Assessment is one of the most important tools in shaping the quality of education. Fair and objective assessment processes provide accurate information on students' levels of program mastery. This information allows teachers to better understand the different abilities of students, which allows them to adjust the learning process and adapt the content of the lesson. High-quality assessment increases the

effectiveness of education and helps create a more relevant and rewarding learning environment for students. Objective assessment processes help students to be more efficient and accurate in the learning process and play an important role in improving learning outcomes. Therefore, the correct and efficient implementation of the evaluation process leads to the improvement of the overall quality of education.

Açar sözlər: *qiymətləndirmənin keyfiyyətə təsiri, təhsildə qiymətləndirmə, təhsilin keyfiyyəti, effektiv qiymətləndirmə*

Ключевые слова: *влияние оценивания на качество, оценивание в образовании, качество образования, эффективное оценивание*

Key words: *impact of assessment on quality, assessment in education, quality of education, effective assessment*

Təhsil sahəsində əsas məqsəd təlimin keyfiyyətini artırmaqdır. Təhsilin keyfiyyəti konsepsiyası əsas həyati bacarıqların yetişdirilməsinə və təlim prosesinin səmərəli strukturlaşdırılmasına diqqət yetirdiyinə görə yüksək qiymətləndirilir.

Con Dyuinin fikrincə, təhsil təkcə həyata hazırlıq kimi deyil, həm də həyatın ayrılmaz tərkib hissəsi kimi xidmət edir. Elmin və təcrübənin təsiri altında olan təhsil anlayışı təkamül edir və fərdlərə yeni tələblər qoyur, onlara öz vəzifələrini daha səmərəli şəkildə yerinə yetirməyə imkan verir.

Qiymətləndirmə təhsilin və tədris prosesinin səmərəliliyinin tənzimlənməsində mühüm rol oynayan pedaqoji alətdir. Bu texnika şagirdlərin öyrənmələrinin birgə inkişafını təmin etməklə yanaşı, həm də şagirdlərin öyrəndiklərini və mənimsədiklərini obyektiv şəkildə ölçməyə imkan verir. Həmçinin, bu, onların malik olduqları bacarıqları və keyfiyyət dəyişikliklərinin necə inkişaf etdiyini izləməkdə faydalıdır.

Qiymətləndirmə prosesi vasitəsilə təhsil müəssisələrinin rəhbərləri həm müəllimlərin, həm də şagirdlərin hazırlığının dərəcəsi, eləcə də fəaliyyəti ilə bağlı dəqiq məlumat əldə edirlər. Bu məlumatlar əsasında onlar daha sonra təhsilin və təlimin keyfiyyətinin yüksəldilməsi üçün tədbirlər görürlər.

Təhsil işçisinin səmərəli fəaliyyətinə nəzarət etmək və tədris prosesini daha da inkişaf etdirmək üçün bu metodun mövcud olması həyati əhəmiyyət kəsb edir. Pedaqoji prosesin səviyyəsinin müəyyən edilməsi, təhsilin keyfiyyətinin yüksəldilməsi, yaranan problemlərin həlli yollarının tapılması məqsədilə təhsildə qiymətləndirmə sistemi mühüm rola sahibdir. Həmçinin, onun vasitəsi ilə təhsil orqanlarının, eləcə də valideynlərin şagirdlərin nəticələri barədə məlumatlandırılması həyata keçirilir.

Təhsil müəssisələrində elmi, pedaqoji və psixoloji mülahizələrə əsaslanan qiymətləndirmə və monitorinq prosedurlarının həyata keçirilməsi, ümumilikdə, təhsilin keyfiyyətinin yüksəldilməsi üçün həyata keçirilə biləcək ən mühüm tədbirlərdən biridir. Bu texnika təlim prosesində vaxtında və dəqiq

dəyişikliklər etmək, həmçinin təhsil məqsədlərini daha səmərəli mənimsəmək üçün həlledici vasitədir [5].

Müasir təhsilin qiymətləndirilməsi vahid yanaşmaları və qiymətləndirmə meyarlarının diqqətlə seçilməsini əhatə edən daha kritik hala gəlib. Qiymətləndirmə nəticələrinin təhsil proqramları ilə əlaqələndirilməsinin, obyektiv, sabit və iqtisadi cəhətdən səmərəli olmasının təmin edilməsinə xüsusi diqqət yetirilir.

Ənənəvi təhsil üsullarında, xüsusən də qiymətləndirmə sistemlərində ciddi çatışmazlıqlar var. Mövcud test sistemlərində obyektiv pedaqoji ölçülər yoxdur ki, bu da “keyfiyyət” haqqında subyektiv mühakimələrə gətirib çıxarır. Çünki hər bir müəllim öz test tapşırıqlarını yaradır. Pedaqogikada ölçmənin əsas məqsədi bilik səviyyələrinin kəmiyyətini müəyyən etmək olsa da, ənənəvi sınaq və qiymətləndirmə yanaşmaları kifayət qədər əks əlaqə dövrlərinin olmaması səbəbindən uğursuz olur.

Mövcud təhsil sistemi müəllimlərə lazımlı materialı şagirdlərə çatdırmağa imkan verir. Bununla yanaşı, şagirdlərin bu məlumatı nə dərəcədə mənimsədiyini müəyyən etmək üçün də məhz effektiv qiymətləndirmə üsulları tətbiq edilməlidir. Müəllimlər şagirdlərin anlama səviyyələri haqqında məlumat əldə etmək üçün testlərdən istifadə edirlər. Bununla belə, şagirdlərin idrak fəaliyyətinə təsir göstərmək üçün bu məlumatların operativ işlənməsi və istifadəsində hələ də məhdudiyyətlər mövcuddur.

Effektiv tədris təhsil təşəbbüslərinin sistemli və hərtərəfli monitorinqini, eləcə də şagirdlərin öz işlərinin nəticələrini müntəzəm olaraq görməsini tələb edir. Şagirdlər belə bir yoxlama olmadıqda bilik səviyyələrini və çatışmazlıqlarını effektiv şəkildə qiymətləndirə bilmir və bu da nəticədə onların zamanla akademik nəticələrinə mənfi təsir göstərir. Buna görə də əks əlaqə prinsipi təhsil prosesinə səmərəli nəzarət etmək üçün vacibdir [3].

Qiymətləndirmə məlumatlarının fərdi şagird fəaliyyətinin qiymətləndirilməsi, institusional effektivliyin qiymətləndirilməsi və sistem səviyyəsində təhlilin aparılması kimi bir çox məqsədləri var. Şagird səviyyəsində qiymətləndirmə öyrənmənin gedişatını dərk etməyə, öyrənmə çətinliklərini müəyyən etməyə, karyera seçimlərini istiqamətləndirməyə, məqsədləri müəyyən etməyə, bacarıqları təsdiq etməyə və təhsil və ya peşə inkişafını təşviq etməyə xidmət edir.

Təhsildə keyfiyyət anlayışı tez-tez dəqiq təsvir edilmədən müzakirə olunan motivdir. Təhsilin keyfiyyətini qiymətləndirmək çətindir, çünki təhsil sistemi mürəkkəbdir və infrastruktur, təlim materialları və şagird performansını kimi bir-biri ilə əlaqəli müxtəlif elementləri ehtiva edir. Bir sahədə çatışmazlıqların olması digər sahələrin keyfiyyətinə təsir göstərə bilər və bu, kompleks yanaşmanın qəbul edilməsinin zəruriliyini göstərir.

Bundan əlavə, təhsilin keyfiyyətinin qiymətləndirilməsi təhsil məqsədlərində olan dəyişikliklərlə əlaqələndirilir. Qiymətləndirmələr bu dəyişikliyə uyğunlaşmaq üçün savad, hesablama və fundamental elmi anlama kimi əsas bilik və bacarıqlara üstünlük verməlidir [4].

Qiymətləndirmə biliyin əldə edilməsi prosesində həlledici elementdir. Bundan istifadə etməklə müəllim mühüm məqsədlərə nail olmaq üçün hərtərəfli məlumat əldə edə bilər. Qiymətləndirmə valideynlər, rəhbərlik və cəmiyyət tərəfindən tələb olunan rəyin verilməsini asanlaşdırır. Qiymətləndirmə həm də şagirdə kifayət qədər özünə hörmət, özünə inam və şəxsi nailiyyətlərin formalaşmasına töhfə verməlidir.

Təhsil nailiyyətlərinin qiymətləndirilməsi təlim prosesində mühüm əhəmiyyət kəsb edir, çünki o, təhsil sistemini və onun iştirakçılarını təhsil fəaliyyətlərinin nəticələrinə görə məsuliyyət daşıyır. Bundan əlavə, o, idarəetmə qərarlarının qəbulu və tədris yanaşmalarında sistemə dəyişikliklərin həyata keçirilməsi üçün əsas rolunu oynayır.

Qiymətləndirmə davam edən ictimai dəyişiklikləri nəzərə alaraq qeyri-sabitlik və qeyri-müəyyənlik dövründə xüsusilə əhəmiyyətlidir. Şagirdlərin məqsədlərinə doğru irəliləmələri üçün öyrənmə motivasiyasının olması çox vacibdir.

Təcrübi sübutlar göstərir ki, obyektiv olmayan qiymətləndirmə formaları motivasiyanı effektiv şəkildə artırmaya bilər. Qiymətdən narazılıq, onun mövzusunun əsaslı şəkildə dərk edilməməsi ilə birləşərək, mənfi hisslərə və akademik fəaliyyətlə məşğul olmaq üçün motivasiyanın azalmasına səbəb olur.

Obyektiv təlim nəticələrinin əldə edilməsi özünə inam üçün vacibdir və özünü təhlil etməklə məşğul olmaq daha çox bilik əldə etmək və şəxsi inkişaf üçün motivasiyanı artırır. Öyrənilmiş biliklər sistemi, öz növbəsində, fərdin motivasiya səviyyəsinə, həyata maraq və ehtiyaclarına, perspektiv və inanclarına, ümumi dünyagörüşünə təsir göstərir.

Son on ildə bütün dünyada həm müəllimlərin, həm də şagirdlərin ehtiyaclarını ödəyən bir neçə peşəkar təhsil qiymətləndirmə mərkəzləri yaranmışdır. Onların funksiyası praktiki məlumatlara əsaslanan qiymətləndirmə alətləri yaratmaq, hərtərəfli və ciddi qiymətləndirmə metodlarını tətbiq etməklə və nəticələrin sürətli və hərtərəfli təhlilinə imkan vermək üçün qiymətləndirmə materiallarının avtomatlaşdırılmış işlənməsindən istifadə etməklə dəqiq qiymətləndirməni asanlaşdırmaqdır.

Şagirdlər fənnə marağın artmasının qiymətləndirmə prosesinə inamları, öz fəaliyyətləri ilə bağlı vaxtında rəy əldə etmələri, əldə etdikləri nailiyyətləri statistik normalar və digər iştirakçıların nəticələri ilə müqayisə etmək imkanı ilə əlaqələndirirlər [6].

Məktəblər əvvəlcədən müəyyən edilmiş məqsədlərə nail olmaq üçün, lazımi keyfiyyətlərə malik olan şəxslərin yetişdirilməsi üçün tədbirlər həyata keçirirlər. Tədris-tərbiyə prosesinin sonunda, məqsədlərin və əlaqəli davranışların əldə edilməsini müəyyən etmək üçün qiymətləndirmə aparılır. Qiymətləndirmə təhsil mərkəzlərinin müxtəlif səviyyələrdə öz məqsədlərinə nə dərəcədə nail olduqlarını ortaya qoyur.

Qiymətləndirmənin nəticələrinə əsasən, tədris-təlim prosesini düzəltmək və təkmilləşdirmək üçün yeni tənzimləmə tətbiq edilir. Qiymətləndirmənin məqsədi təlimin müvəffəqiyyət səviyyəsini qiymətləndirməkdir. Natamam və səhv qiymətləndirmənin olması müəllimi yanlış istiqamətə yönəltmək və planlaşdırma və icra mərhələlərində hər hansı səhv qərarların qəbuluna gətirib çıxara bilər.

Effektiv sinif proqramını təmin etmək üçün şagird nailiyyətlərini mütəmadi olaraq qiymətləndirmək vacibdir. Belə bir şəraitdə müəllimin üzərinə böyük məsuliyyət düşür. Şagirdlərin sinifdəki uğurlarını qiymətləndirərkən, ölçmə və qiymətləndirmədə lazımi bacarıqlara sahib olmaq tələb olunur. Etibarlı qiymətləndirmə aləti və obyektiv, elmi qiymətləndirmədə təcrübəsi olmayan müəllim siniflərində uyğun olmayan, düzgün olmayan davranışları dərhal müəyyən etməkdə çətinlik çəkə bilər və bu da tədrisin təşkilinə mane ola bilər.

Təhsildə qiymətləndirməni zəruri edən əsaslar aşağıdakılardır:

1. Qiymətləndirmə şagirdin davranışında lazımi düzəlişlər və təkmilləşdirmələr haqqında məlumatlar verir;
2. Qiymətləndirmə uğur qazanmış şagird üçün motivasiya mənbəyi rolunu oynayır;
3. Qiymətləndirmə şagird ilə bağlı qərar qəbul etmək üçün təməl rolunu oynayır;
4. Qiymətləndirmə müəllimə öz metodunun effektivliyini anlamağa kömək edir.

Qiymətləndirmə məlumatları rəhbərliyə və digər maraqlı tərəflərə təqdim edir. Obyektiv qiymətləndirməni təmin etmək üçün qiymətləndirilməli olan xüsusi meyarın müəyyən edilməsi və dəqiqləşdirilməsi və bu meyarın dəqiq aşkarlanmasına və müşahidəsinə imkan verəcək metodların yaradılması vacibdir. Qiymətləndirmə müəyyən bir meyarın müşahidə edilməsi və ədədi qiymətlərdən və ya digər simvolik təsvirlərdən istifadə etməklə müşahidə edilən nəticənin təsvir olunmasını nəzərdə tutur [1].

Hər hansı bir sahədə qiymətləndirmənin tətbiqi onun aid olduğu sahənin məqsədləri ilə birbaşa bağlıdır. Təhsil sahəsində aparılan hər bir qiymətləndirmə təhsilin həyata keçirildiyi səbəbdən irəli gəlir. Təhsil vasitəsilə dövlət qarşısında öz məsuliyyətini bilən, milli adət-ənənə və demokratiya prinsiplərinə, insan hüquq və azadlıqlarına hörmət edən, vətənpərvərlik,

azərbaycançılıq məfhumlarına sadıq, müstəqil və yaradıcı düşünən vətəndaş və şəxsiyyət formalaşır. Bu təhsilin məqsədidir. Bundan əlavə, geniş dünyagörüşünə malik, təşəbbüskar və yenilikləri qiymətləndirən, nəzəri və praktiki biliklərə yiyələnmiş, ictimai həyata və uğurlu fəaliyyətə töhfə vermək qabiliyyətinə malik işçilər hazırlayır.

Təhsil standartlarının effektivliyi, obyektivliyi və keyfiyyəti qiymətləndirmədən əhəmiyyətli dərəcədə təsirlənir. Təhsildə keyfiyyətin mühüm meyarı şagirdlərin müasir şəraitdə bilik, bacarıq və vərdişləri nə dərəcədə mənimsəməsi və onları praktik şəraitdə səmərəli tətbiq etmək bacarığıdır. Şagirdlərin cari fəaliyyətinin və nailiyyətlərinin qiymətləndirilməsi tədris fəaliyyətinin gedişatını, inkişafı və keyfiyyətini effektiv şəkildə izləmək və istiqamətləndirmək üçün çox vacibdir.

Məktəbdaxili obyektiv qiymətləndirmə təlim prosesi ilə bağlı əks əlaqə təklif edir, şagirdlərin işinin keyfiyyətinin qiymətləndirilməsinə və onların təlim fəaliyyətlərində çatışmazlıqların aşkar edilməsinə imkan verir. Bu, həm də onların məşğuliyyətinə və şəxsi keyfiyyətlərinin inkişafına təsir göstərir. Qiymətləndirmə müəllimə gələcək pedaqoji fəaliyyətlərin planlaşdırılmasında və optimal tədris-təlim texnologiyalarının müəyyən edilməsində istiqamət verir [2].

Ədəbiyyat

1. Bozkurt E. *Eğitimde değerlendirmenin gerekliliği. Kuram ve Uygulamada Eğitim Yönetimi*. 1995. T. 4. №. 4. C. 531-534.
2. Əliyev. A. *Ümumtəhsil məktəblərində kimyanın tədrisi zamanı diaqnostik qiymətləndirmənin mexanizmi. Şagird nailiyyətlərinin qiymətləndirilməsinin pedaqoji əsasları (metodik tövsiyə)*. Bakı. "CN POLİGRAFİYA". 2023. 100 səh.
3. Hüseynova. M.Ə. *Təhsilin keyfiyyəti anlayışı və qiymətləndirmənin keyfiyyətin idarə olunmasının elementi kimi. Elmi İş beynəlxalq elmi jurnal. İmpakt Faktor*. 1.790. Cild: 16. Sayı: 4. 2022. s.249-253.
4. Kellaghan, T. & Greaney, V. *Using assessment to improve the quality of education, UNESCO: United Nations Educational, Scientific and Cultural Organisation. Paris. UNESCO-IIEP. 2001. p.98.*
5. Sadiqova S. *Təhsildə əsaskeyfiyyət faktorları. Azərbaycan məktəbi*. № 2 (695). 2021. səh. 73-80
6. Бауыржанкызы А.Г., Дудович Д.Л. *Влияние педагогической оценки на повышение мотивации к обучению и качество образования. Focus on Language Education and Research*. 2022. T. 3. №. 1. c.11-23.

A.V.Fərzəliyeva
Azərbaycan Dövlət Pedaqoji Universiteti
ayan.f227@gmail.com

XEYRIYYƏÇİLİK BEYNƏLXALQ MÜSTƏVİDƏ SOSIAL DƏYİŞİKLİKLƏR UĞRUNDA BİR QÜVVƏ KİMİ

Xülasə

Xeyriyyəçilik tarix boyu bütün mədəniyyətlərdə, cəmiyyətlərdə və sivilizasiyalarda yaranmış və müxtəlif formalarda mövcud olmuşdur, lakin insanların çoxu bu barədə və onun həyatımızdakı rolu haqqında çox da məlumata sahib deyildir. Xeyriyyəçilik niyə yarandı və mövcuddur? Dünyamızı hər kəsin rahat yaşaya biləcəyi daha yaxşı bir yerə çevirmək istəyəndə niyə insanlar tez-tez xeyriyyəçiliyə müraciət edirlər? Əslində xeyriyyəçilik nədir? Məqalədə xeyriyyəçiliyin mənası və missiyası kimi məsələlərə toxunulmuşdur, həmçinin ABŞ nümunəsində xeyriyyəçiliyin sosial hərəkətə verdiyi faydadan söhbət açılmışdır.

БЛАГОТВОРИТЕЛЬНОСТЬ КАК СИЛА МЕЖДУНАРОДНЫХ СОЦИАЛЬНЫХ ПЕРЕМЕН

Резюме

Филантропия существовала на протяжении всей истории во всех культурах, обществах и цивилизациях и существовала во многих формах, но большинство людей мало что знают о ней и ее роли в нашей жизни. Почему возникла благотворительность? Почему люди часто обращаются к благотворительности, когда хотят сделать наш мир лучше, где каждый сможет жить комфортно? Что такое благотворительность? В статье затронуты такие вопросы, как значение и миссия филантропии, а также польза филантропии для социальных действий в случае США.

CHARITY AS A FORCE FOR INTERNATIONAL SOCIAL CHANGE

Summary

Philanthropy has existed throughout history in all cultures, societies and civilizations and has existed in many forms, but most people do not know much about it and its role in our lives. Why did charity exist? Why do people often turn to charity when they want to make our world a better place where everyone can live comfortably? What exactly is charity? The article touched on issues such as the meaning and mission of charity. The article touched on issues such as the meaning and mission of philanthropy, as well as the benefit of philanthropy to social action in the case of the United States.

Açar sözlər: xeyriyyəçilik, sosial hərəkət, könüllülük, ictimai dəstək, sosial xeyir

Ключевые слова: филантропия, общественное движение, волонтерство, общественная поддержка, социальное благо

Key words: philanthropy, social movement, volunteerism, public support, social good

Xeyriyyəçilik sosial problemlərin yaranmasına gətirib çıxaran əsas səbəbləri həll etməklə insanların rifah halını yüksəltmək üçün uzunmüddətli, strateji və fəal səydir. Bununla belə, “xeyriyyəçilik”, “bağışlama”, “xeyriyyə”, “ianə”, “xeyirxahlıq”, “könüllü sektor”, “himayədarlıq”, “sosial investisiya” və qeyri-hökumət təşkilatları kimi digər terminlərlə bir-birini əvəz edən və dəqiq olmayan bir terminə çevrilmişdir.

Filantropiyadan fərqli olaraq, xeyriyyəçilik qəfil ola biləcək təsirləri azaltmaq üçün təcili və təxirəsalınmaz yardım fəaliyyətidir. Xeyriyyə ümumiyyətlə qida, sığınacaq və ya pul təminatı kimi rifahın paylanması şəklində həyata keçirilir. Bir çox fərdlər, təşkilatlar və şirkətlər ictimai sərvətlərin inkişaf etdirilməsi zərurətini yüksək qiymətləndirirlər, lakin sosial problemlərin köklü səbəbləri, vətəndaş cəmiyyəti təşkilatlarının işi və qeyri-maliyyə yardım formaları haqqında məhdud ictimai məlumatlandırma xeyriyyəçilik fəaliyyətinin həm əhatə dairəsini, həm də təsirini məhdudlaşdırır.

İqtisadçı Tomas Adamın qeyd etdiyi kimi, uzun müddət demək olar ki, hər bir əsas dində dini bir vəzifə kimi müəyyən edilən xeyriyyəçilik anlayışı zaman keçdikcə formaları, anlayışları və məqsədləri baxımından dəyişdi. Xeyriyyəçiliyin müasir məqsədi dövlətin və ya bazarın siyasi və ya iqtisadi səbəblərə görə təmin edə bilmədiyi və ya təmin edə bildiyi, lakin xeyriyyəçilər üçün qeyri-qənaətbəxş bir şəkildə mühüm sosial, mədəni və təhsil xidmətləri göstərməklə cəmiyyəti inkişaf etdirməkdir.

Xeyriyyəçilik mövzusunda tədqiqat işi aparan Robert Payton və onun keçmiş tələbəsi sosioloq Mişel Mudi insanların durumu ilə bağlı xeyriyyəçilikdə iki həqiqət mövcud olduğunu qeyd edirlər: bunlardan biri işlərin tez-tez yanlışa doğru getməsi və ya işlər həmişə daha yaxşı ola bilməsidir. Bu labüd məşəqqətli halla bağlı nəse etmək, sosial dəyişiklik üçün hərəkətə keçmək, xeyriyyəçilik fəaliyyətinin özü – “mənəvi təxəyyülün həyata keçirilməsi”dir. Xeyriyyəçilik kontekstində baxdıqda sosial dəyişiklik dedikdə geniş şəkildə qeyri-kommersiya təşkilatları tərəfindən daha geniş icma daxilində fərdlərin sosial vəziyyətini yaxşılaşdırmaq üçün görülən tədbirlər planı nəzərdə tutulur. Fərdlər, qruplar, institutlar və cəmiyyətlər yaşadıkları dünyanı qəbul etdikcə və ona reaksiya verdikcə sosial dəyişiklik davamlı olaraq baş verir [1].

Termini AEA (ingiliscə - awareness, empowerment, action mənası, məlumatlandırma, səlahiyyətləndirmə, fəaliyyət) adlı model vasitəsilə də başa düşmək olar ki, 1) Məlumatlandırma - cəmiyyət quruluşunun və funksiyasının mahiyyətini, fərdi və ictimai problemlərin və ehtiyacların qarşılıqlı asılılığının dərk edilməsi ilə məşğul olmaq, 2) səlahiyyətləndirmə - ictimai işlərdə iştirak etmək üçün ilkin şərt kimi bilik, bacarıq və hərəkət etmək bacarığı əldə etmək və 3) Fəaliyyət - məqsədə çatmaq üçün hərəkətə keçmək üçün passiv bir müşahidəçidən çox aktiv olmaq [2, s.5].

Sosial dəyişiklik əlverişsiz qrup üzvləri tərəfindən öz mövqelərini yaxşılaşdırmaq üçün fərdi şəkildə və ya kollektiv formalarda tətbiq oluna bilər, məsələn, nümayiş keçirmək, petisiya imzalatmaq və ya status-kvoya qarşı kollektiv əsaslandırılmış hərəkətlərin digər formaları.

Xeyriyyəçilik həm də insanların yaşam keyfiyyətini dəyişdirmək və yüksəltmək üçün xeyriyyəçiliyin kollektiv forması və ya ictimai rifah üçün könüllü fəaliyyət kimi də müəyyən edilə bilər. Bütün bu kimi xeyriyyəçilik anlayışlarına könüllü ianə, könüllü xidmət, könüllü birləşmələr və “insan probleminə” cavab verən mənəvi hərəkət daxildir. Ancaq bir anlayış kimi fərqli anlaşımlara malikdir: “insanlığa məhəbbət”i əks etdirən fərdlərin təcrübəsi kimi müəyyən edilə bilər, həm də şəxsi sərvət və bacarıqların könüllü olaraq xüsusi ictimai səbəblərin xeyrinə həsr etməsi və xüsusi dəyişikliklərlə nəticələnməsidir. Xeyriyyəçiliyi, həmçinin, yoxsulluq və ya cəhalət kimi ümumi sosial problemləri həll etmək üçün xüsusi səylərə aid etmək olar.

Kökü qədim zamanlara gedib çıxan ənənə kimi Amerika cəmiyyətində sosial dəyişiklik kimi xeyriyyəçiliyin tarixi kökləri xeyriyyəçilik və könüllü fəaliyyətlər vasitəsilə Amerikanın unikal müxtəlif cəmiyyətlərində az xidmət göstərən əhaliyə dəstək üçün həyata keçirilən müxtəlif sosial hərəkətlərə gedib çıxır. İlk dövrlərdə Amerikada, təxminən 1700-cü illərdə xeyriyyəçilik ictimai müzakirələrdə, bağışlama mübadilələrində, dini təcrübələrdə və s. digər formalarda baş verdi. Burada iki məqam diqqəti çəkir, birincisi, ilkin müstəmləkəçi Amerikada kiçik icmaların həyatında xeyriyyəçilik impulsları üstünlük təşkil edirdi, ikincisi isə, ilkin Amerika cəmiyyətindəki unikal müxtəliflik xeyriyyəçilik sahəsinə səbəb oldu [2].

İlkin sosial dəyişikliklər sosial hərəkətlər (bir hissəsi olduğu cəmiyyətdə və ya təşkilatda dəyişikliklərə kömək etmək üçün müəyyən davamlılıqla kollektiv şəkildə fəaliyyət göstərən) kimi özünü göstərirdi. ABŞ tarixində ən güclü hərəkətlərdən biri kimi on doqquzuncu əsrdə baş verən islahat hərəkətləri zamanı ABŞ tarixində ilk dəfə qaradəriliyə və ağları inteqrasiya olunmuş ictimai-siyasi hərəkətə gətirən abolisionizm – köləliyə son qoymaq uğrunda mübarizədir. Sonralar vətəndaş hüquqları hərəkəti - dinindən, sosial mənşəyindən, irqindən, rəngindən, cinsindən, irsindən və digər amillərdən asılı olmayaraq Birləşmiş Ştatlarda qanuni və sosial hüquqların

universal tətbiqi uğrunda mübarizə - Amerikada mühüm mərhələ kimi yadda qaldı. 1950-ci illərdə başlayan hərəkət 1970-ci illərin sonlarına qədər böyük bir siyasi qüvvə kimi davam etdi. Vətəndaş hüquqları hərəkəti rəsmi qeyri-kommersiya təşkilatları tərəfindən təşkil edilən, idarə olunan və tez-tez maliyyələşdirilən ilk Amerika ictimai hərəkəti kimi adlandırılıla bilər [1].

Sosial xeyir məqsədilə xeyriyyəçiliyin rolu problemləri həll etməklə bağlı kollektiv cəhdlər vacib bir vasitədir və sosial dəyişiklik üçün bir qüvvədir. Çünki bu, fərdi həyatımızı və ətrafımızdakı dünyanı geniş şəkildə formalaşdıran bir fəaliyyət üsuludur. Xeyriyyəçilik dəfələrlə tarix boyu müxtəlif hərəkətlərdə arzu olunan dəyişiklikləri təmin edən hərəkətverici qüvvə olmuşdur.

Vətəndaşların hökumətin və cəmiyyətdəki digər institutların siyasətinə təsir göstərmək cəhdləri demokratiyanın əsasını təşkil edir. Xeyriyyəçiliyin sosial dəyişiklik üçün bir qüvvə olduğunu iddia etmək, xeyriyyə resurslarının hərəkətlər kimi sosial dəyişiklik işini dəstəkləmək üçün istifadə edilməsi deməkdir. Resursların olmaması aktiv vətəndaşlıq anlayışına xələl gətirir və yalnız resursları olan insanların effektiv və aktiv fəaliyyət göstərə bildiyi bir cəmiyyətə töhfə verir.

Hökumətdən kənar vətəndaş tərəfdaşlığı ən çox qeyri-kommersiya təşkilatları vasitəsilə baş verir və bu tərəfdaşlığın maliyyələşdirilməsi bir növ xeyriyyəçilikdən (fərdi və ya təşkilati) qaynaqlanır.

Sektorun və xeyriyyəçilik fəaliyyətinin sosial dəyişikliklərlə məşğul olmasının bir yolu, sektor daxilində son illərdə artan və 1970-ci illərdən bəri ABŞ-da xeyli böyüyən sosial dəyişiklik fondlarıdır. Bu fondlar xeyriyyə resursları olmayan təşkilatları dəstəkləmişdir.

Sosial hərəkət “əvvəllər təşkilatlanmamış və ya siyasi cəhətdən təcrid olunmuş qrupun maraqlarını təşkil etmək və ya təmsil etmək üçün kollektiv cəhddir”. İctimai hərəkətlərə misal olaraq vətəndaş hüquqları, əmək, qadın bərabərliyi, ətraf mühitin istehlakçı hüquqları və s. vurğulamaq olar. Xeyriyyəçilik təbliğat və ya bunun üçün təşkilatçılıq yolu ilə sosial dəyişiklikləri dəstəkləyən fondlar yaratmağa qadirdir, xüsusən də siyasi və iqtisadi resursların ədalətli bölüşdürülməsinə yönəlmiş dəyişiklikləri buna misal göstərə bilərik.

İctimai hərəkətlər iki əsas ictimai dəstək və təşkilatçılıq fəaliyyəti ilə həyata keçirilir, hər ikisi də xeyriyyəçilik yolu ilə mümkündür. İctimai dəstək insanların kollektiv maraqları naminə dövlət siyasətinə təsir göstərmək cəhdi kimi müəyyən edilir. İctimai dəstəyin iki əsas növü siyasi (hökumət siyasətinə təsir edən) və sosial (qeyri-hökumət institutlarında siyasətə təsir edən) çox sayda insanın həyatına təsir edən qərarlardır. Buna misal olaraq məktəblər və universitetlər, xəstəxanalar, sosial təminat agentlikləri, icma qrupları və dini təşkilat kimi müxtəlif qeyri-kommersiya təşkilatlarını vurğulamaq olar.

Xeyriyyəçilik və qeyri-kommersiya təşkilatları xüsusilə sosial dəyişikliyi müdafiə edən və yoxsulluq və ya müxtəlif səbəblərlə bağlı ayrışdırmalı nəticəsində təcrid olunmuş insanlara imkanlar yaratmaq istəyən qruplar üçün sosial dəyişiklik fondları təmin etmişdir. Xeyriyyəçilik daha çox təşkilatın missiyası və paylaşılan dəyərlər vasitəsilə nümayiş etdirilən ictimai fəaliyyətlə əldə edilən ictimai rifah üzərində cəmlənir. Xeyriyyəçilik sektoru və onun tərkibindəki fondlar arzuolunan dəyişiklikləri həyata keçirmək üçün innovasiyalar, cəsarətli addımlar və nümayiş layihələri vasitəsilə ictimai dialoq formalaşdırmaq üçün unikal mövqeyə malikdir.

Cəmiyyət bir çox səbəblərlərdən dövrün aktual problemlərini həll etmək üçün qeyri-kommersiya təşkilatlarına və xeyriyyəçiliyə müraciət edir, o cümlədən digər sektorun uğursuzluqları və qeyri-kommersiya sektoru problemi həll etmək üçün də ideal məkan çıxış yolu hesab olunur. Həmçinin, xeyriyyəçilik vətəndaş cəmiyyətinə və sosial kapitalla töhfə verən təşkilatları və fəaliyyətləri dəstəkləməyə böyük maraq göstərir. Xeyriyyəçilik və qeyri-kommersiya sektoru, həmçinin, aşağı sosial-iqtisadi statusa sahib vətəndaşlar, rəngli insanlar, seçki hüququndan məhrum və kifayət qədər təmsil olunmayan qruplar və tarixən kollektivdən məhrum olan digər vətəndaşlar üçün resurslar və imkanlar təmin etməklə demokratiya və sosial dəyişikliklərin bir hissəsi kimi təbliğat və təşkilatlanmanı maliyyələşdirə bilər.

İslahatların təbliği xeyriyyəçiliyin beş əsas rolundan biri kimi qiymətləndirilir. Zəngin tarixə malik olmasına baxmayaraq, islahatların həyata keçirilməsində əsas məsələ bir qrup və ya fərdin xidmətinə və ya hüququn təmin edilməsinə yardım etmək üçün başqa qrup və ya fərdin onların adından çıxış etməsidir. İslahatların həyata keçirilməsində fəal mövqeyə sahib olan qeyri-kommersiya təşkilatları altı əsas islahat sahəsi təsnif edilə bilər: 1) agentlik, 2) qanunvericilik, 3) hüquqi, 4) icma, 5) məsələ, 6) siyasi kampaniya.

Xeyriyyəçilik və ya üçüncü sektor (Xeyriyyə təşkilatlarını, sosial müəssisələri və könüllü qrupları əhatə edən üçüncü sektor əsas xidmətləri göstərir, insanların rifahının yaxşılaşdırılmasına kömək edir və iqtisadi artıma töhfə verir) haqqında müasir düşüncənin əsas mövzusunə çevrilən vətəndaş cəmiyyəti termini sosial-siyasi kontekstdə üçüncü sektorun gücünü və genişlənməsini icmadan beynəlxalq səviyyəyə qədər mümkün edən şərtləri və xüsusiyyətləri müəyyən edir. Digər tərəfdən, müasir vətəndaş cəmiyyəti termininin daha yeni tərifləri var ki, bu da ailə, dövlət və bazar arasında yerləşən və insanların ümumi maraqları təmin etmək üçün könüllü şəkildə birləşdiyi institutlar, təşkilatlar və fərdlərin məcmusunu ifadə edir.

Sosial kapital sosial hərəkət iştirakçılarının sosial şəbəkələrə üzvlüyündən əldə etdikləri faydalara istinad edir və onun mənbəyi əslində hərəkət iştirakçılarının sosial strukturları və sosial münasibətləridir və gerçəklikdəki etibar və qarşılıqlılıq kimi normaları əhatə edir. Termin

xeyriyyəçilik və qeyri-kommersiya sektoruna aiddir və xeyriyyəçilik tərəfindən yaradılmış sosial kapital xüsusilə din, təhsil, yoxsulluq və sağlamlıq kimi müxtəlif şəraitlərdə faydalıdır.

Könüllülük başqalarına kömək etməyin ən qədim forması kimi hansısa bir xeyriyyəçiliyin təməl daşı hesab olunub. Termin bir təşkilat və ya qrup vasitəsilə vaxt, xidmət və ya bacarıq şəklində ödənişsiz yardımı həvəslə yerinə yetirən şəxsin hərəkətinə aiddir. Fərdi səviyyələrdən başlayan könüllülük sosial hərəkətlərə və ən yüksək tətbiq olunan səviyyəyə, bütövlükdə cəmiyyətə təsir göstərir [5].

Yazıçı və sosial islahatçı kimi tanınan Ceyn Adams Amerika sosial məskunlaşma hərəkətinə rəhbərlik etmiş, görkəmli pasifist olmuşdur. O, könüllü birliklərdən ömürlük karyera qurdu. Adams immiqrant qonşularının həyatını yaxşılaşdırmaq istəyirdi və Amerika sənayeləşərkən problemlər aşkar etdi. O, fərdlərin yoxsulluqdan qurtulmasına mane olan ekoloji şərait məsələsinə inanırdı. Buna görə də, o, bir çox araşdırmalar aparır və sənaye təhlükəsizliyi və uşaq əməyi qanunvericiliyi, qadınlar üçün məhdud iş saatları və məcburi məktəbə davamiyyət, o cümlədən müxtəlif islahatlar və sosial dəyişikliklər üçün mübarizə apardı.

Martin Lüter Kiçik Kinq xeyriyyəçi və Nobel Sülh Mükafatı laureatı kimi məşhur “Mənim Arzum Var” çıxışı ilə zorakılığa inanırdı, irqi inteqrasiyaya çağırırdı və 1966 və 1968-ci illərdə zorakılığa qarşı yürüzlərə rəhbərlik etdi, həmçinin, bu gün bir çox ictimai fəallar tərəfindən tətbiq edilən iqtisadi bərabərlik üçün istehlakçı boykotlarından istifadəyə öncülük etmişdi. O, indi vətəndaş hüquqlarına xidmət edən insanlar üçün bir nümunədir.

Marqaret Sanqer qadınların etibarlı doğuşa nəzarət xidmətləri ala biləcəyi ümummilli klinikalar sisteminin yaradılması üçün uğurlu kampaniyaya rəhbərlik etmişdir. O, mütəşəkkil tibb vasitəsi ilə doğuşa nəzarətin qəbulu üçün əsaslar təqdim etdi və məhkəmə tərəfindən doğuma nəzarət etmək üçün əsas hüququn olduğuna inandığını təsdiqlədi [1].

Baxmayaraq ki, dünyamız günü-gündən inkişaf edir, təkmilləşir, dünyada elə icmalar, cəmiyyətlər vardır ki, müasir dövrdə də hələ də mürəkkəb problemlərlə üzləşirlər. Yoxsulluq, təhsil, ekoloji problemlər və səhiyyə xidmətlərinə aşağı səviyyədə olması əsas problemlər arasındadır. Bu kimi problemlər ən çox sərmayə və inkişafa tələb edən sahələrdir ki, bu kimi problemlər hər zaman hökumətlər tərəfindən həll oluna bilməz. Bu səbəbdən də xeyriyyəçilik əsrlər boyu böyük əhəmiyyətə malik qüvvə kimi öz əhəmiyyətini qoruyub saxlamışdır. Belə bir nəticəyə gələ bilərik ki, xeyriyyəçilik ən çox ehtiyac duyulan sahələrdə tərəqqini sürətləndirmək və dünyada real dəyişikliklərə təkan verə biləcək səbəbləri dəstəkləmək gücünə malikdir. Bu isə öz növbəsində insanlara, planetə və ən əsası da bütövlükdə cəmiyyətə fayda verir.

Xeyriyyəçilik davamlı sosial dəyişikliklərə təsir etmək gücünə malikdir ki, güclü dəstək nəticəsində hətta “dalğa effekti”nə çevrilə bilər. Xeyriyyəçiliyə sabit cəmiyyətin mövcudluğu üçün təməl sütunlardan biri kimi də baxmaq olar. İnsanlar başqalarına kömək etmək üçün bir araya toplaşması, istər pul, istərsə də vaxtımızı bağışlayaraq, bizə insan olmağın nə demək olduğunu xatırladıq, nəticədə isə cəmiyyətlər güclənir.

Ədəbiyyat

1. <https://www.learningtogive.org/resources/philanthropy-force-social-change>
2. Musabekova D. *PHILANTHROPY, Civil Society Discussion Paper No. 4*, Copyright 2019, University of Central Asia.
3. <https://www.cafonline.org/my-personal-giving/what-is-philanthropy>

R.M.Mirzəyev
Azərbaycan Dövlət Pedaqoji Universiteti
mirzeyev.resad.999@gmail.com

ALİ PEDAQOJİ TƏHSİL MÜƏSSİSƏLƏRİNDƏ AZƏRBAYCAN TARİXİNİN TƏDRİSİNDƏ HEYDƏR ƏLİYEV İRSİNDƏN İSTİFADƏNİN MAHİYYƏTİ

Xülasə

Məqalədə Azərbaycan xalqının ümummilli lideri Heydər Əliyevin siyasi və dövlət xadimi kimi fəaliyyətindən, onun Azərbaycan tarixinin tədrisindəki rolu və mahiyyətindən bəhs edilir. Heydər Əliyevin həyatı və fəaliyyəti Azərbaycan tarixinin xüsusi bir mərhələsi kimi təhlil edilir. Araşdırmalar görə, Heydər Əliyev, həqiqətən, müstəqil Azərbaycan Respublikasının qurucusu, memarı olub. Gənclərin milli ləyaqət, milli şərəf və vətənpərvərlik tərbiyəsində mühüm mənbəyi olan Heydər Əliyev irsinin davamlı olaraq öyrənilməsi, tədqiqi tövsiyə olunur.

СУТЬ ИСПОЛЬЗОВАНИЯ НАСЛЕДИЯ ГЕЙДАРА АЛИЕВА ПРИ ПРЕПОДАВАНИИ ИСТОРИИ АЗЕРБАЙДЖАНА В ВУЗАХ ПЕДАГОГИЧЕСКОГО ОБРАЗОВАНИЯ

Резюме

В статье говорится о деятельности общенационального лидера азербайджанского народа Гейдара Алиева как политического и государственного деятеля, его роли и сущности в преподавании истории Азербайджана. Жизнь и деятельность Гейдара Алиева анализируются как особый этап истории Азербайджана. Согласно исследованиям, Гейдар Алиев действительно был основателем и архитектором независимой Азербайджанской Республики. Рекомендуется постоянно изучать и исследовать наследие Гейдара Алиева, которое является важным источником в воспитании национального достоинства, национальной чести и патриотизма молодежи.

THE ESSENCE OF USING HEYDAR ALIYEV'S LEGACY IN THE TEACHING OF AZERBAIJAN HISTORY IN HIGHER PEDAGOGICAL EDUCATION INSTITUTIONS

Summary

The article talks about the activities of the national leader of the Azerbaijani people, Heydar Aliyev, as a political and statesman, his role and essence in teaching the history of Azerbaijan. The life and activities of Heydar Aliyev are analyzed as a special stage of the history of Azerbaijan. According to research, Heydar Aliyev was

really the founder and architect of the independent Republic of Azerbaijan. It is recommended to continuously study and research the legacy of Heydar Aliyev, which is an important source in the education of national dignity, national honor and patriotism of young people.

Açar sözlər: *Heydər Əliyev, Azərbaycan Respublikası, milli, müstəqil, siyasi, dövlət, irs, Ulu Öndər, şəxsiyyət, rəhbər, vətən, müstəqillik, Azərbaycan, tarixi, xalq, əbədi, dönməz*

Ключевые слова: *Гейдар Алиев, Азербайджанская Республика, национальная, независимая, политическая, государство, наследие, Великий Лидер, личность, лидер, Родина, независимость, Азербайджан, история, народ, вечное, необратимое*

Key words: *Heydar Aliyev, Republic of Azerbaijan, national, independent, political, state, heritage, Great Leader, personality, leader, homeland, independence, Azerbaijan, history, people, eternal, irreversible*

İlk öncə Ulu Öndərin şəxsiyyətini və xalqımız üçün atdığı böyük addımlara nəzər yetirək. Onun şəxsiyyət kimi formalaşması aldığı mükəmməl təhsillə, eyni zamanda ailə mühiti, özünün daim çalışqan, zəhmətkeş, dərin zəka sahibi kimi həmişə axtarışda olması, vətənpərvərlik, vətəndaşlıq keyfiyyətləri ilə sıx bağlı olub. Onun həyatı bütövlükdə məktəbdir. Bu həyat məktəbi hər bir Azərbaycan vətəndaşı üçün həmişə örnək və böyüyən nəsilərə nümunə olaraq qalacaqdır. Hələ gənclik illərindən Heydər Əliyevin intellekti, mənəvi-əxlaqi keyfiyyətləri, liderlik xüsusiyyətləri cəmiyyətdə ona qarşı böyük rəğbət hissi yaradıb. Heydər Əliyev yaşadığı dövrün, zamanəsinin görkəmli dövlət xadimi olmaqla yanaşı, həm də bu günün və gələcəyin böyük şəxsiyyətidir. Onun ideyaları hər zaman aktualdır. Bu ideyalar həm də Azərbaycanın müstəqilliyinin, müstəqil dövlət kimi inkişafının təməl prinsipləridir. Həmin prinsiplər mahiyyətcə Azərbaycançılıq məfkurəsində ehtiva olunmuşdur. O, bütün həyatı boyu azərbaycançılıq amalı ilə yaşayıb və bütün fəaliyyəti bu məfkurə üzərində köklənib. Ulu Öndər azərbaycançılığı milli ideologiyamız, milli düşüncə sistemimiz kimi yüksək qiymətləndirir və onun birləşdirici, inkişafetdirici gücünün nə qədər böyük olduğunu əsaslandırır. Azərbaycanın milli-mənəvi dəyərləri, dövlətçiliyi, adət-ənənələri, dilimizə, tariximizə, mədəniyyətimizə olan münasibət məhz azərbaycançılıq ideologiyasının məzmun komponentləri kimi birləşir və vəhdət yaradır. Bu birləşdirici funksiya eyni zamanda xalqın birliyinin daha möhkəm təminatına, onun inkişafının davamlı, sistemli olmasına zəmin yaradır. “Heydər Əliyev 1969-cu ildə Azərbaycana rəhbər təyin olunarkən milli kadrların yetişdirilməsini planlı şəkildə həyata keçirməyə başlayıb. 1971-ci ildə Cəmşid Naxçıvanski adına hərbi məktəb (hərbi lisey) açıb və gənc azərbaycanlı

zabitlərin hazırlanması üçün geniş imkanlar yaradıb. O zaman SSRİ-nin mövcudluğu şəraitində Azərbaycanda – Sovet İttifaqının tərkibində olan milli respublikada belə bir məktəbin açılması çətin olsa da Ulu Öndərimiz SSRİ rəhbərliyini razı salıb. Bu o zaman Azərbaycanın gələcəyi üçün atılan qətiyyətli bir addım idi. Belə ki, 1991-ci ildə Azərbaycan öz dövlət müstəqilliyini bərpa edəndən sonra milli ordu quruculuğunda bu kadrlar böyük rol oynadılar. Əks halda, milli ordu quruculuğunda və müstəqilliyimizin qorunmasında daha böyük çətinliklər yarana bilərdi”. Onun həyat yolunu və xalqımıza bəxş etdiyi irsi öyrətmək biz müəllimlərin vəzifəsidir [1, s. 5-6].

Göründüyü kimi, Azərbaycan xalqının Ümummilli Lideri H.Əliyev müstəqil dövlət quruculuğunun bütün sahəsində olduğu kimi, hərbi təhlükəsizliyin təmin edilməsi sahəsində də xalqın qüvvəsinə inanırdı. Onun ordu quruculuğuna bu cür münasibəti cəmiyyətdə yeni təfəkkür formalaşdırdı. İnsanlarda orduya inam geri qayıtdı, xalq özünü ordunun 1 parçası kimi qəbul etdi.

Heydər Əliyevin 1970-ci illərdə istedadlı azərbaycanlı gənclərin Azərbaycandan kənar, başqa respublikalarda, xüsusilə Rusiyanın tanınmış ali məktəblərində təhsil almağa göndərmək ənənələrinin əsasını qoyması Azərbaycançılığa, Vətənə, millətə xidmətinin yeni bir nümunəsi idi. Heydər Əliyevin azərbaycanlıların xaricdə təhsil alması siyasətini dəstəkləməsi ölkəmiz üçün çox əhəmiyyətli idi. Beləliklə, təhsil müəssisələrində hər 1 müəllimin əsas vəzifələrindən biri Heydər Əliyevin elm, təhsil, mədəniyyət, ordu quruculuğu sahəsində göstərdiyi xidmətlər haqqında təhsilalanları məlumatlandırmaqla ümummilli liderin dahi şəxsiyyət kimi onların yaddaşında ömürlük qalmasına nail olmuşdur. Müəllim müxtəlif metod və üsullardan istifadə edərək təhsilalanları azərbaycançılıq ideaları ruhunda tərbiyə etməli, onların siyasi baxışlarını Ulu Öndərin həyat və fəaliyyəti nümunəsində formalaşdırmalı, nümunəvi vətənpərvər şəxsiyyət kimi yetişdirməyə çalışmalıdır. Heydər Əliyevin irsinin orta məktəblərdə olduğu kimi ali məktəblərdə də öyrənilməsi vacibdir. Bunları nəzərə alaraq hər bir Universitet müəllimi tələbələrə Ulu Öndərin irsini öyrədərkən aşağıdakı 4 əsas faktoru nəzərə almalıyıq:

1. Ulu Öndərin şəxsiyyəti və şəxsi keyfiyyətləri;
2. Tarixi şəxsiyyət kimi dünya siyasətində yeri;
3. Azərbaycan xalqının mənafeyi uğruna atdığı addımlar və bəxş etdiyi irs;
4. Azərbaycançılıq, müstəqillik, suverenlik və Heydər Əliyev fəlsəfəsi [1, s. 8-10].

Universitetlərdə Ulu Öndərin irsinin öyrədilməsinin müxtəlif forma, yolları və metodları var. Bunlar aşağıdakılardan ibarətdir:

- Azərbaycan tarixi dərslərində bu irsin öyrədilməsi üzrə mövzu və məşğələlər;
- Tarixi seminarlar, tarix gecələri və siyasi erudisiyalar;
- Konfrans və kütləvi maarifləndirici tədbirlər;
- Tədris ekskursiyaları; [6, 2023, N=50].

Ümummilli Liderin irsinin öyrənilməsi məqsədilə təşkil edilən ekskursiyalarda tələbələr H.Əliyevin həyat və fəaliyyətinin bütün dövrünü əhatə edən fotolar, arxiv sənədlərinin surətləri, eləcə də eksponatlar, digər əyani vəsaitlərlə tanış edilir ki, bu onlarda zəngin emosional təəssürat yaradır.

Ulu Öndərin irsin öyrədərkən tələbələri onun hakim ideyası olan milli dövlətçilik ideyasını mütləq şəkildə aşılamaq lazımdır. Ulu Öndərin aşağıdakı nitqini auditoriyada dinlədərək tələbələrə milli dövlətçilik fəlsəfəsinin nə olduğunu və nəyə xidmət etdiyini öyrədə bilərik:

“Dövlətçilik bu gün və gələcəkdə bizim hər bir vətəndaşımızın, cəmiyyətin, dövlətin əsas vəzifəsidir. Dövlətçilik Azərbaycanın müstəqilliyini, ərazi bütövlüyünü qoruyub saxlamaqdır. Azərbaycanın müstəqilliyini möhkəmləndirməkdir. Dövlətçilik hər bir vətəndaşın qəlbində olmalıdır. Ona görə, hər bir vətəndaş vətənpərvərlik hissləri ilə yaşamalır və bizim partiyamız, bütün dövlət orqanları, bütün təbliğatımız Azərbaycanda dövlətçiliyi inkişaf etdirmək üçün hər bir vətəndaşda milli vətənpərvərlik hisslərini yaratmalıdır. Milli vətənpərvərlik hissləri hər bir vətəndaşda o qədər güclü olmalıdır ki, hər bir vətəndaş milli mənafeyi öz şəxsi yaşayışından, öz şəxsi həyatından – hər şeydən üstün tutsun” [2, s. 56-60].

Heydər Əliyevin azərbaycançılıq ideologiyasının öyrədilməsi tələbələrdə xalqı sevgi, vətənə sədaqət, milli mənsubiyyətinə sadiqliq və vətənpərvərlik kimi vacib duyğuları inkişaf etdirir. Ulu öndərin dünya azərbaycanlılarının 1-ci qurultayında etdiyi çıxışın mahiyyətini tələbələrə açaraq onlarda milli şüur və azərbaycançılıq fəlsəfəsinin mahiyyətini verə bilərik:

“Müstəqil Azərbaycan dövlətinin əsas ideyası azərbaycançılıqdır. Hər bir azərbaycanlı öz milli mənsubiyyətinə görə qürur hissi keçirməlidir və biz azərbaycançılığı - Azərbaycanın dilini, mədəniyyətini, milli-mənəvi dəyərlərini, adət-ənənələrini yaşatmalıyıq” [2, s. 67].

Tələbələrə Heydər Əliyev irsini öyrədərkən müstəqilliyə gedən addımlarda Ulu Öndərin rolunu izah etməliyik. Heydər Əliyev azadlığı, müstəqilliyi bir dəyər kimi həmişə yüksək qiymətləndirərək xalqımızın milli varlığının qorunması, inkişafı, ərazi bütövlüyünün bərpası üçün daim mübarizə aparmışdır. O, azad, müstəqil respublikanı xalqımızın ən böyük tarixi nailiyyəti sayır və onu qorumağın yollarını göstərirdi. Ulu Öndər deyirdi: *“İndi Azərbaycan müstəqil dövlətdir. Müstəqillik Azərbaycan üçün böyük tarixi bir hadisədir, taleyin xalqımıza verdiyi böyük bir fürsətdir. Şübhəsiz ki, biz*

bununla fəxr etməliyik. Eyni zamanda bu tarixi nailiyyəti qiymətləndirməliyik, əlimizdə möhkəm saxlamalıyıq” [2, s. 65].

Heydər Əliyev, ilk növbədə, cəmiyyətdə qayda-qanuna əməl etməyin vacibliyini əsaslandırır, ölkədə hüquqi dövlət quruculuğunu əsas vəzifələrdən hesab edirdi. Hüquqi dövlət quruculuğu isə cəmiyyətdə hüquq münasibətlərindən, hər kəsin hüquq və vəzifələrindən, öz borcunu, öhdəliklərini dərk etməsindən, daşdığı məsuliyyət hissindən xeyli dərəcədə asılıdır. O, 1995-ci ildə qəbul edilən Konstitusiyanın müsbət cəhətlərini səciyyələndirərək demişdir: *“İnsan, vətəndaş hüquqlarının, azadlıqlarının qorunmasına konstitusiyanın çox hissəsi, demək olar ki, üçdə bir hissəsi həsr olunmuşdur. Bu da o zaman üçün təbiidir. Biz keçmişdən, totalitar sistemdən yeni bir sistemə keçirik. Biz demokratiyanı inkişaf etdirməliyik, xalqımızı demokratiya yolu ilə aparmalıyıq, insanların hüquqlarının qorunmasına hər yerdə, hər sahədə təmin olunması üçün əsaslar yaratmalıyıq” [2, s. 66].*

Ümummillə Lider Heydər Əliyevin siyasi və dövlət xadimi kimi fəaliyyətinin məzmunu, həqiqətən, gələcəyin bir yol xəritəsi, strategiyası kimi əhəmiyyətlidir. O, Azərbaycana rəhbərliyinin birinci dövründə xalqın milli dirçəlişinə, oyanışına çalışdırsa, sonrakı dövrdə müstəqilliyi qorumağı, inkişaf etdirməyi, möhkəmləndirməyi strateji hədəf kimi qiymətləndirir və tam əminliklə deyirdi ki, Azərbaycanın müstəqilliyi əbədidir, dönməzdir, sarsılmazdır. Azərbaycanın müstəqilliyinin qorunmasında gənclərin üzərinə düşən böyük məsuliyyətdən bəhs edərkən onları daim çalışmağa, təhsil almağa, vətənpərvər bir insan kimi yetişməyə səsləyirdi. Ulu Öndər “Vətəndaş” sözünə adi söz kimi baxmamağı, onun mahiyyətini dərk edərək məsuliyyətini daşımağı tövsiyə edərək deyirdi: *“Vətəndaş sözü böyük sözdür, müqəddəs sözdür. Vətəndaş sözü o deməkdir ki, hər bir vətəndaş öz vətəninə sadıq olmalıdır, onu göz bəbəyi kimi qorumalıdır və vətəninin uğrunda, torpağının uğrunda, anasının, atasının müdafiəsi yolunda şəhid olmağa hazır olmalıdır”. “Vətəndaş” sözününün mənası, bax budur!” [7, s. 2].*

Heydər Əliyev irsinin ali məktəblərdə auditoriyalardan kənar tədbirlərdə öyrədilməsi xüsusi əhəmiyyət kəsb edir. Tələbələr qazet, jurnal və digər mənbələrə istinad edərək material toplayır, Ulu Öndərin çıxışlarını öyrənərək tarix gecələri, viktorinalar və siyasi erudisiyalarda iştirak edirlər. Əlavə olaraq müzakirə metodlarından Sokrat dialoqu, dəyirmi masa kimi metodların da istifadəsi əhəmiyyətlidir [7, s. 1].

Ulu Öndərin irsini öyrədərkən müəllim onun sitatlarına, çıxışlarına və nitqlərinə istinad etməlidir. Hətta yeri gəldikdə onun nitqlərindən ibarət videoçarxlar göstərərək tələbələrə bu çıxışın mahiyyətini açmalıdır.

1993-cü ilin yayında xalqın təkidli tələbi ilə hakimiyyətə gələn Heydər Əliyev Azərbaycanı parçalanma, dağılma təhlükəsindən xilas etdi. Ölkədə tədricən iqtisadi, siyasi sabitlik yarandı. Bundan sonra isə ölkədə sabitlik təmin

olundu, qanunsuz silahlı birləşmələr ləğv olundu, Azərbaycan tərəqqi yoluna çıxdı. Ulu Öndərimiz müstəqil Azərbaycan dövlətinin möhkəm təməlini, bünövrəsini yaratdı. Bu elə bir bünövrə oldu ki, dahi şəxsiyyətin özünün dediyi kimi Azərbaycanın müstəqilliyini əbədi və dönməz etdi. 1993-cü ildən 2003-cü ilədək dahi liderimiz müstəqil dövlətimizin və xalqımızın inkişafı üçün ömrünü şam kimi əritdi. Eyni ilin sentyabr ayının 22-sində Respublika Ali Sovetində gənclərin nümayəndələri ilə görüşdə çıxışından: *“Azərbaycanın müstəqil dövlət olması, xalqımızın azadlığa çıxması tarixi hadisələrdir və biz bunları qiymətləndirməli, əldə edilmiş nailiyyətləri əbədləşdirməliyik. Bu, istər bizim, istərsə də gələcək nəsillərin qarşısında duran strateji vəzifədir”* [4, s. 22].

Bu gün müstəqil Azərbaycan məhz Heydər Əliyevin nurlu, parlaq zəkasının bəhrəsidir. Heydər Əliyev irsi elə bir zəngin xəzinədir ki, bu irsin hər zaman öyrənilməsi həyati əhəmiyyət kəsb edir. Heydər Əliyev Ermənistanın Azərbaycana qarşı təcavüzünü aradan qaldırmaq, itirilən ərazilərin geri qaytarılması üçün həm Ermənistanla, həm də münafiqşənin nizamlanmasında məsuliyyət daşıyan böyük dövlətlərin, beynəlxalq təşkilatların rəhbərləri ilə birbaşa danışıqlar aparır, siyasi iradə nümayiş etdirirdi. Dövlət başçılarının zirvə görüşlərində, beynəlxalq təşkilatların keçirdiyi tədbirlərdə Heydər Əliyev beynəlxalq hüquqa əsaslanan qətiyyətli, cəsarətli, inamlı çıxışları ilə hər dəfə qarşı tərəfi onunla hesablaşmağa məcbur edir və beləliklə, Azərbaycanın haqq səsinə dünyaya bəyan edən sənədlərin təsdiq edilməsinə nail olurdu. Yeni Azərbaycan Partiyasının yaradılmasının altıncı ildönümünə həsr olunmuş təntənəli yığıncaqda nitqindən: *“Dövlətçilik bu gün və gələcəkdə bizim hər bir vətəndaşımızın, cəmiyyətin, dövlətin əsas vəzifəsidir. Dövlətçilik Azərbaycanın müstəqilliyini, ərazi bütövlüyünü qoruyub saxlamaqdır, Azərbaycanın müstəqilliyini möhkəmləndirməkdir. Dövlətçilik hər bir vətəndaşın qəlbində olmalıdır”* [4, s. 23].

Ulu Öndər müxtəlif tədbirlərdə çıxışlarında, məcburi köçkünlərlə görüşlərində itirilən torpaqlarımıza geri dönəcəyimizi həmişə əminliklə vurğulayır, beləliklə, xalqımızın mübarizə əzmi daha da güclənirdi. Ümummillə liderimiz qətiyyətlə deyirdi: *“İnanıram ki, Ermənistan silahlı qüvvələri tərəfindən işğal olunmuş Azərbaycan torpaqları azad ediləcəkdir və yerindən-yurdundan didərgin düşmüş soydaşlarımız öz doğma torpaqlarına qayıdacaqlar, Azərbaycanın ərazi bütövlüyü bərpa ediləcəkdir, Azərbaycanın dövlət sərhədlərinin toxunulmazlığı təmin olunacaqdır”*.

Qaradağ rayonunda qaçqınlar və məcburi köçkünlər üçün tikilmiş fərdi yaşayış evləri kompleksinin – “Ümid” qəsəbəsinin istifadəyə verilməsi mərasimində nitqindən: *“Hər bir insan üçün vətən, torpaq, ölkə, müstəqil dövlət onun mənəviyyəti, həyatı üçün çox yüksək anlayışlardır”* [3, s. 5].

2020-ci il 27 sentyabrdan 10 noyabrədək davam edən Vətən müharibəsində (II Qarabağ müharibəsi) Azərbaycanın Böyük Zəfərini bu

qətiyyətin məntiqi nəticəsi adlandırmaq olar. Bu zəfər həm də Heydər Əliyev ideyalarının təntənəsi, onun haqq, ədalət uğrunda savaşımanın qələbəsi idi. Məhz Heydər Əliyevin dövlətçilik siyasətinin davam etdirilməsi düşmən üzərində parlaq qələbənin təmin olunmasında mühüm rol oynadı. Azərbaycanın zəfəri həm də gəncliyin qələbəsi idi. Son 30 ildə Heydər Əliyev ideyaları əsasında böyüyən, təhsil və tərbiyə alan gənclərin sayəsində qələbə bayrağı azad olunan torpaqlarda dalğalandı [3, s. 6].

Apardığımız təhlilə görə deyə bilərik ki, Heydər Əliyev irsinin öyrədilməsində Ulu Öndərin nitqindən, müdrik kəlamlarından mütəmadi istifadə etmək vacibdir.

Ümummilli Lider cəmiyyətin inkişafında insan kapitalının rolunun böyük olduğunu qeyd edirdi. İnsan kapitalı isə elmi biliklərə dərinlən yiyələnən, dünyanın müasir çağırışlarına cavab verən, mükəmməl təhsil alan, səriştəli mütəxəssislər kimi yetişən kadrlar formalaşdırma bilərlər. İnsan kapitalı ilə bağlı digər bir cəhət ondan ibarətdir ki, bu işdə kadrların mənəvi keyfiyyətlərinə xüsusi diqqət yetirilməsi tələb olunur. Ona görə də Ulu Öndər insan şəxsiyyətinin mənəvi xüsusiyyətlərinə də böyük önəm verirdi. Çünki mənəviyyat olmayan yerdə heç bir uğur əldə etmək olmaz. Mənəviyyətin əsasında dəyərlər dayanır. Qeyd etdiyimiz bu məsələlərin hər biri ilə bağlı onun irsində zəngin fikirlər, konseptual ideyalar vardır. Ona görə də Heydər Əliyevin irsi ideyalar qaynağı, mükəmməl konsepsiya kimi çox dəyərlidir. Burada həyatın bütün sahələrinə aid qiymətli məlumatlar vardır. Onun irsi müxtəlif elm sahələri üzrə araşdırma aparən tədqiqatçıların tədqiqat obyektini, predmeti ola bilər.

Ali pedaqoji təhsil müəssisələrində Ümummilli Liderimizin həyat və fəaliyyətinin, irsinin dərinlən öyrənilməsi üçün imkanlar genişdir. Təhsilin müxtəlif pillə və səviyyələri üzrə ictimai-humanitar fənlərin məzmununda Ulu Öndərin ideyaları öz əksini tapıb. Xüsusilə Azərbaycan tarixinin tədrisində Heydər Əliyev irsi zəngin mənbə rolunu oynayır.

Ali pedaqoji təhsil müəssisələrində Heydər Əliyev irsinə müraciət olunarkən, ilk növbədə onun milli ruhlu və bəşəri dəyərləri yüksək qiymətləndirən böyük tarixi şəxsiyyət olduğu əsaslandırılmalıdır. Onun fəaliyyətində azərbaycançılıq məfkurəsinə söykənən milli dövlətçilik konsepsiyası xüsusi yer tutur. Bu da dövlətimizin və xalqımızın möhkəm təməllər üzərində inkişafına təminat verən müqəddəs ideya qaynağıdır. “Ulu Öndərin ictimai-siyasi həyatda Azərbaycan tarixi məsələlərini ön plana çəkməsi, şəxsiyyət, cəmiyyət və dövlətçilik problemlərinə konseptual baxışları həm də nəzəri müddəalar kimi yüksək dəyərləndirilməlidir. Ölkəmizdə Heydər Əliyevin ideyaları əsasında formalaşmış elm, təhsil, mədəniyyətin davamlı inkişafına təminat verən sosial-siyasi, iqtisadi zəmin bütövlükdə cəmiyyətin

tərəqqisini sürətləndirir. Sağlam nəslin yetişdirilməsi, mənəvi tərbiyə məsələləri Heydər Əliyev irsində mühüm yer tutur” [6, s. 8].

“İnanıram ki, mənim axıra çatdıra bilmədiyim taleyüklü məsələləri, planları, işləri Sizin köməyiniz və dəstəyinizlə İlham Əliyev başa çatdıra biləcək. Mən ona özüm qədər inanıram və gələcəyinə böyük ümüdlər bəsləyirəm.”

Heydər Əliyev

Mövzunun aktuallığı: Azərbaycan tarixinin tədrisi prosesində bu zəngin irsə müraciət olunması təlimin keyfiyyətinin yüksəldilməsinə, müasir dövrün tələblərinə cavab verən şəxsiyyətin formalaşmasında mühüm əhəmiyyət kəsb edir. Həmçinin Heydər Əliyev irsi sayəsində gənclərin mili şüur və vətənpərvər ruhda böyüməsi öz əksini tapır. Həyat bu aktual mövzuya daim müraciət olunmasını tələb edir.

Məqalənin elmi yeniliyi: Məqalədə Ulu Öndər Heydər Əliyev irsinin ali təhsil müəssisələrində tarix təlimində öyrədilməsinin metodları, üsullar və vasitələri əsasında öyrədilməsi təşkil edilir.

Məqalənin nəzəri əhəmiyyəti: Məqalədə irəli sürülən müddəalar, əldə olunan nəticələr Azərbaycan tarixində Heydər Əliyev irsinin mahiyyəti öz əksini tapıb.

Məqalənin praktiki əhəmiyyəti: Məqalə Ümummilli Lider Heydər Əliyevin həyatı və siyasi-dövlətçilik fəaliyyəti ilə bağlı tədris vəsaitlərinin yazılması üçün əhəmiyyətlidir. Burada əksini tapmış ideyalardan ali məktəbin tarix müəllimləri təlim-tərbiyə prosesində elmi-pedaqoji fəaliyyətində istifadə edə bilərlər.

Ümummilli Lider Heydər Əliyev Azərbaycan xalqının yüzilliklər boyu yetirdiyi nadir şəxsiyyətlərdən biri olmaqla milli qürur mənbəyimizdir. Onun həyatı, fəaliyyəti, Azərbaycan tarixində xüsusi mərhələ kimi dövlətə, xalqa xidmətləri həmişə öyrənilməli, gənclərin vətəndaşlıq mövqeyinin, milli mənlük şüurunun formalaşdırılmasında örnək göstərilməlidir. Ulu Öndərimizin tarixi xidmətlərinin müxtəlif elmi istiqamətlər üzrə geniş və daha dərinədən, sistemli şəkildə davamlı olaraq araşdırılması və ideyalarının təbliği işində istifadə vacibdir.

Ədəbiyyat

1. *Heydər Əliyev: Biblioqrafik məlumat kitabı B., Bakü Universiteti Naşriyyat, 2003, 434 s.*
2. *Mahmudov Yaqub, AMEA, A.A.Bakıxanov ad. Tarix İnstitutu. – Bakı: Turxan, 2013, 500 s.*

3. *Azərbaycan Respublikasının Milli bayramı - Respublika günü münasibəti ilə təntənəli mərasimdə nitq. Gülüstan sarayı. 27 may 2002-ci il. Müstəqilliyimiz əbədidir. Otuz səkkizinci kitab. Mart 2002 - may 2002. Bakı: Azər nəşr, 2011, 480 s.*
4. *İsa Həbibbəyli, Elnarə Akimova, Bakı, "Elm və təhsil", 2018, 400 s.*
5. *Məlikov. Ə. "Heydər Əliyevin azərbaycançılıq fəlsəfəsi", Bakı - 2023, 32 s.*
6. *"Azərbaycan müəllimi" 29.12.2023, N=50, 9 s.*
7. *İki sahil HEYDƏR ƏLİYEV 100. "Sitatlar və kəlamlar", Bakı - 2023, 2 s.*

C.A.Rəsulzadə
Azərbaycan Dövlət Pedaqoji Universiteti
resulzadecefer3@gmail.com

ALİ PEDAQOJİ MƏKTƏBLƏRDƏ TARİXİN TƏDRİSİNDƏ TƏLƏBƏLƏRDƏ İNFORMASIYA VƏ KOMMUNİKASIYA KOMPETENSİYASININ FORMALAŞDIRILMASININ MAHİYYƏTİ

Xülasə

Məqalədə ali pedaqoji təhsil müəssisələrində tarix dərslərində tələbələrdə informasiya, kommunikasiya kompetensiyalarının formalaşdırılması məsələsinə aydınlıq gətirilmişdir. Bu məsələdə müəllim peşəkarlığının əhəmiyyəti, İKT bacarıqlarının misilsiz xidməti və müasir dünyanın yeniləşən texnoloji və innovativ yenilikləri ilə müşayiət olunan informasiya, kommunikasiya kompetensiyaların formalaşdırılması istiqamətləri, üsulları və mahiyyəti araşdırılmışdır.

СУЩНОСТЬ ФОРМИРОВАНИЯ ИНФОРМАЦИОННО- КОММУНИКАЦИОННОЙ КОМПЕТЕНТНОСТИ СТУДЕНТОВ ПРИ ПРЕПОДАВАНИИ ИСТОРИИ В ВУЗАХ ПЕДАГОГИЧЕСКИХ ШКОЛ

Резюме

В статье освещается вопрос формирования информационно, коммуникативных компетенций у студентов на уроках истории в высших учебных заведениях. В этом выпуске исследованы значение профессионализма учителя, беспрецедентное служение навыков ИКТ, а также направления, методы и сущность формирования информационно, коммуникативных компетенций, сопровождаемые современными технологическими и инновационными инновациями современного мира.

THE ESSENCE OF FORMING STUDENTS' INFORMATION AND COMMUNICATION COMPETENCE IN THE TEACHING OF HISTORY IN HIGHER PEDAGOGICAL SCHOOLS

Summary

The article clarifies the issue of formation of information and communication competences in students in history classes in higher educational institutions. In this issue, the importance of teacher professionalism, the unparalleled service of ICT skills, and the directions, methods and essence of forming information and

communication competencies accompanied by the modern technological and innovative innovations of the modern world were investigated.

Açar sözlər: *kompetensiya, pedaqoji peşəkarlıq, İKT, informasiya kompetensiyası, kommunikasiya kompetensiyası*

Ключевые слова: *компетенция, педагогический профессионализм, ИКТ, информационная компетенция, коммуникативная компетенция*

Key words: *competence, pedagogical professionalism, ICT, information competence, communication competence*

Kompetensiyaya əsaslanan təhsil ilk dəfə XX əsrin 70-ci illərində ABŞ-da (Massachusetts Universiteti) formalaşmışdır. 1965-ci ildə N.Xomskinin təklif etdiyi konsepsiya ilə təhsil kompetensiyalarının əsası qoyulmuşdur.

Bu baxımdan A.V.Xutorskoyun fikri diqqətəlayiqdir. A.V.Xutorskoy şəxsiyyətə struktur sosial və şəxsi təcrübə qazandıran, onu sosial mənimsəmə və özünüdərkə hazırlayan və cəmiyyətdə müasir praktiki fəaliyyətə imkan verən açar kompetensiyaların 7 qrupunu aşağıdakı sıra ilə müəyyənləşdirmişdir:

1) dəyər-məna kompetensiyaları - müəllimin öz rolunu, mövqeyini dərk etmək, məqsədini müəyyənləşdirmək, hədəflərini seçmək, peşə funksiyasına müstəqil və yaradıcı yanaşmaq, eləcə də, dünyagörüşü məsələlərini əhatə edən kompetensiyalardır;

2) ümummədəni kompetensiyalar - bura milli və ümumbəşəri sivilizasiyalar, bəşər tarixində elm və dini rolu, onun cəmiyyətə təsiri, məişət və mədəni-əsudə zaman kimi məsələləri əhatə edən kompetensiyalardır;

3) təhsil və idrak kompetensiyaları - obyektiv gerçəkliyin dərk olunması, onun metodoloji əsaslarını əhatə edir. Bilik, bacarıq, öz fəaliyyətini planlaşdırma, refleksiya, tədris fəaliyyətinin qiymətləndirilməsi kimi məsələləri özündə birləşdirir;

4) informasiya kompetensiyası - müasir informasiya resurslarına sahib olmaq və İKT-dən düzgün istifadə bacarığını formalaşdırmaq kimi məsələləri əhatə edir;

5) kommunikativ kompetensiyalar - müxtəlif dillərdə şifahi və yazılı ünsiyyət, fikirlərini aydın, səlis ifadə etmək bacarığı, dinləmə mədəniyyəti, əməkdaşlığa əsaslanan qrup, kollektiv işin təşkili kimi bacarıqları əhatə edir;

6) sosial əmək kompetensiyaları - sosial həyatda özünü düzgün ifadə edə bilmək, öz müqəddəratını təyin etmək, üzərinə məsuliyyət götürmək, tolerantlıq və s.;

7) özünütəkmil kompetensiyaları - bu şəxsin özünə olan münasibətini xarakterizə edir. Şəxs özünütəhlil, özünütəkmilləşdirmə, özünütətbiq məsələləri əhatə edən kompetensiyalardır.

Hər bir müəllim göstərilən kompetensiyaların tərkibinə daxil olan elementlər haqqında təhlil və tərkib baxımından fərqləndirmə aparmağı bacarmalıdır. Pedaqoji fəaliyyəti uğurla həyata keçirmək üçün müəllim qeyd edilən kompetensiyaları kompleks şəkildə təşkil etməlidir.

A.V.Xutorskoy informasiya və kommunikasiya kompetensiyalarının didaktik və tərbiyəvi əhəmiyyətini dəyərləndirərək yazır: “Kompetensiyalara əsaslanan təhsilin elmi-pedaqoji əsasları insan yönümlü təhsilin əsas fəaliyyət istiqamətlərindən biridir. Kompetensiya hər hansı sahədə effektiv, məhsuldar fəaliyyətin təşkili üçün cəmiyyət tərəfindən tələbəyə qoyulan sosial tələblərdir. Tələbə üçün kompetensiya, onun gələcək fəaliyyət istiqaməti olub, hər hansı bir sahədə inkişafı üçün bələdçidir. Təhsil prosesində tələbələrdə formalaşdırılan kompetensiya onların gələcək məqsədlərinə hərtərəfli nail olmağı təmin edir” [1, s. 10-11].

Problemlə bağlı digər müəllif Anna Danşına yazır: “Kompetensiya elə bir məsələlərin məcmusudur ki, orada insanın avtoriteti, biliyi və təcrübəsi əks olunur. Müasir təhsil sisteminin əsas vəzifəsi keyfiyyətli təlim üçün şərait yaratmaqdır. Ənənəvi olaraq, ali məktəb təhsilinin əsas vəzifəsi məzmunu mənimsəməli olduğu bilik, bacarıq və vərdislərin məcmusu kimi qiymətləndirilir. Bu gün bu yanaşma yetərinə deyil, bu gün cəmiyyətə (peşə təhsili müəssisələri, istehsalat, ailə) hər şeyi bilənlərə və danışanlara deyil, gələcək həyat fəaliyyətinə qoşulmağa hazır olan, həyatı praktiki olaraq həll etməyə qadir olan məzunlara ehtiyac var” [2, s. 1].

Anna Danşınının təbirincə desək, bu, informasiya və kommunikasiya kompetensiyasına yiyələnmiş şəxsiyyətin intellektual səviyyəsinin göstəricisidir. Təhsil müəssisəsinin isə bu sahədə təxirə salınması vəzifəsinin olduğu vurğulanır.

Professor M.İlyasov problemlə bağlı fikrini ümumiləşdirərək yazır: “Kompetensiyanın formalaşması peşəkarlıq amili ilə sıx bağlıdır. Müseyib İlyasov məqaləsində vurğulayır ki, müəllim peşəkarlığının inkişafı, təlim prosesində pedaqoji yeniliklərin və innovativ texnologiyaların tətbiqindən asılıdır. Həyat sübut edir ki, o müəllimlər peşəkar və səriştəli müəllimlər kimi formalaşırlar ki, onlar daim axtarışda, yeniliklər etməkdə və bunları işlərində tətbiq etməkdədirlər” [3, s. 35].

Göründüyü kimi, peşəkar və səriştəli müəllim pedaqoji proseslərə səriştəliliklə yaradıcı yanaşır, daim peşəkarlığını dərinləşdirməyə və axtarışda olmağa meyl edir.

Dəyanət Musayev isə müəllimin pedaqoji peşəkarlığının artırılmasının vacibliyini dövrün innovativ yenilikləri və günü-gündən artan və inkişaf edən informasiya mühitinin genişlənməsində görür. Onun fikrincə, bu gün yeni nəsil informasiya texnologiyalarına əsaslanan təhsil, çoxməqsədli və peşəkar proqramların həyata keçirilməsinə şərait yaradır ki, onlar da öz növbəsində

kompüterləşmiş və informasiyalaşmış müasir təhsilin ayrılmaz hissəsini təşkil edir. Kompüterləşmiş və informasiyalaşmış təhsil müəllim peşəkarlığının artırılmasına əlverişli şərait formalaşdırır. Müəllif gələcəyin şəxsiyyətlərində İKT kompetensiyanın formalaşdırılmasının mahiyyətini açıqlayarkən, hər bir tələbədə, məzunda formalaşdırılmalı olan əsas bacarıqları aşağıdakı kimi təsnif etmişdir:

- 1) Texnoloji və ümumi texniki səriştə;
- 2) Distant təhsilin reallaşdırılması üçün müasir İKT texnoloji və innovativ yeniliklərindən istifadə etmək bacarığı;
- 3) Elektron tədris materiallarının yaradılması sahəsində bacarıqların formalaşdırılması.

Dosent D.Musayev tarix müəllimliyi ixtisasında informasiya və kommunikasiya bacarıqlarının formalaşdırılmasının vacibliyini qeyd edərək yazır: “Tarix müəllimlərinin hazırlanmasında prioritet vəzifə, təkcə əlavə kompetensiyaların formalaşması deyil, həm də müəllimlərin öz ənənəvi prinsip və təşkili üsullarını yeni müasir tələb və məsafədən iş şəraitinə uyğunlaşdırmaqda kömək etməkdir” [4, s.1-3].

Tələbələrin İKT bacarıqlarına yiyələnməsi prosesi bir neçə mərhələdən ibarətdir. Məsələnin bu mövqeyi Viktoriya Xramçovanın məqaləsində ətraflı şərh edilmişdir. Belə ki, Xramçova bu vacib və əhəmiyyətli prosesi 2 mərhələyə ayırmışdır:

- 1) Bilik səviyyəsi (fəaliyyətə hazırlıq) mərhələsi;
- 2) Fəaliyyət səviyyəsi (həyata keçirilən fəaliyyət) mərhələsi.

İlk səviyyəyə kompüter proqramlarına yiyələnmə (əsasən ofis proqramları (Ms. Office paketi: Ms Word, Ms Power Point və s.), internet və onun servislərindən istifadə bacarığı və s. aid edilir. Lakin müəllimin funksional savadlılığı özlüyündə təhsil sistemində nəticələrdə keyfiyyət dəyişikliklərinə səbəb ola bilməz. İkinci və son səviyyə isə funksional savadlılığın İKT səviyyəsində səmərəli və sistemli tətbiqini nəzərdə tutur. Müəllif bu mərhələni də inkişafa görə həyata keçirilmə və yaradıcılıq mərhələlərinə bölür. İnternet xidmətləri ilə işləmək təhsilalanlarda İKT bacarıqlarının formalaşması məqsədinə çatmağa kömək edir. Beləliklə, kompüter təlim sistemlərindən istifadə aktual və perspektivli görünür. İKT tədris prosesini zənginləşdirir, öyrənməni daha effektiv edir, həmçinin tələbələrin və müəllimlərin yaradıcı inkişafına böyük töhfə verir. Təhsilin müasir inkişaf mərhələsində kompüter texnologiyaları tədrisdə çox geniş istifadə olunur. Böyük multimedia təqdimatları, elektron təlim proqramları və təhsil elektron resurslarının çox böyük təhsilverici potensialı mövcuddur. Multimedia proqramları əsasında qurulmuş interaktiv təlim bir sıra metodoloji, didaktik, psixoloji prinsipləri vahid bir kompleks kimi reallaşdırmanı və təlim prosesini daha maraqlı və yaradıcı etməyi təmin edir [5, s. 2-5].

Bu deyilənlərdən belə nəticəyə gəlmək olar ki, müasir dövrdə kompetensiyalı müəllim hazırlığına kompleks yanaşılmalıdır. Gələcək müəllimin səriştəliliyi ali məktəb auditoriyasından başlayaraq bütün fəaliyyət sahələri üzrə yaradıcı fəaliyyət tələb edir. Son illərdə təhsil prosesində yeni texnologiyalardan istifadə, İKT-nin təhsilə gətirilməsi kimi addımların atılması kompetensiyalı müəllim hazırlığına müsbət təsir göstərmişdir.

R.A.Qaynullina problemə münasibət bildirərək yazır: “Kommunikativ bacarıqlar kommunikativ kompetensiyanın tərkib hissəsi kimi tələbələrin sosial səriştəsini və şüurlu yönümünü digər insanların mövqələrinə (əsasən ünsiyyət və ya fəaliyyətdə tərəfdaş), dinləmək və dialoqda iştirak etmək, problemlərin kollektiv müzakirəsində iştirak etmək, həmyaşid qrupuna inteqrasiya və həmyaşıdları və böyüklər ilə məhsuldar qarşılıqlı əlaqə və əməkdaşlıq qurmağı özündə ehtiva edir. Burada şəxsiyyətin sosial dərkətməsi ön plana çıxır. Şəxsiyyət kommunikativ kompetensiya vasitəsilə cəmiyyətə qoşulur və fəaliyyət göstərir” [6, s. 5].

Aparadığımız təhlil və tərkibə görə deyə bilərik ki, təhsilalanları XXI əsr kompetensiyaları ilə gələcək həyatlarına hazırlamaq hər bir təhsil müəssisəsinin I dərəcəli vəzifəsi olmalıdır. XXI əsrin tələbi belədir ki, təhsilalanlar yalnız fənnin məzmununu mənimsədiklərinə görə deyil, həm də onlara aşılana bacarıqları necə tətbiq edəcəkləri üzrə qiymətləndirilməlidir.

Məqalənin elmi yeniliyi: Mövzunun səciyyəvi cəhətləri ümumiləşdirilərək, onun mahiyyətinə aydınlıq gətirilmişdir. Müasir zamanəmizdə innovativ texnologiyaların meydana gəlməsi onların bir çox sahələrdə olduğu kimi, təhsil sahəsinə də tətbiqini vacib etmişdir. XXI əsr cəmiyyətdə insan amilinin ön plana çıxması, insan şəxsiyyətinin inkişafının bir parçası olan kompetensiyalar məsələsini gündəmə gətirmişdir. Bu baxımdan məqalədə İKT bacarıqları araşdırılmış, informasiya və kommunikativ kompetensiyaların formalaşdırılmasının mahiyyətinə toxunulmuşdur. Ümid edirik ki, məqalədəki məlumatlar bu problemlə məsələnin qismən həllinə töhfə verəcəkdir.

Problemin işlənmə səviyyəsi: Kompetensiyaların formalaşdırılması problemi elmi ədəbiyyatda vacib məsələlərdən birini təşkil edir. Çünki, kompetensiyaların formalaşdırılması təhsil sisteminin gələcək inkişafı baxımından xüsusi önəm kəsb edir. Problemlə bağlı bir sıra alimlər məqalə, monoqrafiya və əsərlərində bu məsələ ilə bağlı araşdırma aparmış və xüsusi mövqe nümayiş etdirmişlər. Rus pedaqoqu, pedaqoji elmlər doktoru Andrey Viktoroviç Xutorskoyun, pedaqoji elmlər doktoru, dosent Dəyanət Musayevin, pedaqogika elmlər doktoru, professor Müseyib İlyasovun bu problemlə bağlı araşdırmalarını nümunə göstərə bilərik. Bu problemin həlli baxımından ən uyğun yol, Müseyib İlyasovun “Müəllim peşəkarlığı və pedaqoji səriştəliliyin müasir problemləri” monoqrafiyasında söylədiyi kimi, dərş deyən müəllimlərin

öz üzərində daima işləmək, özlərini elmi və psixo-mədəni olaraq daim inkişaf etdirməkdir. Bir də bu problemin həllində ən vacib amil kimi, müəllimlərin dünyanın təhsil sahəsindəki yeniliklərinə açıq olması təşkil edir. Məhz bu amillər problemin işlənmə səviyyəsini yüksək tutmağa sövq edən səbəb kimi göstərilə bilər.

Məqalənin nəzəri əhəmiyyəti: Məqalədə müzakirə olunan problemli məsələlər, əldə olunan nəticələr, vacib və əhəmiyyətli qeydlər tarixin tədrisi metodikasının inkişafı və elmin məzmununun təkmilləşməsinə motiv formalaşdırır.

Məqalənin praktiki əhəmiyyəti: Ali məktəbdə təhsil alan tələbələrdə informasiya və kommunikasiya kompetensiyalarını inkişaf etdirməkdə əsas vəzifə onların gələcək müəllimlik fəaliyyətinin faydalılığını, praktikliyini və inkişafetdiriciliyini təmin etməkdir. Məqalədə irəli sürülən müddəa və nəticələrdən tarix müəllimləri gündəlik pedaqoji fəaliyyətlərində istifadə edə biləcəklər.

Məqalədə ali məktəblərdə təhsilalanlarda kompetensiyaların formalaşdırılmasının əhəmiyyətindən bəhs edilmişdir. Kompetensiya nədir?, Nə üçün formalaşdırılmalıdır? kimi suallara məqalədə aydınlıq gətirilmişdir. Tələbələrin gələcək müəllimlik fəaliyyətində informasiya və kommunikativ kompetensiyaların rolu təhlil edilmiş və bunun şəxsiyyətin formalaşmasında vacib faktor kimi nəzərə alınması vurğulanmışdır.

Ədəbiyyat

1. Хуторской А.В., “Педагогические основания диагностики и оценки компонентных результатов обучения”, “Философия и методология образования”, Москва – 2013, с. 7-15
2. Данышина А.В., “Формирование ключевых компетентностей учащихся”, 17.08.2009, 6 с.
3. İlyasov M.İ., “Müəllim peşəkarlığı və pedaqoji səriştəliliyin müasir problemləri”, “Elm və təhsil”, Bakı – 2018, 208 s.
4. Мусаев Д.М., “ИКТ-компетенции будущего учителя истории как фактор повышения качества дистанционного образования”, Межвузовский научный конгресс, Высшая школа, научные исследования, Москва – 2020, 1-3 с.
5. Храпцова В.В., “Формирование ИКТ - компетентности учащихся и педагогов в системе непрерывного образования”, МГУ имени А.А.Кулешова, Могилев, 2021, 168-172 с.
6. Гайнуллина Р.А., “Формирование универсальных учебных действий и компетенций как условие достижения стандартов в образовательном процессе”, 14.06.2011, 6 с.
7. Nəzərli Z.A., “Ali pedaqoji təhsil müəssisələrində Azərbaycan tarixi dərslərində kompetent müəllim hazırlığının əsas şərtləri”, Dissertasiya, Bakı - 2023, 72 s.

Ü.R.Məmmədova
Azərbaycan Dövlət Pedaqoji Universiteti
mammadova.uu@gmail.com

İKİLİ TƏHSİL MODELİNİN YARANMASI VƏ İNKİŞAFI

Xülasə

Məqalə Almaniya və Avstriyada çox uğur qazanmış və hazırda dünyanın bir neçə ölkəsində tətbiq edilməkdə olan və ya pilot layihələri həyata keçirilən, nəzəriyyə ilə təcrübənin vəhdətindən ibarət “İkili Təhsil Modeli”nin yaranma tarixi və inkişafındakı xüsusiyyətlərin öyrənilməsi ilə bağlıdır. Məqalədə bu təhsil modelinin yaranmasına zərurət yaradan səbəblər göstərilmiş və uğurunda rol oynayan mühüm şəraitlərin də təhlili aparılmışdır. Eyni zamanda, nümunə kimi seçilmiş ölkələrdə ikili peşə təhsili sisteminin keçdiyi tarix, inkişaf mərhələləri, edilmiş dəyişikliklər və onların fonunda təhsil sistemində aparılmış islahatlar da öz əksini tapmışdır.

ВОЗНИКНОВЕНИЕ И РАЗВИТИЕ МОДЕЛИ ДУАЛЬНОГО ОБРАЗОВАНИЯ

Резюме

Статья связана с изучением истории возникновения и особенностей развития «Модели дуального образования», представляющей собой сочетание теории и практики, которая имела большой успех в Германии и Австрии, применяется в ряде стран мира, и пилотные проекты которой реализуются в настоящее время. В статье показаны причины создания данной образовательной модели, а также проанализированы важные условия, сыгравшие роль в ее успехе. Также, в выбранных в качестве примера странах отражена история системы дуального профессионального образования, этапы ее развития, произошедшие изменения и реформы, реализуемые в системе образования на их фоне.

EMERGENCE AND DEVELOPMENT OF DUAL EDUCATION MODEL

Summary

The article is related to the study of the history and features of the development of the Dual Education Model – the unity of theory and practice, which has been very successful in Europe and Austria and is currently being applied or pilot projects of which is being implemented in several countries of the world. The reasons for the creation of this educational model are indicated and the important conditions that have played a role in its success are also analyzed in the article. At the same time, the history and developmental stages of dual vocational education system in the

exemplar countries, as well as the changes made to it and the subsequent innovations in the educational system have also been reflected.

Açar sözlər: *ikili təhsil modeli, peşə təhsili və təlimi, şagirdlik, nəzəri bilik, təcrübə, praktika, şirkət, peşə məktəbi*

Ключевые слова: *модель дуального образования, профессиональное образование и обучение, ученичество, теоретические знания, опыт, практика, компания, профессиональное училище*

Key words: *model of dual education, vocational education and training, apprenticeship, theoretical knowledge, experience, practice, company, vocational school*

İkili təhsil modeli iş təcrübəsinə əsaslanan təlim üsulu olub tələbələrə həm nəzəri biliklərə yiyələnmə, həm də real iş şəraitində praktiki səriştə toplama imkanı verir. Bu təhsil sistemi “ikili” adlandırılır, çünki buraya həm şirkət daxilində şagirdlik (apprenticeship) fəaliyyəti, həm də təhsil müəssisəsi nəzdində akademik təhsil daxildir. Təlimlərin təxminən 60%-i özəl sektorlarda, 40%-i isə məktəblərdə keçirilir. Təhsil və təlim alacaq şagirdləri şirkət seçir və nəzəri biliklərə yiyələnmələri üçün məktəbə yönləndirir. Bu ikili model bütün tərəflərə fayda verdiyindən bir sıra inkişaf etmiş ölkələrdə geniş şəkildə tətbiq olunmaqdadır. Belə ki, ikili təhsil sistemi çərçivəsində təlimləri başa vurmuş tələbə əldə etdiyi biliklərin tətbiqinə dair dərin biliyə və aydın təsəvvürə malik olmaqla yanaşı, həm də təlim keçdiyi müəssisədə işləmək imkanı əldə edir. Eləcə də, iş sahibi öz müəssisəsində ixtisaslaşmış və iş təcrübəsi toplamış yeni bir kadri işə götürmək fürsəti qazanır. Bundan əlavə, təlim müddətində şagirdə ikili proqrama əsasən öyrəndiyi işə görə minimum əmək haqqının müəyyən faizi şirkət tərəfindən ödənilir. Öz növbəsində, təhsil müəssisələri də şirkətlərlə olan əməkdaşlıq sayəsində texniki ixtisaslara kadr hazırlığı üçün lazımı avadanlıqların alınması və yenilənməsi üçün tələb olunan xərcləri azaltmaqla bərabər, həm də ixtisaslı və axtarılan mütəxəssislər yetişdirirlər. Dövlət səviyyəsində isə, bu modelin tətbiqi əmək bazarında təcrübəli və savadlı işçi qüvvəsinin artmasına, ölkədə gənclərin işsizlik faizinin azalmasına gətirib çıxarır. Məhz bu səbəblərdəndir ki, ikili təhsil sistemini həm də “win-win model”, yəni “hərtərəfli qazanc modeli” adlandırırlar.

Əslində bu model bizə tamamilə yad deyil. Hələ qədim zamanlardan bəri bir sənət öyrənməyin, peşəyə yiyələnməyin ən yaxşı yolu övladını usta yanına şagird kimi qoymaq olmuşdur. Usta yanında şagirdlik etmək bugünkü peşə təhsilinin təməlini qoymuşdur. Qadınlar məişət həyatı ilə bağlı bacarıqları öz analarından görüb götürür, gənclər isə təcrübəli mütəxəssislərin yanında müxtəlif peşələri öyrənirdilər. Dülgərlər, bənnalar, rəngsazlar, bərbərlər, dərzilər, aşpazlar, dəmirçilər, duluzçular, tacirlər, hətta təbiblər belə bu şəkildə

yetişirdilər. Beləcə təcrübəyə və bacarıqlara əsaslanan öyrənmə tarix boyunca nəsilədən nəslə ötürülmüş, bəşəriyyət, cəmiyyət inkişaf etdikcə, o da təkmilləşərək bugünkü müasir təhsil formalarına çevrilmişdir.

1900-cü illərin əvvəllərində getdikcə böyüyən sənaye dövrünün işçi qüvvəsinə tələbatı artdıqca çıxış yolu olaraq peşə təhsili yaranmışdır. Bu dövrün peşə təhsili 20-ci əsrdə ölkə iqtisadiyyatına yardım etmək üçün insanlara lazımı iş bacarıqlarının öyrədilməsi məqsədilə meydana gəlmişdi. Birinci və ikinci dünya müharibələrindən sonra ortaya çıxan böhran və depressiya dövrü bir sıra ölkələrin işçi qüvvəsinə olan tələbatını artırmaqda idi. Bununla yanaşı, miqrasiya edənlərin sayı çoxalır, sənaye və iqtisadiyyatın inkişaf etməsi zəruri hal alırdı. Bir sıra ölkələrdə uşaq əməyi istifadə olunmağa başlamışdı. Bu vəziyyətin yaxşılaşdırılması üçün bir sıra hökumətlər 20-ci əsrin ikinci yarısından etibarən peşə təhsilini formalaşdırmağa, insan kapitalı ideyasını önə sürməyə başlamışdılar. Bir çox dünya ölkələrində peşə təhsili (PT) haqqında aktlar qəbul olunaraq müxtəlif məktəblər və peşə təhsili müəssisələri açıldı. Hətta həmin dövrlərdə keçmiş sovet ittifaqı ölkələrində ən böyük vahid peşə təhsili sistemi çərçivəsində texniki peşə təhsili müəssisələri və texnikumlar yaradılmışdı.

Dünyada baş verən iqtisadi-siyasi hadisələr hər zaman təhsil sistemində öz təsirini göstərmiş, yeniliklərə və dəyişikliklərə ehtiyac yaranmışdır. Şübhəsiz ki, akademik təhsilin verilməsi ilə yanaşı iş təcrübəsi və təminatı da olduqca mühüm əhəmiyyət kəsb edən məsələlərdir. İctimai-siyasi, iqtisadi və şəxsi məqsədlər üçün səmərəli olacaq bir PT sistemi növbəti nəsillərə həm iş sahəsində uğur qazanmaq imkanı verməli, həmçinin fərdin sosial həyatında fəallıq və şəxsi inkişaf bacarıqlarını təmin etməlidir. İlk dəfə Almaniyada filosof və nəzəriyyəçi G.Kerşenşteyner təhsildə proqmatik yanaşma nümayiş etdirərək, təhsilin fiziki fəaliyyətlə əlaqəli və praktika ilə inteqrasiyası, eləcə də peşə məktəblərinin şəbəkəsinin qurulması haqqında nəzəriyyələrini irəli sürmüşdür. Kerşenşteynerin Almaniyada 20-ci əsrin 60-cı illərində ilk dəfə ikili təhsil modelinin təməlini qoyduğu bildirilir. 1964-cü ildə “ikili (dual) sistem” termini birinci dəfə Almaniyanın Təhsil Sistemi Komitəsinin buraxdığı hesabatda istifadə edilmişdir. “İkili sistem iş yerlərində və təhsil müəssisələrində sinxron formada həyata keçirilən təlim modelidir. Bu dual sistemin müvəffəqiyyət əldə etməsi səlahiyyətli orqanların qarşılıqlı fəaliyyətindən bilavasitə asılıdır.” [2]. Əslində, bu təlim sistemində şirkət dominant tərəf olduğundan, buradakı “sinxron” ifadəsi müəyyən qədər çətin ola bilər. Aşağıdakı bir neçə fakt şirkətin nələrdə daha imtiyazlı olduğunu göstərir:

- təcrübə keçiləcək müəssisəyə və sonradan peşə məktəbinə kimin qəbul olunmasına şirkət qərar verir;
- təlim alan şagirdlər öz vaxtlarının üçdə iki hissəsini şirkət daxilində

təcrübə toplayaraq, üçdə bir hissəsini isə peşə məktəbində nəzəri biliklər öyrənməklə keçirirlər;

- təlim ancaq o zaman uğurlu hesab olunur ki, şagirdlər şirkətlərin təmsilçi palataları tərəfindən aparılan buraxılış imtahanından müvəffəqiyyətlə keçsin.

Bütün bunlara baxmayaraq, ikili proqram çərçivəsində həm şirkət, həm də peşə məktəbi bərabər məsuliyyətlər daşıyır. Onların verdikləri töhfələr fərqlənsə də öhdəlik və hüquqları bərabərdir. Ümumi məsuliyyəti möhkəmləndirmək üçün hər iki tərəf təlim proqramı tamamilə bitdikdən sonra birlikdə imtahan təşkil edərək yekun sertifikat verirlər. Bu ikili modeli təsvir edən əsas anlayışlar birgə məsuliyyət, ortaq öhdəlik və hüquqlar və tərəfdaşlıqdır. Bu ideyalar 1960-cı illərdən etibarən hələ də təlimin iki məkanlılığı, həmçinin şirkətdaxili təcrübə və məktəbdaxili nəzəriyyə ilə iktərəfli öyrənməni xarakterizə edir [4].

İkili təhsil sisteminin əsası Almaniyada rəsmi olaraq 1969-cu ildə Peşə Təhsili Aktının qəbulu ilə qoyulmuşdur. Peşə Təhsili Aktı bu modeli Almaniyada kodlaşdıraraq standartlaşdıran bir sənəddir [1]. Aktın əsas məqsədi məktəb daxilində verilən nəzəri biliklərdə olduğu kimi şirkət daxilində keçilən təcrübənin də milli şəkildə tənzimləməsi və sosial hesabatlılığının təmin edilməsi idi. Onun təsviri və fəaliyyəti haqqında 1992-ci ildə çap edilmiş Pritchard kitabında məlumat verilmişdir. Bu qanuna görə, “təlimin məqsədinə nail olmaq üçün zəruri olan bacarıqların şagirdlərə mənimsədilməsi şirkət tərəfindən təmin etməlidir” [Berufsbildungsgesetz, 1969]. Həmin qanunda həmçinin həmkarlar ittifaqlarının iştirak etdiyi korporativ idarəetmə prinsipləri də aşağıdakı kimi irəli sürülürdü:

- Yeni qanun əsasında Peşə Təhsili və Təlimi Tədqiqatları üzrə Federal İnstitut yaradıldı ki, bu da 1) peşə təlimi və təhsilinin prinsiplərini müəyyənləşdirir; 2) məzmunun və məqsədini təyin edir və 3) onun texnoloji, iqtisadi və ictimai yeniliklərə uyğunlaşdırılmasını təmin edir. Bu institutun 1970-ci ildə əsası qoyuldu, 1976-cı ildə isə adı Federal Peşə Təhsili və Təlimi İnstitutu (Bundesinstitut für Berufsbildung) elan edildi.

- Yeni qanun əsasında federal səviyyəli və əyalət səviyyəli peşə təhsili komitələri yaradıldı. Federal səviyyəli komitəyə federal və əyalət hökumətlərinin nümayəndələri, əyalət səviyyəli komitəyə isə işəgötürənlər və işçilər, eləcə də yüksək dövlət orqanı nümayəndələri daxil idi.

- Peşə təhsili üzrə səlahiyyətli orqanlar olan palatalar üçün də bərabər sayda işəgötürən, fəhlə və məktəb nümayəndələrindən ibarət peşə hazırlığı komitələri yaradıldı.

- Buraxılış imtahanları üçün komissiyaların tərkibi də müəyyən edildi. Komissiyada ən azı bir müəllim iştirak etməli, üçdə iki hissəsi işəgötürənlərdən və işçi nümayəndələrindən ibarət olmalı idi. Qərarlar federal və əyalət

səviyyəli komitələrdə olduğu kimi səs çoxluğu ilə qəbul edilirdi.

1990-cı illərin axırlarında məktəblərlə şirkətlər arasındakı əməkdaşlığı möhkəmləndirmək üçün müxtəlif təkmilləşdirmə layihələrinin hazırlanmasına başlandı. Bəzi layihələr federal və əyalət səviyyələrinin təmsilçi komissiyaları tərəfindən maaliyələşdirilirdi. Buna misal olaraq 1999-cu ildən başlayaraq 2003-cü ilə kimi davam edən proqramı göstərmək olar. 28 layihədən ibarət olan bu proqramda konsepsiyalar və vasitələr işlənib hazırlanaraq praktiki sınaqlardan keçirilmişdir.

Yuxarıda sözügedən bütün qanunlar 2005-ci il islahatları ilə olduqca təkmilləşdirilmişdir. Almaniyada 2005-ci ildə SDP (Sosial Demokratik Partiya) hökuməti tərəfindən islahatlar həyata keçirildi. Bununla da islahatlar edilmiş Milli Peşə Təhsili Aktı (Berufsbildungsreformgesetz) hüquqi qüvvəyə mindi. Bu akta indiyədək qanuni qüvvədə olan bir müddəa daxil edildi: “peşə təhsili və təlimi məkanları (yəni, şirkətlər, iş yerləri, texniki və peşə məktəbləri, o cümlədən məktəbdən və şirkətdən kənar digər peşə təhsili müəssisələri) peşə təhsili və təlimini həyata keçirilməkdə əməkdaşlıq etməlidir” [5]. Qanunun əsas məqsədi və hədəfi PTT məktəblərinə verilən dəyərin yüksəldilməsi və əməkdaşlığın inkişaf etdirilməsi idi.

İkinci Dünya Müharibəsinin ardından peşə təhsili və təlimi sahəsində ikili sistemin inkişafı və sabitləşməsi ön planda idi. İyirminci əsrin 70-ci illərindən etibarən isə sistemin təkmilləşdirilməsi ilə bağlı göstərilən səylər əsasən şirkətlərdə aparılan təlimlərə ictimai çərçivə qazandırılması, həmkarlar ittifaqlarının cəlb edilməsi, eləcə də federal və əyalət səviyyələrində rəhbər öhdəliklərin həyata keçirilməsi idi. Həmin əsrin 90-cı illərindən başlayaraq ikili model çərçivəsində məktəbin rolunun qüvvətləndirilməsi xüsusi olaraq diqqət mərkəzində idi.

Hazırda Almaniyada təlim proqramları kiçik və orta şirkətlərin cəlb edildiyi əməkdaşlıq əsasında qanunla tənzimlənərək həyata keçirilir. Yeni təlim qaydalarının işlənib hazırlanmasında işəgötürənlər və həmkarlar ittifaqları cavabdehlik daşıyırlar. Sertifikatlar hər bir sənaye üzrə standartlaşdırıldığı üçün ikili sistem daxilində təlimlərinin yaşadığı regiondan və hansı şirkətdə şagirdlik etməsindən asılı olmayaraq eyni təlimi almaları təmin edilir.

Son illərdə bir çox Avropa İttifaqı ölkələrinin də öz PTT sistemlərində islahatlar apardıkları müşahidə olunur. Almaniyanın ikili təhsil modeli beynəlxalq səviyyədə diqqəti cəlb edib. Təcrübəyə arxalanan və əmək bazarının tələblərinə cavab verən təlimlər sayəsində, ikili proqram əsasında təlim və təhsil almış gənclər biznes aləminə daxil olmaqda xüsusi müvəffəqiyyət göstərirlər. Təbiidir ki, Almaniya, Avstriya, Lixtenşteyn və İsveçrədə gənclərin işsizlik səviyyəsinin aşağı olmasında əsas səbəb kimi məhz ikili təhsil sistemi qəbul edilir. İqtisadi Əməkdaşlıq və İnkişaf Təşkilatı (İƏİT) tərəfindən aparılan araşdırmalar göstərib ki, ikili peşə təhsili sisteminin tətbiq

olunduğu ölkələrdə gənclər arasında işsizlik Avropa İttifaqı ölkələrindəki orta göstəricilərdən xeyli aşağıdır [3].

Hazırda Almaniyada təlim proqramları kiçik və orta şirkətlərin cəlb edildiyi əməkdaşlıq əsasında qanunla tənzimlənərək həyata keçirilir. Yeni təlim qaydalarının işlənilib hazırlanmasında işəgötürənlər və həmkarlar ittifaqları cavabdehlik daşıyırlar. Sertifikatlar hər bir sənaye üzrə standartlaşdırıldığı üçün ikili sistem daxilində təlimə alanların yaşadığı regiondan və hansı şirkətdə şagirdlik etməsindən asılı olmayaraq eyni təlimi almaları təmin edilir.

Son illərdə bir çox Avropa İttifaqı ölkələrinin də öz PTT sistemlərində islahatlar apardıkları müşahidə olunur. Almaniyanın ikili təhsil modeli beynəlxalq səviyyədə diqqəti cəlb edib. Təcrübəyə arxalanan və əmək bazarının tələblərinə cavab verən təlimlər sayəsində, ikili proqram əsasında təlim və təhsil almış gənclər biznes aləminə daxil olmaqda xüsusi müvəffəqiyyət göstərirlər. Təbiidir ki, Almaniya, Avstriya, Lixtenşteyn və İsveçrədə gənclərin işsizlik səviyyəsinin aşağı olmasında əsas səbəb kimi məhz ikili təhsil sistemi qəbul edilir. İqtisadi Əməkdaşlıq və İnkişaf Təşkilatı (İƏİT) tərəfindən aparılan araşdırmalar göstərib ki, ikili peşə təhsili sisteminin tətbiq olunduğu ölkələrdə gənclər arasında işsizlik Avropa İttifaqı ölkələrindəki orta göstəricilərdən xeyli aşağıdır [3].

Ədəbiyyat

1. *Almaniya Peşə Təlimi Sistemi – BMBF (Bundesministerium für Bildung und Forschung – Federal Təhsil və Tədqiqat Nazirliyi, 2017-12-08.*
2. *Almaniya Təhsil Sistemi Komitəsi, 1966.*
3. *“Beynəlxalq Ali Təhsil Jurnalı” - International Journal of Higher Education cild 9, №7; 2020 - səh. 95*
4. *Maykl Gesler – “The Lack of Collaboration Between Companies and Schools in the German Dual Apprenticeship System” (Alman İkili Şagirdlik Sistemində şirkətlər və məktəblər arasında əməkdaşlığın olmaması): Tarixi və ən son məlumatlar – səh. 169*
5. *Peşə Təhsili İslahatı Qanunu, 2005, səh. 933*

F.A.İmanova
Azərbaycan Dövlət Pedaqoji Universiteti
fidanimanova.19@gmail.com

ƏLİLLİYİ OLAN ŞƏXSLƏRİN MƏŞĞULLUĞU SAHƏSİNDƏ XARİCİ TƏCRÜBƏ VƏ AZƏRBAYCANDA MÖVCUD VƏZİYYƏT

Xülasə

Əlilliyi olan şəxslər üçün məşğulluq sahəsi inklüziv iş yerlərinin yaradılmasına və əlilliyi olan şəxslər üçün bərabər imkanların təmin edilməsinə diqqət yetirir. Bu sahədəki səylər məşğulluq üçün maneələri aradan qaldırmaq, əlçatanlığı təmin etmək və dəstəkləyici iş mühitini inkişaf etdirmək məqsədini daşıyır. Bu isə münasib şəraitin həyata keçirilməsini, əlillik hüquqları haqqında məlumatlılığın artırılmasını və inklüziv işə qəbul təcrübələrinin təbliğini əhatə edir. Həm dövlət, həm də qeyri-hökumət təşkilatları əlilliyi olan şəxslərin unikal bacarıq və istedadlarını tanıyaraq onların işçi qüvvəsinə daxil edilməsini inkişaf etdirmək üçün çalışırlar. Tərəqqiyə baxmayaraq problemlər davam edir və məşğulluq imkanlarını artırmaq, daha inklüziv və müxtəlif işçi qüvvəsini təşviq etmək üçün davamlı səylər vacibdir.

ЗАРУБЕЖНЫЙ ОПЫТ В ОБЛАСТИ ТРУДОУСТРОЙСТВА ЛИЦ С ИНВАЛИДНОСТЬЮ И СОВРЕМЕННАЯ СИТУАЦИЯ В АЗЕРБАЙДЖАНЕ

Резюме

В сфере занятости людей с ограниченными возможностями основное внимание уделяется созданию инклюзивных рабочих мест и обеспечению равных возможностей для людей с ограниченными возможностями. Усилия в этой области направлены на устранение препятствий для трудоустройства, обеспечение доступности и создание благоприятной рабочей среды. Это включает в себя внедрение разумных приспособлений, повышение осведомленности о правах инвалидов и продвижение инклюзивной практики трудоустройства. Как правительственные, так и неправительственные организации работают над содействием включению людей с ограниченными возможностями в рабочую силу, признавая их уникальные навыки и таланты. Несмотря на прогресс, проблемы сохраняются, и необходимы дальнейшие усилия по повышению возможностей трудоустройства и продвижению более инклюзивной и разнообразной рабочей силы.

FOREIGN EXPERIENCE IN THE FIELD OF EMPLOYMENT OF PERSONS WITH DISABILITIES AND THE CURRENT SITUATION IN AZERBAIJAN

Summary

The field of employment for persons with disabilities focuses on creating inclusive workplaces and ensuring equal opportunities for individuals with disabilities. Efforts in this field aim to eliminate barriers to employment, promote accessibility, and foster a supportive work environment. This involves implementing reasonable accommodations, raising awareness about disability rights, and advocating for inclusive hiring practices. Various organizations, both governmental and non-governmental, work towards advancing disability inclusion in the workforce, recognizing the unique skills and talents that individuals with disabilities bring to the table. Despite progress, challenges persist, and ongoing efforts are essential to enhance employment opportunities and promote a more inclusive and diverse workforce.

Açar sözlər: *əlillik, məşğulluq imkanları, inklüziv iş yerləri, əlçatanlıq, unikal bacarıqlar*

Ключевые слова: *инвалидность, возможности трудоустройства, инклюзивные рабочие места, доступность, уникальные навыки*

Key words: *disability, employment opportunities, inclusive workplaces, accessibility, unique skills*

Son illərdə əlilliyi olan şəxslərin cəmiyyətə sosial inteqrasiyası ilə əlaqədar siyasətin bərqərar olması üçün bütün dünyada spesifik ənənələr yaranmışdır. Belə ki, ayrı-ayrı dövlətlər əlilliyi olan şəxslərin problemlərinə həll yolu tapılması və onlara münasibətdə siyasətin formalaşdırılması üçün fəaliyyət göstərirlər. Bu siyasətin tərkibinə bəzi prinsipləri daxil etmək olar:

- əlilliyin qarşısının alınması sisteminin yaradılması və əlilliyi olan şəxslərin reabilitasiyası;
- əlilliyi olan şəxslərin digər insanlarla eyni səviyyədə yaşamasının təmin edilməsi;
- əlilliyi olan şəxslərin sərbəst yaşamasına şəraitin yaradılması (gündəlik yaşamda öz ehtiyaclarını ödəmək, öz-özünə qulluq etmək və s.).

İnkişaf etmiş ölkələrdə sağlamlıq imkanları məhdud olan insanların məşğulluğunu və cəmiyyətə inteqrasiyasını təmin etmək məqsədilə müxtəlif üsullardan istifadə olunur.

Əlilliyi olan şəxslərin məşğulluğu sahəsində ən geniş yayılmış üsul işəgötürənləri müəyyən sayda xüsusi qayğıya ehtiyacı olanları işlə təmin olunmasına məcbur edən, eyni zamanda bu insanların iş həyatına daxil olmalarını asanlaşdıran və fiziki imkanlarına uyğun iş tapmalarına zəmin

yaradan kvota sisteminin tətbiqidir. Kvota xüsusi kateqoriyalı vətəndaşların məşğulluğunun təmin edilməsi məqsədilə tətbiq edilən, əsasən qanunvericiliklə tənzimlənən məcburi xarakterli tədbirlər sistemidir. Kvotalar bəzi hallarda könüllü (cəmiyyət qarşısında mənəvi borc qismində) tədbir kimi də tətbiq olunur.

Beynəlxalq təcrübə göstərir ki, kvota üzrə müəyyənləşdirilmiş iş yerlərinin ehtiyatda saxlanması mexanizminin tətbiqi, əlilliyi olan şəxslərin peşə hazırlığının məqsədli şəkildə həmin iş yerlərinin tələbləri nəzərə alınmaqla təşkili və müvafiq hazırlıqdan sonra onların həmin iş yerlərində yerləşdirilməsi kvota sisteminin səmərəliliyini xeyli artırır.

Əlilliyi olan insanların məşğulluğunu təmin etmək məqsədilə kvota sistemi ilə yanaşı dəstəklənən məşğulluq proqramlarından da istifadə olunur.

Son dövrlərdə ABŞ-da dəstəklənən özünəməşğulluq konsepsiyasına diqqət artmışdır. Əlilliyi olan şəxslər üçün məşğulluq konsepsiyası həmin insanların yalnız maddi vəziyyətinin yaxşılaşmasının deyil, həmçinin onların cəmiyyətdə özünü təsdiq etməsinin dəstəklənməsinə yönəlmişdir. Bu sahədə əsas məsələ sahibkarlıq fəaliyyətinin bütün mərhələlərində yüksək keyfiyyətli biznesə yardım xidmətlərinin təşkil edilməsidir. Bu işə ilkin mərhələdə bu xidmətlərin özlərinin zəruri səviyyəyə çatdırılmasını tələb edir [10].

İngiltərədə qorunan məşğulluq forması geniş tətbiq edilir. Hələ 1945-ci ildə əlilliyi olan şəxslərin ümumi əmək bazarına daxil olmalarına kömək etmək məqsədilə onların reabilitasiyası və təlimi ilə məşğul olan qeyri-kommersiya təşkilatı olan “Remploy” şirkəti yaradılmışdır. Dövlət maliyyə yardımı vasitəsilə şirkəti dəstəkləyir. 2006-cı ildə şirkətin 83 fabrik və müəssisələrində 9 min nəfər əlilliyi olan şəxs işləmiş və təlim keçmişdir [8, s.69].

Yaponiyada 1981-ci ildən etibarən sosial müəssisələr ciddi əlillik problemi olan insanlar üçün iş yerləri təklif edirlər. İtaliyada 1991-ci ildə sosial kooperasiya əsasında əlilliyi olan şəxslərin məşğulluğu ilə bağlı yeni modeli nəzərdə tutan qanun qəbul olunmuş və artıq 1997-ci ildə kommersiya, istehsalat, fermer təsərrüfatı və xidmətlər sahəsində fəaliyyət göstərən sosial kooperativlərdə 17 min nəfər əlilliyi olan şəxs işlə təmin olunmuşdur.

1988-ci ildə İspaniyada Gözdən Əlillər Cəmiyyəti tərəfindən fond yaradılmışdır. Fondun əsas məqsədi əlilliyi olan şəxslərin məşğulluğunu təmin etmək idi. 1989-cu ildə Fond tərəfindən 60 müəssisədən ibarət holding yaradılmış, 1997-ci ildə artıq həmin holdingdə 72%-i əlilliyi olan şəxslərdən ibarət olan 6000 nəfər işçi çalışırdı [13].

Avstriyada işə həssas qrupların əmək bazarına daxil edilməsi üçün sosial müəssisələrin yaradılmasının böyük əhəmiyyəti vardır. Hazırda burada 2 tip sosial müəssisələr fəaliyyət göstərir: sosial-iqtisadi müəssisələr və mənfəət güdməyən məşğulluq layihələri. Avstriyada 120 sosial müəssisə fəaliyyət

göstərir ki, onlarda təxminən 3000 nəfər həssas qruplara daxil olan insan çalışır [3].

Litvada da həssas qrupların əmək bazarına inteqrasiya edilməsi üçün sosial müəssisələrin yaradılmasından istifadə edilir. Dövlət yardımı aldıqdan sonra sosial müəssisələr bu yardım əsasında yaratdıqları iş yerlərini ən azı 3 il müddətində qoruyub saxlamalıdırlar. Sosial müəssisələr işə götürdükləri əlilliyi olan şəxsləri müddətindən asılı olmayaraq bütün əmək fəaliyyətləri dövründə dəstəkləməlidirlər. Eyni zamanda, hədəf qrupuna daxil olan digər şəxslər üçün bu müddət işə götürülmə anından 1 il təşkil edir. Hazırda Litvada 9 regionda bu tip 130 müəssisə fəaliyyət göstərir ki, onlarda da təxminən 2500 nəfər həssas qruplara daxil olan insan çalışır [3].

Avropa Birliyi ölkələrində həssas qrupların məşğulluğunun təmin edilmə prosesini və onların cəmiyyətə inteqrasiyasını daha da sürətləndirmək məqsədi ilə 2010-2020-ci illəri əhatə edən “Avropa Əlillik Strategiyası” hazırlanmışdır. Bu strategiya əlilliyi olan şəxslərin gündəlik həyatlarında qarşılaşdıqları problemlərin həll yollarını göstərən bir sənəddir. Strategiyanın əsas məqsədi əlilliyi olan vətəndaşların sahib olduqları imkanlardan daha rahat istifadə edərək cəmiyyətə inteqrasiya olunmalarına dəstək verməkdir. Strategiya 8 prioritet istiqamətdə (əmtə və xidmətlərə əlçatanlıq, cəmiyyətdə iştirak, bərabərlik, məşğulluğun təmini, təhsil, sosial müdafiə, sağlamlıq və kənar təsirlər) maneələri aradan qaldırmaq üçün nəzərdə tutulmuşdur. Strategiyada hər bir sahə üçün əsas fəaliyyət planı və vaxt qrafiki müəyyənləşdirilmişdir [9].

Əlilliyi olan şəxslərin zorakılığa məruz qalma ehtimalının yüksək olması beynəlxalq səviyyədə belə şəxslərin hüquqlarının müdafiəsi məsələsinin nəzarətdə saxlanması zərurətini yaradıb. Bu zərurəti nəzərə alan Birləşmiş Millətlər Təşkilatı Baş Məclisi 2006-cı ilin 13 dekabrında “Əlilliyi olan şəxslərin hüquqları haqqında” Konvensiyanı qəbul edib. Konvensiyanın məqsədi əlilliyi olan şəxslərin insan hüquqları və əsas azadlıqlarının təşviq olunması, qorunmasını təmin etməkdir. Konvensiya ayrı-seçkilik edilməməsi, iştirak və inklüzivlik, fərqliliklərə hörmətlə yanaşma, imkanların bərabərliyi, əlçatanlıq, kişilər və qadınlar arasında bərabərlik prinsiplərinə əsaslanır [11].

Azərbaycan 2008-ci ilin oktyabr ayında Konvensiyanı ratifikasiya edib. Sözügedən Konvensiyanın tələblərinə uyğun olaraq, Azərbaycan hökumətinin qəbul etdiyi öhdəliklərin yerinə yetirilməsi ilə bağlı həyata keçirilmiş tədbirlər barədə BMT-nin Əlilliyi olan şəxslərin hüquqları üzrə Komitəsinə hər üç ildən bir dövrü hesabat təqdim edir. İlk hesabat 2011-ci ildə göndərilib. Hesabat 2014-cü ildə Cenevrədə BMT-nin Əlilliyi olan şəxslərin hüquqları üzrə Komitəsinin 11-ci sessiyasında təqdim edilib və müsbət qiymətləndirilib. Komitə hesabatla bağlı Azərbaycan hökumətinə 57 bənddən ibarət yekun

tövsiyələr göndərib. Azərbaycan hökuməti sonralar növbəti hesabatlarını da təqdim edib.

Azərbaycanda da müstəqillik qazandıqdan sonra beynəlxalq standartlara uyğun hüquqi, dünyəvi dövlət quruculuğuna olan meyil sosial cəhətdən zəif, o cümlədən əlilliyi olan vətəndaşların sosial müdafiəsində öz əksini tapmışdır. Uzun illər ərzində əlilliyi olan şəxslərə qarşı siyasət xeyli dəyişmiş, sosial xidmət və qayğı tədbirlərindən onların reabilitasiyası və əmək fəaliyyətinə cəlb olunmasına doğru əsaslı addımlar atılmış, beynəlxalq normalara əsaslanan qanunvericilik formalaşmağa başlamışdır. Təhsil alma və ictimai həyata inteqrasiya imkanları sayəsində əlilliyi olan insanlar özlərinin sosial müdafiəsi sahəsində siyasətin inkişafında daha fəal iştirak etməyə başlamış, fiziki məhdudiyətli şəxslərin əmək və həyat şəraitinin yaxşılaşmasına yardım edən ictimai təşkilatlar yaradılmışdır. Dövlətin qəbul etdiyi qanunvericilik aktlarında, proqramlarda və sosial müdafiə ilə bağlı tədbirlərdə əlilliyi olan insanlar həmişə diqqət mərkəzində olurlar [5].

Qanunvericiliyə görə, sosial müdafiəyə xüsusi ehtiyacı olan vətəndaşların məşğulluğu üçün müvafiq icra hakimiyyəti orqanları tərəfindən müəssisə, idarə və təşkilatlarda kvota müəyyən edilir. Sosial müdafiəyə xüsusi ehtiyacı olan və işə düzəlməkdə çətinlik çəkən vətəndaşlar üçün kvota tətbiq edilməsi qaydası və kvota şamil edilməyən müəssisələrin siyahısı müvafiq icra hakimiyyəti orqanı tərəfindən müəyyən edilir [7].

Göründüyü kimi, Azərbaycan Respublikasında əlilliyi olan şəxslərin məşğulluğu və cəmiyyətə inteqrasiyası üçün lazımı qanunvericilik yaradılmışdır. Bununla bərabər, əlilliyi olan şəxslərin əmək potensialından tam şəkildə istifadə olunmur və onların məşğulluğu problemi tam həllini tapmamışdır. İşəgötürənlər işə qəbul olunmaq istəyənin fiziki qüsurlu olduğunu bildikdə, müxtəlif bəhanələrlə işə qəbul etməkdən imtina edirlər. Nəticədə bir çox əlilliyi olan insan fiziki qüsurlu olduğunu işəgötürənlərdən gizli saxlamağa məcbur olurlar. Belə olduğu halda onlar Əmək Məcəlləsində nəzərdə tutulan imtiyazlardan, o cümlədən 42 təqvim günü müddətində məzuniyyət hüququndan məhrum olurlar və ən yaxşı halda sağlam işçilər üçün nəzərdə tutulan müddətdə ödənişli məzuniyyət hüququndan istifadə edirlər. Beynəlxalq təcrübədə əlilliyi olan şəxslərin məşğulluğunun təmin edilməsi üçün müxtəlif üsul və metodlardan, o cümlədən dəstəklənən məşğulluq proqramlarından istifadə olunduğu halda, respublikamızda bu sahədə yalnız kvota sistemindən istifadə olunur ki, bu o qədər də səmərəli deyil.

Digər kateqoriyadan olan əlilliyi olan şəxslərə nisbətən gözdən əlilliyi olan şəxslər daha ağır vəziyyətdə olan insanlardır. Onların cəmiyyətə qazanılması prosesində meydana çıxan problemlərin həlli bu sahədə beynəlxalq təcrübənin öyrənilməsini və tətbiqini tələb edir. Azərbaycan Respublikasının Avropaya inteqrasiyasının keyfiyyətə yeni mərhələyə keçdiyi bir vaxtda

ölkəmizdə gözdən əlilliyi olan insanların sosial vəziyyəti ilə Avropada yaşayan eyni kateqoriyalı insanların sosial vəziyyətini müqayisə etdikdə aradakı fərq aydın görünür. Bu fərqi görmək üçün Avropa Gözdən Əlillər İttifaqının (AGƏİ) internet saytına baxmaq kifayətdir [12]. 44 milli görmə üzrə əlillər təşkilatını birləşdirən AGƏİ əsasən gözdən əlilliyi olan insanların şəxsiyyət hüquqlarının qorunması ilə məşğul olur. İttifaq insan hüquqları, tiflo-texnika (görmə əngəlli insanlar üçün texniki vasitələr), reabilitasiya, gözdən əlilliyi olan qadınlar və qocalarla iş və s. sahələrdə böyük praktikaya və biliyə malikdir. Dünyanın inkişaf etmiş ölkələrində gözdən əlilliyi olanlar üçün bir çox yeniliklər, proqramlar hazırlanır. Məsələn, Amerikanın “İntel” şirkəti gözdən əlilliyi olan insanlar üçün özünün qeyri-adi qurğusunu satışa çıxarıb. Şirkət görmə əngəlli insanların kitab və qəzet oxumaları üçün nəzərdə tutulmuş və çap nəşrlərinin yazılarını səsləndirmə imkanına malik elektron cihaz təqdim etmişdir. Belə ki, həmin insanlar 20-25 sm. məsafədə cihazı mətn üzərinə yaxınlaşdırır və cihaz bu mətni səsləndirir.

Əlilliyi olan şəxslərin məşğulluğu müxtəlif maraqlı tərəflərin birgə səylərini tələb edən çoxşaxəli bir sahədir. İnküziv mühitlərin yaradılması, hüquqi müdafiənin həyata keçirilməsi və maarifləndirmənin gücləndirilməsi əlilliyi olan şəxslərin işçi qüvvəsində bərabər imkanlara malik olmasını təmin etmək üçün vacib addımlardır.

Əlilliyi olan şəxslərin məşğulluğunun mənimsənilməsi iş yerlərinin müxtəlifliyinə töhfə verir və fərqli bacarıq və perspektivlər gətirir. Həmin şəxslərin unikal istedadlarını tanıyan şirkətlər tez-tez artan innovasiyalardan və daha dinamik iş mühitindən faydalanır. Əlverişli şəraitin yaradılması əlilliyi olan şəxslərin öz vəzifələrini səmərəli şəkildə yerinə yetirmələrini təmin etmək üçün əsas aspektdir. Bu, köməkçi texnologiyaların təmin edilməsini, iş yerlərinin dəyişdirilməsini və ya çevik iş tənziqləmələrinin həyata keçirilməsini əhatə edə bilər.

BMT-nin qəbul etdiyi “Əlilliyi olan şəxslərin hüquqları haqqında” Konvensiyanın 12-ci maddəsinə əsasən iştirakçı dövlətlər əlilliyi olan şəxslərin həyatın bütün sahələrində digərləri ilə bərabər səviyyədə hüquqa malik olduğunu tanıyırlar. Bu səbəbdən əlilliyi olan şəxslərin həyat səviyyəsi, təhsil səviyyəsi və onlara göstərilən xidmətin keyfiyyəti bir ölkənin səhiyyə, təhsil və iqtisadi inkişaf göstəricilərində mühüm yer tutur. Bunun nəticəsidir ki, həm milli, həm də beynəlxalq səviyyədə əlilliyi olan şəxslərin hüquqları ilə bağlı təminatlar artırılır. Ancaq təkcə əlilliyi olan insanların gündəlik həyatlarını düzgün davam etdirmələrini təmin etmək kifayət deyil, həm də əmək bazarları bu insanları lazımi vəzifələrdə və şəraitdə işlə və imkanlarla təmin edə bilməlidir. Çünki lazımi şərait yaradıldıqda cəmiyyətin bir parçası olan əlilliyi olan şəxslər həm iqtisadi, həm də sosial məhsullar istehsal edə bilirlər. Aztəminatlı qruplardan sayılan əlilliyi olan şəxslər həm sosial, həm də iş

həyatında bir çox problemlərlə üzləşirlər. Bu problemlərin aradan qaldırılması üçün hökumət tərəfindən silsilə tədbirlər görülsə də, xüsusilə əmək bazarına daxil olmaq və əmək bazarında qalmaqda qarşıya çıxan əngəllər hələ də ciddi problem olaraq qalmaqdadır. Bu səbəbdən bu maneələrin müəyyən edilməsi və onların həlli üçün təkliflərin irəli sürülməsi böyük əhəmiyyət kəsb edir.

Ədəbiyyat

1. *Azərbaycan Respublikasının Konstitusiyası. Azərbaycan Respublikasının Qanunlar Külliyyatı, Bakı – 2001.*
2. *Azərbaycan Respublikasının Əmək Məcəlləsi.*
3. *Azərbaycan Respublikası Əmək və Əhalinin Sosial Müdafiə Nazirliyinin Dünya Bankı ilə birgə həyata keçirdiyi “Sosial Müdafiənin İnkişafı Layihəsi”nin “Təkmilləşdirilmiş Məşğulluq Xidmətləri” komponenti çərçivəsində 27 fevral - 10 mart 2011-ci il tarixlərində Avstriya və Litva Respublikalarına təlim səfərinin Hesabatı, Bakı – 2011.*
4. *Əlilliyi olan şəxslərin hüquqları haqqında Azərbaycan Respublikasının Qanunu. <http://e-qanun.az>*
5. *Məmmədova M.H., Quliyeva N.Q. Azərbaycan Respublikasında əlil insanların sosial müdafiəsi və məşğulluq problemləri. // “Əmək və Sosial Problemlər” elmi əsərlər toplusu. Bakı - 2007, № 1(4), s.3-11*
6. *Məşğulluq haqqında Azərbaycan Respublikasının Qanunu. <http://e-qanun.az>*
7. *“Sosial müdafiəyə xüsusi ehtiyacı olan və işə düzəlməkdə çətinlik çəkən vətəndaşlar üçün kvota tətbiq edilməsi Qaydası”nın və “Kvota şamil edilməyən müəssisələrin Siyahısı”nın təsdiq edilməsi haqqında Azərbaycan Respublikası Nazirlər Kabinetinin Qərarı.*
8. *Рейли А.О. Права людей с ограниченными возможностями на достойной труд. // Международное бюро труда. Женева, 2007, 164 с.*
9. *European Disability Strategy 2010-2020. www.ec.europa.eu*
10. *Understanding the provision of self-employment for people with disabilities in the United States. [https://centeronselfemployment.org/documents/Understanding the Provision of Self-Employment in the United States.pdf](https://centeronselfemployment.org/documents/Understanding_the_Provision_of_Self-Employment_in_the_United_States.pdf)*
11. *United Nations Convention on the Rights of Persons with Disability. <https://nda.ie/disability-policy/uncrpd>*
12. *www.euroblind.org*
13. *<https://www.fundaciononce.es/es>*

Ş.T.Mirzəyeva
Azərbaycan Dövlət Pedaqoji Universiteti
sebnem.mirzeyeve@gmail.com

AZƏRBAYCANDA VƏ FİNLANDİYADA SOSIAL İŞ VƏ ONLARIN MÜQAYİSƏLİ TƏHLİLİ

Xülasə

Sosial iş fərdlərin, ailələrin və icmaların müxtəlif ehtiyaclarını qarşılamağı hədəfləyən mühüm sahədir. Baxmayaraq ki, yanaşmalar və kontekstlər fərqlidir, həm Finlandiya, həm də Azərbaycan sosial rifahın təşviq edilməsində və həssas əhali qruplarının dəstəklənməsində sosial işin əhəmiyyətində mühüm önəm verir. Məqalədə Finlandiya və Azərbaycanda sosial iş təcrübələri təhlil edilir, bu sahəyə aid anlayışların məzmunu təqdim edilir, hər iki ölkənin özünəməxsus xüsusiyyətləri, bu sahədə onların uğur və çətinlikləri elmi-nəzəri təhlilə cəlb edilir.

СОЦИАЛЬНАЯ РАБОТА В АЗЕРБАЙДЖАНЕ И ФИНЛЯНДИИ И ИХ СРАВНИТЕЛЬНЫЙ АНАЛИЗ

Резюме

Социальная работа - это значимая область, нацеленная на удовлетворение разнообразных; потребностей физических лиц, семей и обществ. Несмотря на различия в подходах и контекстах, как Финляндия, так и Азербайджан придают большое значение поддержке социального благосостояния и уязвимых групп населения через социальную работу. В статье анализируются опыт социальной работы в Финляндии и Азербайджане, представляется содержание представлений об этой области и проводится научно-гуманитарный анализ уникальных особенностей, успехов и трудностей обеих стран в этой области.

SOCIAL WORK IN AZERBAIJAN AND FINLAND AND THEIR COMPARATIVE ANALYSIS

Summary

Social work is a significant field aiming to meet the diverse needs of individuals, families, and communities. Despite differences in approaches and contexts, both Finland and Azerbaijan attach great importance to the promotion of social well-being and support for vulnerable population groups through social work. The article analyzes social work experiences in Finland and Azerbaijan, presents the content of understandings related to this field, and conducts a scientific and humanitarian analysis of the unique characteristics, successes, and challenges of both countries in this area.

Açar sözlər: sosial iş, fərqlilik, əməkdaşlıq, məqsəd, strategiya, oxşarlıq, təhsil

Ключевые слова: социальная работа, разнообразие, сотрудничество, цель, стратегия, сходство, образование

Key words: social work, diversity, collaboration, purpose, strategy, similarity, education

Mövzunun aktuallığı: Cəmiyyətin hərtərəfli şəkildə inkişafı üçün sadəcə təhsil, sağlamlıq və digər resursların olmasından əlavə bərabər imkanların yaradılmasının və ehtiyacı olan əhali qruplarına yardımın önəmi son zamanlar daha yüksək şəkildə qiymətləndirilir. İnsanların inkişafının təmin edilməsi indiki dövrdə sosial işin hansı dərəcədə yerinə yetirilməsi səviyyəsindən də asılıdır. Sabiq ambasman Elmira Süleymanovanın dediyi kimi «fərdlərin, icmaların, qrupların sosial rifahının və həyat səviyyəsinin yüksəldilməsinə yönəldilmiş peşəkar fəaliyyət növü olan sosial iş insan hüquqlarının müdafiəsində mühüm rola malikdir» [1].

Son dövrlərdə sosial işçilər məktəblərdə, ali təhsil müəssisələrində, dövlət orqanlarında, tibbi xidmət fəaliyyəti sahələrində, ailə və uşaq rifahı mərkəzlərində və özəl bölmələrdə fəaliyyət göstərirlər.

ABŞ-ın Çikaqo Universitetin professoru F.Rimer sosial işin ictimai iş kimi, ədalət və etika əsaslı bir peşə olduğunu vurğulamışdır. Bu iş etika və mənəvi missiyaların yerinə yetirilməsinə səy göstərməlidir. Sosial işin pioneri olan Ceyn Addams (1902) peşənin rəsmi təsisindən qısa bir müddət sonra deyib ki, sosial iş etika prinsipləri üzərində qurulmuşdur [2, s.176].

Sosial iş elə bir sahədir ki, o, qruplara, icmalara və fərdlərə öz funksiyalarını reallaşdırmaq üçün onların bilik və bacarıqlarını inkişaf etdirir, öz məqsədlərinə çatmaları üçün bu əhali qruplarına uyğun sosial şərait yaradır. Sosial işçilərin bu şərfli peşənin yüksək şəkildə inkişafı üçün öz üzərlərinə düşən vəzifə borclarını məsuliyyətli şəkildə yerinə yetirmələri olduqca vacibdir. Bu haqqda R.Kapurun yazdığı kimi sosial işçilər müvafiq biliklər, bacarıqlar və qabiliyyətlər sahibi olmalıdırlar. Bu, xidmət edilənlərin problemlərini, məsələlərini anlamaqda və onlara effektiv yardım təmin etməkdə müstəsna rol oynayır [3, s.14].

Respublikamızda Finlandiya və digər inkişaf etməkdə olan ölkələrdə olduğu kimi sosial iş sahəsində ümumbəşəri və milli dəyərlər nəzərə alınmaqla demokratik cəmiyyət quruculuğunun ahənginə uyğun əhəmiyyətli işlər görülmüş və görülməkdədir.

Finlandiyada sosial işin inkişafı və xüsusiyyətləri

Finlandiyanın hərtərəfli rifah sistemi vətəndaşları üçün sosial rifahın, bərabər imkanların və həyat keyfiyyətinin yüksəldilməsinin təşviqində

effektivliyi ilə geniş şəkildə tanınır. Hökumətin sosial iş siyasəti Norveçin sosial iş qanunlarına əsasən tərtib olunmuşdur [5, s.4]. Sosial ədalət, bərabərlik və həmrəylik prinsiplərinə əsaslanan Finlandiya rifah sistemi həyatın müxtəlif mərhələlərində fərdlər və ailələr üçün təhlükəsizlik şəbəkəsi və dəstək təmin edən müxtəlif siyasətləri, proqramları və xidmətləri əhatə edir. Finlandiyada hərtərəfli sosial təminat sisteminin əsas komponentləri və xüsusiyyətlərinə daha yaxından nəzər salmaq: Finlandiyanın rifah sisteminin müəyyənedici xüsusiyyətlərindən biri onun sosial xidmətlərə universal çıxışa sadıqlığıdır. Bu o deməkdir ki, səhiyyə, təhsil, uşaq baxımı və sosial yardım kimi mühüm xidmətlər sosial-iqtisadi vəziyyətindən asılı olmayaraq bütün vətəndaşlar və sakinlər üçün əlçatandır.

Finlandiyanın təhsil sistemi yüksək keyfiyyətli və bütün vətəndaşlar üçün bərabər əlyətərlik imkanı ilə tanınır. Erkən uşaqlıq dövründən gənc nəsil təhsil və qayğı əhatə olunur, ömürboyu öyrənmə üçün zəmin yaradılır. Əsas vurğunun təhsilə üzərində olması sosial mobilliyə və bərabər imkanlara mühüm töhfələr verir.

Səhiyyə sistemi bütün vətəndaşlara hərtərəfli tibbi yardım, profilaktik xidmətlər və müalicə təklif edir. Sistem dövlət tərəfindən maliyyələşdirilir və səhiyyə xidmətlərinin hər kəs üçün əlçatan və əlverişli olmasını təmin edir. Bu vəziyyət əhalinin ümumi rifahına və sağlamlığına töhfələr verir.

Rifah sisteminə ehtiyacı olan fərdlərə və ailələrə maliyyə dəstəyi verən müxtəlif sosial yardım proqramları daxildir. Əhaliyə sosial və tibbi xidmət Finlandiyada bələdiyyə xəstəxanaları və poliklinikaları, uşaq bağçaları, internat evlər, ahıllar üçün evlər, narkoloji dispanserlər və başqa təşkilatların hesabına təmin olunur [6, s.37]. Bu proqramlar yoxsulluğun azaldılmasına kömək edir və əsas ehtiyacların ödənilməsinə təmin edir.

Finlandiya ailənin rifahına çox diqqət yetirir. Ailə müavinətləri, valideyn məzuniyyəti və iş-həyat balansı üçün dəstək valideynlərə işçi qüvvəsində qaldıqları müddətdə uşaqlarına qulluq etmələrinə kömək etmək üçün verilir.

Azərbaycanda sosial işin tarixi inkişafı və xüsusiyyətləri

Azərbaycanda sosial işin inkişafı ölkənin müstəqilliyə keçidi, artan ictimai ehtiyaclar və vətəndaşlara hərtərəfli dəstək göstərmək öhdəliyi ilə formalaşan dinamik proses olmuşdur. Azərbaycan müsbət iqtisadi və sosial dəyişikliklərə məruz qaldıqca, müxtəlif problemlərin həllində və inklüziv inkişafın təşviqində sosial işin rolu daha həlledici olur. Azərbaycanda sosial işin inkişafının əsas mərhələləri:

1991-ci ildə Sovet İttifaqının dağılmasından sonra Azərbaycan müstəqillik yoluna qədəm qoydu. Bu keçid ölkənin sosial-iqtisadi mənzərəsində əhəmiyyətli dəyişikliklərə səbəb oldu və ortaya çıxan sosial

problemlərə cavab vermək üçün sosial işin əhəmiyyətinin tanınmasına səbəb oldu.

Uşaqların müdafiəsi, ailə xidmətləri və icma inkişafı kimi məsələləri həll etmək üçün ixtisaslaşmış mütəxəssislərə ciddi ehtiyac olduğu üzə çıxdı. Nəticədə, sosial iş rəsmi qəbul olunan bir peşə kimi tanındı, təhsil proqramları və peşəkar standartların yaradılması üçün səylər artdı.

Azərbaycanın sosial işi inkişaf etdirmək səyləri beynəlxalq təşkilatlar tərəfindən əməkdaşlıqla dəstəkləndi. UNİCEF və Dünya Bankı kimi qurumlarla əməkdaşlıq ölkədə sosial iş peşəsinin dəyər və nüfuzunun yüksəlməsini, onun resurslar, təcrübə və təlimat baxımından təmin edilməsini şərtləndirdi.

Sosial işin inkişafında təhsil proqramlarının yaradılması əhəmiyyətli bir mərhələ olmuşdur. Hazırda Azərbaycan universitetləri sosial iş üzrə bakalavr və magistr dərəcələri təklif edir, tələbələrə sosial işlə səmərəli şəkildə məşğul olmaq üçün həm nəzəri biliklər, həm də praktiki bacarıqlar verir.

Azərbaycanda sosial iş əsasən uşaqların müdafiəsi, ailə xidmətləri və icmanın inkişafına diqqət yetirir. Sosial işçilər həssas ailələrə və fərdlərə dəstək vermək üçün dövlət qurumları, QHT-lər və icma təşkilatları ilə əməkdaşlıq edirlər.

Problem sosial iş xidmətləri və proqramları üçün resursların məhdud olmasıdır. Sosial iş təşəbbüslərinin davamlılığını və effektivliyini təmin etmək üçün adekvat maliyyələşmə vacibdir.

Azərbaycan sosial işçiləri xidmət göstərərkən həyat təzi və dəyərlərindən asılı olmayaraq hər bir şəxsin seçim etmək və qərar vermək hüququna hörmətlə yanaşmalıdır [8, s.11].

Sosial işçilərin sosial problemlərin həlli üçün lazım olan bacarıq və biliklərlə təchiz edilməsini təmin etmək üçün onların təhsil və təlimini təkmilləşdirmək, davamlı səylər göstərmək tələb olunur. Sosial işçinin fəaliyyətində insana humanist yanaşma onun peşə fəaliyyətinin uğurlarının əsas amillərindəndir [4, s.39].

Azərbaycanda sosial işin inkişafı perspektivli potensiala malikdir. Bu sahəyə sərmayə qoyulması lazımi səviyyədə davam etdikcə, sosial işçilər yoxsulluq, bərabərsizlik və ailə dəstəyi kimi problemlərin həllində mühüm rol oynaya bilər. Hökumət, beynəlxalq təşkilatlar və təhsil müəssisələri arasında davamlı əməkdaşlıq sayəsində sosial iş Azərbaycan vətəndaşlarının rifahına əhəmiyyətli töhfələr verə bilər.

Finlandiya və Azərbaycanın sosial iş sahəsində oxşar cəhətləri

Finlandiya və Azərbaycan arasında sosial iş sahəsində bəzi bənzərliklər vardır. Lakin bu iki ölkənin ictimai, mədəni və iqtisadi baxımından

məzmunlarının fərqli olduğunu qeyd etmək vacibdir. Bununla belə, bu sahədə müşahidə edilə biləcək bəzi potensial oxşarlıqlar mövcuddur:

Həm Finlandiya, həm də Azərbaycanda sosial iş praktikasında peşəkar etika və dəyərlərin mühüm əhəmiyyət kəsb etdiyini vurğulaya bilərik. Hər iki ölkədəki sosial işçilər, ehtiyacı olanlara yardım edərək etik standartları və prinsipləri qorumağı əsas prinsip kimi nəzərdə tuturlar. Hər iki ölkə sosial işdə müştərilərin ehtiyaclarının, istəklərinin və baxışlarının müdaxilələr və yardım təminatı üçün əsas olduğu müştəri-mərkəzli yanaşmaya tərəfdardırlar.

Həm Finlandiya, həm də Azərbaycan sosial işçiləri, müştərilərə təkmilləşdirilmiş, ən müasir dəstəyi təmin etmək üçün sağlamlıq, təhsil və psixologiya kimi sahələrdə fəaliyyət göstərən mütəxəssislərlə əməkdaşlıq edə bilər. Hər iki ölkənin sosial işçiləri insan hüquqları və müxtəlif qrupların sağlamlığını təmin etmək üçün təşəbbüslərdə iştirak edə bilər. Müştərilərin həyatlarını idarə etmək və məlumatlı qərarlar vermələrini təmin etmək də önəmli uyğunluqlar mövcuddur.

Hər iki ölkənin sosial işçiləri ehtiyatlılıq, bərabərlik, diskriminasiya və resurslarla bağlı müxtəlif sosial məsələləri hədəfləyə bilər. Onlar bu çətinlikləri üzə çıxarmaq və müdaxilələri planlaşdırmaq üçün fəaliyyət göstərə bilərlər. Həm Finlandiya, həm də Azərbaycan sosial iş praktikasını ölkə rəhbərliyinə çatdıraraq fərdlərin və sosial qrupların hüquqlarını və sağlamlığını təmin edən qanunların verilməsinə və müvafiq siyasətin aparılmasına nail ola bilərlər.

Hər iki ölkənin sosial işçiləri fəal fəaliyyət üçün lazım olan bacarıqlar və bilikləri inkişaf etdirmək üçün formal təhsil və təlim ala bilər. Buraya akademik proqramlar və peşəkar inkişaf imkanları daxildir. Hər iki ölkədə müxtəlif milli-etnik azlıqların, inanc və etiqadların nümayəndələri heç bir fərq qoyulmadan hörmət və ehtiramla sosial işçilər tərəfindən xidmət olunurlar.

Finlandiya və Azərbaycanın sosial iş sahəsində fərqli cəhətləri

Finlandiya və Azərbaycanın sosial iş təcrübələri arasında bənzərliklərlə bərabər, müxtəlif mədəni, tarixi və iqtisadi kontekst səbəbindən mühüm fərqlər də mövcuddur. Onlardan ən mühümləri aşağıdakılardır:

Finlandiya və Azərbaycanın fərqli mədəniyyət normaları, dəyərləri və ənənələri sosial işin təcrübəsinə öz təsirini göstərə bilər. Mədəni həssaslıq və anlayış effektiv sosial iş üçün əhəmiyyətli məqamlardır və bu sahədə iki ölkə arasında böyük fərqliliklər ola bilər.

Finlandiya Azərbaycana nisbətən daha yüksək standartlı yaşayış və daha güclü sosial müstəqillik sistemlərinə sahibdir. Azərbaycanın sosial işçiləri ehtimal ki, daha çox yoxsulluq, işsizlik və məhdudiyətli resurslara çatma ilə əlaqədar məsələlərlə daha çox başa çıxmağa çalışırlar. Sosial işi idarə edən qanunvericilik və siyasət strukturları iki ölkə arasında fərqlənə bilər. Sosial

xidmətlər, insan hüquqları və müəyyən qruplarla bağlı tənzimləmələr tətbiqin sahəsi baxımından fərqlənə bilər.

Finlandiya, daha inkişaf etmiş bir ölkə olaraq, Azərbaycana nisbətən sosial iş xidmətləri üçün daha yaxşı resurslar və infrastruktura sahibdir. Bu isə mövcud xidmət sahəsinin genişliyinə və keyfiyyətinə təsir edə bilər.

Hökumət agentliklərinin, qeyri-hökumət və icma təşkilatlarının rolu nöqteyi-nəzərindən iki ölkə arasında uyğunsuzluq sosial işin yerinə yetirilməsində böyük fərqliliklər yarada bilər. Azərbaycanda hələ də əhalinin bir hissəsi sosial işin nə demək olduğunu bilmədiyinə görə sosial işçilərə müraciət lazımı səviyyədə həyata keçirilmir. Finlandiyada isə sosial işin əhalinin rifah səviyyəsinin yüksəldilməsindəki önəmli rolu daima vurğulandığına görə əhalinin sosial işçilərə müraciət etmə faizi xeyli yüksəkdir. Buna görə də sosial işçilərin vəzifələrində bir sıra dəyişikliklər baş vermişdir [7, s.163]. Cins rolları və qadınların vəziyyəti baxımından da iki ölkə arasında fərqlər ola bilər. Bu isə sosial işçilərin cins əsaslı zorakılıq, qadın problemi və ailə dinamikaları ilə əlaqədar məsələləri necə həll etmələrinə təsir edə bilər.

Tarixi təcrübələr, siyasi mühit və sosial inkişaf yolları hər iki ölkədə sosial işçilərin əsas prioritetlərini və qarşılaşdığı çətinlikləri formalaşdırma bilər.

Bu fərqliliklərin ümumi müşahidələr əsasında müəyyənləşdirildiyini və Finlandiya və Azərbaycanın sosial iş praktikalarının hər bir situasiyaya və təcrübəyə tətbiq oluna bilməyəcəyini qəbul etmək vacibdir. Hər iki ölkənin özünəməxsus xüsusiyyətləri, sosial işə yanaşmaları olmasına baxmayaraq ümumilikdə onların nailiyyətləri sosial iş praktikasına mühüm töhfələrdir.

Ədəbiyyat

1. <https://ombudsman.az/az/view/news/1069/azerbaycanda-sosial-ishin-teshkili-movcud-vezivyet-ve-gozlentiler-movzusunda-konfrans-kechirilib>
2. Frederic G. Reamer 'The Evolution of Social Work Ethics: Bearing Witness', 2013, 181 p.
3. Dr. Radhika Kapur *Understanding the Significance of Social Work*, 2018, 15 p.
4. Əhmədov Y.P. *Sosial işin nəzəriyyəsi və təcrübəsi: Dərslik*. Bakı - 2016, 281 s.
5. *Brochures of the Ministry of Social Affairs and Health 2006:11eng, Social Welfare in Finland*, 2006, 32 p.
6. Məmmədova R.O. *Sosial iş giriş: Ali məktəblər üçün Dərslik*. Bakı - 2019, 206 s.
7. "Experiencing Society and the Lived Welfare State" by: Pertti Haapala, Minna Harjula, Heikki Kokko, 2023, 300 p.
8. C.Şahmalıyev. *Sosial iş bacarıqları. Meqa Poliqrafiya*. Bakı - 2018, 72 s.

A.A.Məmmədova
Azərbaycan Dövlət Pedaqoji Universiteti
aidan.mammad10@gmail.com

TEKNİKİ-PEŞƏ TƏHSİLİNDƏ QARŞIYA ÇIXAN PROBLEMLƏR

Xülasə

Azərbaycan Respublikasında iqtisadi inkişafın dinamikliyi və potensialının artması, bazaryönlü islahatların dərinləşməsi və müsbət dəyişikliklər, texniki-peşə təhsilində yeni tələblər irəli sürməyə səbəb olmuşdur. Məqalədə yüksək ixtisaslı kadrlara olan tələbat, texniki-peşə təhsili müəssisələrinin dövrümüzün tələblərinə uyğun infrastruktur və tədris materiallarında olan problemlər və onların həllində həyata keçirilən fəaliyyətlərdən bəhs olunur. Peşə təhsili sahəsindəki çətinliklər və problemlər, cəmiyyətin peşə və texniki təhsilə mənfi münasibəti və bu yanlış təsəvvürün geniş yayılması, cəmiyyətdə “uğurlu ancaq dörd illik fakültədə oxumaqla əldə edilə bilər” kimi bir görüşün yayılmasına səbəb olur. “WorldSkills Azerbaijan” platforması, peşə təhsilinin əhəmiyyətini vurğulamağa nail olan islahatlar, Təhsil Nazirliyi yanında Peşə Təhsili üzrə Dövlət Agentliyinin fəaliyyəti texniki-peşə təhsilinin keyfiyyətinin, aktuallığının artırılmasına və əmək bazarına uyğun, ixtisaslı kadr hazırlığına diqqət yetirilməsinə dəstək verir.

ПРОБЛЕМЫ, ВОЗНИКАЮЩИЕ В СФЕРЕ ПРОФЕССИОНАЛЬНО-ТЕХНИЧЕСКОГО ОБРАЗОВАНИЯ

Резюме

Увеличение динамизма и потенциала экономического развития в Азербайджанской Республике, углубление рыночных реформ и позитивных изменений привели к появлению новых требований в техническом и профессиональном образовании. В статье говорится о потребности в высококвалифицированных кадрах, проблемах в инфраструктуре и учебных материалах в соответствии с требованиями учреждений технического и профессионального образования современности, а также мероприятиях, проводимых для их решения. Трудности и проблемы в сфере профессионального образования, негативное отношение общества к профессионально-техническому образованию и широкое распространение этого заблуждения приводят к распространению в обществе мнения, что «успеха можно достичь только обучаясь на четырехлетнем факультете». Платформа «WorldSkills Azerbaijan», реформы, подчеркивающие важность профессионального образования, деятельность Государственного агентства профессионального образования при Министерстве образования поддерживают повышение качества и актуальности технического и профессионального образования и

уделение внимания подготовке квалифицированных кадров. персонал, соответствующий рынку труда.

CHALLENGES ENCOUNTERED IN TECHNICAL- VOCATIONAL EDUCATION

Summary

The increase in the dynamism and potential of economic development in the Republic of Azerbaijan, the deepening of market-oriented reforms and positive changes have led to new demands in technical and vocational education. The article talks about the demand for highly qualified personnel, the problems in the infrastructure and teaching materials in accordance with the requirements of the technical and vocational education institutions of our time, and the activities carried out to solve them. Difficulties and problems in the field of vocational education, society's negative attitude towards vocational and technical education and the wide spread of this misconception lead to the spread of an opinion in society that "success can only be achieved by studying at a four-year faculty". The "WorldSkills Azerbaijan" platform, the reforms that emphasize the importance of vocational education, the activities of the State Agency for Vocational Education under the Ministry of Education support increasing the quality and relevance of technical and vocational education and paying attention to the training of qualified personnel suitable for the labor market.

Açar sözlər: *tədris, peşə təhsili, texniki-peşə, təhsil, bilik, karyera, ixtisas, inkişaf, tələbə*

Ключевые слова: *образование, профессиональное образование, профессионально-техническое образование, знания, карьера, квалификация, развитие, студент*

Key words: *education, vocational education, technical-vocational, education, knowledge, career, qualification, development, student*

Sənaye texnologiyasına uyğunlaşa bilən və ya yeni texnologiyalar istehsal edə bilən işçi qüvvəsi yaratmaq üçün peşə təhsili sistemi vacibdir. Peşə təhsili sənaye sektorundakı inqilabdan sonra dəyişən əmək bazarına ehtiyacı olan insanları maarifləndirmək və iqtisadi cəhətdən inkişaf etdirmək üçün ənənəvi təhsildən fərqli olaraq hazırlanmış kurikulum və təlim proqramlarından istifadə edən təhsil müəssisəsi kimi meydana çıxdı. Peşə təhsili, insanın iş həyatında müəyyən bir peşənin tələb etdiyi funksional bilik, bacarıq və iş vərdişlərini təmin edən, müxtəlif bacarıqlarla insanın qabiliyyətlərini inkişaf etdirən və dəyişdirən təhsil növüdür. Texniki təhsil insanın əqli, emosional, sosial, iqtisadi və şəxsi aspektləri ilə balanslaşdırılmış təhsildir. Bu, insanın əqli, emosional, sosial, iqtisadi və şəxsi aspektləri baxımından tarazlaşdırılmış şəkildə inkişaf edən prosesdir. Demək olar ki, biznes sektoruna uyğun

keyfiyyətli təhsil peşə daxilində bütün insan bacarıqlarını təkmilləşdirir, məşğulluğu və sosial rifahın keyfiyyətini artırır, yeniliklərə və inkişafəlara öncülük edir, daxili və xarici investisiyaları artırmaqla işsizliyi azaldır, işçilərə yüksək gəlir gətirir. Azərbaycanın peşə təhsili sistemi, kənd təsərrüfatı, tikinti, mühəndislik, turizm, səhiyyə və informasiya texnologiyaları sahələrində müxtəlif proqramları təklif edən peşə məktəbləri və kolleclərdən ibarətdir. Bu təhsil müəssisələrində tələbələrə həm nəzəri, həm də praktiki təlimlər təmin olunur. Ölkəmizdə sinifdə tədrisi iş yerində təlimlə birləşdirən dual təhsil modeli tətbiq edilir. Bu model, tələbələrə müvafiq sənaye sahələrində - iş yerində təcrübə əldə etmə imkanı verir. Dual təhsil sistemi, təhsil və əmək bazarı arasındakı uçurumu azaldır, məşğulluq imkanlarını artırır və tələbələrin işəgötürənlər tərəfindən tələb olunan bacarıqlara yaxşı hazırlaşmalarına kömək edir.

Ölkəmizdə peşə təhsili siyasətlərinə baxdığımızda kəmiyyət və keyfiyyət göstəricilərində inkişaf nəzərə alınır. Azərbaycanda orta məktəbi bitirən bir çox şagirdin əsas məqsədi yüksək reytingli təhsil müəssisələrinə yerləşdirilməkdir. Bu vəziyyət orta ixtisas təhsili müəssisələrinə qəbul imtahanında müvəffəqiyyət qazanan şagirdlərin peşə təhsili müəssisələrinə yerləşdirilmə faizini azaldır. Eyni zamanda, peşə təhsilinə qəbul olunan tələbələr heç bir qabiliyyət imtahanına məruz qalmadıqları üçün istədikləri sahə və proqramları seçə bilirlər. Bu məktəblərin tələbələri üçün sərf olunan gərgin zəhmət və xərclərə baxmayaraq, oxuduqları peşənin onlara uyğun olmadığını düşünə və bu peşəyə daxil olmaq istəməyə bilirlər. Bir tərəfdən bu məktəbləri bitirən ixtisaslı kadrlardan istifadə oluna bilmir, digər tərəfdən isə təhsili olmayan insanlar əmək bazarında ixtisaslı işçi qüvvəsi tələb edən peşələrdə işləyə bilirlər. Bu vəziyyət ölkə iqtisadiyyatının inkişaf etməkdə olan iş dünyasında və beynəlxalq bazarda rəqabət qabiliyyətinin azalmasına səbəb olur.

Gələcək dünyada mövcud işçi qüvvəsinin transformasiyası ilə yanaşı, gələcəyin işçi qüvvəsinin hazırlanmasında ən mühüm vasitə, şübhəsiz ki, təhsildir. Mövcud vəziyyəti nəzərə alsaq, Dördüncü sənayə inqilabı dövründə texniki-peşə təhsilinin ölkənin inkişafında mühüm rol oynadığı aşkar şəkildə görünür. Peşə təhsilinin inkişafı üçün "Azərbaycan Respublikasında texniki peşə təhsilinin inkişafı üzrə Dövlət Proqramı (2007-2012-ci illər)"nın təsdiq edilməsi haqqında Azərbaycan Respublikasının Prezidentinin sərəncamı qüvvəyə minmişdir. 1990-cı illərin ortalarından başlayaraq ölkədə texniki peşə təhsilinə diqqət artırılmış, onun zamanın tələblərinə uyğun təkmilləşdirilməsi istiqamətində müvafiq addımlar atılmışdır. Bazar münasibətləri əsasında formalaşan iqtisadi reallıqlar texniki peşə təhsili sistemində ilk növbədə təşkilati dəyişikliklərə yol açmışdır. Maddi-texniki bazası zəif və yüksək ixtisaslı kadrlar hazırlamaq imkanları məhdud olan texniki peşə məktəbləri

ləğv edilmiş və ya birləşdirilmiş, texniki peşə təhsili müəssisələrinə peşə məktəbi və peşə liseyi statusu verilmişdir.

Bununla bərabər, texniki peşə təhsilinin məzmununun yeniləşdirilməsi sahəsində xeyli iş görülmüş, tədris plan və proqramlarının məzmunu və quruluşunun təkmilləşdirilməsi istiqamətində əməli addımlar atılmışdır.

Hazırda respublikada 114 texniki peşə təhsili müəssisəsi mövcuddur. Onlardan 7-si işğal olunmuş ərazilərdə fəaliyyət göstərmiş və hazırda fəaliyyəti dayandırılmış peşə məktəbləridir. Fəaliyyət göstərən texniki peşə təhsili müəssisələrindən 47-si peşə liseyi, 60-ı isə peşə məktəbidir. Respublikanın peşə məktəbi və peşə liseylərində 101 peşə üzrə 23 mindən artıq şagird təhsil alır. Hər il texniki peşə təhsili müəssisələrinə orta hesabla 13 mindən yuxarı şagird qəbul olunur.

Azərbaycanın hazırkı peşə təhsili və təlimi (PTT) sistemində idarəetmə, maliyyələşmə, insan resursları, təhsilin məzmunu, maddi-texniki baza və infrastrukturla bağlı bir çox çətinliklər müşahidə olunur. Ötən on il ərzində, Hökumət çeşidli fəaliyyətlər, dövlət proqramları, strategiya və konsepsiyaları həyata keçirib. Bundan əlavə, 2016-cı ildə peşə hazırlığı sahəsinin inkişaf etdirilməsi məqsədilə Təhsil Nazirliyi yanında Peşə Təhsili üzrə Dövlət Agentliyi yaradılıb. Agentliyin əsas məqsədi Azərbaycanda peşə təhsili sisteminin səmərəliliyini və əmək bazarının tələblərinə uyğunluğunu artırmaq, əmək bazarı üçün ixtisaslı kadrlar hazırlamaqdır.

Son illər ölkədə iqtisadiyyatın inkişafının dinamikliyi daha da artmaqdadır. Azərbaycan Respublikasının iqtisadi potensialının sürətlə yüksəlişi, bazaryönümlü islahatların dərinləşməsi və regionların inkişafındakı müsbət dəyişikliklər, bütövlükdə ölkə iqtisadiyyatında müşahidə olunan müasir meyllər texniki peşə sistemi qarşısında yeni tələblər irəli sürür. Hazırda əmək bazarında rəqabətədavamlı yüksək ixtisaslı kadrlara yaranan və gündən-günə artan tələbatı ödəmək qabiliyyətli yeni tip pilləli təhsil komplekslərinin yaradılması ən vacib məsələ kimi ön plana çəkilir.

Texnik-peşə təhsili, peşə təhsili müəssisələrinin infrastrukturunu və tədris materiallarının kifayət qədər müasir olmaması problemi ilə rastlaşır, bu da gənclərin işsizlik və məhsuldarlıq problemlərinin bir səbəbi kimi qarşıya çıxır. Peşə təhsili sistemindəki çətinliklər səbəbiylə hər il orta təhsil pilləsi məzunlarının peşə-ixtisas təhsili müəssisələrinə qəbul olma səviyyəsi düşükdür və bu, digər ölkələrlə müqayisədə geriyə qalır. 1990-cı ildən keçən dövr ərzində peşə məktəbi və peşə liseylərinin binaları əsaslı təmir edilməmiş, son 20 ildə müəssisələrə texnika, avadanlıq, əyani və texniki vasitələr verilməmişdir. Hazırda peşə məktəbi və peşə liseylərində istifadə edilən tədris avadanlığının çox hissəsi fiziki və mənəvi cəhətdən köhnələrək sıradan çıxmışdır. Tədris prosesinin kompüterləşdirilməsi sahəsində vəziyyət qənaətbəxş deyildir. Son onillik ərzində, peşə təhsili müəssisələrinin

əksəriyyəti infrastrukturunu yeniləməyib və istifadə olunan təhsil resursları və proqramları müasir tələblərə cavab vermir. Dövlət büdcəsi hesabına təmin edilən maliyyə dəstəyi tələb olunan səviyyədə deyil və peşə təhsili müəssisələri üzvləşdikləri çətinliklər səbəbilə hazırda gəlir əldə edə bilmir. Peşə təhsili müəssisələrinin rəhbərlik heyətinin potensialını artırmaq üçün təlim kurslarına olan marağı aşağıdır və bu kursların keyfiyyəti kifayət qədər yüksək deyil. Peşə təhsili sisteminin normativ-hüquqi bazası köhnəlib. Bu çətinliklər və problemlər, peşə təhsili müəssisələrinin nüfuzunun azalmasına səbəb olur. Statistik məlumatlar göstərir ki, Azərbaycanda hər il orta təhsil pilləsi məzunlarının yalnız 11%-i peşə-ixtisas təhsili müəssisələrinə qəbul olunur. Bu göstərici inkişaf etmiş ölkələrdə 40-60% aralığında olur. Hesablamalar, hər il ümumi təhsil müəssisələrini bitirənlərin əksəriyyətinin heç bir kvalifikasiya əldə etmədən iş bazarına daxil olduğunu göstərir. Bu məqamdakı artım, Azərbaycandakı gənclər arasında işsizlik səviyyəsinin yüksək olması və məhsuldarlığın aşağı olması ilə bağlı bir səbəb kimi qarışıq bir problemin hissəsidir. Əsasən, 2015-ci ildə Azərbaycanda 15-24 yaşlı gənclər arasında işsizlik səviyyəsi 13.4% olmuşdur.

Ölkəmizdə peşə təhsili sahəsində mövcud problemlər sırasında cəmiyyətin peşə və texniki təhsilə mənfi münasibətini qeyd etməliyik. Xalqımız təhsilə önəm versə də, təhsilə verilən bu önəmin səbəbi bilik və mədəniyyətə yiyələnməkdənsə, diplom sahibi olmaq və beləliklə də zəmanətli peşə sahibi olmaq anlayışıdır. Cəmiyyətimizdə “yaxşı iş ancaq dörd illik fakültədə oxumaqla əldə edilə bilər” kimi yanlış təsəvvürün geniş yayılması səbəbindən bu gün gənclər və onların ailə üzvlərinin əksəriyyəti peşə təhsilindən daha çox ümumi təhsilə və ali təhsilə üstünlük verirlər. Təbii ki, peşə liseylərinə üstünlük verilməməsinin yeganə səbəbi ali təhsilə tələbatın çoxluğu deyil. Peşə və texniki təhsilə marağı artırmaq üçün milli və beynəlxalq müsabiqələrin təşkili və müvəffəqiyyət qazanan tələbələrə təhsillərini davam etdirərkən və ya məzun olduqdan sonra mikrokreditlərin verilməsi bu qurumlara qarşı mənfi rəyin müsbətə çevrilməsinə əhəmiyyətli töhfə verəcəkdir. “Karyeraya Yardım Mərkəzi” adlı məsləhət xidmətinin təşkilatlanması, post-təhsil müəssisələrində “Karyera və İnkişaf Mərkəzi”nin yaradılması təhsilənlərin məlumatlılıq səviyyəsinin yüksəldilməsində məqsədəuyğun olar. Bu mərkəzlər, iş adamları və tələbələrin fikirlərini paylaşmağa, hadisələri araşdırmağa, təhsil və işin birləşdirilməsinə kömək etməyə və iş axtaranlara məsləhətlər verməyə nail olmaq məqsədilə fəaliyyət göstərir.

Texniki peşə təhsili sistemində istifadə olunan proqramlar, ixtisas fənləri üzrə dərslər və dərslər vəsaitləri müasir tələblərə cavab vermir, texniki peşə təhsili müəssisələrinin fəaliyyətinin monitorinqi və qiymətləndirilməsi üzrə yeni mexanizmlər tam tətbiq edilmir. Kurikulum müasir deyildir.

İstehsalat sektorunda yaranan yeni elmi-texniki sahələr və texnologiyanın sürətli dəyişməsi təbii olaraq ixtisaslı işçi qüvvəsinə ehtiyacı artırır. Qlobal elmi və texnoloji inkişaflardan asılı olaraq əmək bazarları daim dəyişir və bu dəyişikliklər həm də bir işdə işə götürüləcək insanların sahib olması lazım olan peşə keyfiyyətlərini fərqləndirir. İşin tələb etdiyi peşə keyfiyyətlərinin dəyişməsi təbii olaraq peşə və texniki təhsildə dəyişiklikləri tələb edir. Ötən on il ərzində, Hökumət çeşidli fəaliyyətlər, dövlət proqramları, strategiya və konsepsiyaları həyata keçirib. Bundan əlavə, 2016-cı ildə peşə hazırlığı sahəsinin inkişaf etdirilməsi məqsədilə Təhsil Nazirliyi yanında Peşə Təhsili üzrə Dövlət Agentliyi yaradılıb. Agentliyin əsas məqsədi Azərbaycanda peşə təhsili sisteminin səmərəliliyini və əmək bazarının tələblərinə uyğunluğunu artırmaq, əmək bazarı üçün ixtisaslı kadrlar hazırlamaqdır.

Azərbaycan Respublikasının Hökuməti peşə təhsili və təlimi sisteminin inkişaf etdirilməsinin əhəmiyyətini aşağıdakı sənədlərdə təsdiq edib: “Azərbaycan Respublikasında peşə təhsilinin və təliminin inkişafına dair strateji yol xəritəsi 1”, “Azərbaycan Respublikasında kənd təsərrüfatı məhsullarının istehsalına və emalına dair Strateji Yol Xəritəsi”, “Azərbaycan Respublikasında kiçik və orta sahibkarlıq səviyyəsində istehlak mallarının istehsalına dair Strateji Yol Xəritəsi” (hamısı 2016-cı ildə təsdiqlənib), “Azərbaycan Respublikasında təhsilin inkişafı üzrə Dövlət Strategiyası” (2013-cü ildə təsdiqlənib), “Azərbaycan 2020: Gələcəyə baxış” inkişaf konsepsiyası (2012-ci ildə təsdiqlənib), “Azərbaycan Respublikası regionlarının 2014-2018-ci illərdə sosial-iqtisadi inkişafı Dövlət Proqramı”. Bu siyasət sənədlərinin ümumi məqsədi Azərbaycanda peşə təhsili və təlimi sistemində islahatlar keçirərək infrastrukturun, təhsilin məzmununun, kadr potensialının yaxşılaşdırılması, əvvəlki təhsilin tanınması, müəssisədaxili keyfiyyət təminatı və sosial tərəfdaşlıq (o cümlədən dövlət-özəl əməkdaşlığı) mexanizmlərinin yaradılması vasitəsilə yüksək nəticələrə nail olmaqdır. Təklif olunan layihə nəzərdə tutulan bütün fəaliyyətlər vasitəsilə idarəetmə məsələlərinin həllinə, toplanmış nəticələrdən istifadə edərək modellərin digər regionlarda təkrar edilməsinə yönələcək, habelə bu nəticələrdən istifadə edərək peşə hazırlığı sahəsində mövcud siyasət sənədləri bazasını yaxşılaşdıracaq.

Azərbaycan Respublikası texnologiyanı təlim proqramlarına inteqrasiya etməklə öz peşə təhsili sistemini modernləşdirməyə səy göstərir. Buraya kompüter laboratoriyalarına, rəqəmsal təlim resurslarına və müvafiq proqram təminatına girişin təmin edilməsi daxildir. Texnologiyanın mənimsənilməsi tələbələrə sənaye tendensiyalarına uyğun bacarıqları inkişaf etdirməyə kömək edir və onları müasir iş yerlərinə hazırlayır. Azərbaycan hökuməti tələbələr və valideynlər arasında onun təklif etdiyi üstünlüklər və imkanlar haqqında məlumatlılığı artırmaq üçün peşə təhsilini fəal şəkildə

təşviq edir. Karyera yarmarkaları, peşə yönümlü proqramlar və təşviq kampaniyaları kimi təşəbbüslər peşə təhsilinin dəyərini məşğulluq və karyera uğuruna aparan əlverişli yol kimi vurğulamaq məqsədi daşıyır. 2021-ci ildə Azərbaycanın üzv olduğu “WorldSkills Azerbaijan” platforması “Bacarıqlı ol! - Milli irsimizi yaşat!” adlı xalçaçılıq müsabiqəsi, “Fantaziyanı biç, çantaya çevir” ekoçanta müsabiqəsi, veb proqramlaşdırma və aşpazlıq istiqamətləri üzrə ölkə səviyyəsində yarış, kiber təhlükəsizlik istiqaməti üzrə “WorldSkills Asia 2021” bacarıq yarışlarında təmsil edəcək şəxslərin seçim turunu təşkil etmişdir. “WorldSkills Asia 2021” beynəlxalq bacarıq yarışlarında ölkəmizi təmsil edənlər bir neçə kateqoriya üzrə ən yaxşı nəticə göstərərək və ümumi sıralamada 4-cü yeri tutub. Bütün bunlar Azərbaycan Respublikasında ilkin peşə təhsilinin sürətli inkişaf etdirilməsi üçün böyük stimül yaratmışdır. Digər tərəfdən, respublika Prezidentinin sərəncamları ilə həyata keçirdiyi çoxsahəli islahatlar ilkin peşə təhsilinin də gələcəkdə daha sürətlə inkişafına təkan verəcək və bazar iqtisadiyyatının tələblərinə müvafiq peşə-ixtisas təhsilli kadrların hazırlanması sahəsində problemlərin həllinə səmərəli şərait yaradacaqdır.

Azərbaycan peşə təhsili sahəsində əhəmiyyətli inkişaf əldə etmiş olsa da, hal-hazırda mövcud olan bəzi çətinliklər arasında məhdud resurslar, müəyyən müəssisələrdə qəbul edilmiş köhnə avadanlıqlar və tələbələrə peşə müəllimlərinin davamlı təlimi və ixtisasının artırılması ehtiyacı yer alır. Lakin, bu məsələlərin qarşısını almaq və əmək bazarının dəyişən tələblərinə cavab vermək məqsədilə, Azərbaycanda peşə təhsilinin keyfiyyətini və aktual olmasını artırmağa yönəlmiş səylər göstərilir.

Ədəbiyyat

1. Ş.O.Ağayev, S.H.Məmmədova, *Texniki-peşə təhsili müəssisələrində təlimin təşkilinin didaktik məsələləri*, “Nasir” nəşriyyat, Bakı – 2010.
2. “Azərbaycan Respublikasında texniki peşə təhsilinin inkişafı üzrə Dövlət Proqramı (2007-2012-ci illər)”nin təsdiq edilməsi haqqında Azərbaycan Respublikası Prezidentinin Sərəncamı e-qanun.az/framework/13641
3. <https://www.jurnal.vet.edu.az/storage/uploads/archive/CsvxaUuEjEhYXli4C1K9F97eIVUkHcTVID0zUSyx.pdf>
4. https://unevoc.unesco.org/pub/tvet_for_disadvantaged_youth.pdf
5. İ.Z.Əliyev, *Qloballaşma dövründə Azərbaycanda orta məktəb məzunlarının təhsil və məşğulluq problemləri*, “Maarif” nəşriyyatı, Bakı – 2010.

A.A.Əliyeva
Azərbaycan Dövlət Pedaqoji Universiteti
aysueliyeva848@gmail.com

TƏHSİLİN KEYFİYYƏTİNİN ARTIRILMASINDA TƏHSİLİ İDARƏETMƏ MODELƏRİNİN ROLU (AZƏRBAYCAN VƏ FİNLANDIYA TƏHSİL SİSTEMİNDƏ MÜQAYİSƏLİ TƏHLİL)

Xülasə

Təhsilin keyfiyyətinin yüksəldilməsi hər bir ölkənin qarşısına qoyduğu əsas məqsədlərdən biridir. Təhsilin inkişafı dövlətin hərtərəfli inkişafı deməkdir. Bu məqsədə nail olmaqda idarəetmənin rolu çox böyükdür. İdarəetmənin əsas subyektivi olan idarəçilər təhsil sisteminin effektivliyini artırmaq, müəllim və təhsilalanların inkişafına və öyrənmə fəallığına nail olmaq üçün bir sıra addımlar atmalıdırlar. Birinci növbədə onlar təhsilin keyfiyyətini artırmaq üçün təhsilverənlərin, təhsilalanların və təhsil müəssisəsinin ehtiyaclarını analiz etməlidirlər. Bu analizlər nəticəsində idarəçilər təhsil prosesinin subyektlərinin (müəllimlər, tələbələr, şagirdlər) tələblərinə cavab verən daha yaxşı şərait yaratmaq üçün dəyişikliklər aparmalı, bu işləri təkmilləşdirmək üçün yeni informasiyalar əldə edərək idarəetməni gücləndirə bilərlər. İstər Azərbaycanda, istərsə də Finlandiyada təhsil sistemində keyfiyyəti artırmaq üçün müəllimlərin və digər təhsil işçilərinin bilik, bacarıqlarını artırmaqları üçün müxtəlif imkanlar yaratmaq, təhsilalanlara konkret məqsədə çatmaq üçün uyğun metodologiyanın təqdim edilməsi, təhsil proqramlarının düzgün tərtib edilməsi, təhsilalanların potensiallarının inkişafına nail olmaq üçün ixtisaslaşma və karyera məsləhətləri vermək, digər təhsil müəssisələri ilə strateji tərəfdaşlıqlar təşkil etmək və başqa işlər görmək zəruridir. Təhsili idarəetmədə keyfiyyəti artırmaq üçün düzgün idarəetmə modelinin seçilməsi vacibdir. Biz bu məqalədə Azərbaycan və Finlandiyada istifadə olunan təhsili idarəetmə modellərinin müqayisəli təhlilinə baxacağıq.

РОЛЬ МОДЕЛЕЙ УПРАВЛЕНИЯ ОБРАЗОВАНИЕМ В ПОВЫШЕНИИ КАЧЕСТВА ОБРАЗОВАНИЯ (СРАВНИТЕЛЬНЫЙ АНАЛИЗ СИСТЕМЫ ОБРАЗОВАНИЯ АЗЕРБАЙДЖАНА И ФИНЛЯНДИИ)

Резюме

Повышение качества образования является одной из главных целей каждой страны. Развитие образования означает всестороннее развитие государства. Роль менеджмента в достижении этой цели очень важна. Администраторы, являющиеся основными субъектами управления, должны предпринять ряд шагов для повышения эффективности системы образования,

достижения развития преподавателей и учащихся, учебной деятельности. Прежде всего, они должны проанализировать потребности педагогов, учащихся и образовательного учреждения с целью повышения качества образования. В результате этих анализов менеджеры должны внести изменения для создания лучших условий, отвечающих требованиям субъектов образовательного процесса (преподавателей, студентов, обучающихся), они могут усилить управление за счет получения новой информации для улучшения этих вещей. В целях повышения качества системы образования как в Азербайджане, так и в Финляндии необходимо создать различные возможности для учителей и других работников образования для повышения своих знаний и навыков, предоставить учащимся соответствующую методологию для достижения конкретной цели, правильно проектировать образовательные программы, добиваться развития потенциала студентов, развивать специализацию и карьеру, необходимо давать советы, организовывать стратегическое партнерство с другими учебными заведениями и заниматься другими делами. Выбор правильной модели управления важен для повышения качества управления образованием. В этой статье мы рассмотрим сравнительный анализ моделей управления образованием, используемых в Азербайджане и Финляндии.

THE ROLE OF EDUCATIONAL MANAGEMENT MODELS IN IMPROVING THE QUALITY OF EDUCATION (COMPARATIVE ANALYSIS OF THE EDUCATIONAL SYSTEM OF AZERBAIJAN AND FINLAND)

Summary

Improving the quality of education is one of the main goals of every country. Development of education means comprehensive development of the state. The role of management in achieving this goal is very important. Administrators, who are the main subjects of management, should take a number of steps to increase the effectiveness of the education system, to achieve the development of teachers and students, and learning activity. First of all, they should analyze the needs of educators, learners and the educational institution in order to improve the quality of education. As a result of these analyses, managers should make changes to create better conditions that meet the requirements of the subjects of the educational process (teachers, students, students), they can strengthen management by obtaining new information to improve these things. In order to improve the quality of the education system in both Azerbaijan and Finland, it is necessary to create various opportunities for teachers and other education workers to improve their knowledge and skills, to provide students with the appropriate methodology to achieve a specific goal, to design educational programs correctly, to achieve the development of the potential of students, and to develop specialization and career. it is necessary to provide advice, organize strategic partnerships with other educational institutions and do other things. Choosing the right management model is important to improve quality in

education management. In this article, we will look at the comparative analysis of educational management models used in Azerbaijan and Finland.

Açar sözlər: *təhsili idarəetmə, təhsili idarəetmə modelləri, Finlandiya təhsil sistemi*

Ключевые слова: *менеджмент образования, модели управления образованием, финская система образования*

Key words: *education management, education management models, Finnish education system*

Təhsil - bilik, bacarıq və vərdişlər qazanma prosesidir. Əbu Turxanın dediyi kimi “İnsanlar təhsil üçün yox, təhsil insanlar üçündür və o insanların konkret ehtiyaclarına uyğunlaşdırılmalıdır”. Təhsil birdən-birə formalaşmamışdır. Cəmiyyət yaranıb, təşəkkül tapdıqca sosial-iqtisadi tələblər meydana çıxırdı. Bu tələblərin yerinə yetirilməsi üçün müəyyən bilik və bacarıqların əldə olunmasının vacibliyi özünü bürüzə verdikdən sonra müxtəlif istiqamətlər üzrə xüsusi təlim verən məktəblər yarandı. Məktəblərdə həyata keçirilən təlimlər təhsil anlayışının əsasını qoydu. Tarix boyu təhsilə müxtəlif təriflər verilmişdir. Bütün verilmiş təriflər ümumiləşdirilərək belə bir tərif meydana çıxır. “Təhsil cəmiyyətin və dövlətin mənafeyi naminə şəxsiyyətin intellektual, əxlaqi, idraki keyfiyyətlərinin inkişaf etdirilməsi və həyata hazırlanması məqsədi ilə sistemləşdirilmiş bilik, bacarıq, təcrübə və vərdişlərin mənimsənilməsi prosesi və onun nəticəsidir” [3, s.148].

XXI əsr Birləşmiş Millətlər Təşkilatı tərəfindən “Təhsil əsri” elan edilib. Bunun əsas səbəbi təhsilin, təhsilli cəmiyyətin rəqabətə davamlılığı, ümidli bir gələcəyin təhsil sahəsində qazanılmış nəliyyətlər əsasında öz əksini tapması ilə bağlıdır. Dünya ölkələri arasında Finlandiya qısa zaman ərzində təhsil sahəsindəki uğurları ilə digər ölkələrin diqqətini çəkməyi bacarmışdır. Bir çox pedaqoq və tədqiqatçılar bu ölkənin təhsil sistemi ilə bağlı araşdırmalar aparıb. Finlandiya təhsil sistemi haqqında “Azərbaycan müəllimi” qəzetində R.Qaraxanlı bir yazısında deyir: “Otuz il əvvəl Finlandiyanın təhsil sistemindən nəinki söz açılırdı, bu mövzu heç diqqət mərkəzinə belə layiq deyildi. Bu gün isə dünyada ən effektiv təhsil sistemlərindən biri sayılır. İndi onu nəinki öyrənir və təqlid edirlər, tənqid etməyə cəhd belə göstərmirlər çünki, göz önündə nüfuzlu reytinglərin nəticələri var. Hətta ən sərt tənqidçilər belə qəbul edirlər ki, bu təhsil sisteminin mühüm özəlliyi onun rahat olmasıdır, hətta həddindən artıq çox rahat olmasıdır. Finlandiya təhsil sistemini əsas ideyası Şərq döyüş üsullarında tətbiq edilən “diqqətin rahat konsentrasiyası” fəlsəfəsinə əsaslanır. İdeyanın məğzi belədir ki, maksimal effektivliyi əldə etmək üçün gərginliyə ehtiyac yoxdur. Çünki, gərginlik stress deməkdir” [5, s.7].

Təhsil sisteminin mühüm hissəsini keyfiyyət anlayışı təşkil edir. Təhsil sahəsində müasir dövrün tələblərinə uyğun modernləşdirilmə aparılarkən keyfiyyətin əldə olunmasına diqqət yetirilir. Təhsildə keyfiyyətin artırılmasında dünya təcrübəsindən istifadə edilir. Təhsildə inkişaf, tərəqqi dedikdə, önə doğru irəliləmək nəzərdə tutulur. Təhsildə keyfiyyət nədir? Təhsildə keyfiyyət dedikdə, onun keyfiyyət göstəricilərinin təhsil sferasında əks etdirilməsi nəzərdə tutulur. Keyfiyyətin artması üçün təhsildə daima inkişafyönümlü idarəetmə mövcud olmalıdır. Keyfiyyətin qiymətləndirilməsi zamanı müəllimlərin, təhsilalanların, infrastrukturun, tədris prosesi və resursların da keyfiyyəti nəzərə alınmalıdır. Təhsilin keyfiyyəti ilə bağlı təhsil sahəsində iştirak edən subyektlərin müxtəlif fikirləri var. Təhsilalanlar təhsilin keyfiyyəti təhsil müəssisəsinin strukturunda, maddi-texniki bazasının yüksək səviyyədə təşkilində, tibb, iqtisadiyyat, sənaye, təsərrüfat və başqa sahələr üzrə məzunların mütəxəssis, kadr kimi dərin biliklər, üstün bacarıqlar və vərdişlərə yiyələnməsində, valideynlər övladlarının hərtərəfli inkişafında (fərdi, intellektual, fiziki, emosional və s.) gördüyü kimi, cəmiyyət də güclü vətəndaşlıq mövqeyi, rəqabət qabiliyyətli şəxsiyyətlər yetişdirməsində görür.

Təhsilin keyfiyyətinə daxili və ən zəruri təsiri onun idarəedilməsi göstərir. Hər hansısa müəssisənin idarə olunma qabiliyyəti, müəllimlərin peşəkar inkişafı, təhsilalanların təhsil keyfiyyəti, təhsil müəssisənin təmin edilməsi ilə doğrudan əlaqəlidir. İdarəetmənin keyfiyyəti təhsil müəssisələrində müxtəlif sahələrə təsir edir.

1. Məktəb mühiti - Keyfiyyətli idarəetmə məktəblərin və ya digər təhsil müəssisələrinin müasir dövrün tələblərinə cavab verən və motivasiyalı bir mühit yaratmasına kömək edir. Beləliklə, təhsilalanların öyrənmə motivasiyasını artırır.

2. Təhsilalanların fəallığı - Effektiv idarəetmə təhsilalanların akademik nailiyyətlərini artırır və onların müvəffəqiyyətlərini təmin edir.

3. Müəllimlərin təlimi və inkişafı - Effektiv idarəetmə müəllimlərin peşəkarlaşmasına, təlim metodlarının inkişafına diqqət yetirir və onların təlim fəaliyyətindəki keyfiyyətini artırır.

4. Təhsil planlaması - Effektiv idarəetmə təhsil siyasətinin planlamasının düzgün şəkildə icrasını təmin edir. Bu da bütün təhsil müəssisələrinin qarşıya qoyduğu məqsədlərə nail olmasını təmin edir.

5. Təhsil maliyyəsi - İdarəetmənin keyfiyyəti təhsilin maliyyə və resurslarının düzgün şəkildə idarə olunmasına kömək edir.

Bu sahələrdə effektiv idarəetmə nəticəsində, təhsilin ümumi keyfiyyəti artır və təhsilalanların müvəffəqiyyətləri təmin edilir. Təhsil idarəedilməsinin keyfiyyəti təhsil sisteminin əsas strukturunu formalaşdırır və inkişaf etdirir. İdarəetmədə əsas rolunu modellər oynayır. Təhsili idarəetmə modeli, təhsil

sistemini və müəssisələrinin idarə olunma və rəhbərlik strukturu haqqında quruluş sistemidir. Bu modellər məqsədlərinə görə müxtəlif olurlar. Təhsil modelləri müəssisələrin idarəçiləri, müəllimləri, valideynləri, tələbə və şagirdləri arasındakı əlaqəni nəzərə alaraq təşkil olunur.

Azərbaycan Respublikasında təhsili idarəetmə sisteminə Təhsil və Elm Nazirliyi, Naxçıvan Muxtar Respublikası Təhsil Nazirliyi, təhsil şəhər (rayon) şöbələri daxildir ki, bunların da fəaliyyətini Təhsil və Elm Nazirliyi tənzimləyir. Azərbaycan Respublikasında təhsil sistemi mərkəzi idarəetmə modeli ilə idarə olunur. Bu modelin əsas xüsusiyyəti təhsil sisteminin Təhsil və Elm Nazirliyi tərəfindən idarə olunmasıdır. Təhsil və Elm Nazirliyi təhsilin strategiyasını təyin edir, kadrların hazırlanmasında, yerli və beynəlxalq proqram və layihələrin işlənməsi və həyata keçirilməsində iştirak edir, təhsillə bağlı beynəlxalq münasibətlərdə Azərbaycan Respublikasını təmsil edir. Təhsil və Elm Nazirliyi Azərbaycan Respublikasının “Təhsil haqqında Qanunu”na əsasən hərəkət edir. Mərkəzi idarəetmə modelində təhsil sistemindəki bütün məktəblər Təhsil və Elm Nazirliyinin nəzarəti altındadır. Bu modeldə təhsil sistemindəki bütün məktəblər eyni standartlara əsasən fəaliyyət göstərməlidirlər. Məktəblər, müəllimlər və təhsilənlər üçün tərtib edilmiş qaydalar təhsilin keyfiyyətini təmin etmək üçün nəzərdə tutulub. Təhsilin idarəedilməsində onun əhatə dairəsinin düzgün müəyyənləşdirilməsi və təhsili idarəetmə modelinin tətbiqi mühüm əhəmiyyət kəsb edir. Mərkəzi idarəetmə modeli, Azərbaycan Respublikasında təhsil sisteminin idarə olunmasında əsas rol oynayan bir modeldir. Bu model təhsilin keyfiyyətinin yüksəldilməsini təmin edir.

Finlandiyada Təhsil və Mədəniyyət Nazirliyi fəaliyyətə başlamış ilk dövlət qurumlarından biridir. Təhsil və Mədəniyyət Nazirliyi təhsil, elm, mədəniyyət, idman üzrə strategiyaların hazırlanmasına, bu sahələr üçün əməkdaşlığın qurulmasına cavabdehdir. Burada Təhsil və Mədəniyyət Nazirliyinə iki nazir rəhbərlik edir. Təhsil naziri təhsil, elm, tədqiqat məsələlərinə, mədəniyyət naziri isə mədəniyyət, idman, gənclər, tələbələrə maliyyə yardımı və başqa məsələlərə cavabdehlik daşıyır. Təhsilin idarə edilməsində Baş Maarif İdarəsi, quberniya və bələdiyyə idarələrinin üzərinə mühüm vəzifələr düşür. Dövlət siyasəti dövlət və bələdiyyələr tərəfindən həyata keçirilir. Azərbaycan Respublikasından fərqli olaraq, Finlandiyada təhsil yerli idarəetmə modeli ilə idarə olunur. Bu modelin əsas xüsusiyyəti, təhsil sisteminin yerli idarəetmə orqanları tərəfindən idarə olunmasıdır. Finlandiya təhsilin idarə olunması üçün bölgələrə bölünmüş və hər bir bölgədə yerli təhsil idarəetmə orqanı fəaliyyət göstərir. Demək olar ki, Azərbaycandakı Təhsil və Elm Nazirliyinin bütün səlahiyyətləri Finlandiyada yerli idarəetmə orqanlarına məxsusdur. Finlandiyada yerli idarəetmə orqanları təhsil plan və proqramlarını, səviyyələrini təyin edir. Bu modeldə, Finlandiyadakı bütün

təhsil müəssisələri yerli idarəetmə orqanlarının nəzarəti altındadır. Məktəblər, müəllimlər və təhsilalanlar üçün qaydaları, təlimatları bu idarəetmə orqanları müəyyənləşdirir. Yerli idarəetmə modeli təhsil sisteminin yerli iştirakçılarının daha çox məsuliyyət daşımısını və təhsilin yerli tələblərə cavab verməsini təmin etmək məqsədilə tətbiq edilir. Bu modeldə yerli təhsil idarəetmə orqanları təhsilin keyfiyyətini yaxşılaşdırmaq üçün yerli tədbirlər və proqramlar təşkil edir. Finlandiya təhsil sisteminin bu qədər keyfiyyətli olmasının səbəbi məhz düzgün idarəetmə modelinin seçilməsi ilə əlaqəlidir. Yerli idarəetmə modelinin tətbiq edilməsi ilə təhsil yerli iştirakçılar tərəfindən idarə olunur və yerli tələblərə cavab verir.

Nəticə olaraq, hər iki ölkənin təhsil sistemləri fərqli formada inkişaf etsə də, məqsədləri eynidir. Hər iki ölkənin əsas məqsədi təhsilin keyfiyyətini artırmaqdır. Onlar arasında əsas fərqliliklərdən biri Finlandiya təhsil sisteminin daha az formal olması və təhsilalanlara daha çox öz öyrənmə imkanları yaratmaq üçün sərbəstlik verildiyi halda, Azərbaycanda təhsil sistemi mərkəzi olmaqla yanaşı, daha çox formal yanaşma ilə idarə olunur. Həm Azərbaycanda, həm də Finlandiyada təhsilin inkişafı üçün diqqətli cəhdlərin görülməsi, təhsil müəssisələrinin inkişaf etdirilməsi, təhsilalanların ən yaxşı təhsil mühitinə malik olmaları həmin ölkələrin təhsil sistemindəki keyfiyyətində əsaslı rol oynayır.

Ədəbiyyat

1. *Azərbaycan Respublikasının Təhsil Haqqında Qanunu*. Bakı, Hüquq ədəbiyyatı, 2010, 79 səh.
2. Feyziyev C., İbrahimov F., Bədiyev S., *Didaktika*, “Mütərcim”, Bakı - 2011, 624 səh.
3. Hüseynzadə R., Əzizova Z., Əliyev S., Verdiyeva Ü., *Pedaqogika*, “Mütərcim”, Bakı - 2021, 488 səh.
4. Mehravov A., *Azərbaycan təhsilinin müasir problemləri*, “Mütərcim”, Bakı - 2007, 448 səh.
5. Qaraxanlı R., *Finlandiya təhsil modeli: mif, yaxud reallıq?*, “Azərbaycan müəllimi”, 29 aprel 2017-ci il №15.
6. Thrupp M., Seppanen P., Kauko J., Kosunen S., *Finland's famous education system*, p. 466
7. <https://eurydice.eacea.ec.europa.eu/national-education-systems/finland/organisation-and-governance>
8. <https://www.um.es/ead/red/53/lavonen.pdf>

G.E.Məmmədova
Azərbaycan Dövlət Pedaqoji Universiteti
gulnaramamedova04@gmail.com

KOLLECLƏRDƏ İNNOVASIYA SİSTEMİNİN YARADILMASI

Xülasə

Məqalə “innovasiya” anlayışı ilə oxşarlıq təşkil edən yenilik, yaradıcılıq və ixtira kimi anlayışların struktur elementlərini təhlil edir, onlar arasındakı bəzi fərqli xüsusiyyətləri göstərir. Eləcə də, burada innovasiyaların mürəkkəb və kompleks təbiəti təhlil edilmişdir.

Müəllif kolleclərdə innovasiyaların spesifik xüsusiyyətə malik olması ilə bağlı məsələlərə aydınlıq gətirməyə çalışmışdır.

Tədqiqatda innovasiyaların kollec tipli müəssisələrdə həyata keçirilməsinə dair yol xəritəsi təklif edilir, innovasiyaların mərhələləri və maliyyə implikasiyaları təhlil edilir.

Məqalədə innovasiyaların həyata keçirilməsini zəruri edən amillər göstərilmiş və bütövlükdə, kolleclərdə innovativ yeniliklərin tətbiqinin gücləndirilməsi üçün bəzi təkliflər irəli sürülmüşdür.

СОЗДАНИЕ ИННОВАЦИОННОЙ СИСТЕМЫ В КОЛЛЕДЖАХ

Резюме

Статья анализирует понятие «инновации» и связанные с ним слова «новизна», «креативность», «открытые» и показывает некоторые элементы различия включенных в их контент-структуры. Оно указывает на сложный характер инноваций и проблемы их применения.

Автор пытается пролить свет на проблемы инноваций в образовательных колледжах, их особенности, присущие к этим типам учреждений.

Исследование подчеркивает реальную дорожную карту для внедрения инновационных функций в образовательных организациях колледжа, их типологические разнообразия и этапы финансовых импликаций.

Исследование рекомендует некоторые необходимые измерители для активизации положения дел в целях стимулирования инновационных тенденций в этих организациях.

ESTABLISHING THE INNOVATION SYSTEM IN COLLEGES

Summary

The article analyses the notion of “innovation” and the related words novelty, creativity, invention, and shows some differences of the elements included into their content structure. It discusses the complex nature of innovations and the issues related to their application.

The author tries to shed light on the problems of innovations in educational colleges, their specific nature inherent to these types of institutions.

The research underlines the related road map for the implementation of innovative features in the colleges, their types and the stages of financial implications.

The paper recommends some necessary measures to reactivate the state of affairs for boosting the innovative trends in these organizations.

Açar sözlər: *innovasiya, təhsildə yenilikçilik, təhsildə innovasiyalar, innovasiyaların strukturu, innovasiyaların xarakteri*

Ключевые слова: *инновация, новизна в образовании, инновации в образовании, структура инновации, характеристики инновации*

Key words: *innovation, educational novelty, educational innovation, structure of innovation, characteristics of innovations*

XX əsrin son onilliklərindən hal-hazırədək insan cəmiyyətində sürətli dəyişikliklər baş vermişdir. Bütün bu dəyişikliklərin əsası innovasiya ilə əlaqədardır. Elektronika, radiofizika, optik elektronika, lazer texnologiyaları, müasir materialşünaslıq, kimya və kataliz, müasir aviasiya və kosmonavtika sahələrində əldə olunan bir sıra texnoloji və fundamental ixtiralar və kəşflər, müasir informasiya texnologiyalarından istifadə edilməsi, mikro və makroelektronika sahələrindən alınmış nəticələr, habelə nanotexnologiyalar elmtutumlu məhsulların yaranmasına səbəb olmuşdur. Belə məhsulların alınmasını təmin edən vasitələr elmtutumlu texnologiyalar adlandırılır. Elmtutumlu texnologiyalardan istifadə edilməsi iqtisadi inkişafın yeni bir istiqamətinin - “İnnovasiya yönlü iqtisadi inkişafın” - yaranmasına səbəb olmuşdur.

İnnovasiya yönlü inkişaf modeli öz yüksək səmərəliliyini dünyanın inkişaf etmiş ölkələrinin elm və təhsil sistemində, onların idarə edilməsində artıq sübuta yetirmişdir. Odur ki, innovasiyanın sürətləndirilməsi son onilliklərdə bir sıra yeni xüsusiyyətlər kəsb etməyə başlamışdır. Bu keyfiyyət dəyişiklikləri elm, təhsil, texnika və istehsalın qarşılıqlı təsiri sferasında yaranmağa başlamışdır. İlk növbədə bu özünü innovativ yeniliklərin idarəetməyə tətbiqi müddətinin kəskin sürətdə azalmasında göstərdi. Belə ki, elmi kəşflərin və ixtiraların istehsala tətbiqinin orta müddəti 1885-1919-cu

illərdə - 37 il, 1920-1944-cü illərdə - 24 il, 1945-1964-cü illərdə - 14 il, təhsil sahələri də daxil olmaqla ən perspektivli yeniliklər isə müasir dövrdə 3-4 il təşkil edir. Beləliklə, elmi yeniliklərin pedaqoji yönlü kolleclərdə tətbiqinə başlanılması həmin müəssisələrdə yeni idarəetmə funksiyasının işə düşməsinin başlanğıcı hesab edilə bilər. Heç kimə sirr deyildir ki, bu cür tətbiqlərin geniş miqyasda işə salınması pedaqoji yönlü kolleclərdə innovativ idarəetmədə bir sıra yeni cəhətlərin öncədən nəzərdə tutulmasını ehtiva edir. Biz onlardan bir neçəsini artıq qeyd etmişik. Lakin bununla bağlı aşağıda göstərilən digər məsələlərin də pedaqoji yönlü kolleclərdə nəzərə alınması xüsusi əhəmiyyətə malikdir.

1. Digər tip kolleclərdən fərqli olaraq, pedaqoji yönlü kolleclərdə elmlə istehsalatın qarşılıqlı təmaslarının nəticələri dərhal gözlə görünən və ölçülə bilən deyildir. Oudur ki, hal-hazırda yeni elmtutumlu texnologiyaları istehsalda mənimsəyən kollec tipli müəssisələr dünya bazarlarında rəqabət apara bilmək üçün maddi texniki imkanlarının nəticələrini dərhal nümayiş etdirə bilmək imkanı qazandığı halda, pedaqoji yönlü kolleclər bunu yalnız öz potensialları kimi nümayiş etdirə bilərlər. Lakin, bu heç də o anlama gəlmir ki, həmin nəticələr sonradan “predmetlərə parçalanma prosesi”, “yeni innovativ hissələri” meydana gətirmə potensialından məhrumdur. Belə ki, istənilən bir innovativ ideyanın, elmi yeniliyin həyata keçirilməsinin müxtəlif səbəblərdən ləngiməsi mümkündür, lakin bu yeniliklərin qarşısının tamamilə alınması müşkəldür.

2. Digər məsələ, elm və istehsalat yönlü kolleclərdən fərqli olaraq, pedaqoji yönlü kolleclərə investisiya axını ekstrinsik meyllərlə bağlı olduğundan, yəni bu müəssisələr sponsorlar və digər qurumlar tərəfindən maliyyə ayırmalarında faktiki məhsulun gözlə görünməməsi səbəbindən o qədər də aktiv görünə bilməməsi, innovativ idarəetmənin vacibliyi bir daha önəm kəsb edir.

İnnovasiyalarla idarəetmə kadr ixtisaslarına da yol açır. “Kollec heyəti və əlaqəli icma pedaqoji yönlü kolleclərdə bu cür ixtisasları necə qarşılayar?”. “Bu innovasiyalara münasibətdə “pozucu” siması formalaşdırırmı?”. Deməli, elmi yeniliklərin, metodların, dijital və elmtutumlu texnologiyaların pedaqoji prosesə və idarəetməyə tətbiqi, pedaqoji yönlü kolleclərin innovasiyalı idarəedilməsində sosial-psixoloji hazırlıq məsələlərini bu müəssisələrin inkişaf strategiyasının işlənilməsində nəzərə alınmasını çox vacib edir. Yeri gəlmişkən, strategiyanın seçimi çox riskli bir işdir. Bu sahədə buraxılan cuzi səhv çox inzibatçılıqlara səbəb ola bilər. Oudur ki, alimlərin və mütəxəssislərin bu işlərə cəlb edilməsi zərurəti vacibdir. Pedaqoji yönlü kolleclərin tərkibi istehsalat və sənaye yönlü kolleclərdən fərqlidir və birincidə innovasiyanın son nəticələrə təsiri dərhal hiss olunmur, odur ki, innovasiyaların kadr ixtisarı ilə bağlı nəticələri də çox azdır. İnnovasiyanın rolunu daha dərindən dərk etmək üçün tanınmış alim P.Drukerin dediyi bir kəlamı yada

salmaq kifayətdir: “Konkret sözlərlə ifadə etsək, bu, ənənəvi zaman çərçivəsindən imtina edərək, gələcək “inkişafa” aparan “tədqiqatların” üstünlük kəsb etməsidir. Yenilikçi təşkilatlar bu prosesi funksional bir bacarıq və ya bu bacarığın bir hissəsi hesab edirlər ki, bu da yeni bir iş və ya inkişaf prosesi sayılır. Bu alətlərin hər hansı birinin hər hansı şəkildə innovasiyaya cəlb edilməsi əvvəlcədən müəyyənləşmiş, əksinə, onlar vəziyyətin və zamanın məntiqinə əsaslanır” [4]. Beləliklə, iqtisadiyyatı bir kənara qoyaraq, hazırkı dövrdə ən maraqlı və sonunun öncə görünməsi çox arzu olunan məsələlərdən bir neçəsini sadalasaq, təhsil və innovasiyanın qarşılıqlı əlaqələrinin nə qədər əhəmiyyətli olduğunu şahidi oluruq. Bu əlaqələrin həyata keçirilməsində aşağıdakı önəmli cəhətlərin nəzərə alınması mühümdür:

- Hansı təhsili almaq lazımdır - orta məktəb, kollec və universitet, yoxsa sadəcə peşə təhsili?
- Təbiət və humanitar elmlər arasında qarşılıqlı əlaqələrin mövcud tendensiyası necədir və onlar hansılardır?
- Müasir təhsil verən məktəb nə deməkdir və bu model nələrə ehtiva edir?
- Riskləri həmişəmi və necə qiymətləndiririk?
- Elmlərin inkişafına eyni bucaqdanmı baxmaq lazımdır və yaxud burada fərqli cəhətlər mövcuddur? Buna bənzər digər maraqlı düşüncələr də mövcuddur.

Sonsuz görünən suallar cavab tələb etdikləri kimi, bu cavabların əsaslandırılması məsələləri də önəm kəsb edir. Hazırda biz çox az hallarda “nələr baş vermişdir?” üzərində düşünürük, əksinə, “nələrin baş verməsi gözlənilir?” kimi sualları daha çox cavablandırmağa çalışırıq, çünki insanların həyatını daha da asanlaşdıracaq, onların təhsil və fəaliyyətinin digər növlərini daha optimal şəkildə əlçatan edə biləcək sistemlərin tətbiqinin getdikcə daha geniş vüsət alması, təhsil fəaliyyətində praqmatik metodların daha üstün qiymətləndirilməsi zərurətini yaratmışdır.

Təhsildə innovasiya sisteminin tətbiqinin xeyli faydalı olması məsələsi artıq heç kimdə şübhə doğurmur. Biz bu istilahi ona görə sistem adlandırırıq ki, o yalnız təkə izolə olunmuş bir hərəkəti deyil, bütöv biliklər kompleksini əhatə edir, yəni innovativ üsulla dərs demək, həm də idarəetmə məsələlərini ehtiva edir, bu isə öz növbəsində maliyyə və digər sahələrin köməkliyi ilə həyata keçirilir və sair. Əslində, bu gün elə bir şərait formalaşmışdır ki, müasir cəmiyyətin bütün sahələri, eləcə də təhsilin keçirdiyi transformasiya prosesləri ənənəvi sosial idarəetmə böhranının mürəkkəbləşdiyi bir dövrə təsadüf edir və araşdırmağa çalışdığımız kolleclərdə innovasiyalar həm də onların tətbiqi məsələlərinin istiqamətinə təsir edir. Beləliklə, *bir tərəfdən sistemli böhranın yaşanması, sistemli anomiyanın fakta çevrilməsi, digər tərəfdən isə ənənəvi üsulların artıq iş yaramaması* yeni insanın təlim və tərbiyəsinin qurulmasında hamı tərəfindən məqbul hesab edilə biləcək yenilikçi mexanizmlərin meydana

gəlməsini zəruri edir. Bu yeniliklər bir tərəfdən iqtisadi yüksəlişlə bağlı olsa da (təkbolunmazdır ki, iqtisadiyyat həmişə üst qurumun müəyyənləşdiricisidir), bu, eyni zamanda, bilik və təhsilin keyfiyyətindən də asılıdır. Təbii olaraq, bu qarşılıqlı əlaqələrə təsir edən çoxsaylı digər amillər də mövcuddur [2].

Azərbaycan Respublikası Prezidentinin 02.02.2021-ci il tarixli Fərmanı ilə təsdiq edilmiş “Azərbaycan 2030: sosial-iqtisadi inkişafa dair Milli Prioritetlər” gələcək illərdə dünyada artan rəqabətə hazır olmaq üçün hər bir ölkənin prioritetinin yüksək rəqabətli insan kapitalının formalaşdırılması olduğunu vurğulayır. Məlumdur ki, bunun üçün isə müasir təhsil, innovasiyaları təşviq edən münbit şərait və insanların sağlamlığı əsas şərtidir. Sənəddə qeyd olunur ki, bu prioritetin uğurla reallaşdırılması üçün XXI əsrin tələblərinə uyğun təhsil, yaradıcı və innovativ cəmiyyət və vətəndaşların sağlam həyat tərzini olmaqla üç məqsədə nail olunmalıdır [5].

Apardığımız müşahidələr göstərmişdir ki, hazırkı təhsil sistemi kompleksində Azərbaycanda müasir dövrün kolleclərinin öz funksiyalarını həyata keçirməsi işində innovasiyaların təlim və tərbiyə işlərinə, tələbələrin biliklərinin qiymətləndirilməsinə tətbiq olunan ənənəvi üsullarda bir sıra çatışmazlıqlar mövcuddur. Çünki maliyyə vəsaitlərinin ayrılmasına və bəzi önləyici tədbirlərin həyata keçirilməsinə baxmayaraq, bu mövcud resurslar köhnə, vaxtı keçmiş 30-50-ci illərin üsullarından istifadə etməklə çalışırlar.

Digər tərəfdən, kolleclərə dair elmi tədqiqat işləri, xüsusilə bu müəssisələrdə innovasiyalı idarəetmə məsələlərinə aid araşdırmalar çox az aparılır. Zənnimizcə, pedaqoji yönlü kolleclərdə innovasiyaları daha da genişləndirərsək, onların nəzəri və tətbiqi məsələlərini tədqiq etsək və onları düzgün idarə etsək, bu pedaqoji prosesə müsbət təsir edər. Bu zaman aşağıdakı fəaliyyətlərin öncədən həyata keçirilməsi, yəni önləyici tədbirlərin görülməsi gələcək müvəffəqiyyətlər üçün əsaslı nəzəri zəmin yaratmış olardı:

1. İnnovasiya resurslarının müəyyən edilməsi və onların əvvəlcədən hansı funksiyalarla bağlı olmasını və onlara son nəticədə necə təsir edəcəyini əvvəlcədən düşünmək;

2. İnnovasiyaların hansı yeni davranış modellərinə və resursların yenidən təşkil olunmasına səbəb olacaq ehtimallarını aydınlaşdırmaq, ixtisarlar, hibrid və çoxsahəli təşkilati strukturların meydana gəlməsini düşünmək;

3. İnnovasiyaların düzgün idarə olunması üçün onların maliyyə resurslarını əvvəlcədən müəyyən etmək;

4. Tətbiqi nəzərdə tutulan innovasiyaları pedaqoji heyətlə qabaqcadan koordinasiya etmək;

5. Yeni profillərin pedaqoji kollec heyəti və yerli icma üçün maraqsız görünə bilməsi ehtimalını nəzərə almaq;

6. Ənənəvi - konservativ (mühafizəkar) pedaqoji modellərin yeni innovasiyalara münasibətdə üstünlük təşkil edə biləcəyi ehtimalını öncədən təhlil etmək.

Kolleclərdəki yeniliklər üçün fikirlərin yaranması, onların qəbul edilməsi, uyğunlaşdırılması, investisiya və patentləşdirilməsi daxil olmaqla çoxtərəfli idarə mərhələlərini əhatə edir. Bu mərhələ bir tərəfdən marketing və ya pedaqoji səmərəliliklə bağlıdırsa, digər tərəfdən idarəetmə proseslərində konseptual inkişafı nəzərdə tutur.

Bütövlükdə kollec təhsilinin inkişaf etdirilməsi üçün innovasiyaların faydalılığı tədqiqatda texnologiyə yeniliklərdən pragmatik və səmərəli istifadə üsullarını ehtiva edir. Əks təqdirdə, müqayisəli şəkildə alınmış tədris yenilikləri, texnogen əsaslandırılmada təhsil parametrlərinin yaxşılaşdırılmasına kömək etməyə də bilər.

Azərbaycanda kollec idarəçiliyinin vacib xüsusiyyətlərinə nəzər salmaq da vacib məsələlərdəndir. Aparılmış islahatların nəticəsi olaraq, Azərbaycan kolleclərində keyfiyyətin təminatı baxımından çox işlər görülür. Buna baxmayaraq, yeniliklərin dəstəklənməsi və kolleclərin yeni mühitə uyğunlaşması, Avropa Təhsil Məkanına inteqrasiya etməsi üçün olar yeni marketing konsepsiyasına uyğun olaraq dayanıqlı inkişafa nail olmalı və innovasiyaları təhsil prosesinə daha çox tətbiq etməli və innovasiya yönü idarəetmənin yeni üsul və metodlarının nəzəri və praktik məsələləri ilə tanış olmalıdırlar.

Tədris və öyrənmə sahəsindəki digər yeni təklif kolleclərdə müasir təhsil nəzəriyyəsinin konstruktiv çərçivələri (qeyri - ənənəvi və innovativ öyrətmə və qiymətləndirmə yolları) daha da genişləndirilməli, birbaşa mühazirələrdən daha çox imtina edilməli, passiv öyrənənlərin ənənəvi paradigmasının aradan qaldırılmasına imkan verən tədris yanaşmaları ön plana çəkilməlidir. Kolleclərin, xüsusilə pedaqoji yönü kolleclərin, maddi-texniki bazası yüksəldilməli və bu sahədə yeni investisiyaların cəlb olunması təşviq edilməli və dayanıqlı inkişafa nail olunmalıdır. Çünki, bu yeni addımlar təhsilin subbakalavriat səviyyəsini “inferior” stereotiplərindən azad edərək onu daha aktiv müəllim və təbliğatçılar müəssisəsinə çevirərdi. Odur ki, xüsusilə pedaqoji yönü kolleclərdə mühazirə və praktik iş balansını daha çox tələbə yönü iştirakçılıq elementləri zənginləşdirməyə ehtiyac vardır. Bu cür innovativ təlim metodlarının tətbiqi zamanı: 1) kolleclərin pedaqoji ixtisasları yerli icmaların tələbləri baxımından daim yenilənməli (endogen - tədbirlər); 2) kollektiv əməyin səmərəliliyinin, davamlılığının artırılmasına və onları müasirlik baxımından daha çox rəqabətə davamlı olması istiqamətinə yönəldilməsi gərəkdir (ekzogen – prinsiplər).

Kollec həyatında müvafiq sorğu və tədqiqatların aparılması, sorğuların nəticələrinin ümumiləşdirilməsi, meyllərin və çatışmazlıqların müəyyən

edilməsi kolleclərdə innovativ təcrübənin rolunun artırılmasına dair konsepsiyaların işlənilib hazırlanması, digər qabaqcıl ölkələrin bu sahədə müsbət iş təcrübəsinin öyrənilməsi, sərf-nəzər olunması və lazım gələnlər yerlərdə tətbiq olunması vacib addımlar hesab olunur. Bununla yanaşı, həmin qurumlarda yenilikçi mühitin yaxşılaşdırılması üçün bu üsul lazımi vasitələrin və alətlərin, elmi-metodik işləmələrin və innovasiya fəaliyyətinin genişləndirilməsində böyük dəstəyə çevrilə bilər. Yenilikçi təcrübələrin idarə edilməsi yalnız bir şəkildə təsfi edilmir, onun rolu daha böyükdür. Belə ki, təhsil yeniliklərinin dəyərini və prinsiplərini qiymətləndirən xeyli sayda müasir metodikalar mövcuddur ki, onlar müasir şəraitə əks və ziddiyyətli prosesləri üzə çıxarmağa, bazar iqtisadiyyatı və texnokratik cəmiyyətdə kolleclərin formalaşan rolunu daha da yaxından əlaqələndirməyə qadirdir. Bu sahədə elm adamlarının yeni səyləri və təcrübə-nəzəri yanaşmaları, bu təşkilatlarda yeniliklərin və yaradıcılığın demokratikləşdirilməsi diqqət mərkəzində olmalıdır. Hər hansı bir təhsil innovasiyası audio-vizual və məlumatlı mədəniyyət baxımından *mismanagen* (“mismanagement”- “yanlış idarəçilik”) olarsa, bu təhsil müəssisələrində şifahi ünsiyyətlərin sayı çoxlu məhdudiyətlərlə üzləşə bilər, bu kimi halların mövcudluğu isə yenilikçiliyin nüansları kimi – “fəlakətin miqyası” və ya “əhalinin psixoloji fikir ayrılığı” və ya “kollec icmasına zidd” şəkildə dəyərləndirilə bilər.

Kolleclərin sabit inkişafı, onun daxil olduğu sosial icma daxilindəki nüfuzundan da xeyli asılıdır. Odur ki, innovativ rejimdə fəaliyyət göstərən kolleclərin sayının çoxalmasına və keyfiyyətinin yüksəldilməsinə indi həmişəkindən daha çox ehtiyac vardır. Bunlar kollecın təlim sisteminin effektivliyinin xüsusi meyarlarla qiymətləndirilməsini daha da intensivləşdirir. Əgər innovasiyalı idarəetmənin təhsil keyfiyyətinin yüksəldilməsində mövcud imkanları aşağıdakı üç mühüm təşkilədiçi komponentlərin inkişaf etdirilməsi və təkmilləşdirilməsini zəruri edir [6].

Kolleclərin innovativ idarə edilməsi, onların fərdi strategiyası ilə birbaşa əlaqədar olduğundan, onlar konkret dəyərlərə görə idarəetmə prosesi hesab olunur. Hər şeydən əvvəl qeyd olunmalıdır ki, bu həm də açıq bir prosesdir, zamanla və konkret strateji konsepsiyalarla dəyişən innovasiya modelidir. O, prosesdə idarəetmə qərarlarını lazımi anda asanlaşdırır və kolleclərə zamanla dəyişməyə imkan verir, çünki innovativ fəaliyyətin idarə edilməsi idarəetmə prosesindən, tədbirlər kompleksi və göstəricilərdən istifadə etməklə daim təkmilləşmə prosesi keçirir. Bu baxımdan innovativ idarəetmə bütöv bir silsilə təşkil edir və təhsil sektorunda yeni tətbiqləri, biliklər sisteminin yaradılmasını və yeni texnologiyaların meydana gəlməsini şərtləndirir. Yəni həm özəl, həm də ictimai və ya qarışıq tipli olmaqla kolleclər bu yolu qət etdikdə innovativ hesab oluna bilərlər.

Perspektiv həyat dərin rəqəmsallaşma, yeni texnologiyaların aktiv tətbiqi və insan iştirakı olmadan ən müasir sahələrin sürətli inkişafı ilə səciyyəvi olacaqdır. Təhsil sistemi gənc nəsli gələcək rəqəmsal texnologiyalar dövrünə hazırlamaq üçün onlara məktəb yaşından rəqəmsal sərişlələrin aşılmasına diqqət yetirməli, indikindən əsaslı şəkildə fərqlənən yeni bacarıqlar, ixtisaslar və peşələr verməlidir.

Bu gün qloballaşma fenomeni və onun təhsillə bağlı məsələləri siyasi və akademik dairələr tərəfindən geniş müzakirə obyektinə çevrilmişdir. Qloballaşma, eyni zamanda onun dinamikliyini artıran və ona yeni çəllər verən əsas səviyyə, informasiya texnologiyalarının güclü inkişafı, ümumilikdə isə keçmişə münasibətdə hadisələrin başvermə sürətinin yüksək səviyyədə artması ilə bağlıdır. Ümummilli lider Heydər Əliyev hələ keçən əsrin 70-ci illərində informasiya texnologiyalarının inkişafının insan həyatında mühüm dəyişikliklərə səbəb olacağını hiss edərək bu sahəyə xüsusi diqqət yetirmiş və bugünkü inkişafın təməlini qoymuşdur [1].

Elektron kitabxana təhsil müəssisələrində və digər təhsil təşkilatlarında rəqəmsallaşdırmanın bir hissəsidir. Kolleclər elektron kitabxanalar və veb-səhifələr vasitəsilə tələbələrə daha çox elektron mənbələrə və dərs materiallarına çatmağa imkan verə bilər. Elektron kitabxana, kolleclərdə təhsilənlərə onlayn oxumağa və hətta əldə etməyə imkan verir.

Rəqəmsallaşdırma və data analizi, hər ikisi də modern texnologiyalardır, lakin fərqli məqsədlərlə istifadə olunur və müstəqil konseptlərdirlər. İşləmə prinsipləri və tətbiq sahələri arasında əlaqə var, lakin hər biri özünəməxsus funksiyalara malikdir. Rəqəmsallaşdırma əsasən təcrübələri və məlumatları elektron formada saxlamağa və onlara asanlıqla çatmağa nail olmağı hədəflədiyi halda, data analizi, məlumatları, statistikaları və ya baza məlumatlarını təhlil edərək anlaşılan və maraqlı qiymətlərə çevirməni hədəfləyir.

Qlobal pandemiya şəraitində mühüm hadisələrdən biri də distant təhsilin səviyyəsinin yüksəldilməsidir. Distant təhsilin təmin olunması, ilk növbədə, internet resurslarının dərs yükünə hazır olması və çevik bir şəkildə yeni şəraitə uyğunlaşmağından asılıdır. Burada həm təhsilənlərin, həm də təhsil verənlərin psixoloji və texnoloji hazırlığı önəmli rol oynayır. Bu da təhsilə ayrılan vəsaitin yeni bir sahəsinə təşkil edir. Bu proses qlobal mühitdə meydana gələn yeni bir anlayışın – “smart məktəblər”in təşkil olunmasını şərtləndirən əsas amillərdən birinə çevrilib. Bu anlayış elektron təhsilin – rəqəmsal texnologiyaların köməyi ilə bilik və bacarıqların öyrədilməsi sistemi olmaqla, avtomatlaşdırılmış informasiya sistemlərinə aiddir [3].

Kolleclərdə interaktiv tədris platformaları təhsilənlərin təcrübələrini izləyib təhlil etməyə şərait yaradan data analizi vasitələrindən biridir. Bu tip

platformalara son dövrlərdə ölkədə istifadəsinin dəstəkləndiyi “Moodle” platformasını misal göstərə bilərik.

Kolleclərin innovativ idarə edilməsinin reallaşdırılması konseptual baxımdan onun təlimin son keyfiyyətində əks olunması ilə də sıx bağlıdır, çünki son nəticədə artmış təlim keyfiyyəti elə özü də innovativ idarəetmənin sayəsində strateji hesab edilir. Bu səbəbdən, kolleclərin innovativ idarə edilməsinin həyata keçirilməsində hansı resurslardan istifadə olunmasına baxmayaraq, təlim və onu nəticələri həmişə hədəf olaraq qalırlar.

Sosial Media İdarəetməsi (SMM), təhsil müəssisələri üçün əhəmiyyətli bir rola malikdir və ictimai mediadan faydalana bilər. Bu, kolleclərin öyrənmə məzmununu təqdim etmək, əlaqə yaratmaq və təhsilalanlarla müstəqil əlaqə qurmaq üçün bir çox imkanlar yaradır.

Digər mühüm bir məsələ ondan ibarətdir ki, innovasiyalı idarəetmədə innovativliyin elm və texnologiya deyil, məhz dəyər olması nəzərə alınmalıdır. Doğrudur, fəaliyyət növü birbaşa innovasiyaların təcrübə işi olan bəzi təşkilatlar da mövcuddur və onlar öz xüsusiyyətindən asılı olaraq innovasiyanı tədqiqat baxımından deyil tətbiqetmə baxımından qiymətləndirirlər. Lakin kolleclərdə innovasiyalı idarəetmə həm də, kolleclərin ümumi məqsədlər sisteminin bir hissəsidir. Onlar, adətən həmin müəssisələrdə gedən prosesləri yeniləməyin zəruriliyi ilə əlaqələndirilir.

Kolleclərin innovativ idarə edilməsində atılacaq strateji addımlar çox vaxt tətbiq sahəsi nəzərdə tutulmuş sahələrin identifikasiyası ilə başlanır. Burada zəruri mərhələ bəzən idarəetmədə özünü biruzə verən müəyyən siqnallar vasitəsi ilə, bəzən də ümumi innovativ idarəetmə tədbirləri çərçivəsində müəyyən edilir. Bu addımların hesablanması mümkün qədər böyük maliyyə itkisi olmadan idarəetməni təşkil etməyə köməklik göstərir. Odur ki, müvəffəqiyyətin təmin olunmasında qabaqlayıcı tədbirlər daim rəğbətlə qarşılır; əks təqdirdə bəzən innovativ idarəetmə kollec həyatında bir buxova çevrilmiş olur. Bu zaman innovasiyalar yox, *kvazi innovasiyalar* işə düşmüş olur. Məhz bu səbəbdən çox vaxt innovasiyalı idarəetmə işçi və tələbə heyətinin ümumi müzakirəsindən sonra xüsusi motiv qrupları tərəfindən müvəffəqiyyətlə müdafiə edildikdən sonra onun həyata keçirilməsi prosesinə start verilir. Bunun əksinə olaraq, böhranlı vəziyyətdə kolleclərin innovativ idarə edilməsi çox vaxt spontan siqnallar vasitəsi ilə meydana gəldiyindən, qısa və orta müddətli bərpa mexanizmləri icra edilməlidir. Başqa sözlə, bu mərhələ itkilərin yeni qazanla əvəzlənməsini özündə cəmləşdirir. Bu məqsədə uyğun olaraq resurslar, proseslər və personal əvvəlcədən müəyyən edilmiş xüsusi strategiyalara uyğun olaraq yönəldilməlidir. Burada məqsəd böhranı həll etmək və mümkün qədər innovativ idarəçiliyin sayıla bilən nəticələrini əldə etməkdən ibarətdir. Bu cür innovativ idarəetmə bir sıra məhdudlaşdırılan xərcləri, mərkəzləşdirilmiş üsul və metodlarını, təşkilatı pedaqoji strukturda aşağı

səviyyəli menecerlərin fəaliyyətinin müvəqqəti də olsa, dayandırılmasını və sair bu kimi mövqe dəyişiklərini ehtiva edir.

Ədəbiyyat

1. Abdulla Mehrabov “Təhsildə qloballaşma pedaqoji problem kimi”; səh. 1-2
2. Everett M. Rogers “Diffusion of innovations” New York: Free Press, 2003. 5th ed.- P.xxi, 551.
3. Hümeyir Əhmədov “Təhsil sisteminin maliyyələşdirilməsi prosesi təhsilin inkişafı üzrə dövlət strategiyasının əsas istiqamətlərindən biri kimi”, “Azərbaycan məktəbi” Bakı, 2023, səh.23
4. Şahgəldiyev E. “Fəlsəfi və psixoloji problemlər: “Yaradıcılıq və qabiliyyətlər”, “Xəzər-Xəbər” Nr. 368, Dekabr 12, 2017, səh. 62-65
5. Azərbaycan Respublikası Prezidentinin 2021-ci il 2 fevral tarixli Fərmanı ilə təsdiq edilmiş “Azərbaycan 2030: sosial-iqtisadi inkişafa dair Milli Prioritetlər” inkişaf konsepsiyası. 3. Rəqabətli İnsan Kapitalı və Müasir İnnovasiyalar Məkanı (Bax: <https://president.az/az/articles/view/50474>).
6. Ismail Sahin (Iowa State University-USA): Detailed Review of Rogers’ Diffusion Innovations Theory and Educational Technology - Related Studies Based on Rogers’ Theory. The Turkish Online Journal of Educational Technology – TOJET April 2006 ISSN: 1303-6521 volume 5 Issue 2 Article 3 p. 14. -pp.14-23 (Bax: <http://www.tojet.net/articles/v5i2/523.pdf>).

M.Q.Məhərrəmov
Azərbaycan Dövlət Pedaqoji Universiteti
meherremovmehammed340@gmail.com

İLHAM ƏLİYEVİN İDMANA DƏSTƏYİ

Xülasə

Müstəqillik dövründə idmanın inkişafı dövlət siyasətinin istiqamətlərindən birinə çevrilmiş və bu sahənin inkişafının əsasını qoymuşdur. Müstəqil Azərbaycan beynəlxalq aləmdə idman ölkəsi kimi tanındı və olimpiya hərəkətinə daxil oldu. İdmanda olan problemlərin aradan qaldırılması, idmançıların rifah halının yaxşılaşdırılması, onların gələcək qələbələri üçün stimullaşdırılması, ölkədə yeni idman komplekslərinin yaradılmasının gələcək prioritetləri müəyyən edir. İlham Əliyevin ölkəyə rəhbərliyi dövründə apardığı daxili, xarici siyasətlər sayəsində idman inkişaf etdi. Eyni zamanda dünya ölkələri Azərbaycan Respublikasını tanıdı. Bir sözlə, İlham Əliyevin doğru siyasəti nəticəsində Azərbaycan Respublikası idman ölkəsi kimi tanındı.

ПОДДЕРЖКА ИЛЬХАМОМ АЛИЕВЫМ СПОРТА

Резюме

В период независимости развитие спорта стало одним из направлений государственной политики и был заложен фундамент для развития этой сферы. Независимый Азербайджан был признан спортивной страной в международном мире и присоединился к олимпийскому движению. Устранение проблем в спорте, улучшение благосостояния спортсменов, стимулирование их к будущим победам, создание новых спортивных комплексов в стране определяют будущие приоритеты. Благодаря внутренней и внешней политике, проводимой Ильхамом Алиевым в период руководства страной, спорт получил развитие. В то же время страны мира признали Азербайджанскую Республику. Словом, в результате правильной политики Ильхама Алиева Азербайджанская Республика стала известна как спортивная страна.

ILHAM ALIYEV'S SUPPORT FOR SPORTS

Summary

In the period of independence, the development of sports became one of the directions of the state policy and the foundation for the development of this field was laid. Independent Azerbaijan was recognized as a sports country in the international world and entered the Olympic movement. Eliminating the problems in sports, improving the well-being of athletes, stimulating them for future victories, and creating new sports complexes in the country determine the future priorities. Thanks to the domestic and foreign policies implemented by Ilham Aliyev during the leadership of the country, sports have developed. At the same time, the countries of the

world recognized the Republic of Azerbaijan. In short, as a result of Ilham Aliyev's correct policy, the Republic of Azerbaijan became known as a sports country.

Açar sözlər: *idman, İlham Əliyev, olimpiya oyunları, müstəqillik və s.*

Ключевые слова: *спорт, Ильхам Алиев, олимпийские игры, независимость и т.д.*

Key words: *sports, Ilham Aliyev, olympic Games, independence, etc.*

Müasir dünyada idman və bədən tərbiyəsi mühüm əhəmiyyət kəsb edir. İlham Əliyevin idmanın və bədən tərbiyəsinin inkişafı, Azərbaycanın dünya idman ailəsində bərabər hüquqlara malik olması istiqamətində atdığı addımlar bütün idman ictimaiyyəti tərəfindən razılıqla qarşılandı. İlham Əliyev tərəfindən qısa müddət ərzində həyata keçirilən tədbirlər öz nəticəsini verməyə başladı. İdmançılara göstərilən dövlət qayğısı ilə yanaşı, idmanın maddi-texniki bazasının möhkəmləndirilməsi sahəsində də mühüm məsələlərə diqqət yetirilib. 2000-ci ildən başlayaraq Azərbaycanın müxtəlif bölgələrində müasir üslubda Olimpiya idman komplekslərinin tikintisinə başlanılmışdır.

İlham Əliyev prezident seçildikdən sonra da Azərbaycan xalqının fiziki-mənəvi sağlamlığı üçün əlindən gələni əsirgəməmiş, hərbi-fiziki hazırlığın inkişafı istiqamətində kompleks tədbirlərin həyata keçirilməsini daim diqqətdə saxlamış, respublikamızın idman imicini daim yüksəltməyə çalışmışdır.

Azərbaycanın bütün bölgələrində bədən tərbiyəsi üzrə idmanla məşğul olmaq üçün bütün müasir tələblərə cavab verən infrastrukturun formalaşdırılması dövlət başçısı tərəfindən mühüm vəzifələrdən biri kimi qiymətləndirilib. Və təbii ki, bütün bunlar gənc nəslin sağlam ruhda yetişməsinə, respublikamızda fiziki hazırlıq üzrə idmanın kütləviləşməsinə xidmət edir. Bu sahədə əldə edilmiş uğurlu nəticələr Azərbaycanda qurulan düzgün idman siyasətinin mühüm sübutudur.

Müstəqilliyin ilk illərində maddi imkanlara görə respublikamızı tərk etmiş çoxsaylı gənc idmançılar Azərbaycanın idman şərəfini və ücrəngli bayrağını ucaltmağa qayıtdılar. Respublikamızda beynəlxalq səviyyəli yarışlar təşkil olunmağa başlanmış, idmançılarımız Avropa və dünya çempionatlarında iştirak edərək idmanın müxtəlif növləri üzrə uğurlu nəticələr göstərmişlər. Yarışların davam etdirilməsi, dövlətimizin başçısı İlham Əliyev tərəfindən idmançılarımızın mənəvi və maddi dəstəyi, həvəsləndirilməsi mühüm vasitə kimi vurğulanmalıdır.

Ölkəmizdə idmanın inkişafına qayğı təkəcə olimpiya idman növlərinə deyil, qeyri-olimpiya idman növlərinə də göstərilir və dövlət orqanları bu idman növləri ilə məşğul olan idmançıların beynəlxalq yarışlarda iştirakını daim maliyyələşdirir, onların həvəsləndirilməsi üçün müxtəlif tədbirlər görür.

Bunun nəticəsidir ki, Azərbaycan idmançıları pauerlifting, peşəkar boks, kikkoksinq, final döyüşü və digər idman növləri üzrə ən yüksək nəticələr əldə ediblər.

Prezident İlham Əliyev demişdir: “Azərbaycanda olimpiya və qeyri-olimpiya idman növləri eyni hüquqa malikdir. Azərbaycanda heç bir ayrı-seçkilik yoxdur və bu siyasət illərdir aparılır. Biz istər olimpiya, istərsə də qeyri-olimpiya idman növləri ilə məşğul olan idmançılara eyni münasibətlə yanaşırıq və bu, yeganə yoldur, çünki beynəlxalq yarışlarda hər bir idmançı Azərbaycanı təmsil edir, onun şöhrətini yüksəldir” [Əhmədov S., Cəfərova E., 2005].

Azərbaycanın dinamik inkişafı idmanın inkişafı ilə eyni vaxtda gedir. Qazanılan medallar, idman komplekslərinin tikintisi, Azərbaycanın bir idman ölkəsi kimi beynəlxalq aləmdə nüfuzunun güclənməsi birlik təşkil edir və idman sahəsindəki uğurlarımızın əsasını təşkil edir. İdmançılarımız əmindirlər ki, Prezident İlham Əliyevin ölkəmizin inkişafına xidmət edən ictimai, siyasi və mədəni xətti idmanımızın inkişafına böyük təkan verəcəkdir. İdmançılarımızın hər zaman beynəlxalq yarışlarda qazandıqları uğurlar, bayrağımızı ucaltması ölkəmizi şərəfləndirir.

Ümummilli Liderimiz Heydər Əliyevin milli maraqlara əsaslanaraq həyata keçirdiyi çoxsaxəli siyasət strategiyası bu gün də Azərbaycan Prezidenti İlham Əliyev tərəfindən inamla davam etdirilir. Təbii ki, fiziki hazırlıq sistemi də diqqət və qayğıdan kənarında deyil.

Azərbaycanda idmanın inkişafı üçün dövlət tərəfindən tədbirlər həyata keçirilir. Bunlara nümunə qanunlar, sərəncəmlər, fərmanlar, əsasən də Azərbaycanda keçirilən Formula oyunları, Avropa oyunları, Bakı Yay Olimpiya oyunlarının keçirilməsidir. Bu oyunlar Azərbaycan Respublikasının Paytaxtı olan Bakı şəhərində keçirilir.

Avropa oyunları 12 iyundan 28 iyun 2015-ci ildə Bakı şəhərində keçirilmişdir. Yarışmada Avropanın 50 ölkəsindən 10000 idmançı iştirak edib. Avropa oyunlarına 30 idman növü daxil edilmişdir. Bunlardan 6-sı qeyri-olimpiya, 24-ü isə olimpiya növüdür.

Ölkəmizin gələcəyə yönəlmiş siyasətlərdən biri də Azərbaycan Respublikasının Prezidenti İlham Əliyevin “Azərbaycan 2020: gələcəyə baxış” İnkişaf Konsepsiyasının yaradılması haqqında verdiyi sərəncamdır. Həmin ardıcılıqla Azərbaycan gənclərini fəal həyat tərzinə həvəsləndirmək məqsədilə 2013-2023-cü illər üçün İnkişaf Strategiyası və 2016-2020-ci illərdə bədən tərbiyəsi və idmanın inkişafına dair Dövlət Proqramı təsdiq edilib. Onların cəmiyyətə inteqrasiyası üçün illəri əhatə edən Milli Plan və Dövlət Proqramı hazırlanaraq həyata keçirilir.

Statistika Komitəsinin məlumatına görə, 2017-ci ildə 1 milyon 660 min 391 nəfər azərbaycanlı bədən tərbiyəsi və idmanla məşğul olub. Bu, aktiv yaş

qruplarının 29,1%-ni və ümumi əhalinin (5-39 yaş) 17,5%-ni təşkil edir. Bu göstərici bütün qadın və qızların 14,5%-ni təşkil edir.

Bütün idman bölmələri üzrə ardıcıl olaraq idmanla məşğul olan 444 min 473 nəfər var. Bu göstərici ümumilikdə əhalinin 4,8 faizini, bədən tərbiyəsi və idmanla məşğul olanların isə 26,7 faizini təşkil edir.

Respublikamızın digər ölkələrlə müqayisədə ümumi əhaliyə əsaslanan bədən tərbiyəsi və idman göstəriciləri aşağıdakılardır:

Qrafik 2.1.2. Respublikamızın digər ölkələrlə müqayisədə ümumi əhaliyə əsaslanan bədən tərbiyəsi və idman göstəriciləri

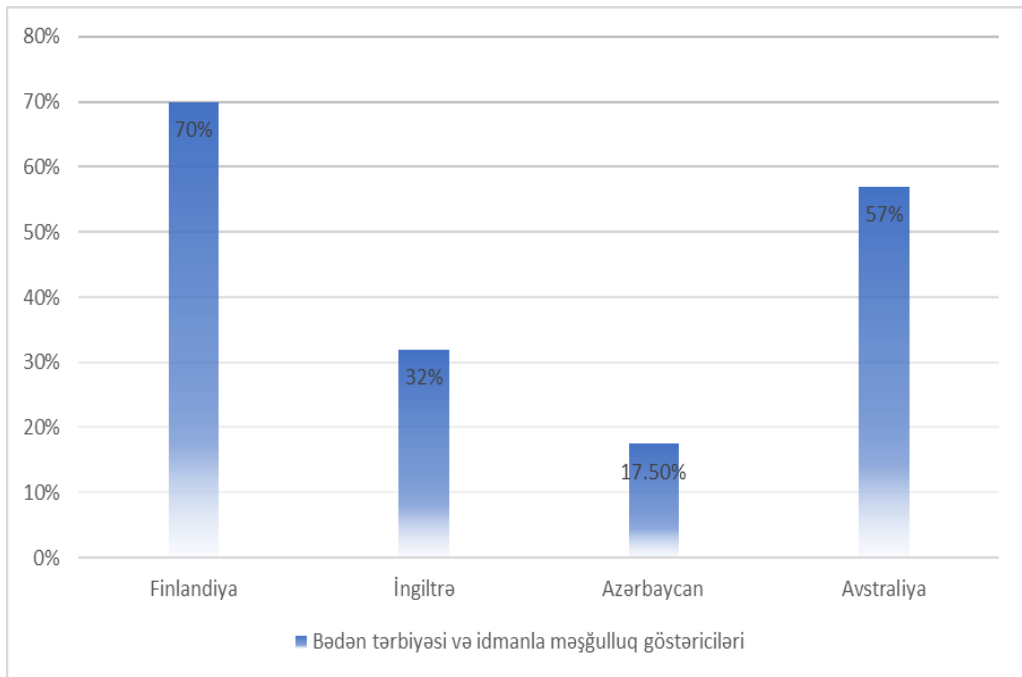

Mövcud vəziyyəti nəzərə alsaq, ölkədə kütləvi bədən tərbiyəsi və idmanın inkişafı Milli Strategiyanın əsas məqsədlərindən biridir. 2020-ci ilədək respublikada əhalinin 2-3 faizi bədən tərbiyəsi və idmanla məşğul olmalıdır. Həmin ilə qədər ölkənin ümumi göstəricisi 25-30% olmalıdır və həmin ilə qədər qızların və qadınların faizi 20% olmalıdır.

2019-cu ildə də Azərbaycan idman dövləti statusunu qoruyub saxladı və buna görə də 2019-cu ildə Azərbaycan mühüm beynəlxalq idman yarışlarına və müxtəlif idman növlərini əhatə edən irimiqyaslı tədbirlərə ev sahibliyi etdi. Azərbaycanda Qran Prisi Formula 1 oyunları 2022-ci il 10-12 iyun tarixində keçirilmiş, 2023-cü il 28-30 aprel tarixində keçirilməsi təsdiq olunmuşdur.

Keçmiş və bu gün bir-birindən çox fərqlidir. Çoxlu akademiklər bugünkü insanların fiziki olaraq 100 il əvvəlki insanlardan 100 dəfə daha az fiziki yükləndikləri ilə razılaşırlar.

Beləliklə, qeyd edə bilərik ki, olimpiya oyunlarının, Formula 1 yarışının Azərbaycanın idman sahəsində inkişafının sürətlənməsinə, eyni zamanda turist axınlarına, Azərbaycan Respublikasının bütün dünyada tanınmasına səbəb olur.

Bədən tərbiyəsi və atletika insanda vətənə məhəbbət, ailəyə bağlılıq, özünə əminlik, səbir, əzmkarlıq, dözümlülük və s. kimi gözəl əxlaqi keyfiyyətlərin formalaşmasına kömək edir. Bundan başqa, təhsilin digər sahələri, məsələn, hüquq təhsili, iqtisadi təhsil, bədii tərbiyə və əmək tərbiyəsi bədən tərbiyəsi və idmanın köməyi ilə inkişaf edir.

Ədəbiyyat

1. *Quliyev D. «Azərbaycanda bədən tərbiyəsi və idmanın inkişaf tarixi». Bakı – 2004, 224 səh.*
2. *Qurbanov X., Acalov E. Bədən tərbiyəsi və idmanın ümumi tarixi. Bakı, «3 saylı Bakı mətbəəsi» ASC, 2007-ci il.*
3. *Rəhmanov C., Fərzəliyev M., Rəhimov N., Quliyev D. «Azərbaycan Respublikasının Milli Olimpiya Komitəsi 15 il». Bakı - 2007, 461 s.*

T.R.Qasimova
Azərbaycan Dövlət Pedaqoji Universiteti
turkan.qasimova97@mail.ru

PUBLİK HÜQUQİ ŞƏXS STATUSLU ALİ TƏHSİL MÜƏSSİSƏLƏRİ

Xülasə

Məqalədə publik hüquqi şəxs statusu haqqında əsas anlayışlar, publik hüquqi şəxs haqqında dövlət tərəfindən qəbul olunan əsas qanunlar təhlil edilmişdir. Bundan başqa adi hüquqi şəxs ilə publik hüquqi şəxs arasındakı fərqlər də bu məqalədə əks olunmuşdur. Həmçinin bu məqalədə hüquqi status nədir və onun daxilinə hansı elementlər daxil olduğuda qeyd olunmuşdur.

Publik hüquqi şəxs - dövlət və bələdiyyə adından və ya publik hüquqi şəxs tərəfindən yaradılan, ictimai əhəmiyyət daşıyan fəaliyyətlə məşğul olan, ancaq dövlət və ya bələdiyyə orqanı olmayan təşkilatdır.

ВЫСШИЕ ОБРАЗОВАТЕЛЬНЫЕ УЧРЕЖДЕНИЯ СО СТАТУСОМ ГОСУДАРСТВЕННОГО ЮРИДИЧЕСКОГО ЛИЦА

Резюме

В статье анализируются основные понятия статуса публичного юридического лица, основные законы, принятые государством о публичном юридическом лице. Кроме того, в данной статье отражены различия между обычным юридическим лицом и публичным юридическим лицом. В этой статье также упоминается, что такое правовой статус и какие элементы в него входят.

Публичное юридическое лицо - организация, созданная от имени государства и муниципального образования или публичного юридического лица, осуществляющая деятельность общественного значения, но не являющаяся государственным или муниципальным органом.

HIGHER EDUCATION INSTITUTIONS WITH PUBLIC LEGAL ENTITY STATUS

Summary

The article analyzes the basic concepts of the status of a public legal entity, the main laws adopted by the state on a public legal entity. In addition, the differences between ordinary legal entity and public legal entity are reflected in this article. This article also mentions what legal status is and what elements are included in it.

Public legal entity - an organization created on behalf of the state and municipality or by a public legal entity, engaged in activities of public importance, but not a state or municipal body.

Açar sözlər: publik, publik hüquq, publik hüquqi şəxs, hüquqi status

Ключевые слова: публичное, публичное право, публичное юридическое лицо, правовой статус

Key words: public, public law, public legal entity, legal status

Publik hüquqi şəxs statuslu müəssisələrlə tanış olmazdan öncə, publik hüquqi şəxs statusu ilə bağlı anlayışları mahiyyətini aydınlaşdırmağı əsas amil hesab edirik.

“Publik” sözü latın mənşəlidir (lat. *publikus*) və aşağıdakı mənaları daşıyır: 1) *publicus publicus*, a, um - ictimai, ümumxalq; 2) *publicus publicus*, a, um - milli; 3) *publicus publicus*, a, um - (sifət) dövlət.

Qərbdə “publik” sözünün mənası istifadə edilən söz birləşməsindən asılı olaraq dəyişilir: *public life* - ictimai həyat; *public opinion* - ictimai rəy; *public protest* - açıq etiraz; *public utility* - kommunal müəssisə; *public administration* - dövlət idarəetməsi; *public debt* - dövlət borcu; *public investment* - dövlət investisiyası və s.

Rus dilində əcnəbi sözlər lüğətində “publik” sözünün mənası belə verilir: publik (лат. *publicus*): “aşkar, məlum; cəmiyyət üçün, xalq üçün yaradılmış, hamı üçün əlcatan, ümumxalq”.

“Publik hüquqi şəxslər haqqında” Azərbaycan Respublikası qanunu 29 dekabr 2015-ci il tarixdə qəbul olunmuş və 4 fevral 2016-cı ildən qüvvəyə minmişdir. Bu Qanun Azərbaycan Respublikası Konstitusiyasının 94-cü maddəsinin I hissəsinin 10-cu bəndinə uyğun olaraq, publik hüquqi şəxslərin yaradılması, fəaliyyət göstərməsi və təşkili qaydalarını müəyyən edir”.

Hüquqi status – obyektin cəmiyyətlə, digər obyektlərlə və dövlətlə qarşılıqlı əlaqələrinin fiziki durumunu əks etdirən hüquqi vəziyyətdir. O, şəxslə cəmiyyət, vətəndaşla dövlət, fərdlə ətraf mühitin hüquqi cəhətdən rəsmiləşdirilmiş qarşılıqlı münasibətlərini ifadə edir. Hüquqi statusda şəxsiyyətin azadlığının qanuni həddləri, onun hüquqlarının, öhdəliklərinin, digər hüquqi imkanlarının və məsuliyyətinin həcmi ifadə olunur.

Hüquqi status mürəkkəb kateqoriyadır və onun strukturuna aşağıdakı elementlər daxildir:

- hüquq normaları;
- hüquqlar və öhdəliklər;
- qanuni maraqlar;
- hüquq subyektliyi;
- vətəndaşlıq;

- hüquqi prinsiplər;
- hüquqların və öhdəliklərin həyata keçirilməsinin hüquqi təminatı;
- hüquqi məsuliyyət.

Hüquq normaları – hüquqi statusla bağlı münasibətləri tənzimləyən ümumməcburi davranış qaydalarıdır.

İnsan hüquq və azadlıqları - insanın həyatını, ləyaqətini, ictimai həyatın bütün sahələrində fəaliyyətini təmin edən fərdin təbii imkanlarıdır.

Öhdəliklər - dövlətin, cəmiyyətin və digər fərdlərin maraqlarının təmin edilməsi üçün dövlət tərəfindən tələb edilən zəruri davranışdır.

Qanuni maraqlar - ilk növbədə Konstitusiyada və qüvvədə olan qanunvericilik normalarında təsbit olunmuş maraqlardır.

Səlahiyyətlər - dövlətin, dövlət orqanlarının, vəzifəli şəxsin, hüquqi şəxsin və s. hüquq və öhdəliklərinin məcmusudur.

Hüquq subyektiyi - hüquq qabiliyyətlilik, fəaliyyət qabiliyyətlilik və delikt qabiliyyətlilikdən ibarət hüquq münasibətlərinin iştirakçısı olmaq qabiliyyətidir.

Hüquqi prinsiplər - hüquqi statusun təməlinə duran əsas ideyalar: bərabər hüquqluluq, qanun və məhkəmə qarşısında bərabərlik, əsas hüquq və azadlıqların ayrılmazlığı, ayrı-seçkiliyin qadağan olunması və s.

Hüquqi məsuliyyət - hüquq normalarının pozulması ilə əlaqədar məhrumiyyətlərə məruz qalmaq üzrə dövlət tərəfindən qoyulmuş öhdəlikdir.

Publik hüquq - ümumdövlət və ya ictimai maraqların təmin edilməsi ilə bağlı olan münasibətləri tənzimləyən hüquq normalarının məcmusudur.

Publik hüquqi şəxs - dövlət və ya bələdiyyə adından yaradılan, ümumdövlət və (və ya) ictimai əhəmiyyət daşıyan fəaliyyətlə məşğul olan, dövlət və bələdiyyə orqanı olmayan təşkilatdır.

Publik hüquqi şəxslərin yaradılması: Publik hüquqi şəxslərin yaradılması Azərbaycan Respublikası Mülki Məcəlləsi və “Publik hüquqi şəxslər haqqında” Qanunla tənzimlənir.

Publik hüquqi şəxs dövlət adından müvafiq icra hakimiyyəti orqanının müəyyən etdiyi orqan (qurum), bələdiyyə adından isə müvafiq bələdiyyə orqanları tərəfindən yaradılır.

Hüquqi şəxsin yaradılması qanunvericilikdə nəzərdə tutulmuş qaydada dövlət qeydiyyatına alınmaqla, təsisçinin təşəbbüsü ilə yeni hüquqi şəxsin təsis edilməsi, yaxud mövcud hüquqi şəxsin yenidən təşkili prosesidir.

Hüquqi şəxsin yaradılması prosesi aşağıdakı mərhələlərdən ibarətdir:

1. hüquqi şəxsin yaradılması barədə qərarın qəbul edilməsi;
2. hüquqi şəxsin nizamnaməsinin hazırlanması;
3. hüquqi şəxsin dövlət qeydiyyatına alınması.

Bu mərhələlərdən demək olar ki, ən vacibi hüquqi şəxsin dövlət qeydiyyatına alınması mərhələsidir. Bu proses “Hüquqi şəxslərin dövlət

qeydiyyatı və dövlət reyesteri haqqında” Azərbaycan Respublikasının qanunu ilə tənzimlənir. Öncəliklə hüquqi şəxs statusu almaq istəyən qurumun dövlət qeydiyyatına alınması üçün Azərbaycan Respublikasının müvafiq icra hakimiyyəti orqanına ərizə ilə müraciət edilməlidir. Ərizədə aşağıdakılar qeyd edilməlidir:

1. Təsisçilər barəsində əsas məlumatlar: ad, soyad, ata adı, şəxsiyyət vəsiqəsinin nömrəsi, yaşadığı yer və s.

2. Hüquqi şəxs statusu əldə etmək istəyən orqanın yerləşdiyi yer barəsində məlumat;

3. Ərizə təsisçi tərəfindən deyil, təyin edilmiş səlahiyyətli şəxs tərəfindən imzalandıqda, sənədi imzalayan şəxs haqqında da əsas məlumatlar ərizədə qeyd edilməlidir, yəni adı, soyadı, ata adı, şəxsiyyət vəsiqəsinin nömrəsi, yaşadığı yer və s.

4. Müvafiq icra hakimiyyəti orqanı tərəfindən təsdiq edilən ərizənin formasında müəyyən edilən digər məlumatlar.

Ərizə ilə yanaşı müəyyən sənədlərdə icra hakimiyyətinə təqdim olunmalıdır. Bunlara aşağıdakılar aiddir.

1. Təsis sənədləri;

2. Dövlət rüsumunun ödənilməsi haqqında sənəd;

3. Təsisçi hüquqi şəxs olduqda - onun dövlət qeydiyyatı haqqında şəhadətnaməsinin (dövlət reyestrindən çıxarışın) və nizamnaməsinin notariat qaydasında təsdiq olunmuş surəti;

4. Təsisçi fiziki şəxs olduqda - onun şəxsiyyətini təsdiq edən sənədin surəti;

5. Fondlarda nizamnamə kapitalının ödənilməsini təsdiq edən sənəd və s.

Ərizə surəti ilə birlikdə təqdim edilir. Ərizənin əsli Azərbaycan Respublikasının müvafiq icra hakimiyyəti orqanında saxlanılır, surəti isə Azərbaycan Respublikasının müvafiq icra hakimiyyəti orqanı tərəfindən ərizənin əslinin qəbul edilməsi vaxtını göstərən qeydlə müraciət etmiş şəxsə qaytarılır. Ərizənin qəbul edilməsi hər hansı digər formada da təsdiq oluna bilər.

“Publik hüquqi şəxs” Azərbaycan Respublikasının dövlət idarəetmə sistemində, eyni zamanda ali təhsil müəssisələrində yeni bir instituttur. Bu institut dövlət tərəfindən yaradılan qurumlarda effektiv idarəetmə sisteminin qurulmasında, eyni zamanda dövlətin maliyyə yükünün azalmasında əhəmiyyətli rol oynayır.

Ali təhsil müəssisələrinin publik hüquqi şəxsə çevrilməsini “Azərbaycan Respublikasında təhsilin inkişafı üzrə Dövlət Strategiyası”nın həyata keçirilməsi istiqamətində nəzərdə tutulmuş vəzifələrin və hədəflərin tələblərindən irəli gələn bir addım kimi dəyərləndirmək olar.

Bir çox ali təhsil müəssisələri publik hüquqi şəxs statusu almışdır. Bunlardan bəzilərini qeyd edək: Azərbaycan Dövlət Pedaqoji Universiteti, Bakı Dövlət Universiteti, Azərbaycan Dövlət İqtisad Universiteti, Bakı Mühəndislik Universiteti, Azərbaycan Dillər Universiteti, Azərbaycan Dövlət Neft və Sənaye Universiteti və s.

Ədəbiyyat

1. *“Publik hüquqi şəxslər haqqında” Azərbaycan Respublikasının qanunu.*
2. *T.Z.Əliyev - “Publik hüquqi şəxslər haqqında” Azərbaycan Respublikası qanununun elmi-praktiki kommentarisi. Publik%20hüquqi%20şəxslər-kommentari.pdf*

N.E.İskəndərzadə
Azərbaycan Dövlət Pedaqoji Universiteti
n.iskenderzade@mail.ru

AZƏRBAYCANDA TƏHSİL SİSTEMİNİN MODERNLƏŞDİRİLMƏSİ VƏ SOSİALLAŞDIRILMASI

Xülasə

Məqalədə təhsil sisteminin modernləşdirilməsinin vacibliyi, məqsədləri elmi şəkildə əsaslandırılmışdır. Təhsil müəssisəsinin inkişaf strategiyasının hazırlanmasında təhsilin klassik məqsədlərinin qorunması, islahatların təhsilin klassik baza məqsədləri üzərində qurulmasının vacibliyi göstərilmişdir.

МОДЕРНИЗАЦИЯ И СОЦИАЛИЗАЦИЯ СИСТЕМЫ ОБРАЗОВАНИЯ В АЗЕРБАЙДЖАНЕ

Резюме

В статье научно обоснованы важность и цели модернизации системы образования. При подготовке стратегии развития образовательного учреждения была показана важность защиты классических целей образования и построения реформ на классических базовых целях образования.

MODERNIZATION AND SOCIALIZATION OF EDUCATION SYSTEM IN AZERBAIJAN

Summary

In the article, the importance and goals of modernization of the education system are scientifically justified. In the preparation of the educational institution's development strategy, the importance of protecting the classical goals of education and building reforms on the classical basic goals of education was shown.

Açar sözlər: təhsilin modernləşdirilməsi, şəxsiyyətə yönümlü təhsil, təhsilin sosiallaşdırılması, ünsiyyətin vacibliyi

Ключевые слова: модернизация образования, лично-ориентированное образование, социализация, значение общения в процессе

Key words: modernization of education, personality-oriented education, socialization, the importance of communication in the process

Azərbaycan Respublikası müstəqil dövlət olaraq inkişaf edir və modernləşir. Bu inkişaf bütün sahələrdə olduğu kimi təhsil sahəsində də özünü göstərməkdədir. Ulu Öndər Heydər Əliyevin dediyi kimi, "Təhsil hər bir dövlətin, ölkənin, cəmiyyətin həyatının, fəaliyyətinin mühüm bir sahəsidir.

Cəmiyyət təhsilsiz inkişaf edə bilməz”. Təhsil hər bir insanın həyatının mühüm bir parçası olduğuna görə təhsilin müasir standartlara cavab verməsi, modernləşdirilməsi mühüm şərtidir. Azərbaycan təhsilinin modernləşdirilməsi üçün bir sıra amillər mövcuddur:

- Cəmiyyətdə gedən ictimai dəyişikliklər;
- Cəmiyyətdə gedən iqtisadi dəyişikliklər - təhsildə rəqabətliklik;
- Qloballaşma, yəni dünya təhsilinə inteqrasiya və unifikasiya (uyğunlaşma);
- İnformasiya-kommunikasiya texnologiyalarından geniş istifadə edilməsi və s.

Cəmiyyətin və dövlətin təhsil ehtiyaclarını ödəmək Azərbaycan Respublikası qarşısında duran əsas məqsədlərdən biridir. Belə ki, kadr hazırlığını təmin etmək üçün təkə nəzəri biliyi olan kadrlar deyil, praktik səriştəsi olan, yeni təlim texnologiyalarından, müasir metodlardan səmərəli istifadə etməyi bacaran kadrların hazırlanması vacibdir. Belə kadrlara respublikamızın bütün müəssisələrində ciddi ehtiyac vardır. Pedaqoji kadr hazırlığının əsas məqsədi təhsil işçilərinə pedaqogika, psixologiya, inkluziv təhsil və s. üzrə yenilikləri çatdırmaqla, təhsilin strateji idarə olunmasını təmin etməkdən, peşəkarlıq səviyyəsini artırmaqla təhsilin keyfiyyətə yüksəlişinə nail olmaqdan ibarətdir.

Azərbaycan təhsil sisteminin durumu və onun modernləşdirilməsi zərurəti

Ötən əsrin sonlarından həyata keçirilən siyasi və sosial-iqtisadi dəyişikliklər Azərbaycan təhsilinin inkişafına da güclü təsir göstərdi və ali təhsil müəssisələrinin akademik müstəqilliyinə, özəl təhsil bölməsinin yaradılmasına imkan yaratdı. Bu proseslər «Təhsil haqqında» Azərbaycan Respublikasının Qanununda öz əksini taparaq təsdiqləndi. Orta ümumtəhsil hazırda bəzi köhnəlmiş və yüklənmiş məzmunu ilə məzunlarını fundamental biliklərlə, yeni əsrin təhsil standartlarının əsas tələbləri ilə tam təmin edə bilmir: riyaziyyat və informatika, Azərbaycan dili və xarici dillər, baza sosial və humanitar fənlər, təbiət fənləri üzrə ixtisas təhsili isə işçilərin ixtisas səviyyəsinə verilən yeni tələblərlə şərtlənən yüksək ixtisaslı kadrların tələb olunan səviyyədə hazırlanmasında bəzən problemlər yaranır. Mütəxəssis hazırlayan təhsil müəssisələri məzunlarının çox hissəsinin işlə təmin olunması müasir iqtisadi şəraitdə onların öz yerini bilmələri ilə nəticələnir. Bundan başqa, bazar iqtisadiyyatı münasibətlərinin bərqərar olduğu cəmiyyətdə, iqtisadi münasibətlərin yenidən qurulduğu şəraitdə, təhsilin fərdiləşdirilməsi nəticəsində keyfiyyətli təhsil almaq ailənin gəlirindən asılı olduğundan, təhsil sisteminin modernləşdirilməsi əsas problem kimi qarşıda durur. Keçid dövründə inkişafın mühüm sosial və iqtisadi problemləri qabaqlayıcı texnologiyalar əsasında həll edilməlidir. Dövlət ölkənin inkişafına öz iqtisadi

imkanları daxilində maliyyə vəsaiti ayırmaqla yanaşı, həmin prosesdə vətəndaşlar, qeyri-hökumət qurumları, iş adamları, ailə, idarə və müəssisələr, bir sözlə, keyfiyyətli təlimə bütün marağı olanlar iştirak etməlidirlər. Qabaqçılıq təhsili həyata keçirmək üçün maliyyə təminatı, pedaqoji əməyin keyfiyyətinin stimullaşdırılması və nəticələrin qiymətləndirilməsi nəzərdə tutulmalıdır.

Təhsilin modernləşdirilməsinin məqsədləri

Təhsil sistemində qarşıya qoyulmuş məqsədlərə nail olmaq üçün, ilk növbədə, aşağıdakı prioritet və qarşılıqlı əlaqələr əsasında həyata keçiriləcək vəzifələr həll olunmalıdır:

- təhsil almaq üçün dövlət təminatının verilməsi və bərabər imkanların yaradılması;
- məktəbəqədər, orta ümumi, peşə-ixtisas və diplomdan sonrakı təhsilin müasir tələblərə cavab verməsi üçün müəyyən səviyyəyə çatdırılması;
- büdcədən kənar resursların təhsil sisteminə cəlb edilməsi və istifadəsi;
- təhsil işçilərinin sosial statusunun artırılması və peşəkarlıq səviyyəsinin yüksəldilməsi;
- təhsilin ictimai sistem kimi inkişafı, təhsil prosesinin bütün iştirakçılarının (pedaqoqlar, valideynlər, təhsil müəssisələri və s.) rolunun artırılması.

Sosiallaşma insanın cəmiyyətin üzvü kimi fəaliyyət göstərdiyi dəyərlər sistemi olaraq başa düşülür. Bu prosesin uğurlu olması fərdin sosial təcrübəni mənimsənilmə dərəcəsindən asılıdır.

Ailə sosial quruluşun, sosiallaşmanın əsasını təşkil edir. Ailə tərbiyəsi elə bir qarşılıqlı prosesdir ki, orada hər iki tərəfə - valideynlərə də, övladlara da rahatlıq verilməlidir. Ailə tərbiyəsinin məqsədi şəxsiyyətin keyfiyyət və xassələrini formalaşdırmaqdan ibarətdir ki, o, həyat yolunda qarşılaşdığı çətinlik və maneələri asanlıqla aradan qaldıra bilsin. Müasir təlimin təşkilinə verilən tələblərdən biri kimi bərabər təlim şəraitinin formalaşmasında sosial-psixoloji mühitin yaradılmasına da böyük önəm verilir. Sosiallaşma nəticəsində fərd özünün daxil olduğu sosial qrupda olan davranış normalarını mənimsəyir. Şəxsiyyətin sosiallaşmasında şəxsi nümunələr, normal həyat tərzini, normal məişət, xoş ailə münasibətləri, yaxşı yoldaşlar, bilikli müəllimlər, onu əhatə edən insanların ona qayğısı və s. müsbət rol oynayır.

Şəxsiyyətin sosiallaşmasında ən mühüm amillərdən biri də təhsildir. Dünya təhsil sistemində mütəmadi islahatların aparılması, təhsilin təşkilinin yenidən qurulması bu sahədə alternativ sistemin yaradılmasına və onun tətbiqinə gətirib çıxarır. Lakin aydındır ki, aparılan islahatlar təhsildə şəxsiyyətin inkişafının ayrı-ayrı aspektlərini nəzərə almazsa, istənilən nəticəni əldə edə bilməz. Şəxsiyyətyönümlü təhsilin məqsədi şəxsiyyətin məqsədyönlü

inkışafı və sosial mədəni normaları özündə ehtiva edən təlimin sosial əhəmiyyətli davranış formasına çevrilməsi üçün zəruri şəraitin yaradılmasıdır.

Koronavirus pandemiyası (COVID-19) nəticəsində məlum oldu ki, təhsil sistemində uzunmüddətli strategiya və qaydaların yenidən işlənilməsinə ciddi ehtiyac var. Belə ki, bəzi təhsilalanların təhsil müddəti uzandı, təhsil müəssisələrinin işi məhdudlaşdırıldı, təhsilin təsir imkanları məhdudlaşdı və bunların ümumi nəticəsi təhsilə olan marağı dəyişdi. Araşdırmalar və təhlillər göstərir ki, təhsilə maraq ənənəvi formadan çıxdı, bəzi ekspertlər koronavirus pandemiyasının təhsilə olan marağın azalmasına səbəb olduğunu iddia etsə də, digər hesabatlarda mövcud vəziyyətin təhsildə yeni imkanlar yaratdığını və ona inamın artdığını qeyd edirlər. Bizim araşdırmalar göstərir ki, təhsilə maraq azalmayıb, sadəcə olaraq təhsilə marağın forması dəyişib. Təhsil sisteminin sənayenin tələblərinə uyğunlaşması, cəmiyyətin tələblərinə çevik cavab mexanizminin qurulmasının vacibliyi koronavirus pandemiyasından çox-çox öncə də əsas müzakirə mövzularından biri idi. Təhsil sistemində dəyişikliklər hər zaman mövcud olmuş və olacaqdır. Koronavirus pandemiyası sadəcə olaraq bu prosesdə katalizator rolunu oynadı və yuxarıda qeyd edildiyi kimi, ənənəvi təhsilin çatışmazlıqlarını, rəqəmsal öyrənmənin əhəmiyyətini, çevik qərar vermə qabiliyyətinin vacibliyini üzə çıxartdı. Hələ keçən əsrin sonlarından 21-ci əsrin təhsil sistemi, təhsil paradiqması, çağırışları barədə çoxlu tədqiqatlar aparılmış, müxtəlif yanaşmalar və strategiyalar təklif olunmuşdur. Bütün bu tədqiqatlarda və ekspert rəylərində 21-ci əsrdə də təhsilin vacibliyi, xüsusilə də orta təhsildən sonrakı təhsilin daha da vacib olacağı qeyd edilir. Orta təhsildən sonrakı təhsil imkanlarının artırılması və həyat (yaşayış) keyfiyyətinin yüksəldilməsi, iqtisadi mobilliyin təmin olunması, analitik düşünmə və düşüncələrinin effektiv idarə olunması, məqsədə çatmağa və həyatda müvəffəqiyyət qazanmağa vasitə kimi xarakterizə olunur.

Təhsil yanaşmasının və məzmununun dəyişməsinə zəruri edən çoxlu amillər mövcuddur. Aşağıdakıların nəzərə alınması hesab edirik ki, çox vacibdir:

- Bu günün təhsilalanları dünənkilərdən çox fərqlidir. Onlar oxumaqla bərabər işləmək niyyətindədirlər, çoxlu informasiya mənbələrinə malikdirlər və s.;

- Tələbələrin və valideynlərin prioritetləri dəyişmişdir. Bu gün çox az sayda tələbə öz dünyagörüşünü artırmaq, savadlı olmaq, həyat fəlsəfəsini anlamaq və s. barədə düşünür;

- Cəmiyyətin təhsildən gözləntiləri dəyişmişdir. Təhsilin qiymətləndirilməsinə məsul şəxslər, qanunvericilərin hazırladığı normativ-hüquqi aktlar, vəkillər və valideynlərin təhsildən tələbləri tələbələrə göstərilən xidmətlərin sayını və keyfiyyətini artırırlar. Tələbələr ixtisas seçimi zamanı

təkcə təhsilin keyfiyyətini deyil, həmçinin onun xidmətlərinin spektrini, tələbələrin sosiallaşması imkanlarını da nəzərə alırlar.

Sosiallaşma prosesi bilavasitə ünsiyyət prosesi ilə bağlıdır. Ünsiyyətdə pedaqoji-psixoloji yanaşmanın spesifik cəhəti ondan ibarətdir ki, burada diqqət başlıca olaraq ünsiyyətin strukturunun təhlilinə, şəxsiyyətlərarası və qruplararası münasibətdə, eləcə də idrak və ünsiyyət prosesində özünüdərk formalaşma dinamikasına yönəlmişdir. Pedaqoji ünsiyyət - müəllimlərin şagirdlərlə dərstdə və dərstdənkənar müəyyən pedaqoji funksiyaların yerinə yetirilməsinə və əlverişli psixoloji iqlimin yaradılmasına, təlim fəaliyyətinin və müəllimin şagirdlərlə, şagirdlərin öz aralarındakı münasibətlərin optimallaşmasına yönələn peşəkar ünsiyyətdir. Belə ki, prosesin məzmunlu, maraqlı, məqsədyönlü, səmərəli və faydalı həyata keçirilməsi pedaqoji ünsiyyətdən çox asılıdır. Səmərəli pedaqoji ünsiyyət qaydalarına yiyələnməyən, onun sosial-psixoloji mexanizmləri ilə tanış olmayan öyrədən öz fəaliyyətini müvəffəqiyyətlə yerinə yetirə bilməyəcək və ciddi çətinliklərlə rastaşacaq.

Beləliklə, təhsil müəssisəsi yüksək standartlarını və qarşılıqlı münasibətləri saxlamaqla daha səmərəli yanaşma tətbiq etməlidir. Bütün bunlar isə tələbələrə xidmət spektrini genişləndirməklə və təhsil xərclərini artırmadan edilməlidir. Dəyişikliyi zəruri edən sonuncu - üçüncü amilə nəzər yetirsək, görürük ki, təhsilin klassik məqsədinin dəyişməsi və innovasiyalara qeyri-çevik reaksiya bu günün təhsilində əsas problem olaraq qalır. Dəyişikliklərə qeyri-çevik reaksiya əvəzinə təhsil idarəçiləri və təhsil müəssisələri müxtəlif uzunmüddətli strategiyalar hazırlayır, davamlı innovativ yanaşmalar təqdim edirlər. Bütün bunlar yaxşıdır, lakin strategiyalar hazırlanan zaman nəzərə almaq lazımdır ki, təhsilin klassik məqsədləri qorunsun, bir sözlə, bu innovasiyalar və uzunmüddətli planlar təhsilin klassik məqsədini dəyişməyə yönəlsə, əksər hallarda ona dağıdıcı təsir göstərə bilər. Ona görə də bütün yeniliklər və strtegiyalar, dəyişikliklər təhsilin klassik baza məqsədləri üzərində qurulmalı, ona əsaslanmalıdır.

Ədəbiyyat

1. *R.Məmmədzadə, A.Abdullayev, F.Kərimova, R.Cabbarov, S.Rəsulov, S.Məmmədova, Menecment, Marketing və Təhsilin iqtisadiyyatı. Bakı - 2018, 21s.*
2. *Bayramov Ə., Əlizadə Ə. Sosial psixologiyanın aktual problemləri, Nəzəriyyə, Metodika, Axtarışlar, Bakı, Elm, 2001, 101 səh.*
3. *Azərbaycan Respublikasında təhsilin inkişafı üzrə Dövlət Strategiyası.*
4. <https://www.edu.az/>
5. <https://fed.az/az/social/seksiyyetin-duzgun-sosiallasmasi-cemiyyetde-onun-rolunu-mueyyen-edir-38946>

G.O.Allahverdiyeva
Azərbaycan Dövlət Pedaqoji Universiteti
gyua98@gmail.com

ABŞERON RƏSSAMLIQ MƏKTƏBİNİN FORMALAŞMASINDA MİRCAVAD MİRCAVADOVUN VƏ TOFIQ CAVADOVUN ROLU

Xülasə

Azərbaycan Təsviri sənətində "Abşeron Rəssamlıq" məktəbi kimi formalaşan qrupda bir çox istedadlı rəssamlar cəmləşmişdir. Məqalədə bu məktəbin ən gözəl nümayəndələrindən olan Mircavad Cavadov və Tofiq Cavadovun müxtəlif zamanlarda yaratdığı bir çox əsərində xeyir və şər qüvvənin daimi mübarizəsini əks etdirən kompozisiyalar yaratmış və onların hər birini avanqard şəkildə məharətlə kətana köçürmüşdür. Yaratdığı hər bir əsərinin sonunda məhz xeyirin şər üzərində qələbəsi ilə sona çatdığına inamı çox böyük olmuşdur. Bu tendesiya ilə yaradıcılığında böyük dönüş edən Tofiq Cavadov yaradıcılığında yüksək zirvələrdən birini fəth etmişdir. T.Cavadovun yaradıcılığında da mücərrəd varlıqların daimi mübarizəsi öz əksini tapmasının və Abşeronun füsunkar təbiətinə vurğunluğunun şahidi olduğunu açıq-aydın görürük.

РОЛЬ МИРДЖАВАДА МИРДЖАВАДОВА И ТОФИГА ДЖАВАДОВА В ФОРМИРОВАНИИ ХУДОЖЕСТВЕННОЙ ШКОЛЫ «АБШЕРОН»

Резюме

Многие талантливые художники сосредоточены в коллективе, образованном как «Абшеронская художественная школа» Азербайджанского изобразительного искусства. В статье Мирджавад Джавадов и Тофик Джавадов, являющиеся красивейшими представителями этой школы, создали композиции, отражающие постоянную борьбу сил добра и зла во многих произведениях, созданных в разное время, и умело перенесли каждую из них на холст в авангарде. Очень велика была его вера в то, что в конце каждого его творения оно заканчивается победой добра над злом. Тофик Джавадов, сделавший с этим направлением большой поворот в своем творчестве, покорил одну из высоких вершин своего творчества. Мы ясно видим, что постоянная борьба абстрактных существ отражена в творчестве Т.Джавадова и акценте на очаровательной природе Абшерона.

THE ROLE OF MIRJAVADOVA MIRJAVADOVA AND TOFIGA DJAVADOVA IN THE FORMATION OF ART SCHOOL "ABSHERON"

Summary

Many talented artists are concentrated in the group formed as "Absheron Art School" in Azerbaijan Fine Art. In the article, Mirjavad Javadov and Tofiq Javadov, who are the most beautiful representatives of this school, created compositions reflecting the constant struggle of Good and Evil forces in many works created at different times and skillfully transferred each of them to the canvas in an avant-garde manner. His belief that at the end of each of his creations it ended with the victory of Good over Evil was very great. Tofiq Javadov, who made a big turn in his creativity with this tendency, conquered one of the high peaks in his creativity. We can clearly see that the constant struggle of abstract beings is reflected in the work of T.Javadov and the emphasis on the charming nature of Absheron.

Açar sözlər: *Abşeron, təsvir, rəng, kompozisiya, müasirlik, ənənə*

Ключевые слова: *Абшерон, образ, цвет, композиция, современность, традиция.*

Key words: *Absheron, image, color, composition, modernity, tradition*

XX əsr Azərbaycan Təsviri Sənət tarixində yeni bir məktəbin formalaşdığına şahidi olduq. Bu "Azərbaycan Rəssamlıq məktəbi" kimi formalaşmış və bu birlikdə fəaliyyət göstərən hər bir rəssamların yaratdıqları əsərlər reolizm və ideolizm ənənələrindən uzaq olaraq öz fikir dünyalarına mənsub olan biri-birindən maraqlı əsərlər ilə yadda qalan əsərlər silsilələrini yaratmışlar. Abşeron Rəssamlıq məktəbinə mənsub olan Mircavad Mircavadovun və Tofiq Cavadov qardaşlarının müxtəlif dövrlərdə yaratdıqları əsərlərin hər birinin ideya daşıyıcılığı, bədii tutumu çox dəyərlidir.

Mircavad Mircavadov

Mircavad Mircavadovun (1932-1992) yaradıcılığı demək olar ki, abşeronçu rəssamların hər birinə nümunə kimi göstərmək olar. Mircavad Mircavadovun müxtəlif dövrlər də yaratdığı əsərlərində ənənənin müasir şəkildə kontrastı ilə tanış oluruq. Rəssamın əsərlərində orta əsr miniatür üsuluna mənsub olan təsvirçilik xüsusiyyətlərini, Qobustan qayaüstü piktrofik təsvirlərdən qidalanaraq yaratdığı hər bir əsəri bədii cəhətdən baxımlığı ilə daima diqqət mərkəzində qalacaqdır. Rəssamın əsərlərinin əsas ideyası xeyir və şərin daima mübarizəsini əks etdirir. Rəssamın yaratdığı əsərlər Sovet dövründə tamaşaçı və siyasi elita tərəfindən bəyənilməsə də, ölkəmiz müstəqillik əldə etdikdən sonra rəssamın yaratdığı hər bir əsərin dərin mənə

kəsb etdiyi hər tərəfli mütəxəssislər tərəfindən öyrənilmiş və yüksək qiymət verilmişdir.

Mircavad Mircavadovun müxtəlif dövrlərdə “Ümid işığı”, “Od gəlini” əsərlərinin ideya daşıyıcılığı ilə daima ənənənin müasirlik baxımının öndə getdiyini görə bilərik.

“Ümid işığı”

Qobustana müraciət edən illər sırasında Mircavad Mircavadov da vardı. Qobustanın qeyriadi interyerini tamaşaçıya göstərən Cavadov mənəvi, ruhi ocaq olaraq buranı təsvir etmişdir. Sanki hər hansısa mağaranın içində dayanaraq qarşısında baş verənləri kətana köçürmüşdür. Mircavadov bu əsərində Buzovnada isti bir gün də gəzərkən yorulduğundan qumların üzərində yatdığı zaman gördüyü yuxunu təsvir etmişdir. Yaradıcılığında həm bəyəndiyi, həm də örnək olaraq bəhrələndiyi Salvador Daliyə həsr etdiyi bu əsərinə ilk baxdığımız zaman diqqəti cəlb edən və əsas obraz kimi görünən yaşlı kişidir. Sanki baş verən hadisələrin səbəbi odur. Küncdə oturaraq itə işarət edən bu yaşlı kişi sanki iti görməyi gözləmədi və buna görə sevinc hissi yaşayır. Kişi itlə birlikdə arıq formada təsvir olunmuşdur. Yerdə uzanan qadın isə sanki Abşeronun qızmar istisilə qumların üzərində istirahət edir. Obrazları ənənəvi formada vermək üçün Cavadov qadının saçlarını qara xına yaxılmış kimi, kişini isə papaq ilə təsvir etmişdir. Qadınlara xas olan bədən formasını verməkdə məharətli olan Mircavadov “Ümid işığı” adlandırdığı öz xəyali obrazını da qadın formasında göstərmişdir. Əlində şam tutan bu obraz sanki buradakı vəziyyətə ümid ola bilmək üçün dayanıb. Baş formasını silindr şəklində verməklə rəssam sanki onun zamanla var olduğunu bildirib. Ümid işığının əlindəki şam isə onun müvəqqəti olaraq burada olduğunu göstərir. Bu şamın bitdiyi zaman onun yoxa çıxacağına işarədir.

“Od gəlini”

Cavadov akademik gözəlliyə meydan oxuyaraq, öz obrazlarının dərinliyini öncədən sezirdi. Mircavad Cavadov Sezanın əsərlərindən öyrəndiyi həcmərin həndəsələşdirilməsi qaydası burada da özünü göstərir. O əsərlərdə formaları sadələşdirsə də, formanı və hissələri ötürməyi bacarmışdır. Sənətinin formalaşmasında sadəcə Avropa rəssamlarının rolu olduğunu demək düzgün olmazdı. O Şərqi incəsənətini də özünə xas formada öyrənmiş və əsərlərində tətbiq etmişdir. Bunu “Od gəlini” əsərində də görmək olar. Əsərdə baş personaj olan qadın fiquru alovlar üçün də rəqs etməsi təsvir olunmuşdur. Kənardan ona tamaşa edənləri rəqsi ilə özünə cəlb etməyi bacarmışdır. Personajlardan bir digəri başında çadra olan yaşlı qadındır. O əlində nal tutaraq bizim qədimdən gələn inanclarımızı təmsil etmişdir. Arxada dayanan bir digər kişi fiquru sanki od gəlininin parlaqlığı qarşısında gözləri qamaşdığı üçün əli ilə işığın qarşısını

almağa çalışmışdır. Rəssam yaratdığı əsəri qara fonda versə də, isti tonlardan yerində və məharətlə istifadə etməyi bacarmışdır. Azərbaycanın qədim zərgərlik nümunələrinə xas olan sırğa isə nəzərə çarpandır.

Abşeron Rəssamlıq Məktəbinin formalaşmasında Mircavad Mircavadovun kiçik qardaşı olmuş Tofiq Cavadovun da rolu danılmazdır. Tofiq Cavadov qısa ömür yaşamağına baxmayaraq Azərbaycan təsviri sənət tarixində müasirlik tendensiyasında xeyli bədii tutumlu əsərlər yarada bilmişdir

“Növbəyə gedənlər”

Abşeron Rəssamlıq məktəbinin aparıcı nümayəndələrindən biri olan Tofiq Cavadov insan əməyini qabarıq şəkildə göstərdiyi mükəmməl əsərlərindən olan “Növbəyə gedənlər” əsərində açıq-aydın öz əksini tapmışdır. Rəssam əsərində Xəzər dənizində ağır şəraitdə hasil olunan qara-qızıl adlanan neftin hasil olunması səhnəsini göstərmişdir. Əsərin ön hissəsində əks olunan zəhmətkeş fəhlələrin obrazları canlanmışdır. Yük maşınının içində hərəkət edən insanların üz simalarından aydın olur ki, bu fəhlələr öz işlərinin öhtəsindən uğurla gəlməyi bacarmışdırlar. Yorğun görünmələrinə baxmayaraq bu insanların hər birinin çətin şəraitdə Xəzər dənizində neftin hasil olunmasında rolu böyükdür. Bu insanların zəhmətlərinin nəticəsi də arxa fonda neft daşlarının təsvirləri ilə öz əksini tapmışdır. Küləyi izləyərkən sakit dayanmış bu insanların çarəsizliyi üz cizgilərində əks olunur. Obrazların daxili aləmlərindəki gərginlik, iç dünyalarında baş verənlər simalarında tamamilə əks olunmuşdur. Birinci dayanan gənc neftçinin daxilində baş verənlər, onun kədər duyğusu, sanki qəfəsə sıxışmış qalmış gözləri Bakının küləyinə artıq öyrəşmişdir. Bu neftçilər o dövrdə çəkilən fəhlələrdən fərqli olaraq ağır iş rejimini bütün çıllaqlığı ilə göstərməyə böyük cəsarətlə cəhd etmişdir.

“Boru-prokat zavodunda”

Tabloda adi iş gününü bitirən fəhlələr, daxili həyətdən keçirlər. Burada iki dəmir yol, zavod binaları, iri çən, keçid qapıları təsvir olunmuşdur. İlk baxışda bu sadə zavod təsvirinə oxşayır. Lakin atektonik üsul diqqəti cəlb edir. Yuxarı hissədə qara rəngə boyanmış zavod binası getdikcə uzaqlaşan fəhlələrin başları üzərin də sanki havada qalıb. Kinematoqrafik üsulda çəkilən tablo zavodun geniş həyatını əhatə etmişdir. Fəhlələr sanki, bu zavodun udduğu kiçik “vintlər” kimidir. Rəssam başqa işlərindən fərqli olaraq bu tablolu akvarel üsulu ilə kifayət qədər quru işləmişdir. Qruplar halında gedən bu insanlar sanki günün sonunu müzakirə edirlər. Geyindikləri qalın gödəkcələr isə onların necə çətin hava şəraitində işlədiklərini sübut edir. Bu insanların arasında qadın fiqurlarının da verilməsi bu çətin işdə sadəcə kişilərin yox, həm də qadınların əmək və əziyyətlərinin olduğunu bizə göstərir.

“Buzovna aşırımı”

Abşeron Cavadov üçün həqiqətin rəmzi idi. Rəssamın mənzərə tabloları bir-birindən fərqli görsünsələr də, onları birləşdirən cəhətlər vardı. Rəssamın bu tablosuna baxsaq, görərik ki, ilkin eskiz olmadan işə başlayıb. Gizli dinamizm, tərəvətli mazoklar, keçidlər, canlı faktura bunu sübut edir. Bu xüsusiyyətlərlə birlikdə kompozisiyanın dəqiqliyi tamaşaçıda hər şeyin indi baş verdiyi hissini doğurur. İşin bu cür asanlıqla çəkilməsi hissi bizə yüksək peşakarlığın olduğunu göstərir. Tablodakı hər bir sadə motiv dinamika və ritm ilə verilmişdir. Bununla da hər tablosunda olduğu kimi bu əsəri də fərdi xüsusiyyət qazanır. Əsərin gərçəkliyi sadə rənglərdən ibarətdir. Rəssam rənglərlə tablonu gücləndirməyi sevirdi. O, əsərində də olduğu kimi həyatı işıqlı, tərəvətli görmək istəyirdi. Qara konturlar təsvirdə çap olunmuş kimi görsənir, obyektlər həndəsələşdirilmiş formada verilir.

“Neftçi”

Tofiq Cavadovun yaradıcılığına nəzər yetirəndə bir çox mənzərə əsərləri ilə yanaşı tematik və portret əsərlərini də görmək olar. Rəssam Abşeronun ecazkar mənzərələri ilə yanaşı onun portret əsərlərində də təsvir edilmiş insanların xüsusiyyətlərini açıq-aydın şəkildə göstərə bilmişdir. Rəssamın portret əsərlərinə aid olan “Neftçi” obrazı həm təsvir manerasına, həm də bədii xüsusiyyətlərinə görə fərqlənir. Bu əsərdə zəhmətkeş Neftçi obrazı monumental şəkildə gözlərimiz önündə canlanır. Portretdə təsvir olunmuş insanın baxışları irəli dikilmiş, sanki gələcəkdə çox çətinliklə əldə etdiyi neftin xalqına böyük töhfə verəcəyinə inanır. Bu inamın nəticəsində rəssam neftçinin obrazında qırmızı rəngin təzadından məharətlə istifadə etmişdir. Qırmızı rəng gələcəyə olan inamı, həyatın firavan keçməsinə açıq-aşkar bir işarədir. Abşeron Rəssamlıq məktəbinə mənsub olan rəssamların bir çoxunda, xüsusilə də Tofiq Cavadov yaradıcılığında rənglərin ecazkar dili, onun semantikasını öz əksini tapdığının şahidi oluruq. Rəssam bilərəkdən təsvir etdiyi obrazların bir başa ön planda yerləşdirmiş və tamaşaçının diqqətini portretə yönləndirmişdir. Təsvir olunmuş obraz çətin əməyin nəticəsində hasil olunan neftçi obrazıdır. Neft insan həyatında ən önəm daşıyan təbii bir vasitədir. Bu nöqteyi-nəzərdən rəssam neftçi obrazına müraciət etmiş və onun portretini məharətlə canlandırırmışdır.

Sərt mazok izlərinə, qara rəngli konturlara baxmayaraq bu əsər plakata çevrilmir. Portret janrının tələb etdiyi bütün xüsusiyyətləri özündə daşıyan “Neftçi” əsəri öz unikalılığı ilə seçilir. Tofiq Cavadov üçün neftçilər öz daxili aləmləri, savaşıları və mübarizələri olan fərdlərdir. Heyranediciliyi nüanslardan biri də bu insanlar nə qədər dözümlü və mərd olsalar da, gözlərində uşaq çaşqınlığının olmasıdır. Bu Cavadov üçün reallığın təsviridir. Bu əsərində də olduğu kimi o, ziddiyyətləri üzə çıxarmağa nail olmuşdur.

Nəticə olaraq qeyd etmək olar ki, Mircavad Mircavadov və Tofiq Cavadovun Abşeron Rəssamlıq Məktəbinin formalaşmasında və müasir Azərbaycan təsviri sənəti sahəsində gördükləri işlərin hər birinin bədii cəhətləri danılmaz fakt kimi hər zaman öz aktuallığını qoruyub saxlayacaqdır. Rəssam qardaşların hər birinin yaradıcılıqlarında xeyir və şərin qarşılıqlı mübarizəsinin və sonluqda xeyirin qalib gələcəyinə inamın yüksək olduğunu hər bir əsərlərində açıq-aydın izləmək olur.

Ədəbiyyat

1. *Hacıyeva N. Cavad Mircavadov: Bakı – 2011.*
2. *Axundzadə L. XX əsr Dünya Təsviri İncəsənəti, Bakı – 2011.*
3. *Əliyev Z. Dünyada bir Mircavad var idi. Mədəniyyət 2009, 19 avqust s. 8-9*
4. *Fərzəliyev Ç. Azərbaycan Rəngkarlığının Antologiyası, Bakı – 2008.*
5. *Rafael, Tofiq Cavadov.*

A.E.Mayılova
Azərbaycan Dövlət Pedaqoji Universiteti
aydan.zeyf@mail.ru

MÜASİR XALÇAÇI RƏSSAMLARIN YARADICILIĞINDA ORNAMENTİN BƏDİİ XÜSUSİYYƏTLƏRİ

Xülasə

Məqalədə XX əsrdə fəaliyyət göstərən bir çox xalçaçı rəssamların müasir dövrdə yaratdıqları ornamental xalçaların bədii xüsusiyyətləri haqqında ətraflı məlumat öz əksini tapmışdır. Azərbaycan xalça sənətini həm elmə gətirən, həm də sənətdə öz sözünü deyən Lətif Kərimovun yaradıcılığında da ornamental xalça nümunələrinin üstünlük təşkil etdiyinin şahidi oluruq. Kamil Əliyev, Eldar Mikayılzadə və Məmmədhusəyn Hüseynov kimi bir çox xalçaçı rəssamların yaradıcılığında ornamental xalçalar ilə tanış olur, onların yaratdıqları sənət əsərlərinin bədii xüsusiyyətləri, semantik mənalari haqqında geniş məlumat alırıq.

ХУДОЖЕСТВЕННЫЕ ОСОБЕННОСТИ ОРНАМЕНТА В ТВОРЧЕСТВЕ СОВРЕМЕННЫХ ХУДОЖНИКОВ КОВРА

Резюме

В статье содержатся подробные сведения о художественных особенностях орнаментальных ковров, созданных многими мастерами ковроделия, работавшими в XX веке. Мы являемся свидетелями преобладания орнаментальных ковровых узоров в творчестве Лятифа Керимова, который привнес азербайджанское ковровое искусство в науку и высказал в своем искусстве свое слово. Мы знакомимся с орнаментальными коврами, созданными многими мастерами ковроделия, такими как Камил Алиев, Эльдар Микаилзаде и Мамедгусейн Гусейнов, и получаем обширную информацию о художественных особенностях и смысловом значении их произведений.

ARTISTIC CHARACTERISTICS OF ORNAMENT IN THE CREATION OF MODERN CARPET ARTISTS

Summary

The article contains detailed information about the artistic features of ornamental carpets created by many carpet makers who worked in the twentieth century. We are witnessing the predominance of ornamental carpet patterns in the work of Latif Kerimov, who brought Azerbaijani carpet art to science and expressed his word in his art. We get acquainted with ornamental carpets created by many masters of carpet weaving, such as Kamil Aliyev, Eldar Mikailzade and Mammadhuseyn Huseynov, and receive extensive information about the artistic features and semantic meaning of their works.

Açar sözlər: xalça, ornament, kompozisiya, semantika, rəssam

Ключевые слова: ковер, орнамент, композиция, семантика, художник

Key words: carpet, ornament, composition, semantics, artist

Hər bir xalqın mədəniyyət tarixində onun mənəvi dünyasının işıq mənbəyi olan bir incəsənət sahəsi vardır. Azərbaycan xalqı üçün bu işıq, dekorativ-tətbiqi sənətin əsas növlərindən biri olan xalçaçılıq sənətində öz təcəssümünü tapmışdır. Çox uzun və mürəkkəb yol keçmiş bu xalq sənəti, yerli əhalinin həyatında fərqli yer tutmuş, qədim zamanlardan xalqın simvoluna çevrilmiş və xəzinəmizin nadir incisi kimi tanınmışdır. O, xalqımızın keçirdiyi adət-ənənələrini, milli mənsubiyyətini və onların həyat tərzininin müxtəlif dövrlərini əks etdirir. Xalqımız bu xalçaların seyirçisi olarsa, keçmişin aynasını göz önündə canlandıraraq necə formalaşdığına şahidi ola bilər.

Azərbaycan xalça məktəbinə nəzər yetirdikdə milli ənənələri özündə əks etdirən ornamental xalçaların üstünlüyü ilə daima qarşılaşırıq. Ornamental xalçalarda tətbiq olunan elementlərin təsvir prinsipləri keçmişdə olduğu kimi indi də eyni ideyanı özündə əks etdirir. Bu gün də milli xalça sənətində, müasir dövrdə məşğul olan rəssamlarımızın, ornamental şəkildə yaratdıqları yeni kompozisiyalar, gözəl sənət əsərləri Azərbaycan incəsənətinin ən gözəl nümunələrindən sayılmaqdadır. İncə ornamentləri, zərif və nəfis naxışları ilə diqqət çəkən Azərbaycan xalçaları Sankt-Peterburqda Ermitaj, Türkiyədə Topqapı sarayı, Vaşinqtonda Tekstil, Parisdə Luvr kimi dünyanın bir sıra məşhur muzey, qalereya və nüfuzlu kolleksionerlərin eksponotları sırasında yer almaqdadır.

Xalçalar üzərində təsvir olunmuş ornamentlərin hər birində mənəvi məzmununun və onların semantik mənadan eynilik təşkil etdiyinin şahidi olur. Bu ornamentlərin pilləli şəkildə açılması xalçaların mənasını, tarixini, seyrini oxumağa imkan verir.

Şübhəsiz ki, Azərbaycan xalça sənətində ornamentlərin bir elm kimi öyrənilməsi incəsənətimizin parlaq nümayəndəsi, alim, sənətşünas, xalçaçı-rəssam, ornamentalist Lətif Kərimovun adı ilə bağlıdır. Onun uzun illər apardığı tədqiqat işləri üç cildlik “Azərbaycan xalçası” fundamental əsərlərində öz əksini tapmışdır. Bu əsərlər Azərbaycan xalça sənətinin lüğəti, ensiklopediyası, sənətşünasların xalça sənətində istifadə olunan naxışlar haqqında dolğun məlumat toplusu üçün ilkin mənbə hesab olunur.

Dünya şöhrətli rəssam L.Kərimovun yaradıcılığına nəzər yetirsək, ornamental xalça nümunələrinin üstünlük təşkil etdiyinin şahidi olarıq. Onun 1932-ci ildə toxuduğu “Əfşan” xalçası illərdən hesab olunaraq ən qiymətli ornamental xalçalar sırasındadır. Xüsusən müharibədən sonrakı illərdə L.Kərimovun yaradıcılığında ornamental xalça nümunələrini daha çox görmək

mümkündür. Əllinci illərin əvvəllərində rəssam bir sıra ornamental xalçalar yaratdı ki, bu silsilədən onun “Göy göl”, “Araz”, “Ləçək-Turunc”, “Qızıl Xalça”, “Pambıq-naxış” xalçalarını qeyd etmək olar.

“Qızıl-xalça” xalçasının dekorasiyasında Lətif Kərimov yeni motivlərdən istifadə etmişdir. Bunlar stilizə olunmuş meyvələr, sülh göyərçini, pambıq gövdələri, buğda sünbülləri kimi motivlərdir. Yeni ornamental motivlərin istifadəsi sosialist həyatımızın yüksəlişi üçün heç də az əhəmiyyət kəsb etmirdi. Rəssam həqiqətən də yeni motivlərin formalarını, ümumi bədii qavrayışın harmoniyasını pozmadan istifadə etmişdir. Buna misal olaraq xalçada neft buruqlarının təsviri var, hansı ki, harmoniyanı pozmamış əksinə dinamik tərzdə xüsusi bir gözəllik qatmışdır. Qeyd etməliyə ki, xalçalarımızı Azərbaycanın yeni simvolik emblemləri ilə zənginləşdirməyə 1950-ci ildə ilk dəfə L.Kərimov özünün “Qızıl xalça” və “Pambıq nişan” kimi əsərlərində müraciət etmişdir.

L.Kərimovun təbiətə həsr etdiyi “Göy-göl” xalçası xalqımızın gözəl güşələrindən biri hesab olunan Gəncənin dağlıq gölünün adı ilə bağlıdır. Rəssam təbiətin bütün gözəlliklərini xalçada əks etdirməyi məharətlə bacarıb. Təbiətdə mövcud olan ritmlər təkrarlanaraq harmonik kompozisiya yaradıb. Heç təsadüfi deyil ki, xalçanın koloriti də məhsul təbiətə xas olan rəngləri əhatə edib. Xalçada suyun rənginin, yaşıl yarpaqların, təpələrin və dağların oxrasının şahidi oluruq.

“Araz” xalçasının kompozisiyası Azərbaycan xalqının ən yaxşı ənənəvi xüsusiyyətlərini özündə daşımaqla yanaşı xalqımızın xalçalarına xas olan koloristliyi və melodikliyi ilə seçilir. Baxmayaraq ki, dekor sərbəst qurulub o, heç də harmoniyayı pozmur. Düzgün istifadə olunan naxışlar, nəbati ornamental formalar köhnə motivlərlə sintez edərək yeni ritmlər yaradır. Zərif və çəvik şəkildə bir-birinə qarışan naxışların hərəkətləri heyratamizdir.

Bu əsərlərlə yanaşı L.Kərimovun iyirmidən çox ornamental kompozisiya eskizləri də var. Onlardan ən yaxşılardan “Bakı”, “Azər”, “Şirvan”, “Qarabağ”, “Kətəbə” – Azərbaycan xalqının bədii irsinin dərinədən öyrənilməsi əsasında yaradılmışdır.

Müasir dövrdə Lətif Kərimovun bir çox davamçıları olan xalçaçı rəssamlar yetişdilər ki, onların hər birinin yaradıcılığında ornamental xalça nümunələri üstünlük təşkil edir. Bu xalçaçı rəssamların arasında Kamil Əliyevin, Eldar Mikayıladənin, Məmmədhüseyn Hüseynovun, Aydın Rəcəbovun, Münəvvər Hacıyevanın, Zəhra Əliyevanın, Əkbər Nağıyevin, Mina Hüseynovanın və s. adını çəkmək olar.

Xalçaçı rəssam Eldar Mikayıladə uzun illərdir ki, öz orijinal əsərləri ilə Azərbaycanda xalça sənətinin inkişafına böyük tövələr verib. O, hələ tələbəlik illərindən Lətif Kərimovdan klassik xalq ornament məktəbinin sirlərini öyrənməyə başlamışdır. Kompozisiya qurmağı, xalçanın özünəməxsus

dərin texnoloji xüsusiyyətlərini sirlərini dönə-dönə L.Kərimovdan öyrənmişdir. 1980-ci illərdən sonra xalçaçı rəssam kimi püxtələşən Eldar Mikayılızadə öz üzərində çox çalışaraq məlum kompozisiya və ornamentlərin yeni formalarını yaratmışdır. Bu illərdə onun təzə görünüşlü, kiçik ölçülü “Bakı” ornamental xalçası yaranmışdır. Xalçanın mərkəz hissəsində Bakının emblemi, yuxarı hissəsində isə əlində alov tutan oğlan və qız təsvirləri ilə Bakının yaranma tarixi qeyd edilmişdir. Haşiyənin tərtibində İçəri şəhəri əhatə edən qala divarının təsvirlərini istifadə etmişdir. Ümumilikdə xalçanı kompozisiya cəhətdən yığcam və lakonik hesab etmək olar.

Xalça sənəti sahəsində böyük nailiyyətlər yerinə yetirən Kamil Əliyevin yaradıcılığında isə ornamental xalçalar öz quruluşuna görə daima fərqlənilirlər. Bu qəbilədən rəssamın “Qırmızı Bülbül”, “Göllü” (1999), “Qımıl” (1995), “Butalı” (2004), “Qızıl Xalça”, “Sandıqça” (1999) və s. ornamental xalçalarını göstərmək olar.

Kamil Əliyevin 2004-cü ildə ərsəyə gətirdiyi “Butalı” xalçası öz incə işlənmə texnikasına görə Azərbaycan xalça sənətinin ən gözəl nümunələri sırasındadır. Burada bir çox Azərbaycan xalçalarına xas olan və Kamil Əliyevin də ən çox sevdiyi qırmızı, göy və qızılı rənglərin sintezindən istifadə olunub. Xalça nəbati və həndəsi ornamentlər, naxış və çox saylı buta motivləri ilə bəzənmişdir. Haşiyələr ilə əhatəyə alınmış gölün daxilində cərgə şəklində, naxışlarla əhatəyə alınmış buta motivləri yerləşir. Xalçanın adını daşıyan buta elementi ornament sənətinin ən qədim bəzək elementlərindən biri olmaqla yanaşı Azərbaycan xalça sənətində ən çox istifadə olunan motivlərdən biri sayılır. Nəinki Azərbaycanın, digər Şərq ölkələrinin də Dekorativ Tətbiqi Sənətin əsas ornamentlərindəndir. Butanın atəşpərəstlik dövrünə məxsus bəzək forması olduğu ehtimal edilir. O, günəşin, odun rəmzi sayılırdı və bəzi inanclara görə insanları bəd-nəzərdən qoruyurdu. Cərgə şəklində yerləşən butalar naxışlarla bəzənib və daxilində bir buta təsviri daha var ki, belə buta təsvirlərinə “balalı buta” deyilir.

Sənətsünaslıq üzrə elmlər doktoru, professor Kübra Əliyeva, xalçaçı rəssam Kamil Əliyevin ornamental xalçaları haqqında qeyd edir ki, “... onun ornamental həlli yollarında həmişə gözlənilməzlik mövcuddur. Bu gözlənilməzlik rəssamın yalnız sonsuz fantaziyası, təxəyyülü, təsəvvür oyunu ilə deyil, habelə materiala, onun plastik və dekorativ xassələrinə müstəqil şəkildə sahib olması ilə izah oluna bilər” [6, s.7].

Kamil Əliyevin digər xalça nümunələrindən biri də 1995-ci ildə yaratdığı “Qımıl” xalçasıdır. Ümumilikdə qımıl xalçaları kompozisiyanın mürəkkəbliyi və rənglənməsi baxımından Quba xalçaları qrupundan seçilir. Tək quruluşu ilə deyil, həmçinin də ornamentləri ilə fərqlənilirlər. Burada istifadə olunan simmetrik və mürəkkəb elementlər orijinal üslubu ilə göz oxşayır. Qımıl xalçaları iki variantda istifadə olunur, Kamil Əliyevin xalça

nümunəsi birinci variantda işlənib. Bu xalçada istifadə olunan rənglər qızılı rənglə çox nəfis harmoniya yaradır. Rəssamın özünün də etiraf etdiyi kimi, qızılı rəngi çox sevir, bir çox xalça nümunələrində istifadə edir, bütün rəng çalarlarına da yaraşdığını düşünürdü. K.Əliyev öz xalçalarında nəbati ornamentlərdən istifadə etməyi sevsə də, burada “Qımıl” xalçalarına xas olan hündəsi və zoomorf ornamentlər üstünlük təşkil edir.

“Göllü” xalçasında istifadə olunan rəng çalarları bütövlükdə bir-birini tamamlayaraq göz oxşayır. Xalçanın tam mərkəzində yerləşən gölün, medalyonun toxunmasında ağır rəngdən istifadə olunması xalçaya estetik cəhətdən bir ayrı baxış, zənginlik qatıb. Gölün daxilində istifadə olunan buğdayı və qırmızımtıl nəbati ornamentlərin təsviri çox canlı və ifadəli görünür. Kamil Əliyev bu xalçanın toxunuşunda “islimi” naxışlarından və nəbati ornamentlərdən ustalıqla istifadə edib.

Buna misal olaraq sadə islimi, qanadlı islimi, xətai, vağvağı və digər nəbati ornament nümunələrini göstərmək olar. Qeyd etdiyimiz kimi rəssamın yaradıcılığında “buta” naxışı xüsusi əhəmiyyət kəsb edir. Bu xalça nümunəsində ön planda olmasa da, buta motivlərini görmək olar.

Ornament sənətini düzgün öyrənmək, onların yaranmasını, aid olduqları tarixi dövrü və o dövrə aid ideoloji baxışları açmaq üçün sistemli qaydalarının tərtib olunmasında xalçaçı rəssam Məmmədhüseyn Hüseynovun böyük əməyi danılmazdır. Bununla yanaşı M.Hüseynov xalça sənətinin incəliklərini qoruyub saxlayan, onu daha da zənginləşdirən, xalçada müxtəlif kompozisiya və süjetlər yaradan görkəmli rəssamdır. Yaradıcılığının ilkin dövrlərində ornamental xalçalar yaratmağa həvəs göstərən xalçaçı rəssam “Gülüstan”, “Qüpba”, “Sufi”, “Nar-tabaq”, “İslimbəndlik” kimi bir sıra ornamental xalçaların müəllifidir.

Rəssamın ərsəyə gətirdiyi “Sufi” xalçasının kompozisiyası mükəmməl ritmik quruluşu və dekorativ motivlərin mütənasibliyi ilə seçilir. Xalçanın mərkəz hissəsində səkkiz güşəli ulduz elementi təsvir olunub. Bu ulduz motivi olduqca qəliz struktura malikdir. Ulduzun üzəri xırda bəzəklərlə bərabər dini kəlamlarla da bəzənmişdir. Rəssam bu xalçada yaxşı kolorist kimi çıxış edib. O, xalçada rəng oyunu yaradaraq keçidləri, ton münasibətlərini ahəngdar birləşdirməyi bacarmışdır.

Beləliklə, belə bir nəticəyə gəlmək olar ki, müasir dövrdə yaradılmış, ornamental zənginliyi ilə ifadə olunan xalçalarda klassik elementlərlə bərabər yeni ornamental elementlər də meydana gəlmişdir. Bu da onu göstərir ki, müasir dövrün həyat tərzindən doğan fərdi üslub yeni ornamental elementlərin yaranmasına səbəb olur.

Ədəbiyyat

1. Əliyeva Z. *Eldar Mikayızadə, Albom-kataloq, Bakı - 2013.*

2. Əliyeva K. Kamil Əliyev, Azərbaycan xalçaçı rəssamının yaradıcılığı, Bakı - 2014.
3. Kərimov L. Ornament sənətimizin saflığı uğrunda // Ədəbiyyat və İncəsənət qəzeti 1956. -28 oktyabr.
4. Kərimov L. Buta anlayışı və onun formaları//Qobustan jurnalı-1970. №3.
5. Sadıqova A. Lətif Kərimovun yaradıcılığında ornamentalizm//Mədəni-maarif-№3.- 2007.
6. Əliyeva K. Azərbaycanın xalq rəssamının xalq rəssamının yaradıcılığı, Bakı – 2014, 110 s.
7. Керимов Л. "Азербайджанский ковер" (Том II). Баку - 1983.
8. Ковровое искусство Азербайджана произвело на супругу премьер-министра Турции глубокое впечатление [Текст]: [о посещении А.Эрдоган "Галереи азербайджанского ковра"] //Бакинский рабочий-2007.

Ü.T.Bağırılı
Azərbaycan Dövlət Pedaqoji Universiteti
urfan.bagirli10@gmail.com

TƏHSİL XİDMƏTİ SAHƏSİNDƏ MARKETİNQİN MAHIYYƏTİ VƏ ƏSAS XÜSUSİYYƏTLƏRİ

Xülasə

Təhsil xidməti sahəsində marketingin mahiyyəti və əsas xüsusiyyətləri, təhsil müəssisələrinin öyrəncilərə və ya tələbələrə təklif etdiyi təhsil və tədris xidmətlərinin effektiv şəkildə təqdim edilməsini hədəfləyir. Bu sahədə marketingin əsas məqsədi, tələbə sayını artırmaq, tələbələri qarşılamaq üçün optimal tələbə profillərini təmin etmək və tələbələri təhsil aldıkları program və xidmətlər barədə məlumatlandırmaqdır. Təhsil müəssisələri öz tədris programları, təhsil metodologiyası, tədqiqat fəaliyyətləri və digər xüsusiyyətləri ilə rəqabət sahəsində özünü göstərməlidir. Unikal və müstəqil xüsusiyyətlər, tələbələr üçün müstəqil təkliflərə sahib olmağa imkan verir. Təhsil müəssisələri, maraqlı və etibarlı tədris xidmətlərini və imkanlarını tanımaq üçün sosial media, veb saytlar, məqalələr, təhsil fuarları və sair marketing alətlərindən istifadə etməlidir.

Təhsil sahəsində marketing fəaliyyətinin tətbiqi və mahiyyəti tələbələrlə əlaqə qurmaq və təşviqat vasitələri ilə onları təhsil müəssisəsinə cəlb etmək funksiyasını daşıyır. Tələbələrlə əlaqə qurmağa və onlara təşviqatlar təklif etməyə nail olmaq, tələbə sayını artırmağa xidmət edən bu fəaliyyət qarşılıqlı olaraq tələbələrinin təhsil keyfiyyətini və təcrübəsini artırmağa fokuslanmalıdır. Təhsil xidməti sahəsində effektiv marketing strategiyaları təhsil müəssisələrinin rekord sayda tələbə cəlb etməsinə və onlara keyfiyyətli təhsil xidməti təqdim etməsinə kömək edir.

СУЩНОСТЬ И ОСНОВНЫЕ ХАРАКТЕРИСТИКИ МАРКЕТИНГА В СФЕРЕ ОБРАЗОВАТЕЛЬНЫХ УСЛУГ

Резюме

В области образовательных услуг маркетинг направлен на эффективную презентацию образовательных и учебных услуг, предлагаемых образовательными учреждениями студентам. Основная цель маркетинга в этой области - увеличение числа студентов, обеспечение оптимальных профилей студентов, соответствующих их потребностям, и информирование их о программах и услугах, которые они получают. Образовательные учреждения должны конкурировать себя через свою учебную программу, методологию обучения, исследовательскую деятельность и другие уникальные особенности. Уникальные и независимые характеристики позволяют учреждениям предлагать независимые предложения студентам. Использование социальных сетей, веб-сайтов, статей, образовательных ярмарок и других

маркетинговых инструментов важно для продвижения интересных и надежных образовательных услуг и возможностей.

Применение и характер маркетинговых действий в образовательном секторе включают в себя установление связей со студентами и использование средств продвижения для привлечения их в образовательные учреждения. Успешное установление отношений со студентами и предложение стимулов способствует увеличению числа студентов, и эта взаимосвязанная деятельность должна сосредотачиваться на повышении качества образования и опыта студентов. Эффективные маркетинговые стратегии в области образовательных услуг помогают учреждениям привлекать рекордное число студентов и предоставлять им качественные образовательные услуги.

ESSENCE AND MAIN CHARACTERISTICS OF MARKETING IN THE FIELD OF EDUCATIONAL SERVICES

Summary

In the field of education services, the nature and key features of marketing aim to effectively present the educational and instructional services offered by educational institutions to students. The primary goal of marketing in this domain is to increase the number of students, ensure optimal student profiles to meet their needs, and inform them about the programs and services they receive. Educational institutions should showcase themselves competitively through their curriculum, teaching methodologies, research activities, and other unique features. Unique and independent characteristics allow institutions to offer independent proposals to students. Using social media, websites, articles, education fairs, and other marketing tools is essential for promoting interesting and reliable educational services and opportunities.

The application and nature of marketing activities in the education sector involve establishing connections with students and using promotional tools to attract them to educational institutions. Successfully building relationships with students and offering incentives contribute to increasing the number of students, and this reciprocal activity should focus on enhancing the students' educational quality and experience. Effective marketing strategies in education services help institutions attract a record number of students and provide them with quality education services.

Açar sözlər: *təhsil xidməti, marketing, marketing fəaliyyəti, marketingin xüsusiyyət və mahiyyəti*

Ключевые слова: *образовательная услуга, маркетинг, маркетинговая деятельность, характеристики и природа маркетинга*

Key words: *education service, marketing, marketing activity, characteristics and nature of marketing*

Təhsil, insanın düşünmə və bacarıqlarının inkişaf etdirilməsi istiqamətində formalaşdırılmış və strukturlaşdırılmış bir prosesdir. Bu proses maraqlı olmaqla yanaşı, bir insanın dünyanın müxtəlif aspektlərini anlamağa və

müstəqil düşüncəsini inkişaf etdirməyə imkan verən, eyni zamanda asan olmayan bir prosesdir. Təhsil cəmiyyətin inkişafına və sürətli dəyişən dünya tələblərinə cavab verən bərpa və adaptasiya mexanizmi hesab edilə bilər. “Təhsilin əsas məqsədi, insanları müstəqil düşünən, yaradıcı və müəyyən bacarıqlara malik şəxslər kimi yetişdirməkdir” [3]. Bu proses, formal və informasiyalı təhsil formalarında müstəqil işləyir. Formal təhsil, məktəblər və universitetlər vasitəsilə aparılır və geniş bir mövzu spektrini əhatə edir. İnformasiyalı təhsil isə kitabxana, internet və digər resurslar vasitəsilə həyata keçirilir.

Təhsilin əhəmiyyəti, bütün dünyada inkişaf etmiş və inkişaf etməkdə olan ölkələrdə görülür. Yüksək keyfiyyətli təhsil, bir ölkənin inkişafının əsas motorlarından biri olaraq təyin edilir. “Mövcud təhsil sistemlərinin öyrənilməsi insanlar, xalqlar arasında yaranmış neqativ halların aradan qaldırılmasında, problemlərin həllində, perspektiv meyillərin öyrənilməsinin araşdırılmasında, islahatların prioritetlərinin müəyyən olunmasında mühüm yer tutur” [2].

Elmi və texniki məhsulların yaradılması, peşəkar bacarıqların inkişaf etdirilməsi və texnoloji innovasiyaların gələcəkdə formalaşdırılması, effektiv təhsil sistemləri sayəsində mümkündür. Təhsil, həm də sosial ədalət və bərabərlik üçün bir vasitədir. Əgər insanlar müasir təhsil imkanlarından əməkdaşlıq edə bilsələr, cəmiyyətdə daha çox bərabərlik və ədalət yaranar. Bu, təhsilin cəmiyyət tərəfindən bərpaedici bir güc kimi görülməsinin əsas səbəblərindəndir. Müasir təhsil imkanları, cəmiyyətin müxtəlif qrupları arasında bərabər imkanlar yaratmağa və ədalətli mədəniyyətin formalaşmasına kömək edir. Təhsil, insanların bacarıqlarını inkişaf etdirməsi, öz potensiallarını maksimuma çıxarmağa nail olması və həyatları üçün daha yaxşı imkanlar yaratmağa kömək edir. Əgər insanlar müasir təhsil imkanlarından birgə faydalanarsa, cəmiyyətdə bilik və bacarıqların daha geniş yayılması mümkün olar. Bu isə cəmiyyətdə daha çox bərabərlik yaradaraq, fərqli sosial qruplar arasında daha az eşitsizlik və daha çox ədalət təmin edir. Təhsilin bərpaedici gücü, təhsil imkanlarının geniş yayılmasından başqa, çeşidli sosial və iqtisadi fərqliliyə sahib olan insanları bir araya gətirərək müxtəliflik və tolerantlığın artmasına da töhfə verir. Bu, cəmiyyətdə daha açıq fikirliliyin inkişafına zəmin yaradır. Bu səbəblə, təhsilin bərpaedici gücü, insanları müasir təhsil imkanlarından əməkdaşlıq etməyə çağıraraq cəmiyyətdə daha çox bərabərlik, ədalət və tolerantlıq yaratmağa nail olur.

Təhsil, həyat boyu öyrənmənin əsasını qoyur və insanı daim inkişaf etməyə, yeni bilikləri öyrənməyə və dəyişən şəraitlə əlaqəli olaraq adaptasiya etməyə təşviq edir. Zig Zigların dediyi kimi “ən yüksək zirvələrə tərəf gəlmiş yol, təhsilin çiçəklənməsi ilə başlayır” [7]. Nəhayət, təhsil, bir cəmiyyətin bərpa və inkişafına yönəlmiş bir yol kimi nəzərə alınmalıdır. Bu, şəxsin öz potensialını maksimuma çıxarmağa və cəmiyyətin geniş perspektivləri ilə

əlaqədə olmağa kömək edir. Təhsilin bu rolunu tam yerinə yetirməsi üçün, ona kifayət qədər sərvətlərin və dəstəyin təmin edilməsi vacibdir.

Təhsildə marketing anlayışı, bir təhsil müəssisəsinin (məktəb, kollec, universitet və s.) tələbələrə təhsil xidmətlərini effektiv şəkildə təqdim etmək məqsədi ilə marketing prinsiplərini tətbiq etməklə əlaqəlidir. Bu anlayış, təhsil sahəsində müstəqil işə götürülməli olan strategiyalar və taktikalardan ibarətdir və təhsil müəssisələrinin tələbələrə və ya öyrəncilərə daha yaxşı xidmət etmək məqsədi ilə onların ehtiyaclarını və gözləntilərini anlamağı və buna cavab verməyi özündə əks etdirir. Təhsil müəssisələri tələbə sayını artırmaq, tələbələri tərbiyə etmək və ali keyfiyyətli təhsil təmin etmək məqsədilə marketing prinsiplərini özündə birləşdirir. Bu, tələbələrin və onların valideynlərinin maraqlarını qazanmağa, təhsilin keyfiyyətini və ünvanını yüksəltməyə və bir təhsil markası yaratmağa nail olmağı hədəfləyir. Bu məqsədlər, təhsil müəssisələrinin öz tədris proqramları, tədris metodu və imkanlarını effektiv şəkildə təqdim etməklə, tələbələrin tələblərinə uyğun təkliflər hazırlamaqla və müştərilərin (tələbələr və valideynlər) məmnuniyyətini əldə etməklə mümkündür.

Maraqlı və müstəqil təkliflər tələbələrin marağını cəlb edərək onları təhsil müəssisəsinə cəlb etməyə kömək edir. Tələbələr və valideynlər təhsil müəssisəsinin təhsil proqramının keyfiyyətini və müstəqil maraqlarına uyğunluğunu qiymətləndirərkən, bu müəssisənin təhsil markası da formalaşmağa başlayır. Yüksək keyfiyyətli təhsil, müştərilərin (tələbələr və valideynlər) marağını qazanmaq və müstəqil təhsil markasını qurmaq üçün əsaslı bir imkan yaradır. Bu məqsədlərə nail olmaq üçün təhsil müəssisələri, tələbələr və valideynlərlə əlaqə qurmağa və onların maraqlarına və tələblərinə uyğun olmasına diqqət yetirməlidir. Bu, təhsil müəssisəsinin reputasiyasını gücləndirərək inkişaf etməyə maraqlı tələbələri cəlb etməyə və müstəqil təhsil markasını inkişaf etdirməyə kömək edir.

Təhsil müəssisələri, tələbələri cəlb etmək üçün marketing strategiyalarını tətbiq edərək, tələbələr üçün diqqətçəkən təhsil proqramları təklif edir, tələbələrə rahat və modern təhsil mühitləri təmin edir və tələbələrə dəstək xidmətləri təklif edir. Buna əlavə olaraq təhsil müəssisələri internet və sosial media platformalarından istifadə edərək özünü təqdim etməklə və potensial tələbələrə çatmağa nail olur. Bu, təhsil müəssisələrinin müstəqil və peşəkar bir şəkildə fəaliyyət göstərməsinə və tələbələrinə daha effektiv şəkildə yanaşmağa kömək edir.

Təhsil sahəsində marketingin cəlbi və tətbiqi dedikdə, təhsil xidmətlərinin marketingi başa düşülür. “Təhsilin səviyyəsinin yüksəldilməsində marketingin tətbiqi əsas şərtdir” [5]. Lakin sosial sahələrdə marketing fəaliyyətindən demək olar ki, istifadə olunmur. Bunun da, əsas səbəbi insanların hələ də, marketing anlayışını düzgün dərk etməməsi, onu

yalnız kommertiya təşkilatlarında reklam, satışın stimullaşdırılması kimi dərk etməsidir.

Təhsil sahəsində marketing, təhsil müəssisələrinin tələbələr tərəfindən seçilməsinin və təhsil xidmətlərinin optimal şəkildə təşkil edilməsinin təminatına nail olmağa kömək edir. Bu müəssisələrin tələbələrə daha çox rahatlıq, inkişaf imkanları və keyfiyyətli təhsil təklif etməyə nail olmasını hədəfləyir. Lakin, “sosial sahələrdə, xüsusilə ictimai təhsil müəssisələri və digər qeyri-kommertiya təşkilatları tərəfindən marketing fəaliyyətlərinin hələ də qısa qalması, insanların marketingin təhsili dəstəkləməkdə və ictimai problemləri həll etməkdə necə əhəmiyyətli bir rol oynaya biləcəyini anlamamasından irəli gəlir” [6]. Bu problem ictimai proses olaraq müəllimlər və tələbələr, tələbə valideynləri və geniş cəmiyyət tərəfindən təhsil müəssisələrinin inkişaf etdirilməsi istiqamətində fəaliyyət hesab edilir.

“Sosial marketing” anlayışı lüğətlərdə ilk dəfə 1971-ci ildən etibarən istifadə edilməyə başlanılmışdır” [1]. Sosial marketing, müəyyən bir əhali qrupunun məqsəd və layihələrini, sosial məqsədlərini yerinə yetirmək üçün proqramların planlaşdırılması, həyata keçirilməsi və nəzarəti kimi sahələrə tətbiq edilən bir konseptdir. Bu tip marketing, sosial effekt əldə etmək istəyən qeyri-kommertiya təşkilatlarının fəaliyyəti ilə bağlıdır. Məsələn, təhsil xidmətinin keyfiyyətinin artırılması kimi sosial məqsədlər buna daxildir. Bununla birlikdə, bu sosial effektə nail olmaq üçün, yəni sosial məqsədlərə çatmaq üçün, qeyri-kommertiya təşkilatları öz fəaliyyətlərini maliyyələşdirmək üçün kommertiya fəaliyyəti də edə bilərlər.

“Bazar iqtisadiyyatı şəraitində hər kəsin istifadə etdiyi məhsullar və xidmətlər var ki, bir qisminin istehsal xərclərini əhalinin bir hissəsi ödəyir, digəri isə bu xidmətlərdən istifadə edir [1]. Bu məhsulları və xidmətləri istehsal edən təhsil müəssisələri əslində iki fərqli bazar üçün fəaliyyət göstərir. Başqa bir deyimlə, təhsil müəssisələri geniş ictimai kütləyə müəyyən təhsil xidmətləri təklif edir və ilk müştəriləri tələbələr və onların valideynləridir. Sonra isə, bu təhsil müəssisələrində uğurla təhsil alaraq, təhsil müəssisələrinin təklif etdiyi məhsulları və xidmətləri əmək bazarında təklif edir. Buna görə də, iqtisadiyyatın müxtəlif sahələrində fəaliyyət göstərən müəssisələr və təşkilatlar təhsil müəssisələrinin təklif etdiyi məhsulların və xidmətlərin ikinci istifadəçilərinə çevrilirlər. Bundan başqa, sənaye müəssisələri və qeyri-hökumət təşkilatları da həmin təhsil müəssisələrinin istifadəçisi ola bilərlər.

Marketing nəzəriyyəsində, ehtiyacları ödəyə biləcək hər bir şey mal kimi hesab olunur. Bu baxımdan, təhsil müəssisələrinin təqdim etdiyi təhsil proqramı da bu prinsipə əsaslanaraq mal hesab olunmalıdır. Təhsil proqramı, təhsil müəssisələri tərəfindən təhsildə olan ehtiyacları ödəmək, əmək bazarında yüksək səviyyədə mütəxəssislər hazırlamaq və sosial effektə nail olmaq məqsədi ilə hazırlanır.

Təhsil müəssisələrinin təhsil proqramı, tələbələrin inkişafını təmin etmək, onlara müstəqil və peşəkar bacarıqlar əldə etmək imkanı vermək, əmək bazarında tələbatın tələbələr tərəfindən ödənilə biləcək səviyyəyə çatdırılmasına nail olmaq üçün düzgün tərzilə hazırlanmalıdır. Bu proqramların təmin etdiyi ehtiyaclar, həm işə götürən tərəflər, həm də özünü təhsil alan tələbələr üçün əhəmiyyətlidir. “Cəmiyyətin bütün sahələr üzrə inkişafını təmin etmək üçün elmi-kütləvi, mədəni-maarif, təhsil proqramlarının hazırlanması olduqca vacibdir” [9]. Ən yaxşı təhsil proqramları, müəssisənin təhsil xidmətlərini müvafiq şəkildə təqdim etməklə yanaşı, tələbələrə müstəqil tədris imkanları, tədqiqat fəaliyyətləri və praktika imkanları təklif edərək onları ən yüksək səviyyədə hazırlamağa nail olmalıdır. Bu təhsil proqramları eyni zamanda müəssisələrin sosial məsuliyyət daşımağını və ictimai effekt yaratmağını da nəzərə almalıdır.

“Təhsil proqramı dövlət təhsil standartlarına uyğun olaraq hazırlanmalıdır. Həmçinin o, ayrı-ayrı təhsil pillələri və səviyyələri üzrə təhsilin məzmununu və mənimsənilmə qaydalarını özündə birləşdirir” [4]. Bu tədris planını, fənlər üzrə tədris proqramlarını, metodik təminatla bağlı tövsiyələri, qiymətləndirmə və digər ənənəvi təhsil texnologiyalarını əhatə edir. Azərbaycan Respublikası ərazisində, təhsilin bütün pillələrini və səviyyələrini əhatə edən təhsil proqramları tətbiq edilir. Təhsil proqramlarının yerinə yetirilmə müddəti müvafiq icra hakimiyyəti tərəfindən müəyyən edilir. Əlavə təhsil, uzaq təhsil və digər özəl təhsilə formaları üçün də müvafiq təhsil proqramları tətbiq edilir.

Beləliklə, təhsil proqramı təhsil xidmətlərinin toplusu və ya kompleksidir. Bu təhsil proqramı təhsil müəssisələrini uyğun resurslarla təmin edərək, təhsil alanların səviyyəsini artırmağa və peşəkar hazırlıq səviyyələrini artıraraq təhsilin keyfiyyətini artırmağa istiqamətlənmişdir. Son olaraq qeyd edə bilərik ki, “Təhsil proqramı təhsil müəssisələri tərəfindən təhsildə olan ehtiyacları ödəmək, əmək bazarında yüksək mütəxəssislər hazırlamaq və sosial effekte nail olmaq məqsədi ilə hazırlanır” [8].

Yüksək təhsil müəssisələri xüsusi kurslar və seminarlardan fərqlidir və onlar öz xidmətlərini təhsil alanlara kompleks - yəni toplu şəkildə təklif edir. Burada əsas məsələ bu xidmətlərin vahid məqsədə xidmət etməsi və müvafiq mənbələri özündə birləşdirməsidir. Hər bir təhsil müəssisəsi bu yolla öz məqsədlərini, məhsul və xidmətləri haqqında universitetin təhsil alanlarına və dolayısı ilə, onların valideynlərinə, eyni zamanda öz işçi heyətinə və ictimaiyyətə məlumat verə, xidmətlərini təklif edə bilər.

Ədəbiyyat

1. Ə.Q.Əlirzəyev., *İqtisadi və sosial idarəetmə: bazar iqtisadiyyatı, metodoloji prinsiplər, qanunauyğunluqlar*. Bakı - 1997, 208 s.

2. M.Mahmudov., *Dünya təhsil sistemləri*, Bakı, Mütərcim, 2014, 482 səh.
3. Mahmudov, M.C., Hüseyinzadə, R.L., *Müəllim hazırlığının aktual problemləri və modernləşdirilməsi*. Bakı: Mütərcim, 2015, 216 s.
4. R.Məmmədşadə., *Təhsildə keyfiyyət aparıcı istiqamətlərdən biri kimi, "Müəllim" nəşriyyatı*, Bakı - 2010, 170 səh.
5. Комлер Ф. *Маркетинг, гостеприимство, туризм.*, 1998, 787 с.
6. Bitner M., Zeithaml V., *Services marketing*, Massachusetts, 1996, 324 с.
7. Ziglar, Zig; Hayes, John P., *Network Marketing For Dummies*. Foster City, Calif: IDG Books, 2002, 416 p.
8. <https://marketing.ucoz.org/load/16-1-0-27>
9. https://www.yeniazərbaycan.com/MEDIA_e88915_az.html

S.A.İsmayılova
Azərbaycan Dövlət Pedaqoji Universiteti
sevilismayılova.x@gmail.com

ALİ MƏKTƏBİN DEMOKRATİK İDARƏ EDİLMƏSİNDƏ AKADEMİK AZADLIQ

Xülasə

Məqalədə ali təhsildə muxtariyyət məsələləri, akademik muxtariyyətin müsbət və mənfə xüsusiyyətləri, çətinlikləri öz əksini tapmış, ali təhsil müəssisələrinin akademik muxtariyyətinə təsir edən amillər, eləcə də bu sahədə bir sıra xarici ölkələrin təcrübələri şərh olunmuşdur. Ali təhsil müəssisələrinin demokratik idarə edilməsində söz və ifadə azadlığının əhəmiyyəti vurğulanmış, elmi fəaliyyətin sərbəstliyinə maneə olan amillər araşdırılmışdır.

Demokratik idarəetmədə akademik azadlıq ali məktəb muxtariyyətinin geniş istiqamətini əhatə etməklə ali təhsilin global dəyərlərə uyğun inkişaf etməsinə, elmin müxtəlif istiqamətlərində akademik araşdırmaların təkmilləşməsinə və tətqiqatların dairəsinin genişlənməsinə səbəb olur.

АКАДЕМИЧЕСКАЯ АВТОНОМИЯ В ДЕМОКРАТИЧЕСКОМ УПРАВЛЕНИИ ВЫСШЕГО ОБРАЗОВАНИЯ

Резюме

В статье отражены вопросы автономии в высшем образовании, положительные и отрицательные характеристики академической автономии, трудности, факторы, влияющие на академическую автономию высших учебных заведений, а также комментируется опыт ряда зарубежных стран в этой области. В статье подчеркнута важность свободы слова и выражения мнений в демократическом управлении высшими учебными заведениями, исследованы факторы, препятствующие свободе научной деятельности.

Академическая свобода в демократическом управлении, охватывающая широкое направление автономии высшей школы, ведет к развитию высшего образования в соответствии с мировыми ценностями, совершенствованию академических исследований в различных областях науки, расширению сферы научных исследований.

ACADEMIC AUTONOMY IN DEMOCRATIC ADMINISTRATION OF HIGHER EDUCATION

Summary

In the article, the issues of autonomy in higher education, the positive and negative characteristics of academic autonomy, difficulties are reflected, the factors

affecting the academic autonomy of higher education institutions, as well as the experiences of a number of foreign countries in this field are commented. In this article the importance of freedom of speech and expression in the democratic management of higher education institutions is emphasized, and the factors that hinder the freedom of scientific activity are investigated.

Academic freedom in democratic management, covering the broad direction of higher school autonomy, leads to the development of higher education in accordance with global values, the improvement of academic research in various areas of science, and the expansion of the scope of research.

Açar sözlər: *akademik muxtariyyət, demokratik idarəetmə, ali təhsil*

Ключевые слова: *академическая автономия, демократическое управление, высшее образование*

Key words: *academic autonomy, democratic management, higher education*

Ali təhsil müəssisəsinin demokratik idarə edilməsində əsas nüanslardan biri ali məktəb muxtariyyətidir. İnkişaf etmiş ölkələrin əksəriyyətində ali məktəblər muxtariyyət sahibidirlər və bir çox məsələlərdə dövlətdən asılılıqları minimuma enmişdir. Əlbəttə ki, ali məktəblər qəbul olunan norma və qaydalara, qanunvericiliyə, dövlət əhəmələrinə zidd olmayacaq şəkildə fəaliyyət göstərirlər, lakin ali məktəblərin müstəqilliyi və muxtariyyəti əsas etibarilə dövlət təsirindən və büdcəsindən tamamilə asılı olmamağa, idarəetmənin, elmi-tədqiqat fəaliyyətinin daim aktuallaşdırılmasına xidmət edir.

Ümumilikdə, ali məktəblərin muxtariyyəti onların özünüidarə prinsipi ilə fəaliyyət göstərməsini ifadə edir. Ali məktəbin muxtariyyətinə inzibati idarəetmə azadlığı, maliyyə azadlığı və akademik azadlıq aid edilir. Demokratik idarə olunan ali məktəblərdə bu sahələr bir-birilə ilə əlaqəli şəkildə tənzimlənir.

Hal-hazırda dövlət ali məktəblərinin maliyyələşdirilməsi əsasən dövlət hesabına həyata keçirilsə də, qanunla müəyyən olunmuş çərçivədə ali məktəblərin sahibkarlıq fəaliyyətinə və əlavə gəlir əldə etməsinə imkan yaradılır. Ali təhsil müəssisələri sahibkarlıq fəaliyyətindən əldə etdiyi gəliri müəssisənin fəaliyyətinin və maddi-texniki bazasının, elmi-tədqiqat sahəsinin təkmilləşdirilməsinə, pedaqoji müəllim heyətinin həvəsləndirməsinə və sosial şəraitinin yaxşılaşdırılmasına və bu kimi məsələlərə sərf edə bilər. Yəni ali məktəblərin həyata keçirdiyi sahibkarlıq fəaliyyəti bilavasitə gəlir əldə etməyə yönəldilmir.

2023-cü il 14 mart tarixində Milli Məclisdə “Ali təhsil haqqında” qanun layihəsi ilə əlaqədar olaraq keçirilən ictimai dinləmədə Elm və Təhsil Naziri Emin Əmrullayev qeyd etmişdir ki: “*Ali təhsil müəssisələrinə akademik*

muxtariyyətin verilməsi doğru istiqamətdir. İlk məsələ fakültələrin muxtariyyətidir” [5].

Ali məktəblərin muxtariyyətində əsas istiqamətlərdən biri akademik azadlığın təmin olunmasıdır. Akademik azadlıq professor-müəllim heyətinin, alimlərin, tələbələrin elmi-tədqiqat fəaliyyətinin sərbəstliyini, söz və ifadə azadlığını, ali məktəbin bu sahədə maneələrin aradan qaldırılması və onları himayəsini nəzərdə tutur. Akademik azadlıq elmi nəşrlərin, elmi fəaliyyətin, müxtəlif sahələrdə elmi tədqiqat sərbəstliyi, elmi-tədqiqat üçün geniş imkanlar yaradılması, elmi fəaliyyətin nəticələrinə görə heç bir təzyiqa məruz qalmamaq kimi məsələləri əhatə edir. Akademik muxtariyyət ali məktəbin heç bir təsir altında olmadan öz konstitusional hüquqi həddləri daxilində müstəqil fəaliyyət göstərmək qabiliyyətidir.

Türk Dil Qurumu lüğətlərində akademik azadlıq *“alimlərin heç bir müdaxilə olmadan universitet daxilində və xaricində tədqiqat aparmaq və öz ideyalarını yaymaq hüququ, elmin donmasının qarşısını almaq və cəmiyyətə adi, stereotip baxışlardan başqa yeni baxışları və faktları öyrənməyə imkan vermək”* kimi müəyyən edilir [2, s.3].

Akademik muxtariyyət istənilən mövzunun araşdırılmasını müdafiə edir, lakin heç bir halda hər hansı ideyanın təbliğ olunmasına yol vermir. Ali məktəblərdə siyasi, dini, ictimai qruplaşma və birləşmələrin ideyalarının təbliğatı bəyənilmir və qəbul olunmaz haldır. Akademik muxtariyyət belə təbliğatı prinsipə qadağan edir. Həmçinin, akademik azadlıq mövcud dövlətin qanun və qaydalarına, milli və ictimai dəyərlərinə hörmət etməyi üstün tutur. Elmi cəmiyyətin mənsubları akademik azadlığa sahib olması ilə yanaşı cəmiyyət qarşısında məsuliyyət daşıyırlar. Belə ki, elmin mənəvi dəyərləri istənilən elmi cəmiyyət mənsubunu özünə, ölkəsinə, cəmiyyətə, bəşəriyyətə və s. məsuliyyət sahibi edir. O səbəbdən, elmi tədqiqat və araşdırmalarında obyektiv olmaq, cəmiyyətin faydasına çalışmaq, hər zaman doğruları axtarmaq, bəşəri əxlaqi dəyərləri üstün tutmaq elmi cəmiyyət mənsublarının öhdəliyidir. Akademik azadlıq sərhədsiz deyildir.

Avropa Universitetləri Birliyi (European University Assosation) 2023-cü ildə Avropada Universitet Muxtariyyəti göstəriciləri sistemə əsaslanan IV tədqiqat nəticələrini ortaya qoymuşdur. Universitet muxtariyyəti ilə bağlı bu dördüncü müqayisəli tədqiqat birinci tədqiqatda nəzərdə tutulmuş istiqamətlərin üzərindən inkişaf edir. Bu tədqiqat 35 ölkədə aparılan tədqiqatlar əsasında göstəricilər sistemini əks etdirir və müəyyən dövr üçün Avropa universitetlərində muxtariyyət faizlərini tədqiq edir. Bu tədqiqat layihəsi ali məktəb muxtariyyətini dörd sahə üzrə tədqiq edir: idarəetmə, maliyyə, kadr təşkili və təminatı muxtariyyəti və akademik muxtariyyət. Bu göstəricilər sistemində ali məktəb idarəetməsində akademik azadlığı ifadə edən bir neçə istiqamət əsas götürülür, bunlara:

- ümumi tələbə sayını müəyyən etmək;
- tələbələrə seçmək;
- proqram qəbul etmək;
- proqramları ləğv etmək;
- tədris dili seçmək;
- keyfiyyət qərantıyası (quality assurance) mexanizmləri və təminatçıları seçmə imkanı;
- tədris proqramlarının məzmununu müəyyən etmə bacarığı aiddir [6, s.44].

Bu tədqiqatda akademik azadlığın ən yüksək səviyyəsinin qeydə alındığı ölkələrə Estoniya 95%-lə başçılıq edir. Daha sonra Finlandiya 90%, Birləşmiş Krallıq ölkələri – İngiltərə, İrlandiya, Şotlandiya universitetləri 89% göstərici ilə ilk beşlikdə qərarlaşırlar [6, s. 67].

Bundan başqa dünya üzrə akademik azadlıq göstəricilərini əks etdirən başqa tədqiqatlar da vardır. Məsələn olaraq, İsveçin Göttenburq Universiteti nəzdində V-Dem İnstitutu və Fridrix Aleksander Universiteti birlikdə təşkil etdiyi Akademik Azadlıq İndeksi (Academic Freedom Index) tədqiqat layihəsi mövcuddur. Bu layihə interaktiv xəritə şəklində dünya ölkələrinin akademik azadlıq səviyyəsini nümayiş etdirir. İnteraktiv xəritədə 2012-2022-ci illər arasında ayrı-ayrı ölkələrdə akademik azadlıq göstəricisinin səviyyəsinin azalması və ya artmasını da müşahidə etmək olar. Akademik azadlıq göstəricisi kimi beş əsas faktora uyğunluq əsas götürülür, bu faktorlara təhsil və tədqiqat sərbəstliyi, akademik mübadilə və nəşr azadlığı, ali məktəb muxtariyyəti, akademik ifadə azadlığı, kampus müstəqillik və bütövlüyü aiddir. Bu interaktiv xəritə 2022-ci ildə 179 ölkə və regionda akademik azadlığın hərtərəfli icmalını təqdim edir. 2022-ci ilin dekabrına olan akademik azadlığın de-fakto qorunmasının qiymətləndirilməsinə əsasən, istifadəçilər ölkələri müqayisə edə və zamanla ölkələr daxilində baş verən hadisələri araşdırma bilirlər. İnteraktiv xəritəyə nəzər yetirdikdə görmək olar ki, Amerika Birləşmiş Ştatlarının akademik azadlıq göstəricisi 0.79-dur və 2012-ci ildən 2022-ci ilədək bu göstərici 0.137 vahid azalmaya doğru dəyişib. Ən aşağı göstəricilərə sahib ölkələr Şimali Koreya (0.01), Myanma (0.01), Türkmənistan (0.02), Eritreya (0.02), Belarusdur (0.03). Ən yüksək göstəricilər Qərbi Avropa ölkələrinə aiddir. Bu interaktiv xəritəyə əsasən 2022-ci ilə görə Azərbaycanın akademik azadlıq göstəricisi 0.20 olaraq müəyyənləşib [4].

Dünyanın bir çox inkişaf etmiş və inkişaf etməkdə olan ölkələrində akademik azadlıq səviyyəsi müxtəlifdir. Araşdırmalar onu göstərir ki, son dövrlərdə dünyanın fərqli bölgələrində avtoritarlaşma nisbətən artmışdır, halbuki görülən tədbirlər avtoritarlığın azaldılmasına istiqamətlənmişdir. Buna səbəb olan ən böyük amillərdən biri bir çox dövlətlər arasında narazılıqların, hərbi rejimlərin, müharibələrin həmin ölkələrin təhsil həyatına bilavasitə və

dolayı yollarla təsiridir. Akademik azadlığın məhdudlaşdırılması istər inkişaf etmiş, istər inkişaf etməkdə olan ölkələrdə görülə bilər. Akademik azadlığın məhdudlaşdırılması müxtəlif formalarda həyata keçirilə bilər, bunlara ümumi narazılıqdan başlayaraq, təhdid, zorakılıq, qeyri-qanuni təqiblər, həbslər, hətta edamlar aid edilə bilər. Elmi-tədqiqatçıların, alimlərin, professor-müəllim heyətinin fikir və ifadə azadlığına maneə yaradan hallardan biri nəşr olunan elmi yenilik, fikir və ideyalarına məhdudiyyətlər qoyulması, nəşr olunmuş əsərlərinə görə təqib olunmasıdır. Bu təqiblər həm universitetdaxili, həm də dövlət səviyyəsində ola bilər. Hal-hazırda bir çox dünya ölkələrində milli azlıqların assimilyasiyasını sürətləndirmək məqsədilə, eləcə də ölkədə antidemokratik fəaliyyət haqqında düşüncələrin yayılmaması zəminində günümüzdə belə hadisələr aktualdır. Məsələn, Çinin uyğur türklərinə bəslədiyi münasibət zəminində həm keçmişdə, həm müasir dövrdə uyğur mənşəli bir çox alim, elmi-tədqiqatçı, tələbə qanunsuz təzyiqlərə məruz qalmış, həbs olunmuş hətta edam edilmişdir (İlham Toxti, Daşpolad Tayib, Arslan Abdulla və b.). Eləcə də İran İslam Respublikasında siyasi çıxışları ilə bilinən bir çox cənubi azərbaycanlı və yerli alim və tədqiqatçı da həbslərə, sürgünlərə və edamlara məruz qalmışdır (Əhməd Rəza Cəlali, Məhəmməd Hüseyn Rəfi Fənu, Homa Hudfar və b.). Bir çox ölkələrdə araşdırma məqsədilə elmi-tədqiqatçıların ölkədən çıxışı, xarici tədqiqatçı və alimlərin müəyyən ölkələrdə elmi fəaliyyəti əlavə icazə tələbləri kimi səbəblərlə əksərən məhdudlaşdırılır (Misir, Hindistan).

Nəticə olaraq onu qeyd etmək olar ki, bütün dünya ölkələri üzrə ali təhsil müəssisələri akademik azadlığı təşviq etməlidir. Hakimiyyət buna maneə yaratmaq yerinə akademik azadlığın sərhədlərinin genişləndirilməsinə çalışmalıdır. Əsasən demokratik hesab edilən dövlətlərdə təhsil sistemi də demokratik dəyərlərə əsaslandığına görə hər kəsin fikir, ifadə və söz azadlığı qiymətli hesab olunur, elmin nailiyyətlərinin yüksəldilməsinə istiqamətlənir. Bir zamanlar yeni elmi fikirlərinə görə dini məhkəmələrdə müxtəlif cəzalara məruz qalan orta əsr alimlərinin, filosoflarının ideya və elmi nailiyyətləri bu günün təhsilində hər bir dövlət və onun ali məktəblərinə nümunə olmalıdır.

Ədəbiyyat

1. Sarıbəyli F. (2023). *Universitet muxtariyyəti: maliyyə, akademik və inzibati perspektivdən yanaşma. Azərbaycan məktəbi. № 1 (702), səh. 69-76*
2. Ali Sinan BİLGİLİ, *Üniversitetlərdə Bilimsel/Akademik Özerklik və Özgürlük Hakkında Bir Değerlendirme, Atatürk Üniversitesi Sosyal Bilimler Enstitüsü Dergisi Nisan 2016 20 (1): 1-15*
3. *Организация Объединенных Наций. Доклад Специального докладчика по вопросу о поощрении и защите права на свободу мнений и их свободное*

- выражение Дэвида Кея, 2020. 27 с.*
4. *Academic Freedom Index (academic-freedom-index.net)*
 5. *Emin Əmrullayev: "Ali təhsil müəssisələrinə akademik muxtariyyətin verilməsi doğru istiqamətdir" | Report.az*
 6. *Enora Bennetot Pruvot, Thomas Estermann and Nino Popkhadze, University Autonomy in Europe IV. The Scorecard 2023. European University Association. 119 p.*

Ç.R.Qədirova
Azərbaycan Dövlət Pedaqoji Universiteti
qedirova.0223@gmail.com

AZƏRBAYCANDA MƏKTƏBDAXİLİ İDARƏETMƏNİN MƏNİYYƏTİ

Xülasə

Məqalədə Azərbaycan məktəbdaxili idarəetmənin xüsusiyyətləri, məktəbdaxili idarəetmə fəaliyyətində rəhbərliyin rolu məsələsinə toxunulmuşdur. Bununla yanaşı məktəblərdə mövcud olan kollegial orqanların, o cümlədən pedaqoji şuraların işinin təşkili qaydası, onların yerinə yetirməli olduğu öhdəliklər elmi şəkildə əsaslandırılmışdır.

ПРИРОДА ВНУТРИШКОЛЬНОГО УПРАВЛЕНИЯ АЗЕРБАЙДЖАНЕ

Резюме

В статье затронуты особенности внутришкольного управления в Азербайджане, роль менеджмента во внутришкольной управленческой деятельности, а также порядок организации работы коллегиальных органов в школах, в том числе педагогических советов и обязательства, которые они должны выполнить, были научно обоснованы.

THE NATURE OF IN-SCHOOL ADMINISTRATION IN AZERBAIJAN

Summary

In the article, the features of intra-school management in Azerbaijan, the role of management in intra-school management activities were touched upon. In addition, the order of organizing the work of the collegial bodies in schools, including the pedagogical councils, and the obligations they have to fulfill were scientifically justified.

Açar sözlər: *idarəetmə prosesi, təhsildə rəhbərlik, kollegial orqanlar, Təhsil Qanunu və nizamnaməsi*

Ключевые слова: *процесс управления, лидерство в образовании, коллегиальные органы, Законодательство об образовании*

Key words: *management process, leadership in education, collegial bodies, Education Law and regulations*

Müasir dövrdə Azərbaycan Respublikasının təhsil siyasətinin əsas mahiyyəti milli-bəşəri dəyərlərin inteqrasiyasını nəzərə almaqla təhsilin dünya təhsil standartlarına uyğunlaşdırılması təşkil edir.

Azərbaycanda təhsilin idarə edilməsi dövlət sənədlərinə əsaslanır ki, bu sənədlərə Azərbaycan Respublikasının Konstitusiyası, Təhsil Qanunu, qanunvericilik aktları, təhsil müəssisələrinin nizamnamələri və s. daxildir. Göstərilən sənədlərin təhsildə tətbiqini isə idarəedici şəxs həyata keçirir. Övvəllər təhsil rəhbərləri ya müqavilələr yolu ilə seçilir, ya da bacarıqlı müəllimlər bu vəzifəyə təyin olunurdular. Lakin müasir təhsil sisteminin inkişafı, dünya təhsil məkanına inteqrasiya ilə əlaqədar olaraq bu sahəyə xüsusi diqqət yetirilmiş və təhsilə rəhbərlik edəcək şəxsin kadr kimi yetişdirilməsi üçün əhəmiyyətli addımlar atılmışdır.

İdarəetmə anlayışı təhsilin bütün pillə və səviyyələrində bu və ya digər şəkildə özünü göstərir. Məktəbşünaslıqda isə “idarəetmə” anlayışı geniş anlayış olub, məktəbdaxili idarəetmə proseslərinin mütəşəkkil və planlı təşkili prosesində baş verən hər hansı problemi həll etməklə münasibətlərin tənzimlənməsi, o cümlədən psixoloji, pedaqoji metodik prosesləri özündə cəmləşdirir.

Məktəbdaxili idarəetmədə hər hansı məsələnin həlli prosesi mərhələli şəkildə həyata keçirilir. Öncə qarşıya məqsəd qoyulur. Sonrakı mərhələdə isə qarşıya qoyulmuş məqsədə əsasən vəziyyət araşdırılır, məlumat əldə edilir. Məlumat əsasən problemin nə olduğu müəyyənləşdirilir və buna uyğun plan tərtib edilir. Növbəti addımda planda göstərilən üzrə işin təşkili təmin olunur. Sonrakı mərhələdə bu proses nəzarətdə saxlanılır və lazım gəldikdə daha da stimullaşdırılır. Nəticə olaraq isə müvafiq mövzu ilə əlaqədar ümumiləşdirilmələr aparılır, təhlil edilib qiymətləndirilir.

Məktəb rəhbərliyinin yerinə yetirməli olduğu bəzi öhdəliklər var ki, bundan ən önəmlisi məktəbdə təlim-tərbiyə işinin təşkil olunması və bu prosesin həyata keçirilməsi məsələsidir. Şagirdlərin bilik və bacarıqlarının inkişafı, fakültativ məşğələlərin keçirilməsi, şagirdlərin peşəkar müəllim heyəti ilə təmin olunması və təhsilalma prosesinin keyfiyyətli olması, sinifdənkənar və məktəbdənkənar kurslar, qərar, sərəncam və nizamnamələrin təhsildə icrası və s. məsələlər bura daxildir.

Digər məsələ isə təhsilalanın maddi-texniki infrastruktur ilə təmin olunması məsələsidir ki, bu da təhsilalanın məktəbin mövcud olan imkanlarından o cümlədən, laboratoriya, məktəb muzeyləri, kitabxanalardan istifadə kimi qiymətləndirilir və təhsilalan üçün bu şəraitin yaradılması rəhbərliyin yerinə yetirməli olduğu vəzifələrə daxildir.

“Rəhbər” və “rəhbərlik” anlayışları məktəb idarəetməsi üçün vacib faktor hesab olunur. Çünki idarəetməni birbaşa həyata keçirən şəxs rəhbər,

onun icraedici fəaliyyəti isə rəhbərlik hesab olunur. Məktəblərdə bu vəzifəni direktor yerinə yetirir. Bundan başqa məktəbdə pedaqoji şura və kollegial orqanlar fəaliyyət göstərir. Pedaqoji şuranın təşkil olunmasının əsas məqsədi müəllimlərin yaradıcılıq fəaliyyətinin artırılması və onların peşəkar fəaliyyətini təmin etməkdir. Məktəbdaxili idarəetmə prosesinin demokta idarə edilməsi də kollegial orqanlarla bilavasitə bağlıdır.

İdarəetmə və rəhbərlik fəaliyyətində rəhbər tutulan bəzi prinsiplər mövcuddur. Bunlardan biri də aşkarlıq və obyektivlik prinsipidir. Aşkarlıq prinsipi təhsil fəaliyyətinin aydın şəkildə həyata keçirilməsi ilə bağlıdır. Təhsil Qanununa istinadən [maddə 3.] təhsil fəaliyyətində liberallığı təmin edilməsi təhsil siyasətinin əsas prinsipləri kimi göstərilmişdir.

Obyektivlik və aşkarlıq faktları dərindən təhlil etməyi subyektivliyə yol verməməyi, məsələnin həlli zamanı ədalətli olmağı tələb edir.

Digər bir prinsip isə elmilik prinsipidir. Hansı müəssisədə fəaliyyət göstərməsindən asılı olmayaraq idarə edən şəxsin lider kimi fəaliyyət göstərməsi üçün dərin biliyə malik olmaq, işində peşəkar olmaq, müəyyən qədər səriştəli olmaq çox vacibdir. Eynilə məktəb direktorları da sadalanan xüsusiyyətlərə malik olmalı, yeri gəldikdə onları əlaqələndirib işində tətbiq etməlidir. Bunlarla yanaşı məktəb direktoru dünya görüşünə malik olmalı, hər zaman axtarışda olmalı, daim öz üzərində çalışmalı və özünü yeniləməlidir.

İdarəetmənin digər prinsipi isə planlaşma və nəzarətdir. Planlaşdırma, adətən şagird təlim-təربiyəsini daha da yaxşılaşdırmaq üçün həyata keçirilir. Bu zaman görüləcək işlər, atılacaq addımlar əvvəlcədən qeydə alınır və buna uyğun ümumiləşdirmə və sistemləşdirmə aparılır. Nəzarət prinsipi isə məktəbin idarəetmə prosesinin qəbul edilən qərarların, sərəncamların və təhsilə dair qanunların uyğunluğunu yoxlamaq məqsədilə həyata keçirilir.

Məktəbin idarə edilməsində direktor əsas idarəedici şəxs olsa da, onun təkbaşına fəaliyyəti kifayət deyil. Bu prosesin həyata keçirilməsində kollegial orqanları böyük əhəmiyyəti var. Məktəbdə direktorun və kollegial orqanların idarəetmə fəaliyyəti bir-biri ilə sıx əlaqədə olub vəhdət təşkil edir.

Kollegial orqanlardan biri də Pedaqoji şuraadır. Bu kollegial orqana digərlərindən fərqli olaraq direktor başçılıq edir. Direktorun və Pedaqoji şuranın fəaliyyət istiqamətləri fərqli olsa da, onları bir amal birləşdirir. Pedaqoji şura ali idarəetmə orqanı hesab edilir və fəaliyyəti zamanı Əsasnaməni rəhbər tutur. Pedaqoji şura ən az 3 nəfərdən təşkil olunur, onun əsas vəzifəsi aktual olan mövcud problemlərin həlli yollarını tapmaqdır. Pedaqoji şuraya nəzarət etmək direktor tərəfindən həyata keçirilir. Eyni zamanda şuranın verdiyi qərarlar da direktor tərəfindən təsdiqləndikdən sonra rəsmiləşdirilir.

Pedaqoji şuranın iclasında aşağıdakı məsələlər müzakirə edilə bilər:

- illik və yarımillik hesabatların müzakirəsi;

- illik və perspektiv fəaliyyət planları;
- monitorinq nəticələri;
- innovasiyaların və pedaqoji təcrübənin nəticələri;
- fənlərin keçirilməsi ilə bağlı hazırki vəziyyətin müzakirəsi;
- təhsilin keyfiyyətinin yaxşılaşdırılması üçün atılacaq addımlar və s.

İdarəetmə prosesində şagird fəaliyyətinin artırılması, onların yeni biliklərə yiyələnməsində mühüm rol oynayan, şagirdlərdə milli və bəşəri dəyərləri inkişaf etdirmək məqsədilə yaradılan valideyn komitələri idarəetmə fəaliyyətində özünəməxsus rol oynayır.

Məktəblərdə fəaliyyət göstərən bu komitələr valideyn komitəsi haqqında Əsasnaməni, məktəbin iş planını, pedaqoji şuranın qərarlarını, direktorun tövsiyələrini əsas tutur.

Valideyn komitələrinin fəaliyyətinə aşağıdakı məsələlər daxildir:

- şagirdlərin təhsili davam etdirməsi üçün müəllim kollektivinə və valideynlərə köməklik göstərir;
- şagirdlərin pedaqoji və psixoloji xidmətdən yararlanmasına şərait yaradır;
- uşaqların tərbiyəsində valideynlərin nəzarətinin artırılmasında mühüm rol oynayır;
- məktəbdə şagirdlərin kitab fondunun artırılmasını təmin edir;
- valideynlərin məktəbin fəaliyyətində rolunu artırmaqla, onların məktəblə əlaqəsini təmin edir;
- şagirdlər arasında pis vərdişlərin, qayda pozuntularının qarşısını alır və s.

Məktəbdə valideyn komitələri hər tədris ili üçün yenidən seçilir. Valideyn komitəsinin üzvlərin sayı dəyişkən ola bilər. Valideyn komitələrində bir müdir və onun katibi təyin olunur. Valideyn komitəsinin qəbul etdiyi qərarlar valideynlərin iclasında səsə qoyulur və səs çoxluğu ilə qəbul edilir. Valideyn iclasında qəbul edilən qərarlar protokollaşdırılır və sənəd kimi məktəbdə saxlanılır.

Valideyn komitəsinin bəzi hüquqları mövcuddur:

- məktəbdə hər hansı məsələ ilə bağlı problem yaranarsa, o problemlə bağlı məktəb rəhbərliyi ilə birlikdə hər hansı qurutma müraciət edə bilər;
- məktəbdə şagirdlərin xeyrinə təkliflər irəli sürə bilər;
- məktəb işinin vəziyyəti ilə bağlı sinif rəhbərləri, direktorlarla fikir mübadiləsi aparmaq, lazım gəldikdə öz fikrini ifadə etmək hüququ var;
- şagirdlərin düzgün tərbiyələndirilməsinə görə valideynlərin mükafatlandırılması və ya uşaqların tərbiyəsinə laqeyd yanaşan valideynlərlə maarifləndirici söhbətlərin aparılması və s. hüquqları mövcuddur.

Məktəbdə fəaliyyət göstərən bütün orqanların əsas məqsədi təlim-tərbiyə prosesində şagirdyönümlülüyü təmin etmək, onların sağlam mühitdə təhsil almasına şərait yaratmaqdan ibarətdir.

Ədəbiyyat

1. Əliyev P.B., *Ümumtəhsil məktəblilərinin idarə edilməsi işinin planlaşdırılması*, Bakı – 2016.
2. Qəribov Ş.H., Əsədova İ.M. *və bu təhsilin idarəedilməsinin müasir problemləri*, Bakı – 2016.
3. Kəlbəliyev Ə.A., *Təhsili idarəetmənin əsasları (Məktəbşünaslıq)*. Bakı: Nurlan, 2006.
4. M.İsmixanov, R.Bəxtiyarova “*Məktəbin idarə edilməsi*”, Bakı – 2012.
5. https://e-qanun.az/framework/18343#_edn170
6. <https://tehsilforumu.az/umumi/7046-umumtehsil-mektebinin-valideyn-komitesi-haqqinda-esasname.html>

S.V.Ağayeva
Naxçıvan Universiteti
sara.aghayeva.89@mail.ru

ÜMUMTƏHSİL MƏKTƏBLƏRİNDƏ TARİX FƏNNİNİN TƏDRİSİNDƏ İNTERAKTİV TƏLİMİN MAHİYYƏTİ VƏ MEXANİZMLƏRİ

Xülasə

Məqalə ümumtəhsil məktəblərində tarix fənninin tədris metodlarından bəhs edir. Məqalədə təlimin mahiyyəti, mexanizmləri və müşahidə metodları göstərilmişdir. Dərsin mövzusu, onun öyrədilmə bacarıqlarının metodları tarix fənninin tədris metoduna daxildir.

СУТЬ И МЕХАНИЗМЫ ИНТЕРАКТИВНОГО ОБУЧЕНИЯ В ОБЩЕОБРАЗОВАТЕЛЬНЫХ ШКОЛАХ В ПРЕПОДАВАНИИ ИСТОРИИ

Резюме

В статье рассказывается о применении метода наблюдения на уроках истории в общеобразовательных школах. В статье показывается суть, механизм и пути применения метода наблюдения. Установлены тематики, раскрывающие широкие возможности для применения метода наблюдения в процессе преподавания предмета истории.

ESSENCE AND MECHANISMS OF INTERACTIVE TRAINING IN SECONDARY SCHOOLS IN TEACHING THE HISTORY

Summary

Article is devoted to application of method of observation in history lessons in secondary schools. Essence, mechanisms, ways of application of observation method is indicated here. Topics with wide opportunities for application of observation methods have been determined in the teaching of history.

Açar sözlər: *interaktiv təlim, tarixi biliklər, müəllim, şagird, təlim-tərbiyə, idarəetmə, fənn*

Ключевые слова: *интерактивное обучение, исторические знания, учитель, ученик, учебно-воспитательный, управление, предмет*

Key words: *interactive training, historical knowledge, teacher, student, training education, management, subject*

Müasir dövrdə təlim prosesinin qarşısında duran ən mühüm vəzifə yüksək bilik və bacarığa yiyələnmiş, öz vətəninə dərinliklə sevən, müstəqil düşüncəyə malik, milli və bəşəri dəyərlərə hörmət edən şəxsiyyət formalaşdırmaqdır ki, bu vəzifənin əsas ağırlığı humanitar fənlərin, xüsusən də tarix təliminin üzərinə düşür.

Qarşıya qoyulmuş məqsədlərin həyata keçirilməsi isə məhz birinci olaraq məktəbdən başlayır. Bütün bunları nəzərə alaraq təhsildə elə təlim metodlarından istifadə olunmalıdır ki, onlar özlərində aktiv-yaradıcı düşüncə qabiliyyətini və yeni biliklərə yiyələnməyin aşıllama yollarını birləşdirmiş olsun. Fəal təlim - interaktiv təlim bilik, bacarıq, təcrübə və vərdislərə yiyələnməyə, cəmiyyətin vətəndaşları üçün zəruri sosial və intellektual tərbiyənin, müstəqil çalışma, müstəqil düşüncə bacarıqlarının inkişafına kömək edən demokratik üsullarla aparılan təlim prosesidir.

Tarix dərslərində interaktiv təlim prosesi zamanı dərslə yaranan, meydana çıxan şagirdlərarası öyrənmə-öyrətmə ünsiyyəti və əməkdaşlığı, müəllim-şagird birliyi və əməkdaşlığı nəzərdə tutulursa, interaktiv metodlar isə təlim prosesində öyrənmə və anlaşılmaya, bacarıq və keyfiyyətlərə şagirdlərin yiyələnməsini həyata keçirən üsullar, tərzlər, işlər, yanaşmalar, vasitələr nəzərdə tutulur.

Ən son tədqiqatların nəticəsi göstərir ki, interaktiv təlim metodları effektiv nəticəni konstruktivizm nəzəriyyəsinə istinad edərək təlimə İKT-nin yaxından tətbiqi ilə verir və öz işləkliliyini daha da səmərəli edir. Psixoloqlar qeyd edirlər ki, informasiya insanın eşitdiklərinin 10%-i, gördüklərinin 50%-i, özü etdiklərinin isə 90%-i həcmində yaddaşında qalır. İKT-nin bu sahədə böyük dəstəyi öyrənmənin şəxsi araşdırması zamanı güclü informasiya bankı ilə təmin olunmasındadır (internet, elektron kitablar, test və tapşırıqlar və s.).

İnteraktiv təlim prosesində ilk baxışdan elə görünə bilər ki, müəllim sinifdə fəal rol oynamır. Əslində isə müəllim şagirdi ruhlandırır, ona özünü tapmaqda kömək edən “yaradıcıya” çevrilir.

İnteraktiv metodlar müəllimin təkə başqalarını öyrətməsinə deyil, onun özünün də öyrənməsinə, daha yaradıcı və enerjili pedaqoq olmasına imkan verir. İnteraktiv təlim metodlarından istifadə tarix müəllimlərinin qarşısında mühüm vəzifələr qoyur. Bu vəzifənin müvəffəqiyyətlə yerinə yetirilməsi müəllimin bu sahədə öz qarşısında məsuliyyətini dərk etməsindən, elmi və metodik bacarıq və qabiliyyətindən asılıdır. Fəal təlim üsulları üzərində öz dərslərini quran hər bir tarix müəllimi əvvəlcədən bu məsuliyyət ətrafında evdə xüsusi bir şəkildə hazırlaşmalı, şagirdlər qarşısında sinifdə dərslərini necə aparacağı barədə düşünməlidir. Zahirən bu məsələ asan görünsə də, lakin məsuliyyətin dərinliklərinə endikdə, həqiqətən, məsuliyyətli bir iş olduğunu anlamaq olur. Bu təlim əsasında qurulan dərslərin məsuliyyətini dərk edən hər bir müəllim bu işə ciddi və yaradıcı şəkildə yanaşmalıdır. Müəllim dərslə

hazırlaşarkən fikirləşməlidir ki, hansı iş üsullarından, təchizatlardan istifadə edəcək. İş üsullarını elə seçməlidir ki, bunlar şagirdlərin idrak marağını artırsın, onları motivasiyaya sövq etsin, düşündürsün. Ən əsası isə bu iş üsulları şagirdləri yeni tarixi axtarışlara aparsın, onlarda tədqiqatçılıq meyillərini gücləndirsin və yeni biliklər əldə etməyə kömək etsin. Tarix fənninin tədrisində əsas şərt şagirdlərdə məntiqi təfəkkürün, praktik bacarıqların və geniş dünyagörüşün formalaşdırılmasıdır. Buna görə də müəllim dərslərə yaradıcı yanaşmalı, onları mükəmməl formada həyata keçirməyə çalışmalıdır. Dərsin gedişində əsas məqsəd tarixi faktlar əsasında bilikləri sistemləşdirmək və tədqiqat sualına cavab tapmaq üçün başlıca əlaqəni üzə çıxarmaqdır. Müəllimin işləməli olduğu material pərakəndədir. O, əsas birləşdirici ideyanı və qanunauyğunluğu aşkar etmək üçün bu dağınıq faktlar arasında əlaqə yaratmağa çalışmalıdır. Həmin zaman kəsiyində müqayisə, təhlil və sintezdən istifadə olunur. “Bütün bu faktları necə qruplaşdırmaq olar?” – sualına şagirdlərin cavab verə bilməsi üçün müəllim öncədən təsəvvür edə bilməlidir ki, tarixi hadisələrin müqayisəsi və oxşarlığı hansı üsulla, hansı meyarın köməyi ilə həyata keçirmək olar. Xüsusi olaraq vurğulayaq ki, burada seçim materialın məzmunundan və tədqiqatın məqsədindən asılıdır.

Təsnifatın aparılması zamanı şagirdlərə təklif edilir ki, bütün tarixi faktları müqayisə etsinlər, tarixi oxşarlıqları və fərqləri tapsınlar, oxşar məlumatları müəyyən (adekvat) əlamətlər üzrə qruplar şəklində birləşdirsinlər və bu qruplara müvafiq adlar versinlər. Müzakirənin gedişi və nəticələri müəllimin fasilitasiyanı həyata keçirmək və şagirdlərin düşüncəsini lazımı məcraya yönəltmək bacarığından birbaşa asılıdır. Müzakirə prosesində müəllim şagirdləri diskussiyaya təhrik edir, onların düşüncələrini dinləyir və şagirdlərin köməyi ilə əsas tezisləri qısa və konkret ifadə edir. Sözügedən prosesdə müəllim öz nöqtəyi-nəzərini şagirdlərə zorla qəbul etdirməməlidir. Müzakirənin sonunda müəyyən olunmuş əsas üzrə qruplaşdırılmış tarixi hadisələr lövhədə qeyd edilir. Müəllim mövzunun təşkili üsulundan asılı olaraq vacib sayılan söz və terminləri, xronologiyayı xüsusi nəzərə çatdırmaqla, strukturlaşdırılmış tezisləri ucadan oxuya bilər. Bu sonradan məlumatları əlaqələndirməkdə və ümumiləşdirməni yığcam ifadə etməkdə şagirdlərə kömək edə bilər.

Müasir təhsil sisteminin əsas tərəfi təhsil alana subyekt kimi yanaşmaqla insanın formalaşmasını cəmiyyətin əsas məqsədinə çevirməkdir. Bu isə insanların öz bacarıq və qabiliyyətlərinin reallaşması üçün maksimum şərait yaratmağı tələb edir. Müasir şəraitdə ölkələrdə tərbiyə işinin əsas məqsədi böyüyən nəsilə əsl vətəndaşlıq keyfiyyətlərini formalaşdırmaqdan ibarət olmalıdır, çünki təhsil insanın özünü və dünyanı dərk etməsinin təminatçısı rolunda çıxış edir, təhsilin hərtərəfli və ahəngdar inkişafına təkan verir. Buna görə də, təlim təhsil vasitəsilə şəxsiyyətin yetkinləşməsi prosesində daha üzvi amilə çevrilir. İlk növbədə, təhsil vasitəsilə şəxsiyyətin inkişafı və

tərbiyəsinin daha optimal, səmərəli, daha düzgün elmi əsaslarla qurmaq barəsində düşünmək lazım gəlir. İnsan üç cəhətdən tərbiyə olunursa, o, şəxsiyyətin bütövlüyünə yiyələnə bilər. Bunlar aşağıdakılardır:

1. Mənəvi-ruhi tərbiyə;
2. Əxlaqi və etik tərbiyə;
3. Ağıl, iradə və xarakterin tərbiyəsi.

Pedaqoji texnologiyaların təhlili məktəb müəllimlərinə və psixoloqlarına kömək etməlidir. Təlim prosesində ən səmərəli yol bu və ya digər situasiya üçün əlverişli olan pedaqoji texnologiyaları tətbiq etməkdir. Aşağıda bəzi pedaqoji texnologiyaların təhlili verilir:

“Fikirlərin hücumu” (məqsədlər)

1. Şagirdlərin yaradıcı fikirlərini birləşdirməklə elmi və ya təlim problemini həll etmək, “kollektiv beyin” yaratmaq;
2. Əməkdaşlıq etmək bacarıqlarının, qanuna tabelik vərdişlərini tərbiyə etmək;
3. Şagirdlərin yaradıcılığını inkişaf etdirmək.

Bu texnologiya məktəbdə sorğu zamanı yeni materialı öyrənəndə, keçilmiş materialı təkrar edəndə və ümumiləşdirəndə, problemləri həll edəndə, sinfin planlarını tərtib edəndə və başqa hallarda tətbiq edilir. Onun ardıcılığı, gedişi belədir:

1. Şagirdlərə mövzu, məqsəd bildirilir və onlarda maraq yaradılır;
2. Əməkdaşlığın ümumi qaydaları bildirilir;
3. Qiymətləndirmə meyarları bildirilir;
4. Elmi aspektlər və katib təyin olunur;
5. Müəllim ilkin situasiyanı şərh edir;
6. Başlanğıc informasiya ilə tanış olunur;
7. Əlavə informasiya verilir;
8. Fikirlərin hücumu başlanır;
9. Şagirdlərin fikir hücumu başa çatır;
10. Ekspertlər fikirlərin hücumunu təhlil edirlər;
11. Müəllim yekunlaşdırır və ümumiləşdirmələr aparır.

Tarix dərslərində interaktiv təlim metodlarından istifadə edilməsi şagirdlərin müstəqil düşüncə və fikiryürütmə qabiliyyətlərinin inkişafına səbəb olur, onların bir şəxsiyyət kimi formalaşmasına imkan yaradır, gələcək cəmiyyətimiz üçün dəyərli və ləyaqətli şəxsiyyətlər yetişdirir. Fikrimi ulu öndər Heydər Əliyevin sözləri ilə tamamlamaq istəyirəm. “Müəllim dünyada yeganə şəxsiyyətdir ki, cəmiyyət özünün gələcəyini, uşaqların tərbiyəsini yalnız ona etibar edir”.

Ədəbiyyat

1. A.Mehrabov, Ə.Abbasov, Z.Zeynalov, R.Həsənov. *Pedaqoji texnologiyalar*, Bakı - 2006.
2. M.Mərdanov, A.Mehrabov, T.Qardaşov, *Təlim-tərbiyə prosesinin və nəticələrinin qiymətləndirilməsi islahatın mühüm amili kimi // Azərbaycan məktəbi*, Bakı - 2002, № 1.
3. A.Mehrabov. *Təhsilin demokratikləşməsi: problemlər, vəzifələr // Təhsil, mədəniyyət və incəsənət*, 2001, № 4.
4. *Fəal təlim və məktəb rəhbərliyi / "Fəal təlim məktəbləri şəbəkəsinin yaradılması" mövzusunda keçirilmiş seminarın materialları*. Bakı, YUNİSEF, 2000.
5. İ.Sadıqov, R.Mahmudzadə, N.İsayeva. *İnformatika: Ümumtəhsil məktəblərinin 11-ci sinfi üçün dərslik*. Bakı: Bakınəşr, 2010.
6. Ç.Templ, K.Meredi, C.Stil, *Uşaqlar necə dərk edir? İlk prinsiplər*, Açıq Cəmiyyət İnstitutu Yardım Fondu - Azərbaycan - 2000.
7. X.Qədimova. *İnteraktiv təlim metodları və onların yolları*, Bakı - 2003.
8. Veysova Z. *Fəal (interaktiv) təlim. Müəllimlər üçün vəsait*. Birləşmiş Millətlər Təşkilatının Uşaq Fondu (UNİSEF) Azərbaycan Nümayəndəliyi, Bakı - 2007.
9. Veysova Z. *Fəal (interaktiv) təlim, Müəllimlər üçün vəsait*, Birləşmiş Millətlər Təşkilatının Uşaq Fondu (UNİSEF) Azərbaycan Nümayəndəliyi, Bakı – 2007.
10. Əmirov M. *İnsan və Cəmiyyət, (Ali məktəblərin tarix fakültəsi tələbələri üçün dərs vəsaiti)*. Bakı, ADPU-nun nəşri, 2010.

L.E.Qafarova
Azərbaycan Turizm və Menecment Universiteti
lqafarova98@gmail.com

RİSK FAKTORUNA DAXİL OLAN UŞAQLARIN VƏ VALİDEYNLƏRİN PSİXOSOSIAL CƏHƏTDƏN TƏHLİLİ

Xülasə

Bu məqalə sağlam və yaxşı davranışlı bir uşağın tərbiyəsinin sosial dəyərlərin yaradılması üçün əsas rolunu nəzərdən keçirir. Elm və təhsili ön plana çıxaran davamlı fərdi inkişafın vacibliyini vurğulayır. İnsanın zəngin daxili dünyası və dünyagörüşü ailə və şəxsiyyətlərarası münasibətlərin tənzimlənməsində əsas amillər kimi seçilir. Sürətli sosial dəyişikliklərlə əlaqəli problemləri, xüsusən də uşaqlara təsirini tanıyır və bu da şiddətin ciddi bir problem olaraq yayılmasına səbəb olur. Uşaqların zorakılığa məruz qalmasına səbəb olan ailə, həmyaşlı qrupu, məktəb, sosial mənsubiyyət və iqtisadi siyasət kimi müxtəlif amillər nəzərdən keçirilir. Təhsil hüququ, potensialın vahid inkişafında və həyata keçirilməsində əsas rol oynayan əsas insan hüququ kimi müəyyən edilir. Daha sonra risk altında olan uşaqlara diqqət yetirir, davamsızlıqdan zərərli vərdişlərlə erkən məşğul olmağa qədər zorakılığa səbəb ola biləcək davranışları və risk faktorlarını təfərrüatlandırır. Araşdırma daxilində uşaqların şiddətə məruz qalma, emosional istismar və nəzarətsiz qəzəb kimi şiddət əlamətləri araşdırılır. Valideynlərin iştirakı, ünsiyyət və müdaxilə proqramlarının əhəmiyyəti əsas baza hesab edilir. Ümumiyyətlə, bu, uşaqların rifahını və inkişafını təmin etmək üçün məktəblər, valideynlər və icmalar arasında əməkdaşlıq etməliyik.

АНАЛИЗ ПСИХОСОЦИАЛЬНЫХ АСПЕКТОВ ДЕТЕЙ И РОДИТЕЛЕЙ, ВКЛЮЧЕННЫХ В ФАКТОР РИСКА

Резюме

В этой статье рассматривается фундаментальная роль воспитания здорового и хорошо воспитанного ребенка для создания социальных ценностей. Он подчеркивает важность постоянного личностного развития, выдвигая науку и образование на первый план. Богатый внутренний мир и мировоззрение человека выделяются как основные факторы регуляции семейных и межличностных отношений. Он признает проблемы, связанные с быстрыми социальными изменениями, особенно их влияние на детей, что приводит к распространению насилия как серьезной проблемы. Рассматриваются различные факторы, которые приводят к жестокому обращению с детьми, такие как семья, группа сверстников, школа, социальная принадлежность и экономическая политика. Право на образование определяется как основное право человека, играющее ключевую роль в целостном развитии и реализации потенциала. Затем он фокусируется на детях из группы риска, подробно

описывая поведение и факторы риска, которые могут привести к издевательствам, от недержания мочи до раннего выявления вредных привычек. В рамках исследования изучаются признаки насилия со стороны детей, такие как насилие, эмоциональное насилие и неконтролируемый гнев. Ключевым моментом считается важность программ участия родителей, общения и вмешательства. В целом, это означает, что мы должны сотрудничать между школами, родителями и сообществами, чтобы обеспечить благополучие и развитие детей.

ANALYSIS OF PSYCHOSOCIAL ASPECTS OF CHILDREN AND PARENTS INCLUDED IN THE RISK FACTOR

Summary

This article considers the fundamental role of educating a healthy and well-behaved child for the creation of social values. It emphasizes the importance of sustainable personal development, which puts science and education at the forefront. The rich inner world and worldview of a person stand out as the main factors in the regulation of family and interpersonal relations. It recognizes problems associated with rapid social change, especially its impact on children, which leads to the spread of violence as a serious problem. Various factors that cause children to be bullied are considered, such as family, peer group, school, social affiliation, and economic policies. The right to education is defined as a basic human right that plays a key role in the holistic development and implementation of potential. It then focuses on children at risk, detailing behaviors and risk factors that can lead to bullying, from absenteeism to early preoccupation with harmful habits. Within the scope of the study, children's symptoms of violence such as exposure to violence, emotional abuse and uncontrolled anger are examined. The importance of parental involvement, communication and intervention programs is considered the main bzaз. In general, this means that we must collaborate between schools, parents and communities to ensure the well-being and development of children.

Açar sözlər: *şagird, valideyn, şiddət, ailə, psixososial, dekkommunizasiya, təcavüz, istismar, münaqişə*

Ключевые слова: *ученик, родитель, насилие, семья, психосоциальное, деконмунизация, агрессия, насилие, конфликт*

Key words: *pupil, parent, violence, family, psychosocial, dekkommunization, aggression, abuse, conflict*

Yüksək intellektə sahib olmuş gənc cəmiyyətin gələcəyi üçün yüksək öhdəliklər yarada biləcək potensial qüvvədir. Cəmiyyətin çiçəklənməsi üçün fərdlərin davamlı inkişaf etməsi, elm və təhsil məsələlərinin ön planda olması vacib amildir. Habelə ailə və şəxsiyyətlərarası olan münasibətlərin tənzimlənməsində insanın daxili aləminin və dünyagörüşünün zənginliyi baza rolunu oynayır. Hər cəhətdən sağlam böyüyən bir uşaq gələcəkdə yaradıcı, məhsuldar, yüksək intellekt şəxsi formalaşdırmaq potensialına malikdir. O,

dünyada özü və ətrafı ilə səmərəli ünsiyyət qura, yaşaya, əsas potensial olan gizli güclərindən ən səmərəli istifadə edə bilər. Müasir cəmiyyətdə baş verən sürətli dəyişikliklərdən hər zaman müsbət nəticələr doğurmur. Şübhəsiz ki, bu dəyişikliklərdən ən çox uşaqlar təsirlənir [2, s.23]. Sürətli sosial dəyişiklik prosesini uşaqlar müşayiət edir, bu da şiddət problemini gündəmə gətirir. Uşağın sosiallaşmasına doğru ailənin metodologiyasının sosial-mədəni quruluşa təsiri danılmazdır. Hal-hazırda region və şəhər həyatının fərqli xüsusiyyətlərini minimuma endirən rabitə vasitələri və onların əks etdirdikləri düşündürücüdür. Uşaqları addiktiv davranışa məruz qoyan, onu cəmiyyətə adaptasiya prosesində ləngidən və cinayət törətməyə sövq edən amillər çox müxtəlifdir. “Uşaqları cinayətə kim sürüklədi?” faktorları müxtəlif mənbələri ola bilər: ailə, həmyaşıd qrupu, məktəb, cəmiyyətin sosial mənsubiyyəti və iqtisadi siyasət, təhsil, səhiyyəsi sosial təminat sistemi, yuvenal ədalət, onun sistemi, mediası, cəmiyyəti və ya bir insanın fərdi xüsusiyyətləri. Təhsil hüququ hər bir insanın, xüsusən də uşaqların ən ali hüquqlarından biridir. İnsan hüquqlarının həyata keçməsi, insan ləyaqətinin qorunması, onun vahid inkişafı və potensialının reallaşdırılması təhsil yolu ilə əldə edilə bilər. Təhsil eyni zamanda şəxsiyyət və bağlılıq hissini inkişaf etdirmək, sosiallaşma və digər insanlarla qarşılıqlı əlaqələrin müəyyən dəyərlərlə və ətraf mühitlə qarşılıqlı əlaqədə olmasını təmin etmək üçün bir vasitədir [1, s.7].

Həmçinin, ünsiyyət bacarıqlarını buna uyğun tənziqləmələri vacibdir. Risk altında olan uşaqlarla müəllimlərin təhsil haqqında biliklərinin olmaması problemləri daha da artırır. Bu, hətta uşaqların məktəbdən kənarlaşdırılmasına səbəb ola bilər [5, s.51]. Nəticədə məktəbdən ayrılan uşağın riskli davranışları daha da artacaq.

Risk altında olan uşaqların davranışı:

- Məktəbdən kənarlaşmaq;
- Alkoqol, maddə istifadəsi;
- Cinayət törətmək və ya cinayət törətməyə meyl etmək;
- Zorakılığa meyl göstərmək;
- Erkən yaşda işləmək;
- Evdən qaçmaq;
- Özünə və ətrafındakılara zərər vermək;
- Erkən cinsi əlaqəyə girmək.

Buna yol verən səbəblər:

- Genetik amillər;
- Ailə amilləri;
- Miqrasiya;
- Psixoloji (impuls nəzarətinin olmaması, sosial bacarıqların aşağı olması) amillər;

• Ətraf mühit (yoxsulluq, zəif iqtisadi mühit, riskli davranış və s.) amilləri.

Məktəblərimizdə zorakılıq riski olan uşaqların tanınması və lazımı işlərin görülməsi zorakılıq probleminin qarşısını almaqda kömək ola bilər. Şübhəsiz, potensial şiddət göstərə biləcək keyfiyyətlərə sahib olan uşaqlar mütləq şiddətə meyilli deyillər. Amma onların bu davranışları tətbiq edəcəyi istisna edilməməlidir. Belə risk faktoru olan uşaqların diqqət və dəstəyə ehtiyacı var. Buna görə idarəçi, müəllim, məktəb psixoloji cəhətdən məsləhətçinin və valideynlərin risk altında olan uşaqların xüsusiyyətlərini bilməsi faydalıdır. Aşağıdakı xüsusiyyətlərə sahib uşaqların şiddətə necə yönəltmələri izah olunur [4, s.39]:

- Təcavüzkar və reaktiv olanlar (impulslarını idarə edə bilməyənlər);
- Məktəbdə ictimai tədbirlərdə iştirak etməyənlər;
- Dərslərdə çətinlik çəkən uğursuz tələbələr;
- Natamam ailələrdə böyüyən uşaqlar;
- Evdə zorakılığa məruz qalanlar və ya zorakılığın şahidi olanlar;
- Keçmişdə uşaqlıqda istismara məruz qalanlar.

Təbii ki, şiddətə səbəb ola biləcək hər davranışı əvvəlcədən proqnozlaşdırmaq mümkün deyil. Ancaq risk altında olan uşaqlar bu hadisələrdə müxtəlif siqnallar verirlər. Buna görə müəllimlər uşaqlardan gələn bu xəbərdarlıq siqnallarına diqqət yetirməlidirlər [2, s.19]. Narahat uşaqların xüsusiyyətlərini tanımaq, lazımı tədbirləri görmək gələcəkdə ortaya çıxa biləcək daha ciddi problemləri asanlaşdırır ki, bu da onun irəli aparılmasını təmin edir. Bu siqnallar aşağıdakı kimi ümumiləşdirilə bilər:

Sosial cəmiyyətdən uzaqlaşma və təcrid hissi: Bəzi hallarda təcridə başlayan və nəticədə pik həddə çatan sosial təcrid, təklik davranışı uşağın problem yaşadığının vacib bir göstəricisi ola bilər. Yetkinlik dövründə, xüsusən də yeniyetməlik dövründə bir çox yeniyetmənin ostrakizm və rədd edilmədən əziyyət çəkdiyi bilinir.

Zorakılığa məruz qalmaq: Evdə, ətraf mühitdə və ya məktəbdə fiziki və ya cinsi istismara məruz qalan uşaqlar özlərinə və ya digər uşaqlara qarşı zorakılıq riskini artırır. Onlar gördükləri nümunələri artıq başqalarının üzərində eksperiment olaraq aparmağa başlayırlar.

Emosional istismar: Dostları və ailəsi tərəfindən daim lağa qoyulan, stigmatizasiya edilən, qəzəblənən və alçaldılmış uşaqlar nəticədə sosial cəhətdən dezadaptasiya prosesini yaşayırlar. Bu vəziyyətdə olan uşaqlar dəstəksiz qaldıqda və bu problemləri yaşamağa davam etdikdə, uyğun olmayan davranışlar göstərə və şiddətə müraciət edə bilirlər [3, s.239].

Yazılı və təsviri olaraq şiddət göstərmək: Çox vaxt uşaqların yazdıqları məktublara və çəkdiqləri rəsmlərə şiddət daxil etmələri zərər hesab edilmir. Bununla birlikdə, bu yazıların və şəkillərin birbaşa müəyyən bir şəxsə

yönəldilməsi və təkrarlanması, uşağın üzləşdiyi emosional problemi göstərir və potensial zorakılığın əlaməti hesab edilə bilər.

Nəzarətsiz qəzəb: Qəzəb hər kəsin zaman - zaman yaşadığı təbii bir duyğudur. Bununla birlikdə, bir yeniyetmə çox tez-tez qəzəblənirsə, onu narahat edən ən kiçik hadisələrdə belə həddindən artıq qəzəb göstərsə, bu, ona və ya başqalarına qarşı yönəldilə biləcək potensial şiddəti göstərə bilər.

Gərgin nizam-intizam problemləri: Şagirdin evdə və məktəbdə qarşılaşdığı xroniki davranış və nizam-intizam problemləri o uşağın emosional ehtiyaclarının qarşılana bilməməsi deməkdir. Bu vəziyyət davam edərsə, uşaq potensial olaraq şiddətə məruz qala biləcək davranışlar göstərə bilər.

Keçmişdə şiddət və təcavüzkar davranışların olması: Keçmişdə təcavüzkar davranış və şiddət nümayiş etdirən şagirdlər dəstəklənmədikləri və psixoloji yardım istəmədikləri təqdirdə bu davranışları davam etdirməyə meyillidirlər. Bu davranış digər insanlarda, eləcə də heyvanlara qarşı sui-istifadə, məktəb fənlərinə, ətraf mühitə ziyan vurmaq, hətta qəsdən zərər vermə şəklində özünü göstərə bilər.

Fərqləri və qərəzliliyi qəbul edə bilməmək: Fərqli xüsusiyyətlərə sahib fərdləri və ya qrupları qəbul edə bilməyən, qərəzli davranan və nifrət edən uşaqlar və yeniyetmələr də potensial olaraq şiddət riski altındadır.

Soyuq silahlara sahib olmaq, daşımaq və idarə etmək: Uşaqlar və yeniyetmələr tərəfindən qanunsuz olaraq soyuq silahlara sahib olmaq, daşımaq və istifadə etmək şiddət riskini artıran amillərdir [8, s.11].

Təhdid: İnciklik anında hər kəs kimisə təhdid edə bilər. Ancaq zorakılığın növünü və təbiətini də izah edən birinin təhdid etməsi, mümkün zorakılığın ən yaxşı proqnozlaşdırıcılarından biridir.

Dekommunizasiya: Bu əlamətlər, ümumiyyətlə tələbələrə, işçilərə və ya başqalarına qarşı aydın görünən, davamlı, ciddi, düşmən davranış və ya təhdidlərdir. Aşağıda göstərilən davranışları nümayiş etdirən şagirdlərin yaxın şiddət əlamətləri olduğunu söyləmək olar:

- Dostlar və ya ailə üzvləri ilə ciddi fiziki mübahisələr etmək;
- Əşyalara ciddi ziyan vurmaq;
- Səbəbsiz olaraq ani olaraq əsəbiləşmək;
- Ölümçül zorakılıq təhdidləri etmək;
- Soyuq silah və kəsici silahlara və digər təhlükəli alətlərə sahib olmaq və/və ya onlardan istifadə etmək;
- Özünə xəsarət yetirə biləcəyini və ya intihara cəhd edə biləcəyini deyərək təhdid etmək [6, s.118].

Bu yarıfəsildə onu deyə bilərik ki, zorakılıq problemi, xüsusən də məktəb mühiti kontekstində müzakirə olunur, zorakılığın qarşısının alınmasında və ona qarşı mübarizədə valideyn və müəllimlərin rolu əsasdır. Əsasən də, uşaqlar məktəbdə xeyli vaxt sərf etdikləri üçün bu cür vəziyyətləri

diqqətlə idarə etmək məsuliyyəti valideynlərin və müəllimlərin üzərinə düşür. Hal-hazırda olan dövrdə təklif olunan məktəb intizamı qaydalarının hazırlanması, şagirdlərin iştirakının təmin edilməsi və kütləvi zorakılıq yerlərində təhlükəsizliyin artırılması bizim üçün prioritet məsələ olmalıdır. Təhsil sistemində olan müəllim və şagird anlayışı birmənalı olaraq düşünülür. Valideynlərin iştirakının aktivləşdirilməsi, valideyn və məktəb arasında olan ünsiyyətin yenidən bərpası çox vacibdir. Qeyd etmək istəyirəm ki, müdaxilə-bərpa proqramları qismən olsa belə, müəyyən risk altında olan məktəblərə və ya uşaqlara şamil olunsaydı, artıq bu ünsiyyət qopuqluğunu aradan qaldıra bilərik. Müdaxilələrin effektivliyinin müntəzəm qiymətləndirilməsi və məlumatların müəllimlərə, idarəçilərə, tələbələrə və valideynlərə ardıcıl çatdırılması zəruri hesab olunan bir prosesə çevilməlidir. Lakin buna baxmayaraq müasir dövrün bəzi məktəb qaydaları uşaqların sosial psixoloji cəhətdən sağlam formalaşdırılması meyarını tam təmin edə bilmir.

Ədəbiyyat

1. *Uşaq hüquqları haqqında konvensiya (20 noyabr 1989-cu il).*
2. *ARENDETT, Hannah. "Şiddət Üzerine" (Çev. Bülent Peker), İstanbul: İletişim yay., 2009.*
3. *BACK, Allan. "Şiddət haqqında aydın düşüncə", fəlsəfi araşdırmalar, 117: 219-230, 2004.*
4. *WALDENFELS, Bernhard. "Şiddət pozuntu kimi", şiddət, qurbanlar, bəhanələr: fəlsəfi yanaşmalar (Ed. Felix O Murchadha).*
5. *TDK, "Şiddət" Başlığı.*
6. *Aslıhan Okan İbiloğlu, Abdullah Atlı, Remzi Oto, Mustafa Özkan, (2018), "Uşaqılıqda cinsi istismar və ensest hallarına hərtərəfli baxış", psixiatriyada müasir yanaşmalar.*
7. *WOLFF, Paul Robert. "Zorakılıq haqqında", fəlsəfə jurnalı, vol. 66 No: 19, 601-616. 1969.*
8. *Boyd, J., E., (2011), "Ağrısız xəyallar".*

R.V.Mirzəyev
Azərbaycan Dövlət Pedaqoji Universiteti
mirzeyev.resad.999@gmail.com

ALİ PEDAQOJİ TƏHSİL MÜƏSSİSƏLƏRİNDƏ AZƏRBAYCAN TARİXİNİN TƏDRİSİNDƏ HEYDƏR ƏLİYEV İRSİNDƏN İSTİFADƏNİN MAHİYYƏTİ

Xülasə

Məqalədə Azərbaycan xalqının ümummilli lideri Heydər Əliyevin siyasi və dövlət xadimi kimi fəaliyyətindən, onun Azərbaycan tarixinin tədrisindəki rolu və mahiyyətindən bəhs edilir. Heydər Əliyevin həyatı və fəaliyyəti Azərbaycan tarixinin xüsusi bir mərhələsi kimi təhlil edilir. Araşdırmalar görə, Heydər Əliyev, həqiqətən, müstəqil Azərbaycan Respublikasının qurucusu, memarı olub. Gənclərin milli layəqət, milli şərəf və vətənpərvərlik tərbiyəsində mühüm mənbəyi olan Heydər Əliyev irsinin davamlı olaraq öyrənilməsi, tədqiqi tövsiyə olunur.

СУТЬ ИСПОЛЬЗОВАНИЯ НАСЛЕДИЯ ГЕЙДАРА АЛИЕВА ПРИ ПРЕПОДАВАНИИ ИСТОРИИ АЗЕРБАЙДЖАНА В ВУЗАХ ПЕДАГОГИЧЕСКОГО ОБРАЗОВАНИЯ

Резюме

В статье говорится о деятельности общенационального лидера азербайджанского народа Гейдара Алиева как политического и государственного деятеля, его роли и сущности в преподавании истории Азербайджана. Жизнь и деятельность Гейдара Алиева анализируются как особый этап истории Азербайджана. Согласно исследованиям, Гейдар Алиев действительно был основателем и архитектором независимой Азербайджанской Республики. Рекомендуется постоянно изучать и исследовать наследие Гейдара Алиева, которое является важным источником в воспитании национального достоинства, национальной чести и патриотизма молодежи.

THE ESSENCE OF USING HEYDAR ALIYEV'S LEGACY IN THE TEACHING OF AZERBAIJAN HISTORY IN HIGHER PEDAGOGICAL EDUCATION INSTITUTIONS

Summary

The article talks about the activities of the national leader of the Azerbaijani people, Heydar Aliyev, as a political and statesman, his role and essence in teaching the history of Azerbaijan. The life and activities of Heydar Aliyev are analyzed as a special stage of the history of Azerbaijan. According to research, Heydar Aliyev was

really the founder and architect of the independent Republic of Azerbaijan. It is recommended to continuously study and research the legacy of Heydar Aliyev, which is an important source in the education of national dignity, national honor and patriotism of young people.

Açar sözlər: *Heydər Əliyev, Azərbaycan Respublikası, milli, müstəqil, siyasi, dövlət, irs, Ulu Öndər, şəxsiyyət, rəhbər, vətən, müstəqillik, Azərbaycan, tarixi, xalq, əbədi, dönməz*

Ключевые слова: *Гейдар Алиев, Азербайджанская Республика, национальная, независимая, политическая, государство, наследие, Великий Лидер, личность, лидер, Родина, независимость, Азербайджан, история, народ, вечное, необратимое*

Key words: *Heydar Aliyev, Republic of Azerbaijan, national, independent, political, state, heritage, Great Leader, personality, leader, homeland, independence, Azerbaijan, history, people, eternal, irreversible*

İlk öncə Ulu Öndərin şəxsiyyətini və xalqımız üçün atdığı böyük addımlara nəzər yetirək. Onun şəxsiyyət kimi formalaşması aldığı mükəmməl təhsillə, eyni zamanda ailə mühiti, özünün daim çalışqan, zəhmətkeş, dərin zəka sahibi kimi həmişə axtarışda olması, vətənpərvərlik, vətəndaşlıq keyfiyyətləri ilə sıx bağlı olub. Onun həyatı bütövlükdə məktəbdir. Bu həyat məktəbi hər bir Azərbaycan vətəndaşı üçün həmişə örnək və böyüyən nəsilərə nümunə olaraq qalacaqdır. Hələ gənclik illərindən Heydər Əliyevin intellekti, mənəvi-əxlaqi keyfiyyətləri, liderlik xüsusiyyətləri cəmiyyətidə ona qarşı böyük rəğbət hissi yaradıb. Heydər Əliyev yaşadığı dövrün, zəmanəsinin görkəmli dövlət xadimi olmaqla yanaşı, həm də bu günün və gələcəyin böyük şəxsiyyətidir. Onun ideyaları hər zaman aktualdır. Bu ideyalar həm də Azərbaycanın müstəqilliyinin, müstəqil dövlət kimi inkişafının təməl prinsipləridir. Həmin prinsiplər mahiyyətə azərbaycançılıq məfkurəsində ehtiva olunmuşdur. O, bütün həyatı boyu azərbaycançılıq amalı ilə yaşayıb və bütün fəaliyyəti bu məfkurə üzərində köklənib. Ulu Öndər azərbaycançılığı milli ideologiyamız, milli düşüncə sistemimiz kimi yüksək qiymətləndirir və onun birləşdirici, inkişafetdirici gücünün nə qədər böyük olduğunu əsaslandırır. Azərbaycanın milli-mənəvi dəyərləri, dövlətçiliyi, adət-ənənələri, dilimizə, tariximizə, mədəniyyətimizə olan münasibət məhz azərbaycançılıq ideologiyasının məzmun komponentləri kimi birləşir və vəhdət yaradır. Bu birləşdirici funksiya eyni zamanda xalqın birliyinin daha möhkəm təminatına, onun inkişafının davamlı, sistemli olmasına zəmin yaradır. “Heydər Əliyev 1969-cu ildə Azərbaycana rəhbər təyin olunarkən milli kadrların yetişdirilməsini planlı şəkildə həyata keçirməyə başlayıb. 1971-ci ildə Cəmişid Naxçıvanski adına hərbi məktəb (hərbi lisey) açıb və gənc azərbaycanlı zabıtlərin hazırlanması üçün geniş imkanlar yaradıb. O zaman SSRİ-nin

mövcudluğu şəraitində Azərbaycanda – Sovet İttifaqının tərkibində olan milli respublikada belə bir məktəbin açılması çətin olsa da, Ulu Öndərimiz SSRİ rəhbərliyini razı salıb. Bu o zaman Azərbaycanın gələcəyi üçün atılan qətiyyətli bir addım idi. Belə ki, 1991-ci ildə Azərbaycan öz dövlət müstəqilliyini bərpa edəndən sonra milli ordu quruculuğunda bu kadrlar böyük rol oynadılar. Əks halda, milli ordu quruculuğunda və müstəqilliyimizin qorunmasında daha böyük çətinliklər yarana bilərdi”. Onun həyat yolunu və xalqımıza bəxş etdiyi irsi öyrətmək biz müəllimlərin vəzifəsidir [1, s. 5-6].

Göründüyü kimi, Azərbaycan xalqının ümummillə lideri H.Əliyev müstəqil dövlət quruculuğunun bütün sahəsində olduğu kimi, hərbi təhlükəsizliyin təmin edilməsi sahəsində də xalqın qüvvəsinə inanırdı. Onun ordu quruculuğuna bu cür münasibəti cəmiyyətdə yeni təfəkkür formalaşdırdı. İnsanlarda orduya inam geri qayıtdı, xalq özünü ordunun 1 parçası kimi qəbul etdi.

Heydər Əliyevin 1970-ci illərdə istedadlı azərbaycanlı gənclərin Azərbaycandan kənar, başqa respublikalarda, xüsusilə Rusiyanın tanınmış ali məktəblərində təhsil almağa göndərmək ənənələrinin əsasını qoyması azərbaycançılığa, Vətənə, millətə xidmətinin yeni bir nümunəsi idi. Heydər Əliyevin azərbaycanlıların xaricdə təhsil alması siyasətini dəstəkləməsi ölkəmiz üçün çox əhəmiyyətli idi. Beləliklə, təhsil müəssisələrində hər bir müəllimin əsas vəzifələrindən biri Heydər Əliyevin elm, təhsil, mədəniyyət, ordu quruculuğu sahəsində göstərdiyi xidmətlər haqqında təhsilalanları məlumatlandırmaq ümummillə liderin dahi şəxsiyyət kimi onların yaddaşında ömürlük qalmasına nail olmuşdur. Müəllim müxtəlif metod, priyomlardan istifadə edərək təhsilalanları azərbaycançılıq ideaları ruhunda tərbiyə etməli, onların siyasi baxışlarını Ulu Öndərin həyat və fəaliyyəti nümunəsində formalaşdırmalı, nümunəvi vətənpərvər şəxsiyyət kimi yetişdirməyə çalışmalıdır. Heydər Əliyevin irsinin orta məktəblərdə olduğu kimi ali məktəblərdə də öyrənilməsi vacibdir. Bunları nəzərə alaraq hər bir Universitet müəllimi tələbələrə Ulu Öndərin irsini öyrədərkən aşağıdakı 4 əsas faktorunu nəzərə almalıyıq:

1. Ulu Öndərin şəxsiyyəti və şəxsi keyfiyyətləri;
2. Tarixi şəxsiyyət kimi dünya siyasətində yeri;
3. Azərbaycan xalqının mənafeyi uğruna atdığı addımlar və bəxş etdiyi irs;
4. Azərbaycançılıq, müstəqillik, suverenlik və Heydər Əliyev fəlsəfəsi; [1, s. 8-10].

Universitetlərdə Ulu Öndərin irsinin öyrədilməsinin müxtəlif forma, yolları və metodları vardır. Bunlar aşağıdakılardan ibarətdir:

- Azərbaycan tarixi dərslərində bu irsin öyrədilməsi üzrə mövzu və məşğələlər;

- Tarixi seminarlar, tarix gecələri və siyasi erudasiyalar;
- Konfrans və kütləvi maarifləndirici təbirlər;
- Tədris ekskursiyaları [6, 2023, N:50].

Ümummillî liderin irsinin öyrənilməsi məqsədilə təşkil edilən ekskursiyalarda tələbələr H.Əliyevin həyat və fəaliyyətinin bütün dövrünü əhatə edən fotolar, arxiv sənədlərinin surətləri, eləcə də eksponatlar, digər əyani vəsaitlərlə tanış edilir ki, bu onlarda zəngin emosional təəssürat yaradır.

Ulu Öndərin irsin öyrədərkən tələbələri onun hakim ideyası olan milli dövlətçilik ideyasını mütləq şəkildə aşılamaq lazımdır. Ulu Öndərin aşağıdakı nitqin auditoriyada dinlədərək tələbələrə milli dövlətçilik fəlsəfəsinin nə olduğunu və nəyə xidmət etdiyini öyrədə bilərik:

“Dövlətçilik bu gün və gələcəkdə bizim hər bir vətəndaşımızın, cəmiyyətin, dövlətin əsas vəzifəsidir. Dövlətçilik Azərbaycanın müstəqilliyini, ərazi bütövlüyünü qoruyub saxlamaqdır. Azərbaycanın müstəqilliyini möhkəmləndirməkdir. Dövlətçilik hər bir vətəndaşın qəlbində olmalıdır. Ona görə, hər bir vətəndaş vətənpərvərlik hissləri ilə yaşamalındır və bizim partiyamız, bütün dövlət orqanları, bütün təbliğatımız Azərbaycanda dövlətçiliyi inkişaf etdirmək üçün hər bir vətəndaşda milli vətənpərvərlik hisslərini yaratmalıdır. Milli vətənpərvərlik hissləri hər bir vətəndaşda o qədər güclü olmalıdır ki, hər bir vətəndaş milli mənafeyi öz şəxsi yaşayışından, öz şəxsi həyatından – hər şeydən üstün tutsun” [2, s. 56-60].

Heydər Əliyevin azərbaycançılıq ideologiyasının öyrədilməsi tələbələrdə xalqı sevgi, vətənə sədaqət, milli mənsubiyyətinə sadıqlıq və vətənpərvərlik kimi vacib duyğuları inkişaf etdirir. Ulu öndərin dünya azərbaycanlılarının 1-ci qurultayında etdiyi çıxışın mahiyyətini tələbələrə açaraq onlarda milli şüur və azərbaycançılıq fəlsəfəsinin mahiyyətini verə bilərik.

“Müstəqil Azərbaycan dövlətinin əsas ideyası azərbaycançılıqdır. Hər bir azərbaycanlı öz milli mənsubiyyətinə görə qürur hissi keçirməlidir və biz azərbaycançılığı - Azərbaycanın dilini, mədəniyyətini, milli-mənəvi dəyərlərini, adət-ənənələrini yaşatmalıyıq” [2, s. 67].

Tələbələrə Heydər Əliyev irsini öyrədərkən müstəqilliyə gedən addımlarda Ulu Öndərin rolunu izah etməliyik. Heydər Əliyev azadlığı, müstəqilliyi bir dəyər kimi həmişə yüksək qiymətləndirərək xalqımızın milli varlığının qorunması, inkişafı, ərazi bütövlüyünün bərpası üçün daim mübarizə aparmışdır. O, azad, müstəqil respublikanı xalqımızın ən böyük tarixi nailiyyəti sayır və onu qorumağın yollarını göstərirdi. Ulu Öndər deyirdi: *“İndi Azərbaycan müstəqil dövlətdir. Müstəqillik Azərbaycan üçün böyük tarixi bir hadisədir, taleyin xalqımıza verdiyi böyük bir fürsətdir. Şübhəsiz ki, biz bununla fəxr etməliyik. Eyni zamanda bu tarixi nailiyyəti qiymətləndirməliyik, əlimizdə möhkəm saxlamalıyıq”* [2, s. 65].

Heydər Əliyev, ilk növbədə, cəmiyyətdə qayda-qanuna əməl etməyin vacibliyini əsaslandırır, ölkədə hüquqi dövlət quruculuğunu əsas vəzifələrdən hesab edirdi. Hüquqi dövlət quruculuğu isə cəmiyyətdə hüquq münasibətlərindən, hər kəsin hüquq və vəzifələrindən, öz borcunu, öhdəliklərini dərk etməsindən, daşdığı məsuliyyət hissindən xeyli dərəcədə asılıdır. O, 1995-ci ildə qəbul edilən Konstitusiyanın müsbət cəhətlərini səciyyələndirərək demişdir: *“İnsan, vətəndaş hüquqlarının, azadlıqlarının qorunmasına konstitusiyanın çox hissəsi, demək olar ki, üçdə bir hissəsi həsr olunmuşdur. Bu da o zaman üçün təbiidir. Biz keçmişdən, totalitar sistemdən yeni bir sistemə keçirik. Biz demokratiyanı inkişaf etdirməliyik, xalqımızı demokratiya yolu ilə aparmalıyıq, insanların hüquqlarının qorunmasına hər yerdə, hər sahədə təmin olunması üçün əsaslar yaratmalıyıq”* [2, s. 66].

Ümummilli lider Heydər Əliyevin siyasi və dövlət xadimi kimi fəaliyyətinin məzmunu, həqiqətən, gələcəyin bir yol xəritəsi, strategiyası kimi əhəmiyyətlidir. O, Azərbaycana rəhbərliyinin birinci dövründə xalqın milli dirçəlişinə, oyanışına çalışdırsa, sonrakı dövrdə müstəqilliyi qorumağı, inkişaf etdirməyi, möhkəmləndirməyi strateji hədəf kimi qiymətləndirir və tam əminliklə deyirdi ki, Azərbaycanın müstəqilliyi əbədidir, dönməzdir, sarsılmazdır. Azərbaycanın müstəqilliyinin qorunmasında gənclərin üzərinə düşən böyük məsuliyyətdən bəhs edərkən onları daim çalışmağa, təhsil almağa, vətənpərvər bir insan kimi yetişməyə səsləyirdi. Ulu Öndər “Vətəndaş” sözünə adi söz kimi baxmamağı, onun mahiyyətini dərk edərək məsuliyyətini daşımağı tövsiyə edərək deyirdi: *“Vətəndaş sözü böyük sözdür, müqəddəs sözdür. Vətəndaş sözü o deməkdir ki, hər bir vətəndaş öz vətəninə sadıq olmalıdır, onu göz bəbəyi kimi qormalıdır və vətəninin uğrunda, torpağının uğrunda, anasının, atasının müdafiəsi yolunda şəhid olmağa hazır olmalıdır. “Vətəndaş” sözünün mənası, bax budur!”* [7, s 2].

Heydər Əliyev irsinin ali məktəblərdə auditoriyalardan kənar tədbirlərdə öyrədilməsi xüsusi əhəmiyyət kəsb edir. Tələbələr qazet, jurnal və digər mənbələrə istinad edərək material toplayır, Ulu Öndərin çıxışlarını öyrənərək tarix gecələri, viktorinalar və siyasi erudasiyalarda iştirak edirlər. Əlavə olaraq müzakirə metodlarından Sokrat dialoqu, dəyirmi masa kimi metodların da istifadəsi əhəmiyyətlidir [7, s. 1].

Ulu Öndərin irsini öyrədərkən müəllim onun sitatlarına, çıxışlarına və nitqlərinə istinad etməlidir. Hətta yeri gəldikdə onun nitqlərindən ibarət videoçarxlar göstərərək tələbələrə bu çıxışın mahiyyətini açmalıdır.

1993-cü ilin yayında xalqın təkidli tələbi ilə hakimiyyətə gələn Heydər Əliyev Azərbaycanı parçalanma, dağılma təhlükəsindən xilas etdi. Ölkədə tədricən iqtisadi, siyasi sabitlik yarandı. Bundan sonra isə ölkədə sabitlik təmin olundu, qanunsuz silahlı birləşmələr ləğv olundu, Azərbaycan tərəqqi yoluna çıxdı. Ulu Öndərimiz müstəqil Azərbaycan dövlətinin möhkəm təməlini,

bünövrəsini yaratdı. Bu elə bir bünövrə oldu ki, dahi şəxsiyyətin özünün dediyi kimi Azərbaycanın müstəqilliyini əbədi və dönməz etdi. 1993-cü ildən 2003-cü ilədək dahi liderimiz müstəqil dövlətimizin və xalqımızın inkişafı üçün ömrünü şam kimi əritdi. Eyni ilin sentyabr ayının 22-sində Respublika Ali Sovetində gənclərin nümayəndələri ilə görüşdə çıxışından: *“Azərbaycanın müstəqil dövlət olması, xalqımızın azadlığa çıxması tarixi hadisələrdir və biz bunları qiymətləndirməli, əldə edilmiş nailiyyətləri əbədləşdirməliyik. Bu, istər bizim, istərsə də gələcək nəsillərin qarşısında duran strateji vəzifədir”* [4, s. 22].

Bu gün müstəqil Azərbaycan məhz Heydər Əliyevin nurlu, parlaq zəkasının bəhrəsidir. Heydər Əliyev irsi elə bir zəngin xəzinədir ki, bu irsin hər zaman öyrənilməsi həyati əhəmiyyət kəsb edir. Heydər Əliyev Ermənistanın Azərbaycana qarşı təcavüzünü aradan qaldırmaq, itirilən ərazilərin geri qaytarılması üçün həm Ermənistanla, həm də münafişlərin nizamlanmasında məsuliyyət daşıyan böyük dövlətlərin, beynəlxalq təşkilatların rəhbərləri ilə birbaşa danışıqlar aparır, siyasi iradə nümayiş etdirirdi. Dövlət başçılarının zirvə görüşlərində, beynəlxalq təşkilatların keçirdiyi tədbirlərdə Heydər Əliyev beynəlxalq hüquqa əsaslanan qətiyyətli, cəsarətli, inamlı çıxışları ilə hər dəfə qarşı tərəfi onunla hesablaşmağa məcbur edir və beləliklə, Azərbaycanın haqq səsinə dünyaya bəyan edən sənədlərin təsdiq edilməsinə nail olurdu. Yeni Azərbaycan Partiyasının yaradılmasının altıncı ildönümünə həsr olunmuş təntənəli yığıncaqda nitqindən: *“Dövlətçilik bu gün və gələcəkdə bizim hər bir vətəndaşımızın, cəmiyyətin, dövlətin əsas vəzifəsidir. Dövlətçilik Azərbaycanın müstəqilliyini, ərazi bütövlüyünü qoruyub saxlamaqdır, Azərbaycanın müstəqilliyini möhkəmləndirməkdir. Dövlətçilik hər bir vətəndaşın qəlbində olmalıdır”* [4, s. 23].

Ulu Öndər müxtəlif tədbirlərdə çıxışlarında, məcburi köçkünlərlə görüşlərində itirilən torpaqlarımıza geri dönəcəyimizi həmişə əminliklə vurğulayır, beləliklə, xalqımızın mübarizə əzmi daha da güclənirdi. Ümummillə liderimiz qətiyyətlə deyirdi: *“İnanıram ki, Ermənistan silahlı qüvvələri tərəfindən işğal olunmuş Azərbaycan torpaqları azad ediləcəkdir və yerindən-yurdundan didərgin düşmüş soydaşlarımız öz doğma torpaqlarına qayıdacaqlar, Azərbaycanın ərazi bütövlüyü bərpa ediləcəkdir, Azərbaycanın dövlət sərhədlərinin toxunulmazlığı təmin olunacaqdır”*.

Qaradağ rayonunda qaçqınlar və məcburi köçkünlər üçün tikilmiş fərdi yaşayış evləri kompleksinin – “Ümid” qəsəbəsinin istifadəyə verilməsi mərasimində nitqindən *“Hər bir insan üçün vətən, torpaq, ölkə, müstəqil dövlət onun mənəviyyəti, həyatı üçün çox yüksək anlayışlardır”* [3, s. 5].

2020-ci il 27 sentyabrda 10 noyabrədək davam edən Vətən müharibəsində (II Qarabağ müharibəsi) Azərbaycanın Böyük Zəfərini bu qətiyyətin məntiqi nəticəsi adlandırmaq olar. Bu zəfər həm də Heydər Əliyev ideyalarının təntənəsi, onun haqq, ədalət uğrunda savaşının qələbəsi idi. Məhz

Heydər Əliyevin dövlətçilik siyasətinin davam etdirilməsi düşmən üzərində parlaq qələbənin təmin olunmasında mühüm rol oynadı. Azərbaycanın zəfəri həm də gəncliyin qələbəsi idi. Son 30 ildə Heydər Əliyev ideyaları əsasında böyüyən, təhsil və tərbiyə alan gənclərin sayəsində qələbə bayrağı azad olunan torpaqlarda dalğalandı [3, s. 6].

Apađımız təhlilə görə deyə bilərik ki, Heydər Əliyev irsinin öyrədilməsində Ulu Öndərin nitqindən, müdrik kəlamlarından mütəmadi istifadə etmək vacibdir.

Ümummillı lider cəmiyyətin inkişafında insan kapitalının rolunun böyük olduğunu qeyd edirdi. İnsan kapitalı isə elmi biliklərə dərindən ziyələnən, dünyanın müasir çağırışlarına cavab verən, mükəmməl təhsil alan, səriştəli mütəxəssislər kimi yetişən kadrlar formalaşıdır bilərlər. İnsan kapitalı ilə bađlı digər bir cəhət ondan ibarətdir ki, bu işdə kadrların mənəvi keyfiyyətlərinə xüsusi diqqət yetirilməsi tələb olunur. Ona görə də Ulu Öndər insan şəxsiyyətinin mənəvi xüsusiyyətlərinə də böyük önəm verirdi. Çünki mənəviyyat olmayan yerdə heç bir uğur əldə etmək olmaz. Mənəviyyatın əsasında dəyərlər dayanır. Qeyd etdiyimiz bu məsələlərin hər biri ilə bađlı onun irsində zəngin fikirlər, konseptual ideyalar vardır. Ona görə də Heydər Əliyevin irsi ideyalar qaynađı, mükəmməl konsepsiya kimi çox dəyərlidir. Burada həyatın bütün sahələrinə aid qiymətli məlumatlar vardır. Onun irsi müxtəlif elm sahələri üzrə araşdırma aparən tədqiqatçıların tədqiqat obyektı, predmeti ola bilər.

Ali pedaqoji təhsil müəssisələrində ümummillı liderimizin həyat və fəaliyyətinin, irsinin dərindən öyrənilməsi üçün imkanlar genişdir. Təhsilin müxtəlif pillə və səviyyələri üzrə ictimai-humanitar fənlərin məzmununda Ulu Öndərin ideyaları öz əksini tapıb. Xüsusilə Azərbaycan tarixinin tədrisində Heydər Əliyev irsi zəngin mənbə rolunu oynayır.

Ali pedaqoji təhsil müəssisələrində Heydər Əliyev irsinə müraciət olunarkən, ilk növbədə onun millı ruhlı və bəşəri dəyərləri yüksək qiymətləndirən böyük tarixi şəxsiyyət olduđu əsaslandırılmalıdır. Onun fəaliyyətində azərbaycançılıq məfkurəsinə söykənən millı dövlətçilik konsepsiyası xüsusi yer tutur. Bu da dövlətimizin və xalqımızın möhkəm təməllər üzərində inkişafına təminat verən müqəddəs ideya qaynađıdır. “Ulu Öndərin ictimai-siyasi həyatda Azərbaycan tarixi məsələlərini ön plana çəkməsi, şəxsiyyət, cəmiyyət və dövlətçilik problemlərinə konseptual baxışları həm də nəzəri müddəalar kimi yüksək dəyərləndirilməlidir. Ölkəmizdə Heydər Əliyevin ideyaları əsasında formalaşmış elm, təhsil, mədəniyyətin davamlı inkişafına təminat verən sosial-siyasi, iqtisadi zəmin bütövlükdə cəmiyyətin tərəqqisini sürətləndirir. Sağlam nəslin yetişdirilməsi, mənəvi tərbiyə məsələləri Heydər Əliyev irsində mühüm yer tutur” [6, s. 8].

“İnanıram ki, mənim axıra çatdırma bilmədiyim taleyüklü məsələləri, planları, işləri Sizin köməyiniz və dəstəyinizlə İlham Əliyev başa çatdırma biləcək. Mən ona özüm qədər inanıram və gələcəyinə böyük ümüdlər bəsləyirəm”.

Heydər Əliyev

Mövzunun aktuallığı: Azərbaycan tarixinin tədrisi prosesində bu zəngin irsə müraciət olunması təlimin keyfiyyətinin yüksəldilməsinə, müasir dövrün tələblərinə cavab verən şəxsiyyətin formalaşmasında mühüm əhəmiyyət kəsb edir. Həmçinin Heydər Əliyev irsi sayəsində gənclərin mili şüur və vətənpərvər ruhda böyüməsi öz əksini tapır. Həyat bu aktual mövzuya daim müraciət olunmasını tələb edir.

Məqalənin elmi yeniliyi: Məqalədə Ulu Öndər Heydər Əliyev irsinin ali təhsil müəssisələrində tarix təlimində öyrədilməsinin metodları, üsullar və vasitələri əsasında öyrədilməsi təşkil edilir.

Məqalənin nəzəri əhəmiyyəti: Məqalədə irəli sürülən müddəalar, əldə olunan nəticələr Azərbaycan tarixində Heydər Əliyev irsinin mahiyyəti öz əksini tapıb.

Məqalənin praktiki əhəmiyyəti: Məqalə ümummillə lider Heydər Əliyevin həyatı və siyasi-dövlətçilik fəaliyyəti ilə bağlı tədris vəsaitlərinin yazılması üçün əhəmiyyətlidir. Burada əksini tapmış ideyalardan ali məktəbin tarix müəllimləri təlim-tərbiyə prosesində elmi-pedaqoji fəaliyyətində istifadə edə bilərlər.

Nəticə: Ümummillə lider Heydər Əliyev Azərbaycan xalqının yüzilliklər boyu yetirdiyi nadir şəxsiyyətlərdən biri olmaqla milli qürur mənbəyimizdir. Onun həyatı, fəaliyyəti, Azərbaycan tarixində xüsusi mərhələ kimi dövlətə, xalqa xidmətləri həmişə öyrənilməli, gənclərin vətəndaşlıq mövqeyinin, milli mənlə şüurunun formalaşdırılmasında örnək göstərilməlidir. Ulu Öndərimizin tarixi xidmətlərinin müxtəlif elmi istiqamətlər üzrə geniş və daha dərinlə, sistemli şəkildə davamlı olaraq araşdırılması və ideyalarının təbliği işində istifadə vacibdir.

Ədəbiyyat

1. *Heydər Əliyev: Biblioqrafik məlumat kitabı B. Bakı Universiteti Nəşriyyat, 2003, 434 s.*
2. *Mahmudov Yaqub: AMEA A.A.Bakıxanov ad. Tarix İnstitutu. – Bakı: Turxan, 2013, 500 s.*
3. *Azərbaycan Respublikasının Milli bayramı - Respublika günü münasibəti ilə təntənəli mərasimdə nitq. Gülüstən sarayı. 27 may 2002-ci il. Müstəqilliyimiz əbədidir. Otuz səkkizinci kitab. Mart 2002- may 2002. Bakı: Azərənəşr, 2011, 480 s.*

4. İsa Həbibbəyli, Elnarə Akimova, Bakı, "Elm və təhsil", 2018, 400 s.
5. Məlikov. Ə., "Heydər Əliyevin azərbaycançılıq fəlsəfəsi", Bakı - 2023, 32 s.
6. "Azərbaycan müəllimi" 29.12.2023, N=50, 9 s.
7. İki sahil HEYDƏR ƏLİYEV 100. "Sitatlar və kəlamlar" Bakı - 2023, 2 s.

E.Ə.Cabbarova
Azərbaycan Dövlət Pedaqoji Universiteti
elnazcabbarova40@gmail.com

ФӘАЛ ТӘЛІМ МЕТОДЛАРИНИН ТӘТБИҚІ ЗАМАНИ ДИДАКТИК ВӘ МЕТОДИК ВАСИТӘЛӘРДӘН ИСТИФАДӘНИН ҮМУМИ МӘСӘЛӘЛӘРИ

Xülasə

Tədqiqat işinin səmərəli alınması üçün didaktika termininin lüğəvi mənasının şərhindən başlamağı məqsəduyğun hesab edirik.

Artıq sübut olunmuşdur ki, elm-təbiət, cəmiyyət təfəkkürün inkişaf qanunları haqqında biliklər sistemindən ibarət olub, bəşəriyyətin çoxəsrlik idrak fəaliyyətinin nəticəsi kimi meydana çıxmışdır.

Yunanca “didaktika” sözündən yaranan didaktika öyrədici anlamını ifadə edir. Elm zənginləşdikcə orijinal problem yaranır: obyekt və predmeti məqsəd və vəzifələri, metodları və s. formalaşır. Tarixən ən qədim elmlər sırasına daxil olan didaktika elmi inkişaf və təkmilləşmə mərhələləri boyunca özünə sosial təcrübə qazanmış, məlum nəzəri sahələri də zaman-zaman praktik prosesə çevrilmişdir.

Didaktikanın tədris və tətbiqində yeni təlim və texnologiya meydana çıxır.

Ümumtəhsil məktəblərində Azərbaycan dili təliminin ən mühüm didaktik vəzifəsi şagirdlərin dünyagörüşünü müasir ruhda formalaşdırmaqdır. Didaktika elmi məzmunundakı iki cəhətə görə fərqlənir: 1) elmi məzmun; 2) əxlaqi-didaktik (tərbiyəvi) məzmun.

ОБЩИЕ ВОПРОСЫ ИСПОЛЬЗОВАНИЯ ДИДАКТИЧЕСКОГО И МЕТОДИЧЕСКОГО ИНСТРУМЕНТАРИЯ ПРИ ПРИМЕНЕНИИ АКТИВНЫХ МЕТОДОВ ОБУЧЕНИЯ

Резюме

Считаем целесообразным начать с толкования словарного значения термина дидактика для эффективной рецепции исследовательской работы.

Уже доказано, что наука-природа, общество состоит из системы знаний о законах развития мышления и возникла она в результате многовековой познавательной деятельности человечества.

Дидактика происходит от греческого слова «дидактика», что означает обучение. По мере обогащения науки возникает оригинальная проблема: ее объект и предмет, цели и задачи, методы и т. д. сформирован. Исторически дидактика, являющаяся одной из древнейших наук, на этапах научного развития и совершенствования приобретала социальный опыт, а ее известные

теоретические направления время от времени превращались в практический процесс.

В преподавании и практике дидактики появляются новые методы обучения и технологии.

Важнейшей дидактической задачей преподавания азербайджанского языка в общеобразовательных школах является формирование мировоззрения учащихся в современном духе. Дидактика различается по двум сторонам своего научного содержания: 1) научное содержание; 2) морально-дидактическое (воспитательное) содержание.

GENERAL ISSUES OF USING DIDACTIC AND METHODOLOGICAL TOOLS DURING THE APPLICATION OF ACTIVE LEARNING METHODS

Summary

We consider it appropriate to start with the interpretation of the dictionary meaning of the term didactics for the effective reception of the research work.

It has already been proven that science-nature, society consists of a system of knowledge about the development laws of thinking, and it emerged as a result of centuries-old cognitive activity of mankind.

Didactics, derived from the Greek word "didaktika", means teaching. As science becomes richer, an original problem arises: its object and subject, goals and tasks, methods, etc. is formed. Historically, didactics, which is one of the oldest sciences, has gained social experience during the stages of scientific development and improvement, and its known theoretical fields have been transformed from time to time into a practical process.

New training and technology are emerging in the teaching and practice of didactics.

The most important didactic task of teaching the Azerbaijani language in secondary schools is to form the worldview of students in a modern spirit. Didactics differs according to two aspects of its scientific content: 1) Scientific content; 2) moral-didactic (educational) content.

Açar sözlər: *obyekt, predmet, didaktika termini, idrak fəaliyyəti, metodik funksiya, təlim prosesi, pedaqoji biliklər, sətərəli nəticə*

Ключевые слова: *объект, предмет, дидактический термин, познавательная деятельность, методическая функция, процесс обучения, педагогические знания, эффективный результат*

Key words: *object, subject, didactic term, cognitive activity, methodical function, learning process, pedagogical knowledge, effective result*

Hər bir mövzunun tədqiqinə başlamazdan öncə onun obyektini, predmetini, hansı elmlər sisteminə aid olduğunu müəyyənləşdirmək zərurəti yaranır. Problemin həlli istiqamətində bu istiqamətlərin dəqiqləşdirilməsi prioritet təşkil

edir. Əks halda araşdırma qarşıya qoyulan məqsəd və vəzifələrin təyin edilməsində gözlənilməz qüsurlarla qarşılaşmalı olar.

Bu baxımdan tədqiqatımızın səmərəli və aktual alınması üçün didaktika termininin lüğəvi mənasının şərhindən və ümumiyyətlə, elm anlayışına aydınlıq gətirilməsindən başlamağı məqsədə müvafiq hesab edirik.

“Artıq sübut olunmuşdur ki, elm-təbiət, cəmiyyət, təfəkkürün inkişaf qanunları haqqında biliklər sistemindən ibarət olub, bəşəriyyətin çoxəsrlik idrak fəaliyyətinin nəticəsi kimi meydana çıxmışdır. O, insanın idrak fəaliyyətinin inkişafı ilə bağlı şəkildə tədricən formalaşmış, ictimai praktika əsasında inkişaf edərək təkmilləşmiş və indi də təkmilləşməkdə davam edir.” [Əhmədov B. Azərbaycan dili təliminin qanunları, prinsipləri və metodları, s.3. “Maarif”, Bakı – 1974, 116 s.]

Yunanca “didaktikos” sözündən yaranan “didaktika” – öyrədici anlamını ifadə edir. Qloballaşma şəraitində baş verən sosial dəyişikliklər elmi biliklər sistemində də bir sıra yeniliklərin ortaya çıxmasını zəruri edir. Cəmiyyətdə ardıcıl ictimai-siyasi, iqtisadi və mədəni hadisələrin yaranması ayrı-ayrı elm sahələrinin əhatə dairəsinin və predmetinin geniş miqyas almasına səbəb olur [4, s.190].

Elm zənginləşdikcə orijinal problem yaranır: obyekt və predmeti, məqsəd və vəzifələri, metodları və s. formalaşır. Nəticə etibarilə praktik və nəzəri əhəmiyyət kəsb edən, öz spesifik xüsusiyyətləri, qanun və prinsipləri cəhətdən fərqlənən yeni fənlər meydana gəlir.

Qeyd etdiyimiz fikirlərə, əsasən, deyə bilərik ki, tarix etibarilə ən qədim elmlər sırasına daxil olan didaktika elmi inkişaf və təkmilləşmə mərhələləri boyunca özünə sosial təcrübə qazanmış, məlum nəzəri sahələri də zaman-zaman praktik prosesə çevrilmişdir.

Çağdaş zamanda didaktika müxtəlif elmi məlumatların vacib istiqamətlərini müəyyənləşdirərək təhsil ilə təlim məsələlərini təhlil etmək, aydınlaşdırmaq işinin tətbiqini təşkil edir. Digər elmlər kimi didaktika da inkişaf edir. Mövcud bəşəriyyətdə baş verən dəyişikliklər bu elmin əhatə etdiyi mövzuların təkmilləşməsi və yeniləşməsi ilə müşayiət edilir. Didaktik məzmun zənginləşir və beləliklə, yeni məzmun öz quruluşuna müvafiq modern forma tələb edir. Nəticədə hasil olan eyni məzmun və forma yeni tələblərin ortaya çıxması və mövcud tələblərin dəyişməsi zərurətini yaradır. Bu isə müasir qloballaşan cəmiyyətin özünün ümumi tələblərindən doğan dəyişkən proses kimi dəyərləndirilə bilər.

Bütün bu proseslərin fonunda didaktik silsilədə, onun tədris və tətbiqində yeni təlim və texnologiya meydana çıxır. Mövzu cəhətdən didaktik mahiyyət aktualaşdıqca həmin aktuallığın tətbiqini səmərəli təşkil edən müasir təlim istiqamətlərini müəyyənləşdirmək və istifadəsini praktik vərdişə çevirmək çox vacibdir. Eyni zamanda, didaktik tələblərlə yanaşı, yeni didaktik

vəzifələr də meydana çıxır. Formalaşmaqda olan tələb və vəzifə orijinal mahiyyət qazanmalı və vəhdətdə fəaliyyət göstərməlidir [3, s.56].

Hər bir fənnin təliminin didaktik funksiyası vahid məqsədə xidmət etmək, şəxsiyyətin formalaşdırılmasını təşkil etməkdən ibarət olmalıdır. Formalaşdırılmaqda olan yeni didaktik vəzifələr öz yönünü dəyişməli və təlimin müasir xarakteri ilə üst-üstə düşməlidir. Təlim prosesi psixoloji, pedaqoji biliklər sisteminə söykənən didaktik konsepsiya ilə bərabər inkişaf etdikdə daha keyfiyyətli və daha səmərəli nəticələr verir. Təlimin uğurlu alınması didaktik təcrübənin qarşıda duran vəzifələrinin məsuliyyətlə yerinə yetirilməsini təmin etməkdir.

Ümumtəhsil məktəblərində Azərbaycan dili təliminin ən mühüm didaktik vəzifəsi şagirdlərin dünyagörüşünü müasir ruhda formalaşdırmaqdır. Bu mükəmməl, humanist məqsədə çatmağın müxtəlif metod və üsulları mövcuddur. Belə üsullardan biri də şagirdlərin düzgün nitq vərdişlərinin formalaşdırılması, bilik və bacarıqların vərdişə çevrilməsidir [2, s.72].

Didaktika anlayışını, mənsub olduğu elmi sistemi, onun bir hissəsi hesab edilən tədrisi metodika elmini və s. əyaniləşdirəcək olsa, aşağıdakı sxem alınar:

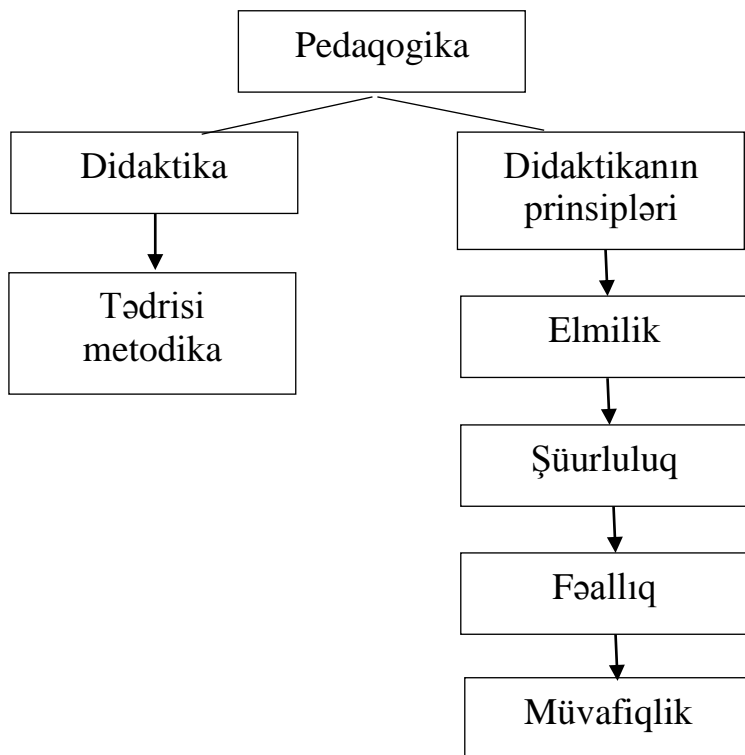

Cədvəl 1. Didaktika anlayışının struktur formasını ifadə edən cədvəl

Cədvəlin strukturuna əsasən demək mümkündür ki, təlim, məktəb tərbiyə barədə qayda-qanunları, xüsusiyyət və prinsipləri özündə ehtiva edən pedaqogika elminin xüsusi bir bölməsini təşkil edən pedaqogika özünün mövzu, məzmun və forması cəhətdən pedaqoji elmlər sırasında ayrıca mövqeyə malikdir. Obrazlı desək, didaktika pedaqogika elminin gövdəsi sayılır. Azərbaycan dilinin tədrisi metodikası elmi isə bu gövdənin xüsusi bir hissəsi kimi müstəqil tədqiqat obyektinə malikdir.

Yarandığı dövrdən etibarən didaktika elmi-tərbiyəvi mahiyyəti ilə fərqlənmiş, əxlaqi-didaktik fikir və mülahizələrin təbliği baxımdan diqqəti cəlb etmişdir. Hər bir elmin didaktik prinsip və metodları vardır. İstər ədəbiyyat, istər tarix, istər riyaziyyat, istərsə də Azərbaycan dili və digər fənlər olsun, bunlar öz spesifik didaktik keyfiyyət və əlamətlərinə əsasən diferensiasiya ilə müşahidə edilir. Didaktika elmi məzmunundakı iki cəhətə görə fərqlənir: 1) elmi məzmun; 2) əxlaqi-tərbiyəvi məzmun.

Didaktika elminin özəyini təşkil edən buiki əlamət qeyd etdiyimiz kimi, hər bir elmin, həmçinin fənlərin mövzu dairəsinə daxildir. Lakin bu cəhətlər ayrı-ayrı elm və fənlərin tərkibində müxtəlif cür təzahür edir: [5, s.72]

a) Bir qrup elm və fənlərdə bu və ya digər səbəblərdən zəif, yəni sönük;

b) Bəzi elm və fənlər qrupunda isə həmin əlamətlər aktiv və daha qabarıq şəkildə özünü göstərir.

Bəzən ayrı-ayrı fənlərdə bu cəhətlərin bir-birindən üstün təzahürü diqqəti cəlb edir. Belə ki, bəzi elm və fənlərdə elmi cəhət, bəzilərdə isə əxlaqi-tərbiyəvi məsələlər fəal müşahidə edilir. Yeri gəlmişkən bir məsələni də qeyd etmək lazımdır ki, bir qisim mövzularda hər iki cəhət vəhdətdə diqqəti cəlb edir. Elmi cəhət məzmunca çoxşaxəli olduqda ondan alınan nəticə (əxlaqi xarakterli mühakimə və mülahizə) mükəmməl xarakterə malik olur.

Subyektiv fikrimizə gəlincə deyə bilərik ki, elm və fənlərin daxili mahiyyətini təşkil edən bu iki cəhət təqdim və tədris edilən mövzularda vəhdətdə olmalıdır. Burada mövzunun elmi potensialının güclü olması nəticə şəklində təzahür edən əxlaqi-tərbiyəvi motivlər daha faydalı xarakter daşıyır.

Didaktikanın mahiyyəti, xarakterik xüsusiyyəti və məzmun cəhəti ilə əlaqədar yuxarıda qeyd etdiyimiz nəzəri fikirləri sxematik formada aşağıdakı kimi təsir etmək olar:

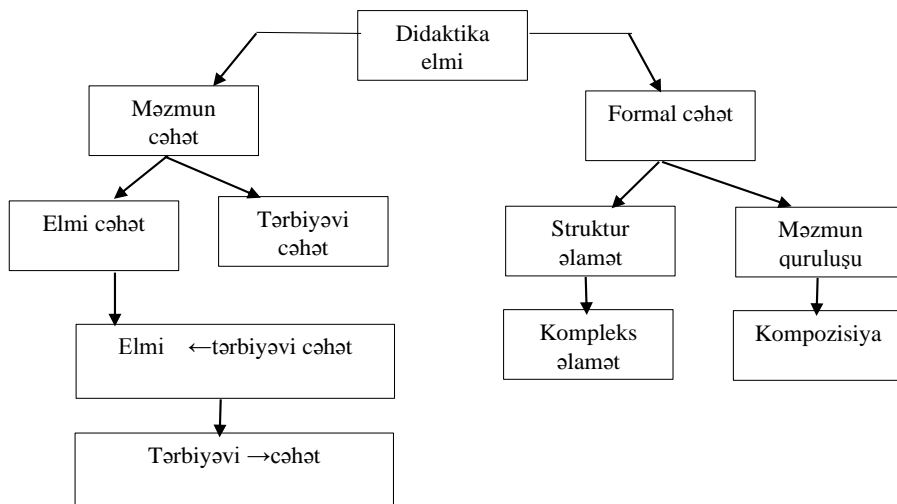

Cədvəl 2. Didaktik məzmun cəhətin təsvirini əks etdirən cədvəl

Ədəbiyyat

1. Əhmədov B. *Azərbaycan dili təliminin qanunları, prinsipləri və metodları*, s.3. Maarif. Bakı – 1974, 116 s.
2. Əfəndizadə Ə., Kəlbəliyev Ə., Əhmədov H. *Azərbaycan dilindən didaktik materiallar (6-cı siniflər üçün)*, 13 s.
3. İsmixanov M. Bəxtiyarova R. *Ali məktəb pedaqogikası (Mühafizə kursu)*. s.140. ADPU nəşriyyatı, Bakı – 2014, 236 s.
4. Zeynalova N., Əhmədov H. *Pedaqogika (dərslük)*, s.44. *Elm və təhsil*. Bakı – 2016, 456 s.
5. Zeynalova N. *Müasir təhsilin əsasları*. s.33, *Elm və təhsil*, Bakı – 2017, 288 s.

G.Z.Hüseynova
Azərbaycan Dövlət Pedaqoji Universiteti
gunelhuseyinova9@gmail.com

COĞRAFIYA VI SİNİF “ATMOSFERİN ƏHƏMIYYƏTİ VƏ QURULUŞU” MÖVZUSUNDA FƏAL VƏ ƏNƏNƏVİ DƏRSİN QURULMASI PROSESİNİN MÜQAYİSƏLİ TƏHLİLİ

Xülasə

6-cı sinif “Atmosferin əhəmiyyəti” mövzusu üzrə dərs həm ənənəvi, həm də interaktiv şəkildə təşkil edilir və müqayisəli təhlili aparılır. Müsbət və mənfi xüsusiyyətləri araşdırılır. Dərsin hansı təşkil formasının daha səmərəli olması ayani olaraq sübut edilir.

СРАВНИТЕЛЬНЫЙ АНАЛИЗ ПРОЦЕССА СОЗДАНИЯ АКТИВНОГО И ТРАДИЦИОННОГО УРОКА ПО ПРЕДМЕТУ «ЗНАЧЕНИЕ И СТРУКТУРА АТМОСФЕРЫ» В VI КЛАССЕ ГЕОГРАФИИ

Резюме

Проведен сравнительный анализ традиционного и интерактивного способа организации урока по теме «Значение атмосферы» для 6 класса. Исследуются положительные и отрицательные черты. Наглядно доказывается, какая форма организации урока более эффективна.

COMPARATIVE ANALYSIS OF THE PROCESS OF ESTABLISHING AN ACTIVE AND TRADITIONAL LESSON ON THE SUBJECT "IMPORTANCE AND STRUCTURE OF THE ATMOSPHERE" IN GEOGRAPHY VI CLASS

Summary

A comparative analysis of the traditional and interactive way of organizing the lesson on the topic “Importance of the Atmosphere” for the 6th grade is conducted. Positive and negative features are explored. It is visually proven which form of organization of the lesson is more effective.

Açar sözlər: *fasilitator, interaktiv dərs, yaradıcı təfəkkür, refleksiya, meyar*
Ключевые слова: *ведущий, интерактивный урок, творческое мышление, рефлексия, критерий*

Key words: facilitator, interactive training, creative thinking, reflection, criterion

Fəal dərs anlayışı müəllimin bələdçi (fasilitator), şagirdin isə tədqiqatçı olduğu təlimdir. Dərs şagirdin yaş səviyyəsinə və maraqlarına uyğun qurulur. Fəal təlim şagirdi idrak fəallığına cəlb edir. Bundan başqa fəal dərsin bir sıra xüsusiyyətləri vardır. Şagirdlər dərsin müəyyən zaman dilimində yox, bütün dərs boyu fəallıq göstərilir. Biliyi passiv yox, axtarırları (tədqiqat) nəticəsində əldə edirlər (əldə edəcəkləri biliyi şagirdlər özləri “kəşf” edirlər). Dərs həm şagird-şagird, həm də müəllim-şagird əməkdaşlığı ilə demokratik prinsip əsasında təşkil edilir. Şagirdlə məntiqi, tənqidi təfəkkürlə yanaşı yaradıcı təfəkkür formalaşmasına səbəb olur. Bilik müxtəlif mənbələrdən əldə edilir. Dərs şagirdlər üçün maraqlı olur, əldə etdikləri bilik tədqiqatın nəticəsi olduğu üçün daha uzunmüddətli olur.

Ənənəvi təlimin də bir sıra xüsusiyyətlərinə nəzər salsaq, ənənəvi dərsdə şagird passiv müəllim aktiv rola malik olurdu. Sınıfın idarə edilməsində avtoritar üslub əsas olurdu.

“Atmosferin əhəmiyyəti və quruluşu” mövzusu ənənəvi formada təşkil edilərsə aşağıdakı mərhələlərdən ibarət olar:

1. Sınıfın təşkili, dərsə davamiyyətin yoxlanması (3-5 dəq.);

Müəllim sinfə daxil olur şagirdləri salamlayır və davamiyyəti yoxlayır.

2. Ev tapşırığının yoxlanması (5-10 dəq.);

3. Keçmiş dərsin fərdi və ya bütün siniflə sorğusu (10-15 dəq.);

Suallar əsasən faktoloji biliyə əsaslanan qapalı tipli suallardan təşkil edilirdi. Bu səbəbdən şagirdlərdə məntiqi, tənqidi və yaradıcı düşünmənin nisbətən zəif inkişafına səbəb olurdu.

4. Yeni mövzunun izahı (mühazirə) (15-20 dəq.);

Müəllim 1 tədris saati müddətinin 15-20 dəqiqəsini yeni mövzunun izahına həsr edirdi. Bu təlim formasında müəllim fəal, şagird mövzunu passiv qəbul edən tərəf olduğu üçün şagirdin diqqəti asanlıqla yayına bilirdi və şagirdin diqqətini cəlb etmək üçün müəllim mövzu izahı ərəfəsində sinfə bəzi suallar ünvanlayır və şagird fəallığını təmin etməyə çalışırdı.

5. İzah edilməsi, dərsin möhkəmləndirilməsi üçün sual və tapşırıqların verilməsi (5dəq.);

6. Qiymətləndirmə (5 dəq.).

Ənənəvi təlimdə qiymətləndirmə 4 səviyyə üzrə (“2”-zəif, “3”-kafi, “4”-yaxşı, “5”-əla) yalnız müəllim tərəfindən həyata keçirilirdi. Şagird nailiyyətlərinin qiymətləndirilməsi əldə olunan bilik, bacarıq, vərdişlərə əsasən götürülür. Bunların əsas formaları yoxlama yazı işləri (və ya testlər) və şifahi suallardır. Cari və yekun qiymətləndirmə olaraq 2 növü var idi. Cari

qiymətləndirmə mövzunun şagird tərəfindən mənimsənilməsini yoxlayır, yekun qiymətləndirmə isə tədrisin nəticəsini ümumiləşdirir.

Yekun qiymətin çıxarılması şagirdin cari qiymətlərinin ortalanmasının tapılması ilə hesablanırdı. Əgər şagird cari qiymətləndirmədə aşağı nəticə göstərmiş, yekun nəticəsi yüksək olarsa, onun yaxşı qiymət alma imkanı az olardı. Bu da qeyri-obyektiv mənşərə yaradardı. Yenidən qiymətləndirmə olmadığı üçün şagirdin aşağı nəticə almasına gətirib çıxarırdı.

“Atmosferin əhəmiyyəti və quruluşu” mövzusu interaktiv formada təşkil edilərsə aşağıdakı mərhələlərdən ibarət olar:

1. Motivasiya (3-5 dəq.)

Motivasiyanın yaradılmasını 3 əsas qrupa bölmək olar:

1. Rəmzi (simvolik) materialın şərhli (bura rəsm, foto-şəkil, simvol, ədəbi əsərdən parça, əşya, rəvayət, tapmaca, qrafik, sxem və s. aid etmək olar);

2. Sual verməyə həvəsləndirmə: Əsasən açıq suallar, yəni iki və daha çox cavab variantı olan suallardan istifadə olunur;

3. Problemin müxtəlif yollarla həlli (məsələn hər hansı hadisənin bir neçə səbəbinin araşdırılması).

“Atmosferin əhəmiyyəti və quruluşu” mövzusunda şagirdlərdə maraq yaratmaq üçün onlara aşağıdakı kimi müraciət etmək olar:

Uşaqlar, planetimizi kosmosdan görən astronavtlar onun nazik mavi dumanla əhatə olunduğunu söyləyirlər. Sizcə, bu nazik mavi duman nədir? Bu duman olmasa nə baş verərdi?

Şagirdlərin fikirlərini aldıqdan sonra tədqiqat sualı elan olunur.

2. Tədqiqat sualının qoyuluşu (5dəq.)

1) Atmosferin quruluşu necədir?

2) Atmosferin əhəmiyyəti nədən ibarətdir?

3. Tədqiqatın aparılması(10-15 dəq.)

Müəllim tədqiqat sualını hazırlayır, şagirdləri fərdi və ya cütlərlə bölür. Mətni oxuyub təhlil etmələri üçün vaxt verir. Yaxud müəllim şagirdləri qruplar şəklində bölərək hər qrupa 4 sual (tapşırıq) verə bilər. Daha sonra bu tapşırıqlar qiymətləndirmə meyarları kimi şagird qiymətləndirməsində istifadə edilə bilər. Məsələn:

1) Atmosfer nədir, onun tərkibini təşkil edən qazları yazın.

2) Atmosfer yağıntılarının necə yarandığını yazın.

3) Atmosferin təbəqələri haqqında məlumat verin.

4) Atmosfer qatlarının yaranma səbəbini qeyd edin.

4. Məlumat mübadiləsi və müzakirəsi (10 dəq.)

Vaxt bitdikdən sonra suallar şagirdlər tərəfindən müzakirəsi təşkil edilir. Sualları şagirdlər bir-birlərinə verə bilərlər. Yaxud qruplar şəklindədirsə, bir qrup digər qrup üzvlərinə sual ünvanlaya bilərlər.

5. Nəticə çıxarılma və ümumiləşmələrin aparılması (5 dəq.)

- Atmosferin 21%-i oksigendən təşkil olunub və canlıların tənəffüsü üçün əsas elementdir.
- Yer səthində həyatın mövcud olması hava qatının olması ilə əlaqəlidir.
- Buludların atmosferin aşağı qatlarını gündüzlər çox qızmaqdan, gecələr isə çox soyumaqdan qoruyur.
- Atmosferin yuxarı qatlara doğru tərkibi, temperaturu, sıxlığı dəyişir.
- Troposfer Atmosferin ən aşağı, havanın 80%-nin toplandığı, atmosfer hadisələrinin baş verdiyi təbəqədir.

6. Refleksiya (3-5 dəq.)

Müəllim şagirdlərə “Bu gün nə öyrəndik?” sualını verir. Şagirdlər isə öyrəndikləri məlumatları qısaca 3-5 cümlə ilə ifadə edirlər. Qaranlıq qalan məqamlara diqqət yetirilir, müəllim və ya digər şagird yoldaşları tərəfindən cavablandırılır.

7. Qiymətləndirmə (5 dəq.)

Fəal təlimdə şagirdlərin nailiyyətlərinin qiymətləndirilməsi ilə yanaşı onun şəxsi keyfiyyətləri də (məsələn, biliyə yiyələnmək həvəsi, sosial keyfiyyətlər, yaradıcılıq keyfiyyətləri, mənəvi keyfiyyətlər və s.) nəzərə alınır. Amma bunu da nəzərə almaq lazımdır ki, ənənəvi sənədlərin hamısında şəxsiyyətin təlim və tərbiyə prosesində formalaşmalı olan keyfiyyətləri haqqında danışılır. Bəlkə də bunun praktiki olaraq həyata keçirilməsi fəal təlimdə baş verdi. Buna baxmayaraq bilik, bacarıq və vərdişlərlə yanaşı, şəxsi keyfiyyətlərin qiymətləndirilməsinin nəticələrinin nəzərə alınması təlim prosesi haqqında tam təsəvvür yaratmağa imkan verə bilər. Fəal (interaktiv) təlimdə formativ və summativ qiymətləndirmə həyata keçirilir ki, formativ qiymətləndirmə cari qiymətləndirmədir, şagirdin yekun nəticəsinə təsir etmir və jurnalda qeyd edilmir. Şagirdin yekun nəticəsi summativ qiymətlərinin nəticələrinə əsasən hesablanır.

Şagirdlərin nailiyyətlərinin qiymətləndirilməsi zamanı iki əsas funksiya nəzərə alınmalıdır:

1. Şagirdin nailiyyətlərini yüksəltmək həvəsini saxlamaq üçün irəliləyiş dərəcəsi barədə şagirdlərə, onun müəllimlərinə və valideynlərinə bildirmək;
2. Şagirdlərin tədris proqramında qoyulmuş təlim məqsədlərinə nail olması dərəcəsi haqqında məlumat vermək (summativ/yekunlaşdırıcı/yekun).

Qiymətləndirmə meyarlar əsasında aparılır. Ənənəvi təlimdən fərqli olaraq formativ qiymətləndirmədə müəllimin şagirdi qiymətləndirməsi ilə yanaşı yoldaş qiymətləndirməsi və şagirdin özünü qiymətləndirməsindən də istifadə edilir.

Şagirdin özünüqiymətləndirməsinə misal olaraq aşağıdakı nümunəni göstərmək olar:

1. Atmosfer anlayışını izah edirəm:
 • bəli

- xeyr
- bilmirəm
- 2. Atmosferin təbəqələrini fərqləndirə bilirəm:
 - bəli
 - xeyr
 - bilmirəm
- 3. Atmosferin əhəmiyyətini izah edirəm:
 - bəli
 - xeyr
 - bilmirəm
- 4. Atmosfer yağıntılarının necə əmələ gəlməsini izah edirəm:
 - bəli
 - xeyr
 - bilmirəm

Ənənəvi təlimdə bilikləri əldə etmək üçün şagird iki əsas mənbədən yararlanırdısa (müəllim və dərslük), fəal dərs zamanı çoxsaylı mənbələrdən məlumat əldə edirlər. Hazırda dərsin əsas vəzifələrindən biri də öyrənməyi öyrətməkdir. Yəni şagirdləri bilikləri müstəqil əldə etməyi bacarmalıdır. Bu tələblərin nəzərə alınması fəal (interaktiv) təlim texnologiyalarına üstünlük verməyi zəruri edir.

Ədəbiyyat

1. *6-cı sinif Coğrafiya dərsliyi, Bakı – 2021.*
2. *6-cı sinif Coğrafiya metodiki vəsait, Bakı – 2021.*
3. *Oqtay Alxasov, Coğrafiyanın tədrisi metodikası, Bakı, “Elm və təhsil”, 2013.*
4. *Zülfüyyə Veysova - Fəal/interaktiv təlim.*
5. *TAİM - Kurikulum, metodika və pedaqogika – 2023.*

S.Y.Həşimov
Azərbaycan Dövlət Pedaqoji Universiteti
hsimovseymur45@gmail.com

İBTİDAİ SİNİF ŞAĞIRDLƏRİNİN SOSİALLAŞMASINDA MÜƏLLİM-ŞAĞIRD ƏMƏKDAŞLIĞININ MƏZMUNU

Xülasə

Müəllim-şagird münasibətlərindəki qarşılıqlı fəaliyyət mahiyyət etibarlı ilə müasir xarakterli yeni bir təlim şəraitinin meydana çıxması ilə müşayiət olunur. Bu şəraitdə öyrənən xarakterini dəyişir. Yeni təhsil quruculuğunda bu cür fikirlər fəal öyrənmə adlanır. O, şagirdlərə gələcək peşələrində, fəaliyyətlərində, şəxsi və ictimai həyatlarında məqsədlərinə çatmaqda, kamil insan kimi formalaşmaqda kömək edən zəruri öyrənmədir. Fəal öyrənmə eyni zamanda koqnitiv (idraki) xarakterli olub, problemin həlli şəraitini, yenilikləri, axtarırları, kəşf xarakterli öyrənməni əhatə edən, çoxsaylı məqsədləri yerinə yetirməyə imkan verən faydalı bir prosesdir.

СОДЕРЖАНИЕ СОТРУДНИЧЕСТВА УЧИТЕЛЯ И УЧЕНИКА В СОЦИАЛИЗАЦИИ УЧАЩИХСЯ НАЧАЛЬНЫХ КЛАССОВ

Резюме

Взаимодействие в отношениях учителя и ученика по существу сопровождается возникновением новой учебной среды современного характера. В этих условиях меняется характер обучающегося. В новой образовательной конструкции такие идеи называются активным обучением. Это необходимое обучение, которое помогает учащимся достичь своих целей в будущей профессии, деятельности, личной и общественной жизни, а также стать совершенными людьми. Активное обучение одновременно носит познавательный характер, это полезный процесс, включающий в себя условия решения проблем, инновации, поиски, обучение открытию и позволяющий достичь множества целей.

THE CONTENT OF TEACHER-STUDENT COOPERATION IN THE SOCIALIZATION OF ELEMENTARY SCHOOL STUDENTS

Summary

The interaction in teacher-student relations is essentially accompanied by the emergence of a new learning environment of a modern nature. Under these conditions, the character of the learner changes. In the new educational construction, such ideas are called active learning. It is a necessary learning that helps students to achieve their goals in their future professions, activities, personal and social lives,

and to develop into perfect human beings. Active learning is at the same time cognitive in nature, it is a useful process that includes problem-solving conditions, innovations, searches, discovery learning, and allows to fulfill multiple goals.

Açar sözlər: *tədqiqat metodları, tərbiyəedici, inkişafetdirici, sosiallaşma, fərdi əməkdaşlıq*

Ключевые слова: *методы исследования, образовательные, развивающие, социализация, индивидуальное сотрудничество*

Key words: *research methods, educational, developmental, socialization, individual cooperation*

Müəllimlərlə tanışlıq zamanı şagirdlərin düşüncələrində müəyyən qədər fərqlilik olur. Şagirdlər bir müəllimin dərindən çıxıb, bir neçə müəllimin qarşısında otururlar. Yeni müəllimlərlə tanışlıq onların özünəməxsus xarakterlərinin formalaşmasında mühüm göstərici olsa da, ibtidai sinfi yenidən bitirmiş şagirdlər arasında çətinlik yaradır. Bu sahədə onlara sinif rəhbəri və məktəbin psixoloqu kömək etməlidir. İlk vaxtlarda uşaqların çoxu ağlayır, müəllimə öz şıltaqlıqlarını bildirir, bunun da həlli yolu ondan ibarətdir ki, uşaqlar məktəbə gəlməmişdən əvvəl mütləq məktəbəqədər müəssisələrə, yəni uşaq bağçalarına getməli, cəmiyyətin arasında özlərini necə aparmaq lazım olduqlarını öyrənməlidirlər. Düzgün qurulmuş müəllim-şagird münasibətləri şagirdlərin təlim marağının artmasında mühüm vasitədir. Qarşılıqlı ünsiyyət şagirdlərin fəallığını artırır, kollektiv şəkildə işləməyə istiqamət verir. Müəllimdə bu tip keyfiyyətlərin olmaması təhsil sistemində şagird-müəllim problemlərinin yaranmasına gətirib çıxarır. Müəllim və şagird arasında problemləri aradan qaldırmaq üçün bu təklifləri irəli sürürəm:

1. Müəllim yaxşı psixoloq olmalıdır. Pedaqoji məktəblərdə psixoloji tədbirlər keçirilməlidir, hətta orta məktəbdə işləyən müəllimlər üçün də ara-sıra belə məşğələlər təşkil olunmalıdır.

2. Müəllim etik, estetik mədəniyyətə malik olmalıdır.

3. Müəllim hər bir şəxsə fərdi yanaşmağı bacarmalıdır.

4. Müəllim valideynlə sıx əlaqədə olmalıdır.

Müəllim-şagird münasibətlərində müəyyən tədqiqat metodları vardır. Müdafiəyə çıxarılan əsas müddəalar:

– İbtidai siniflərlə yuxarı siniflərdə sinif-dərs quruluşu, metod və tələblər eyni olmadığı kimi dərsin tərbiyəedici məqsədində, şagird-müəllim münasibətlərində müəyyən qədər fərqli cəhətlər vardır.

– İbtidai siniflərdən başlayaraq şagirdlərə biliklər verməklə yanaşı onlarda müəyyən keyfiyyət və dəyərlərin formalaşmasına, təlimin tərbiyəedici xarakterinə xüsusi diqqət göstərmək lazımdır.

– Dərsin tərbiyəvi əhəmiyyətini təmin edən mənəvi zənginliyə, əxlaqi saflığa, fiziki kamilliyə malik olan insanlar yetişdirmək hər bir müəllimin qarşısına aktual bir məsələ kimi qarşıya qoyulur.

Bu keyfiyyətləri şagirdlərdə formalaşdırmağın ən səmərəli yolu müəllimin şəxsi nümunəsidir. Bunun üçün ibtidai sinif müəlliminin şəxsiyyətini səciyyələndirən ən mühüm keyfiyyətlər onun mənəvi zənginliyi, şəxsi nüfuzu, xüsusi hörmətə malik olmasıdır.

Dərsə verilən müasir tələblərdən biri də öyrədiləcək materialın ideyası istiqamətini düzgün müəyyənləşdirmək və tərbiyəvi cəhətini aşkar edib şagirdlərə aşılamaqdır. Buna görə də tərbiyəedici təlimin əsas tələbi - şagirdləri gələcək cəmiyyətin hərtərəfli inkişaf etmiş şəxsiyyətləri kimi yetişdirmək üçün müəllimin elmi-nəzəri biliyə, metodiki hazırlığa, pedaqoji ustalığa, hərtərəfli biliyə, mənəvi zənginliyə, bir sözlə onun yüksək şəxsiyyət kimi formalaşması çox vacibdir. Didaktik məqsədlər:

- dünyagörüşünün genişlənməsi;
- dərk etmə qabiliyyətinin artması;
- qazanılmış bilikləri təcrübədə tətbiq etmə bacarığı;
- praktik fəaliyyət üçün zəruri olan bacarıq və vərdislərin, həyati bacarıqların formalaşması;
- əmək bacarıqlarının inkişafı.

Tərbiyəedici: müstəqilliyin, möhkəm iradənin, əməkdaşlığın, kollektivçiliyin, kommunikativliyin, ünsiyyət qurma, bir-birinin fikrinə hörmətlə yanaşma, dinləmə bacarığının tərbiyə edilməsi, formalaşması.

İnkişafetdirici: diqqətin, yaddaşın, nitqin, mühakimə yürütmə qabiliyyətinin (müqayisə etmə, analogiyaları tapma, qarşı-qarşıya qoyma), məntiqi, tənqidi, yaradıcı təfəkkürün, optimal qərarların tapılması bacarığının, motivasiyanın inkişafı.

Sosiallaşma: cəmiyyətin norma və dəyərlərinə uyğun özünü aparma, mühitin şərtlərinə uyğunlaşma, gərginliyin (stresin) idarə olunması, özünənəzarət, ünsiyyət qurmağı öyrənmək.

«Fərdi iş» forması şagirdin yaradıcı və kreativ mahiyyətdə inkişaf edən şəxsiyyət kimi formalaşmasına çox geniş sosial-pedaqoji perspektivlər açır. Sosial psixologiyadan bizə məlumdur ki, yaradıcılıq fenomeni sosiallaşmanın mühüm şərtinə çevrilmiş elementlər sırasındadır. İnsan psixologiyasında qazanılan keyfiyyətlərin ictimai bazası çoxaldıqca həmin xüsusiyyətlərin sosial mahiyyətinə kreativ zonalarda təzahür olunur. Sonrakı mərhələlərdə əvvəlki təcrübə ilə yeni qazanılacaq təcrübənin assosiasiyası baş verir. Assosiasiyanın gedişinin kəsb etdiyi istiqamət yaradıcılığın tələbatları və motivləri səviyyəsinə tabe olaraq daha optimal səviyyənin qət olunmasını labüdləşdirir [1, səh.143]. Deməli, qarşılıqlı münasibətlər şəraitində yaradıcılıq psixologiyasının spesifik xüsusiyyətləri ondan ibarətdir ki, bu tendensiya ictimai situasiya yaranan kimi

assosiasiyaların adı gedişindən kənara çıxır. Bu iş formasının tətbiqinə və istifadəsinə üstünlük verildikdə dərstdə vaxt itkisinin qarşısı alınır, çünki bu prosesdə, eyni zamanda, sinif kollektivinin hər bir üzvü öz üzərinə düşən akademik məsuliyyəti hiss edərək düşünür və uğurlu nəticə almağa çalışır. Onu da qeyd etməliyik ki, sinif kollektivinin hər bir üzvündə müstəqil fəaliyyət mexanizminin yaradılması məsuliyyəti bilavasitə müəllimin üzərinə düşür. Müəllim məhz bu şəraitdə metodiki normalar səviyyəsində təşkilatçılığı bacarsa, şagirdlərin idrak fəaliyyətində modelləşdirmə, müzakirə və müstəqil qərar qəbul etmə əmsalı lazımı səviyyədə olacaq, nəticədə sinif kollektivinin birgə fəaliyyəti üçün dinamik sosial-pedaqoji mühit yaranacaq. Buna görə də qeyd etmək lazımdır ki, müasir təlim strategiyası real həyatı şəraiti əks etdirən zəngin sosial-pedaqoji elementlərdən formalaşdırılsa, müasir şəxsiyyət modelinin zəruri strukturunun ilkin təməli qoyular.

«Cütlərlə iş». Təlim işində «Cütlərlə iş» formasından istifadə zamanı şagirdlər cüt-cüt qruplaşaraq müəyyən nailiyyətlər əldə edirlər [2, səh.43]. «Cütlərlə iş» formasında fərdi iş formasına nisbətən şagird fəaliyyətinin məzmunu genişlənilir. Bu prosesdə fəaliyyətin növü təlim olsa da, şagirdlərdə həm də qarşılıqlı ünsiyyət bacarıqlarının formalaşmasına geniş sosial-pedaqoji zəmin yaranır:

- ilk növbədə, müəllim-şagird əməkdaşlığı yeni mahiyyətdə qurulur;
- dərstdə görüləcək işin ağırlıq dərəcəsinin və mərkəzinin tədricən şagirdin üzərinə köçürülməsinə şərait yaranır;
- pedaqoji prosesin ənənəvi qaydalardan xilas olunaraq interaktiv formalar qazanmasına elmi-metodiki zəmin yaranır.

«Cütlərlə iş» formasının tətbiq prinsip etibarlı ilə bir neçə istiqamətlər üzrə sosial-pedaqoji faydalar verir. Həmin istiqamətlərin aşağıdakı formalarda tətbiq olunmasını məqsədəuyğun sayırıq:

- Şagirdlər hər hansı tapşırığın həlli prosesində bir-birlərinə pedaqoji yardım edir, fərdi fəaliyyətdən birgə fəaliyyətə keçid alırlar;
- Şagird yalnız ona məxsus olan təbii imkanlara, xüsusiyyətlərə, fərdi qabiliyyətlərə və məqsədlərə malik olan, fəal və sərbəst hərəkət edən, qərarlar qəbul edən subyektiv yanaşma statusundan birgəfəallıq statusuna keçid alır və şəxsi mövqə nümayiş etdirir.

– «Cütlərlə iş» formasında müəllim və şagirdlərin müəyyən qaydada və rejimdə həyata keçirilən birgə fəaliyyətinin sosial-pedaqoji ifadəsi üzə çıxır.

Sosial səbəblər və didaktik sistemlərin innovativ təhlili onu deməyə əsas verir ki, «cütlərlə iş» formasının düzgün qurulması və istifadəsi nəticəsində ciddi reqlamentə, sərt pedaqoji qaydalara əsaslanan standart dərslər tədricən öz yerini qeyri-standart dərslərlə əvəzləyir. Bu baxımdan, qarşılıqlı müzakirələrin ilkin fazasını təşkil edən «cütlərlə iş» forması istər sosial-pedaqoji, istərsə də mənəvi-psixoloji baxımdan bütün parametrlər üzrə təhsil

işinin məqsədinə tam uyğun gələn təlim formalarından biridir. Şagirdlərlə cari verilən tapşırıqların müzakirəsindən başqa, ev tapşırıqlarının yerinə yetirilməsi və ya müzakirəsi barədə də qarşılıqlı məsləhətləşmələr və fikir mübadilələri aparılır. Bu prosesdə əsas elementlər idraki təlim və real həyatı problemlərin həlli ilə bağlı əməkdaşlığın əks etdirilməsi və tapşırıqların həlli zamanı mümkün metod və üsullardan istifadənin təmin olunması ilə bağlıdır. Cütlərin məzmun sahəsi üzrə düşünmə prosesinin sürətlənməsində interaktiv mühitin nümayiş etdirdiyi effektivlik onların təlimi və ünsiyyəti üçün sosial-pedaqoji ölçü rolunu oynayır. İki şagirdin qarşılıqlı, interaktiv şəkildə fəaliyyəti zamanı müxtəlif məzmunlu yanaşmalardan yaranan əsas çətinlik təlimə nəzarəti qarşı tərəfə doğru yönəldərkən əmələ gəlir [3, səh.142].

Buradan belə bir qənaətə gəlmək olur ki, pedaqoji işin təşkili zamanı təlim məqsədləri birmənalı olaraq təhsilin məzmununun mənimsənilməsinə deyil, həm də situativ, interaktiv, perspektiv, şərti, ilkin və modern strukturda formalaşdırılmalıdır ki, şagirdlərin qarşılıqlı ünsiyyətinin davamlılığı üçün rəngarəng sosial-pedaqoji mühit yaransın. Təlimin məqsədi düzgün və dəqiq normalar səviyyəsində seçildikdə şagirdlərin özlərinin hiss etdikləri tələbat və ehtiyaclarla görə yeni və davamlı fəaliyyət forması yaranır. «Cütlərlə iş» formasında şagirdlər qarşılıqlı qiymətləndirmə və qarşılıqlı yoxlamalar keçirəndən sonra fəaliyyət məhsullarını müəllimə təqdim edirlər. Təlimin mükəmməl forması kimi «cütlərlə iş» formasında iki şagird cütlər üçün müəyyənlanmış tapşırığın həlli prosesində qarşılıqlı nəzarət və qiymətləndirməni həyata keçirir. Burada sosial-pedaqoji əhəmiyyəti ilə seçilən əsas məsələ nəzarətin və qiymətləndirmənin formal şəkildə olsa da, şagird tərəfindən həyata keçirilməsidir. Belə ki, şagirdlər öz aralarında nəzarət və qiymətləndirmə apardıqda həmyaşıdlar mühitində qarşılıqlı yoxlamanın sosial-pedaqoji missiyası həyata keçirilir. Məhz bu tendensiya şagirdin şəxsiyyətyönümlü istiqamətdə formalaşmasını xarakterizə edən mühüm elementdir. Burada həm də dərəcə ayrılan akademik saata qənaət məsələsi də qorunur. Şagirdin nailiyyəti əvvəlcə sinif yoldaşı tərəfindən nəzərdən keçirilir, ilkin nəticə olaraq qiymətləndirilir və sonradan müəllimə təqdim olunur. Şagirdin fəaliyyəti sinif yoldaşı tərəfindən səhv qiymətləndirilə bilər, buna baxmayaraq şagirdlərarası fikir mübadiləsinin aparılması vacibdir. Çünki qarşılıqlı fikir mübadiləsi nəticəsində şagirdlərdə tənqidi baxış və qiymətləndirmə vərdişi formalaşır və bu vərdiş əsasında şagird müstəqil olaraq öz nailiyyətlərinə tənqidi yanaşa bilir və ilkin qiymətləndirməni aparır.

«Qruplarla iş». Pedaqoji ədəbiyyatda qeyd olunduğu kimi, «qruplarla iş» formasında şagirdlər müəyyən problemi həll etmək üçün üç və altı say tərkibində olmaqla müəyyən qruplarda birləşirlər. Bu şəraitdə onlar müzakirə etmə, fikir mübadiləsi aparma, mühakimə yürütmə və birgə fəaliyyət bacarıqlarını inkişaf etdirmə imkanlarını əldə edirlər. Məhz pedaqoji işin

təşkilində əsas önəm şagirdin fəaliyyətinə verilir. Kurikulum sisteminin əsas prinsiplərindən biri də şagird nailiyyətinin qiymətləndirilməsi olduğu üçün burada şagirdin fəaliyyətinə geniş sosial-pedaqoji zəmin yaradılmalıdır.

Ədəbiyyat

1. Abdulov. R., *Məktəbdə sosial pedaqoji işin əsasları*. Bakı: Elm və təhsil, 2005, s.294
2. Ağayev. Ə., *Təlim prosesi: ənənə və müasirlik*. Bakı: Elm və təhsil, 2006, s.53
3. Əlizadə H., Mahmudova R. *Sosial pedaqogika*. Bakı: Elm və təhsil 2013, s.150

N.R.Abdullayeva
Azərbaycan Dövlət Pedaqoji Universiteti
abdullayevanise2@gmail.com

TƏLİM PROSESİNDƏ İNNOVATİV TEXNOLOGİYALARIN TƏTBİQİ

Xülasə

Məqalə təhsil sahəsində innovativ texnologiyaların tətbiqi və bu texnologiyaların təhsil prosesində necə effektiv şəkildə istifadə olunduğunu vurğulayır. İlk olaraq, interaktiv təhsil zamanı fəal öyrənmədən istifadə etməklə şagirdin necə inkişaf etdiyindən danışılır. İnnovativ təlim zamanı şagirdlərə müstəqil öyrənmə imkanı verdiyi və onların öz tempində öyrənməyə nail olmalarına imkan yaratdığı vurğulanır. Burada innovativ təlimin inkişaf etdirici, problem əsaslı öyrənmə, tənqidi təfəkkürün inkişafı, öyrənməyə differensial yanaşma, lingvistik xəritələr, mətn araşdırması və s. kimi texnologiyalara əsaslandığı qeyd edilmiş, nəticədə təhsil prosesini müstəqil düşünmə, tədqiqat bacarığı və fərqli öyrənmə tərzlərinə uyğun tənzimləmə imkanı ilə daha effektiv və maraqlı hala gətirildiyi təsdiqlənmişdir.

ПРИМЕНЕНИЕ ИННОВАЦИОННЫХ ТЕХНОЛОГИЙ В ТРЕНИРОВОЧНОМ ПРОЦЕССЕ

Резюме

В статье подчеркивается применение инновационных технологий в сфере образования и то, как эти технологии эффективно используются в образовательном процессе. Во-первых, здесь говорится о том, как развивается учащийся, используя активное обучение во время интерактивного обучения. При инновационном обучении подчеркивается, что оно дает студентам возможность учиться самостоятельно и позволяет им учиться в своем темпе. Здесь инновационное обучение развивается через развивающее, проблемное обучение, развитие критического мышления, дифференцированный подход к обучению, лингвистические карты, анализ текста и т. д. Было отмечено, что оно основано на таких технологиях, в результате было подтверждено, что образовательный процесс становится более эффективным и интересным благодаря самостоятельному мышлению, исследовательским навыкам и возможности подстраиваться под разные стили обучения.

APPLICATION OF INNOVATIVE TECHNOLOGIES IN THE TRAINING PROCESS

Summary

The article emphasizes the application of innovative technologies in the field of education and how these technologies are effectively used in the educational

process. First, it talks about how the learner develops using active learning during interactive learning. During innovative training, it is emphasized that it gives students the opportunity to learn independently and allows them to learn at their own pace. Here, innovative learning is developed through developmental, problem-based learning, critical thinking development, differential approach to learning, linguistic maps, text analysis, etc. It was noted that it is based on such technologies, as a result, it was confirmed that the educational process is made more effective and interesting with independent thinking, research skills and the ability to adjust according to different learning styles.

Açar sözlər: *innovativ təlim, yeni təlim texnologiyaları, müasir öyrənmə metodları, fəal öyrənmə, konstruktiv öyrənmə, problem əsaslı öyrənmə, differensial yanaşma*

Ключевые слова: *инновационное обучение, новые технологии обучения, современные методы обучения, активное обучение, конструктивное обучение, проблемное обучение, дифференцированный подход*

Key words: *innovative learning, new learning technologies, modern learning methods, active learning, constructive learning, problem-based learning, differential approach*

Pedaqogikada innovasiyaları tətqiq edən mütəxəssislər təlim prosesində innovasiyaların tətbiqinin vacibliyini qeyd edərək yazırlar: “Təhsildə innovasiyalar geniş mənada yeninin (yeniliyin) tətbiqi kimi başa düşülür, təhsil sahəsində mövcud olanların dəyişdirilməsi, təkmilləşdirilməsi kimi məsələlər qabaqcıl pedaqoji təcrübənin tətbiqi ilə bağlıdır. Təhsil fərdin sosial inkişafının əsas vasitəsi kimi müasir cəmiyyətin tələbatlarından asılı olaraq təkmilləşdirilməlidir. Müasir elmdə aparıcı yer tutan tədris prosesi şagirdlərə bilik, bacarıq, şəxsiyyətin formalaşması, vətəndaşlıq mövqeyinin çatdırılmasına yönəlib. Dəyişikliklər zamanla, təlimə, təhsilə, inkişafa münasibətin dəyişməsi ilə diktə olunur” [2, s.659].

Bir neçə ildir ki, məktəb mahiyyət etibarilə innovativ proses olan təhsilin modernləşdirilməsi şəraitində yaşayır. Yeni dövlət təhsil standartları ilə əlaqədar innovasiya prosesi xüsusi status qazanır. Yeni təhsil standartlarının tətbiqi müəllimdən təhsilin keyfiyyətini yüksəltməyi, yeni tədris metodlarını tətbiq etməyi və gənc nəslin yetişdirilməsini tələb edir. Təhsilin rolunun dəyişməsi də innovasiya prosesinin inkişafına təkan verdi. İndiyə qədər təhsilin istiqaməti bilik, bacarıq, məlumat və sosial bacarıqların inkişafı olmuşdur. İndi isə təhsil özünü inkişaf etdirməyə və öz müqəddəratını təyin etməyə hazır və bacarıqlı bir insana təsir etmək texnologiyalarının və üsullarının inkişafına yönəldilmişdir.

Elmi ədəbiyyatlarda “innovasiya” termini latınca innovati - innovasiya sözündən gəlir. 20-ci əsrin əvvəllərində yeni bilik sahəsi - innovasiya - innovasiyalar elmi meydana çıxdı, onun çərçivəsində maddi istehsal sahəsində

texniki yeniliklərin qanunauyğunluqları öyrənilir. İnnovasiyada əsas anlayış innovasiya prosesidir [2, s.660].

Təcrübə və müşahidələr göstərir ki, innovativ təlim prosesində təhsilalanların idrak fəaliyyətinin səviyyəsindən asılı olaraq passiv, aktiv və interaktiv öyrənmələrə ayrı-ayrılıqda aydınlıq gətirilməlidir.

Bu baxımdan T.S.Panina və L.N.Vavilova yazırlar: “Passiv öyrənmədə şagird təhsil fəaliyyətinin obyektini kimi çıxış edir: o, müəllimin və ya başqa bilik mənbəsinin ona ötürdüyü materialı öyrənməli və təkrar istehsal etməlidir. Bu, adətən mühazirə-monoloq, ədəbiyyat oxumaq və ya nümayiş zamanı baş verir. Bu zaman tələbələr, bir qayda olaraq, bir-biri ilə əməkdaşlıq etmir və heç bir problemlə axtarış tapşırığını yerinə yetirmirlər” [4, s.100].

Fəal və interaktiv təlimdə şagird daha çox təhsil fəaliyyətinin subyektinə çevrilir, müəllim və pedaqoji prosesin digər iştirakçıları ilə dialoqa girir, yaradıcı, axtarış və problemlə tapşırıqları yerinə yetirərək idrak fəaliyyətində fəal iştirak edir. Şagirdlərin bir-biri ilə qarşılıqlı əlaqəsi tapşırıqların cütlük və qruplarda yerinə yetirilməsi zamanı həyata keçirilir. Əslində peşə sənəti yalnız praktiki fəaliyyətdə təlimin innovativ üsul və üsullarının tətbiqi hesabına tam formalaşır.

M.A.Valeevanın fikrincə, peşə hazırlığında real təcrübədən əhəmiyyətli dərəcədə uzaqlaşma biliklərin əldə edilməsində formalizmə və onların həyatda tətbiqində çətinliklərə səbəb olur [6, 88-98].

T.S.Panina və L.N.Vavilova təlimdə təhsilalanların idraki qabiliyyətinin inkişaf etdirilməsi zərurətini irəli çəkərək qeyd edirlər ki, idrak fəaliyyətinin artırılması problemi həmişə aktual olaraq qalmışdır və həllini tələb edən məsələlərdən biridir. Fəal təlim formaları həm müəllimlər, həm də psixoloqlar tərəfindən öyrənilir. Elmi ədəbiyyatda tələbə fəaliyyətinin mənbələrinin müəyyənləşdirilməsinə müxtəlif yanaşmalar var. Məsələn, əksər nəzəriyyəçilər və praktiklər fəaliyyətin mənbəyini insanın özündə, onun motiv və ehtiyaclarında axtarırlar. Onlar tərəfindən idrak fəaliyyəti “şagirdlərin fərdi və yaş xüsusiyyətləri nəzərə alınmaqla xüsusi təşkil olunmuş idrak prosesində əldə edilən, möhkəmlənən və inkişaf etdirilən şəxsiyyət keyfiyyəti” kimi müəyyən edilir.

“İkinci qrup tədqiqatçılar şagirdlərin fəallığını stimullaşdıran amilləri nəzərdən keçirirlər. Bu amillərə daxildir: kognitiv və peşəkar maraqlar, öyrənmə-idrak fəaliyyətinin yaradıcı xarakteri; rəqabət qabiliyyəti, təlim məşğələlərinin keçirilməsinin oyun xarakteri və sıralanan amillərin emosional təsiri” [4, s.106].

Üçüncü yanaşma tərəfdarları fəaliyyət mənbələrini müəllimin şəxsiyyəti və onun iş metodları ilə əlaqələndirir. Təlimin fəallaşdırılmasında əsas götürülür: “motivasiyanın yeni və daha yüksək formaları üçün şərait yaratmaq; tələbələri yeni və daha effektiv vasitələrlə silahlandırmaq; yeni

fəaliyyətlərə, bilik və bacarıqlara fəal şəkildə yiyələnmək məqsədlərini həyata keçirmək; təlim məşğələsində vaxtın idarə edilməsi sayəsində tələbə zehni əməyinin intensivləşdirilməsi; şagirdlə müəllim və tələbələrin bir-birləri arasında ünsiyyətinin intensivləşdirilməsi” [5, s.200].

Dördüncü yanaşma tərəfdarları - təlim prosesinə innovasiyaların tətbiqi: “müəllim və təhsilalanlar arasında münasibət və qarşılıqlı əlaqə formalarında qəbul edərək, şagirdlərin fəaliyyətinin inkişafı probleminin və onların özünütəhsil ehtiyaclarının interaktiv təlim çərçivəsində uğurla həll oluna biləcəyinə inanırlar [3, s.166].

Fəal təlim metodu, müəllim və təhsilalanların dərslər zamanı bir-biri ilə qarşılıqlı əlaqədə olduğu, təhsilalanların passiv dinləyicilər deyil, təlim məşğələsinin fəal iştirakçıları olduğu şagirdlərlə müəllim arasında qarşılıqlı əlaqənin təşkili formasıdır.

Müasir pedaqoji ədəbiyyatlarda interaktiv təlim aktiv sosial-psixoloji təlimin müasir istiqamətlərindən biridir. “Qarşılıqlı təsir” anlayışı ilk dəfə sosiologiyada və sosial psixologiyada meydana çıxdı. Beləliklə, “interaktiv metodlar”ı “şagirdlərin bir-biri ilə qarşılıqlı əlaqədə olmasına imkan verən üsullar” kimi tərcümə etmək olar.

Fəal öyrənmə şagirdlərin qazandığı bilik və anlamayla öyrənmə prosesində iştirak etdiyi bir yanaşmadır. Fəal öyrənmə zamanı şagirdlər yeni məlumat və ideyaları mənimsəmələri üçün, eləcə də yeni materialı emal etmək və sonra başa düşmək üçün onları əvvəlki biliklərlə əlaqələndirməlidirlər. Bu aktiv proses müxtəlif təlim fəaliyyətləri zamanı baş verə bilər. Bunu öyrənməyə passiv yanaşma ilə müqayisə etmək olar, burada müəllim əsasən şagirdlərlə danışır və onlara dediklərini başa düşdüklerini yoxlamağa ehtiyac olmadan başa düşəcəklərini güman edir. Fəal öyrənmə tələbələrə uzunmüddətli yaddaşı və daha dərin dərk etmək üçün çox düşünməyi və yeni bilik və bacarıqlardan istifadə edərək təcrübə etməyi tələb edir. Bu da ilkin bilik bazası etibarlı olduğundan sonra öyrənmələrə müxtəlif ideyaları birləşdirməyə və yaradıcı düşünməyə imkan verəcək.

Şagirdlərin fəal öyrənmə konstruktivizm adlı öyrənmə nəzəriyyəsinə əsaslanır və bu nəzəriyyə şagirdlərin öz biliklərini qurması faktını vurğulayır. Psixoloq və konstruktivizmin banisi Jan Piaget (1896-1980) uşaqların idrak inkişafını araşdıraraq, onların biliklərinin tədricən, fərdi şəkildə qurulduğunu müşahidə etdi. Dərketmə prosesində uşaqlar mövcud bilik və anlayışlarını daha dərin dərketmə səviyyələri ilə əvəz edir və ya uyğunlaşdırırlar.

Prof. A.Mehrabov yazmışdır: “konstruktiv öyrənmə elə nəzəriyyələr qrupuna aiddir ki, onun həlledici əsasını biliyin, yeni ideyaların əvvəlki biliklərlə sintezinin əsasında yaradılması təşkil edir, yəni biliklər sistemi passiv şəkildə deyil, insanın fəal həyat təcrübəsi əsasında yaranır. Hər bir insan biliyi

başqalarından almaqdan daha çox, onu özü əldə edir, qurur və inkişaf etdirir”. [1, s.155].

Bu nəzəriyyəyə əsasən, təhsilalanların biliklərini müstəqil şəkildə qurmağa və inkişaf etdirməyə nail olmaq üçün, onların öz müstəqil düşüncələrini və müəyyən anlayışlarını təcrübələri, mühakimələri və müzakirələri vasitəsilə inkişaf etdirmək lazımdır. “Bu, təhsilalanlara təlim prosesinə fəal şəkildə iştirak etməyi, fikirlərini ifadə etməyi, digər insanların fikirləri ilə müqayisə etməyi və özünəməlumat proqramlarını qurmağa nail olmağını öyrədir. Bu prinsip tələbələrin öz biliyinə aktiv şəkildə nail olmalarını vurğulayır və onların öz dünyagörüşlərini inkişaf etdirmələrinə kömək edir”. [1, s.156].

Nəzərə alsaq ki, təhsil sahəsində konstruktiv öyrənmə prinsipləri tətbiq edildikdə, tələbələr daha müstəqil, tədqiqatçı və sənətkar düşünən şəxsiyyətlər kimi inkişaf edə bilirlər. Bu, tələbələrin öz biliklərini daha effektiv şəkildə inkişaf etdirmələrinə imkan verir və onları həyat boyu öyrənməyə nail edir

İnnovativ təlim aşağıdakı texnologiyalara əsaslanır:

1. inkişaf etdirici təlim;
2. problem əsaslı öyrənmə;
3. tənqidi təfəkkürün inkişafı;
4. öyrənməyə differensial yanaşma;
5. linqvistik xəritələr;
6. mətn araşdırması və s.

Bu texnologiyalardan dərstdə istifadənin böyük faydası var. Tədris prosesi tələbələr üçün maraqlı olur ki, bu da tələbə fəallığını artırır, qarşılıqlı əlaqə və axtarış prosesində müstəqil bilik əldə etmək bacarıqlarını inkişaf etdirir. Əldə olunan biliyin keyfiyyəti və gücü artır. Tədqiqat bacarıqları inkişaf etdirilir, tələbələrin analitik qabiliyyətləri formalaşır. Təlim prosesi ilə paralel olaraq ünsiyyət bacarıqlarının inkişafı və fərdin liderlik keyfiyyətlərinin formalaşması baş verir.

Çox sayda didaktik linqvistik oyunlardan istifadə etmək mövcud məlumatı sintez etmək və dərk etmək bacarığını inkişaf etdirmək üçün effektiv bir yoldur. Oyun fəaliyyəti uşağın şəxsiyyətinin formalaşmasına və onun bütün inkişafının təmin olunmasına səbəb olur. Oyun prosesində şagirdlər özləri də hiss etmədən müxtəlif tapşırıqları yerinə yetirir, tədqiqatçı rolunda olmağı, habelə ünsiyyət qurmağı, təhlil etməyi öyrənirlər. Oyunlar, şagirdlərdə qələbə qazanmaq həvəsini və marağını artıraraq təhsil prosesini daha maraqlı və əyləncəli həyata keçirir. Əsas məqsəd, dərs zamanı şagirdlərin səmərəsiz vaxtlarının qarşısını almaq, onların işləməyə və oxumağa marağını artırmaq və beləliklə dərslərin daha maraqlı olmasına şərait yaratmaqdır. Qeyri-standart dərslər və ya dərs elementləri ilə tərtib edilmiş tapşırıqlar, şagirdlər üçün

müstəqil düşünmə imkanı yaratmağa və öyrənmə prosesində aktiv iştirak etmələrinə kömək etməyə nail olur.

Bu oyunlar şagirdlərə faydalı məlumatları öyrənmə və tətbiq etmə üçün maraqlı və interaktiv bir mühit təmin edir. Həm də şagirdlər arasında əlaqələrin qurulmasına, əməkdaşlığa və qrup içi tərbiyəyə imkan verir. Əgər şagirdlər öyrənmə fəaliyyətlərinin əyləncəli və maraqlı olduğunu hiss edirlər və müstəqil düşünmək, tədqiq etmək və təməl təhsil bacarıqlarını inkişaf etdirmək üçün oyunları tətbiq edirlərsə, bu, onların təhsil prosesinə daha çox maraqlı və səmimi bir şəkildə qatılmağını təmin edir.

Nəticə: Təlim prosesində yeni texnologiyalardan istifadənin vacibliyi aşkara çıxarılmışdır. Məqalədə çox saylı tədqiqatçıların fikir və müddəalarından istifadə edilərək günümüzün bir hissəsinə çevrilən təlimin səmərəliliyinin üzə çıxarılmasının imkan və yolları müəyyənləşdirilmişdir.

Problemin aktuallığı: Müasir dövrdə hər bir məktəbin vəzifəsi şagirdin meylləri, maraqları, ehtiyacları və öz həyat məqsədləri əsasında inkişafı və təkmilləşməsi üçün şərait yaratmaq və şagird nailiyyətlərini izləmək və qiymətləndirmək bacarığıdır. İnnovativ təlimin aktuallığı şəxsiyyətyönümlü təlimdən istifadə, eləcə də təhsilalanların yaradıcı potensialının üzə çıxarılması vacib bir problem kimi qoyulmuşdur.

Problemin elmi yeniliyi: Məqalədə təlim prosesində innovativ təlim texnologiyalarından istifadənin səmərəli yolları, metodları, üsul və vasitələri sistemli şəkildə araşdırılaraq şərh edilmişdir.

Problemin praktiki əhəmiyyəti: Təlimin müasirləşdirilməsi şəraitində ümumtəhsil məktəblərində hər bir müəllimin öz tədris metodikanızı yaratmaq və təlim prosesinin səmərəliliyini artırmaq məqsədi ilə məqalədə irəli sürülən müddələrdən gündəlik pedaqoji fəaliyyətində istifadə edə bilər.

Ədəbiyyat

1. Mehrabov A.O., *Azərbaycan təhsilinin müasir problemləri*, Bakı, Mütərcim, 2007, s. 448.
2. *European Journal of Research and Reflection in Educational Sciences* Vol. 7 No. 12, 2019, p 659,660, *The importance of modern innovation in education.*
3. Emelyanov, Yu.N., 1985. *The active social-psychological training*. Moscow: Leningrad University Publishers, pp: 166.
4. Panina, T.S. and L.N. Vavilova, 2008. *Modern methods of activation of training*. Moscow: Academy, p: 176.
5. Smirnov, S.D., 1995. *Pedagogy and psychology of higher education: from activity to personality. Study guide for the students of the departments and*

- institutes of advanced training of higher education teachers and graduate students. Moscow: Aspekt Press, pp: 271.*
6. Valeeva, M.A., 2009. *The use of interactive methods of training as a condition of formation of the social professional experience of the student. Siberian Pedagogical Journal, 4:,216.*

Ü.E.Aslanlı
Azərbaycan Dövlət Pedaqoji Universiteti
ulkraslanli@gmail.com

PEDAQOJİ TƏMAYÜLLÜ ORTA İXTİSAS MƏKTƏBLƏRİNDƏ AZƏRBAYCAN TARİXİNİN TƏDRİSİNDƏ TƏLƏBƏLƏRDƏ MİLLİ ŞÜURUN VƏ MİLLİ LƏYAQƏTİN TƏRBIYƏ EDİLMƏSİ PROBLEMİNİN MAHİYYƏTİ

Xülasə

Bu məqalə, pedaqoji təmayüllü orta ixtisas təhsil müəssisələrində Azərbaycan tarixi kursunun tədrisində tələbələrdə milli şüur və milli ləyaqətin tərbiyə edilməsi probleminin mahiyyətinə həsr olunub. Məqalədə problemin aktuallığı əsaslandırılıb. Problemlə əlaqədar müxtəlif fikir və tövsiyələrə diqqət ayrılıb. Tədqiqat mərhələsi dərsin ən məhsuldar mərhələsi kimi səciyyələndirilir. Azərbaycan tarixində milli - mədəni dəyərlərimizlə bağlı mövzuların imkanları araşdırılır. Onların didaktik və tərbiyəedicilik imkanlarından tarixin tədrisi metodikasının optimal hesab olunan metod və texnikalarından istifadə edilərək nümunələr verilib.

СУЩНОСТЬ ПРОБЛЕМЫ ВОСПИТАНИЯ У УЧАЩИХСЯ НАЦИОНАЛЬНОГО СОЗНАНИЯ И НАЦИОНАЛЬНОГО ДОСТОИНСТВА ПРИ ПРЕПОДАВАНИИ ИСТОРИИ АЗЕРБАЙДЖАНА В СРЕДНИХ ШКОЛАХ ПЕДАГОГИЧЕСКОГО НАПРАВЛЕНИЯ

Резюме

Данная статья посвящена сути проблемы воспитания у студентов национального сознания и национального достоинства при преподавании курса истории Азербайджана в средних специальных учебных заведениях педагогической направленности. В статье обоснована актуальность проблемы. Уделено внимание различным идеям и рекомендациям, связанным с данной проблемой. Исследовательский этап характеризуется как наиболее продуктивный этап урока. Исследованы возможности тем, связанных с нашими национально-нравственными ценностями в истории Азербайджана, приведены примеры их дидактических и воспитательных возможностей с использованием методов и приемов, считающихся оптимальными в методике преподавания истории.

THE ESSENCE OF THE PROBLEM OF EDUCATING STUDENTS OF NATIONAL CONSCIOUSNESS AND NATIONAL DIGNITY IN THE TEACHING OF AZERBAIJANI HISTORY IN PEDAGOGICALLY ORIENTED SECONDARY SCHOOLS

Summary

This article is dedicated to the essence of the problem of educating students of national consciousness and national dignity in the teaching of Azerbaijan history course in pedagogically oriented secondary specialized educational institutions. The relevance of the problem is justified in the article. Attention has been paid to various ideas and recommendations related to the problem. The research phase is characterized as the most productive phase of the lesson. The possibilities of topics related to our national and moral values in the history of Azerbaijan are explored. Examples of their didactic and educational possibilities were given using the methods and techniques considered optimal in the history teaching methodology.

Açar sözlər: milli şüur, milli ləyaqət, Azərbaycan tarixi, tarixin tədrisi, vətənpərvərlik, tələbə, orta ixtisas məktəbləri, gənc nəsil, vətəndaş, şəxsiyyət, milli mənəviyyət

Ключевые слова: национальное сознание, национальное достоинство, история Азербайджана, преподавание истории, патриотизм, студент, общеобразовательная школа, молодое поколение, гражданин, идентичность, национальная духовность

Key words: national consciousness, national dignity, history of Azerbaijan, teaching of history, patriotism, student, secondary schools, young generation, citizen, identity, national spirituality

“Təhsilimizin məqsədi gənc nəsllə, uşaqlara təhsil verib onları gələcəyə hazırlamaqdır. Hər bir insan gərək, eyni zamanda vətəndaş olsun. Mütləq vətəndaş olsun. Dövlətinə sadıq, millətinə sadıq, ənənələrinə sadıq, xalqına sadıq vətəndaş olsun.”

Heydər Əliyev [2,s.1]

Gənclərimizdə tariximizə, kökümüzdə, tarixən formalaşmış və bu gün də davam etdirilən adət-ənənələrimizə, əxlaqi-mənəvi dəyərlərimizə uyğun milli şüur və milli ləyaqətin formalaşdırılması, onların vətəninə bağlı bir şəxsiyyət kimi tərbiyə olunması ən vacib vəzifələrimizdən biridir. Gənclərimizin milli mənlik şüurunun inkişaf etdirilməsi, onlarda vətənpərvərlik hisslərinin artırılmasında təbliğatın, maarifləndirici tədbirlərin əhəmiyyəti böyükdür. Hər bir cəmiyyətin gələcəyi onun yetişməkdə olan gənc nəslidir. Gənc nəsllə qayğı

isə hər bir dövlətin siyasətinin əsas istiqamətlərindən biridir. Bugünkü gənc nə qədər savadlı, nə qədər vətənpərvər, nə qədər yüksək dünyagörüşünə malik olarsa, dövlətin, millətin gələcəyi bir o qədər işıqlı və ümidverici olar. Gənc nəsil bizim sabahımızdır. Odur ki, onların yüksək səviyyədə hazırlanması, peşəkarlıqlarının artırılması, elmi, təhsili yetərincə mənimsəmələri, həm fiziki, həm də mənəvi cəhətdən sağlam olmaları, xalqımızın tarixən formalaşmış əxlaqi-mili dəyərlərinə hörmətlə yanaşmaları, xalqımızın, dövlətçiliyimizin tarixini mütləq öyrənmələri, öz mədəniyyətimizlə, eləcə də onun da bir parçası olduğu dünya mədəniyyəti ilə dərinlən maraqlanmaları, mövcud dünya sivilizasiyasına sahib olmaları, ümumbəşəri düşüncəyə malik olmaları, ailə-məişət problemlərinin həllinə hazırlanmaları, hər şeydən öncə vətən sevgisini və milli hissi, ləyaqəti üstün tutmaları vacibdir. Bu gün milli dövlətçiliyin formalaşması, milli mənlik və ləyaqətin inkişaf etdirilməsi, vətənpərvərlik ruhunun yüksəldilməsi kimi global proseslərdə gənclərin üzərinə böyük məsuliyyət düşür. Ölkəmizdə gənclərə qayğı və diqqət Ulu Öndərimiz hakimiyyətə gəldikdən sonra daha da artıb və bu qayğını onun layiqli davamçısı, Azərbaycan Respublikasının Prezidenti cənab İlham Əliyev bu gün də davam etdirməkdədir. Ümummilli liderimiz Heydər Əliyev daim gənclərə qayğı göstərərək, onların bir şəxsiyyət kimi yetişməsinə, milli və vətənpərvər ruhda tərbiyəsinə xüsusi önəm verirdi. Ulu Öndərin nitqlərinin birində bu barədə deyirdi: “Gənclərimiz milli ruhda tərbiyə olunmalıdır, milli-mənəvi dəyərlərimizin əsasında tərbiyələnməlidir. Gənclərimiz bizim tariximizə yaxşı bələd olmalı, dilimizi yaxşı bilməlidir. Hər bir gənc vətənpərvər olmalıdır, vətənpərvərlik böyük məfhumdur” [2, s.1].

Bu gün dövlət gənclər siyasəti Prezident İlham Əliyev tərəfindən də uğurla davam etdirilir. Bu sahədə qazanılan uğurların nəticəsidir ki, bu gün Azərbaycan gəncləri bütün sahələrdə özlərini doğruldurlar. Biz gənclərimizin milli mənlik şüurunun inkişaf etdirilməsinə, onların vətənpərvərlik ruhunun artırılmasına çox əmək sərf etməliyik. Vətənpərvərlik məsələsi elədir ki, bu istiqamətdə çalışmaları lap uşaq yaşlarından başlayıb, daha sonra yeniyetməlik yaşlarında və gənclik illərində daha da güclü bir şəkildə davam etdirilməlidir. Bu baxımdan işə bağçadan başlamaq lazımdır. Daha sonra bu prosesi orta məktəbdə və ali məktəbdə gücləndirmək lazımdır. Bu fəaliyyət zamanı ailədəki tərbiyənin də mühüm rolu var. Bağçadakı, orta məktəbdəki və ali məktəbdəki fəaliyyətlər ailənin vasitəsilə daha da gücləndirilməlidir. Ailə və təhsil müəssisəsi arasında bu məsələdə qarşılıqlı çalışmalar, birgə koordinasiya olmalıdır. Belə bir məqamda göründüyü kimi iş təhsilə gəlib çıxır. Buna görə də istər məktəb, istərsə də ali və orta ixtisas məktəb dərsləri və vəsaitlərimizdə vətənpərvərlik, milli şüur, ləyaqəti inkişaf etdirib gücləndirə biləcək məqamlara qarşı daha diqqətli olmalıyıq. Dərslərimizin hazırlanması, orada

əks olunacaq faktlar və digər məqamlara çox ciddi yanaşılmalı, bununla bağlı kompleks tədbirlər həyata keçirilməlidir [1, s.1].

Çağdaş dövrümüzdə elm və texnologiyanın inkişaf etməsilə əlaqədar gənclərin üzərində mühüm vəzifələr durur, o cümlədən təhsil islahatlarının düzgün və məqsədyönlü şəkildə təşkil olunması təhsil ocaqlarının qarşısında duran əsas məsələlərdən biridir. Tələbələrin milli-mənəvi ruhda tərbiyəsi, vətənpərvərlik hissinə, dərin elmi biliyə və təfəkkürə, geniş dünyagörüşə malik olması, tariximizin, mədəniyyətimizin, zəngin mənəvi irsimizin öyrənilməsi tərbiyə işinin əsas tərkib hissələridir. Təhsil müstəqil dövlətin təməlidir və onun sosial-siyasi, iqtisadi və mədəni inkişafına mühüm təsir edir. Bu sahədə tələbələr gənc nəslin ən məhsuldar hissəsidir.

Milli mənlük şüuru Azərbaycanın varlığının, milli özünüidarə və özünütəsdiqinin, milli ləyaqətin və ümumbəşəri keyfiyyətlərin məcmusudur. Milli mənlük şüurunun komponentlərinə: millətin adı, varlığı, dili, xarakteri, adət və ənənələri, psixologiyası, mənəviyyatı, mədəniyyəti daxildir [4, s.1].

Hər bir azərbaycanlı gəncdə milli şüuru və milli ləyaqəti bu şəkildə təşəkkül tapır və belə bir həqiqəti bir daha təsdiq edir ki, mədəniyyətin, elmin inkişafı xalqın böyüklüyü və kiçikliyindən deyil, həmin xalqın müdrikiyindən və zəngin təfəkkür tərzindən asılıdır [4, s.1].

Bu gün mənəvi tərbiyənin mühüm tərkib hissələrindən biri Azərbaycan gənclərində milli mənlük şüurunun formalaşdırılmasıdır. Azərbaycan gəncləri öz kökünə müraciət edərək xalqın tarixi irsini, tariximizin bəzəyi olan görkəmli şəxsiyyətlərin həyat və fəaliyyətini öyrənir, milli özünüdərkin, milli özünütəsdiqin, milli özünəməxsusluğun, milli ləyaqətinin bütün əlamətlərini aşkar etməyə çalışır.

İnsan mənəviyyatının güclü olması parlaq gələcəyin təminatıdır. Mənəviyyat olan hər bir mühitdə ruhi birlik, fədakarlıq, humanizm, milli-mənəvi dəyərlərə hörmət, xeyirxahlıq, mərhəmət və qayğıkeşlik, insanlara sevgi, vətənə məhəbbət kimi keyfiyyətlər öz əksini tapır. Bu hiss insanın ətraf mühitdə baş verən hadisələrə münasibətini xarakterizə edən fərdi kateqoriyaların bir sinfidir [4, s.5].

Mənəvi cəhətdən özlərini güclü hesab edən insanlar həyatın hər bir anından zövq almağı bacara bilir və qarşıya çıxan hər bir problem qarşısında əzmkarlıq göstərərək həll yollarını araşdırıb, doğru bir nəticəyə gələ bilirlər, o cümlədən təhsillə tərbiyənin, mükəmməl biliklə yüksək mənəviyyatın qarşılıqlı əlaqəsi son dərəcə əhəmiyyətlidir.

Milli şüur millətin varlığı, özünəməxsusluğu, milli özünüdərkin və özünütəsdiqinin, milli ləyaqətinin və ümumbəşəri dəyərlərin məcmusudur. Milli şüura millətin varlığı, dili, mənəviyyatı, psixologiyası, bütövlükdə sosial-siyasi həyatın bütün sahələri daxildir. Milli şüurun inkişaf etdirilməsi məqsədilə müəllimlər fənnin imkanlarından, folklor nümunələrindən, tarixi

şəxsiyyətlərin örnəklərindən istifadə edə bilirlər. Məsələn, müəllim Azərbaycan dövlətçiliyinin mahiyyətini öyrətməklə şagirdlərdə belə bir mənəvi əqidəni formalaşdırır ki, Azərbaycan zəngin dövlətçilik tarixinə malikdir. Onun Azərbaycan dilini dövlət dili səviyyəsinə qaldıran Şah İsmayıl kimi qüdrətli başçıları olmuşdur. Xanlıqlar dövründə Azərbaycanın Cavad xan, Hüseyn xan və başqaları kimi qeyrətli oğulları son nəfəsədək azğın düşmənlə vuruşmuşlar. Lakin onlara uzun müddət düzgün qiymət verilməmişdir.

Müəllim onu da qeyd edə bilər ki, bu yaxınlara kimi qaniçən çahagir kimi tanınan Əmir Teymur türk xalqlarının vahid dövlətini yaratmaq uğrunda mübarizə aparmışdır.

Milli şüurun formalaşmasında xalq bayramlarının tarixi günlərin təntənəli qeyd olunmasının böyük tərbiyəvi əhəmiyyəti vardır. Bu şagirdlərin mənəvi aləminə ciddi təsir göstərməklə yanaşı, onlarda milli mənlik şüurunun təşəkkülünə səbəb olur. Maddi və mənəvi abidələrin tarixini öyrənən məktəblilər xalqımızın tarixinin, incəsənətinin qədimliyinə inanır, ulu babaları ilə fəxr edir, onlarda milli özünəqayıdış hissləri güclənir.

Mənəvi tərbiyənin mühüm tərkib hissələrindən biri də milli ləyaqətdir. Ləyaqət millətin formalaşması, öz mənsubiyyətini dərk etməsi, başqa millətlər arasında öz yerini düzgün müəyyən edə bilməsidir. Milli ləyaqət milli alçalmaya, milli təhqirə qarşı bəzişməzdir. Böyük Atatürkün göstərdiyi kimi, milli ləyaqəti olmayan millət başqa millətlərin ovuna çevrilər. Həyat göstərir ki, milli ləyaqəti olan millət isə öz azadlığını, başqa millətlərlə bərabərhüquqlu olduğunu dərk edir, hər hansı bir əyintiyyə, xəyanətə qarşı bəzişməz olur.

Tarix təlimində ali və orta ixtisas məktəblərində tələbələrin mənəvi tərbiyəsi şifahi təlim, əyani təlim, nəşr edilmiş materiallar və interaktiv təlim üsulları vasitəsi ilə formalaşdırılır [3, s.599].

Tarix təliminin tərbiyəedicilik imkanları və bu imkanlardan çoxsaylı istifadə metod və üsulları var. Ali və orta ixtisas məktəblərdə tərbiyənin təşkili istiqamətlərini aşağıdakı kimi qruplaşdırırıq:

1. Tələbələrdə mənəvi şüur, milli mentalitet, ləyaqət hissi formalaşdırmaq (yaxşılıq və pisliyi, xeyirxahlığı və bədxahlığı, gözəli və çirkini, həqiqini və saxtanı ayırd etməyi bacarmaq, milli-mənəvi şüur, milli mənlik, vətən, millət təəssübkeşliyi, ləyaqəti, fədakarlıq, soykökünə bağlılıq).

2. Tələbələrdə mənəvi hisslər yaratmaq (vicdan, şərəf, ləyaqət, namus, bərc, inam, məsuliyyət, vətənpərvərlik, vətəndaşlıq).

3. Tələbələrdə mənəvi mövqə formalaşdırmaq (həyatın çətin məqamlarında fədakarlıq göstərmək, xeyirxah münasibətdə olmaq, insanlara hörmət, qayğı və həssaslıqla yanaşmaq, kömək və yardım etmək).

4. Tələbələrdə mənəvi sima formalaşdırmaq (səbr və təkminli olmaq, tolerantlıq, mütəşəkkillik, dəqiqlik, sədaqətlik, mərdlik, cəsurluq, mədəniyyət

və nəzakətlik, sadəlik və təvazökarlıq, düzlük və doğruluq, dostluq və yoldaşlıq, mərhəmət və qayğıkeşlik).

5. Tələbələrdə mənəvi davranış, adət və vərdislər formalaşdırmaq (vətənə, xalqa xidmət etməyə hazır olmaq, xalqın adət və ənənələrinə hörmət, mənəvi davranış nümayiş etdirmək, düzgün müstəqil qərar çıxarmaq, ədəbli, nəzakətli ünsiyyət və rəftar etmək, insanlara xeyirxah münasibətdə olmaq) [2, s.1].

Mövzunun aktuallığı: Pedaqoji təmayüllü orta ixtisas məktəblərində Azərbaycan tarixinin tədrisində tələbələrdə milli şüurun və milli ləyaqətin tərbiyə edilməsi probleminin mahiyyətini işıqlandırmaq və eləcə də ictimai fənlərin tədrisində tələbələrdə milli şüurun və milli ləyaqətin tərbiyə edilməsi yollarını daha da təkmilləşdirməkdir. Məhz orta ixtisas məktəblərində Vətən tarixinin tədrisində milli şüurun və milli ləyaqətin tərbiyə edilməsi tələbələrdə mənəvi tərbiyənin formalaşmasına bir başa zəmin yaradır. Bu həlli vacib problemin həll edilməsi üçün Azərbaycan tarixinin tədrisi imkanlarından istifadə edilməsi xüsusi əhəmiyyət kəsb edir.

Məqalənin elmi yeniliyi: Orta ixtisas məktəbləri tələbələrdə milli şüurun və milli ləyaqətin tərbiyəsinin səciyyəvi cəhətlərini müəyyənləşdirərək onun mahiyyətinə aydınlıq gətirməsi, eləcə də tarixin müxtəlif təlim metodlarından səmərəli istifadə edərək problemin həllinin nəzəri əsaslarını zənginləşdirməklə tarixin tədrisi metodikasına bir töhfə olmasıdır.

Məqalənin nəzəri əhəmiyyəti: Məqalədə pedaqoji təmayüllü orta ixtisas məktəblərində Azərbaycan tarixi kursunun tədrisində tələbələrdə milli şüur və milli ləyaqətin tərbiyə edilməsi probleminin mahiyyəti, eləcə də təlim prosesində milli şüurun və milli ləyaqətin tələbələrdə formalaşdırılmasının nəzəri əsaslarının şərhidir.

Məqalənin praktiki əhəmiyyəti: Təlim zamanı müxtəlif üsullardan istifadə etməklə tələbələrdə milli şüur və milli ləyaqət tərbiyyəsinin inkişaf etdirilməsinin praktik məsələlərinin həllinin optimal yolları şərh edilmişdir. Məqalədə irəli sürülən ideya və müddəalardan orta ixtisas məktəblərinin tarix müəllimləri gündəlik pedaqoji fəaliyyətlərində istifadə edə biləcəklər.

Beləliklə, pedaqoji təmayüllü orta ixtisas məktəblərində tərbiyə işinin təşkilində vətəninə, xalqını, öz obasını sevən, millətimizin soykökünün qədim tarixə bağlılığından, apardığı mübarizələrdən bir yumruq kimi birləşə bilən, öz mənəvi dəyərlərini, milli qürurunu, görkəmli şəxsiyyətlərini qiymətləndirə bilmək bacarığı olan, milli ruhda gənc nəsil yetişdirmək əsas prioritet məsələ olmalıdır. Sadalanan milli mənəvi keyfiyyətlərin formalaşmasında Azərbaycan tarixi fənninin didaktik və tərbiyəedicilik imkanlarından maksimum istifadənin sistemidir.

Ədəbiyyat

1. A.Nazimqızı, "Hərbi and", Bakı – 2021.
2. K.İsmayilova, "Bizim lider", Bakı – 2022.
3. M.M.Əmirov, "Tam Orta Məktəbdə Tarixin Fəal/İnteraktiv Təlimi Metodikası", Bakı - 2014, 707 s.
4. V.Ordahallı, "Bakı-xəbər", Bakı – 2014, s.11.

G.A.Gəncəliyeva
Azərbaycan Dövlət Pedaqoji Universiteti
gulnargenceliyeva89@gmail.com

QRAMMATİK TƏHLİL PROSESİNDƏ İNTEQRATİV İMKANLAR

Xülasə

Biz yaxşı bilirik ki, yüksək ötürmə və toplama qabiliyyətinə malik olan dil xalqın əvvəlki təcrübəsini özündə daşıyır. Hər hansı bir şəxs dili öyrənməklə onun daxilindəki bu təcrübəni də mənimsəyir və onun şüurunda dilin müxtəlif mədəni təbəqələri, formaları, mənaları inteqrasiya olunur. Bu inteqrativlik olmadan dilin ünsiyyət vasitəsinə çevrilməsi də mümkün deyildir. Təbii ki, dilin məntiqi zəncirində müəyyən həlqənin itirilməsi anında onun dialoqda olanlar tərəfindən semantik bərpası üçün müəyyən bir mexanizm olmalıdır. Naməlum və sadə biliklə, məlum və mürəkkəb bilik arasında əlaqə olmadan, hər hansı bir mətnin alt (düşüncə) və üst (fəaliyyət) qatları arasında bağlılıq təmin edilmədən, bir sözlə, inteqrativlik olmadan bu mexanizmin dəqiq işləməsi mümkün deyildir. Biz də bu məqalədə təlimdə inteqrasiyanın yerini müəyyənləşdirməyə, dilin qrammatik komponentləri (leksik, morfoloji, sintaktik) arasında əlaqə problemini araşdırmağa və qrammatik təhlilin inteqrativ imkanlarını öyrənməyə çalışmışıq. Bu qənaətə gəlmişik ki, leksik, qrammatik və semantik mənalar inteqrasiyada öyrənilmədən həm dilin ünsiyyət vasitəsi olaraq şüurlu dərk edilməsi, həm də qrammatik təhlillərin tam və səmərəli aparılması mümkün deyildir.

ИНТЕГРАТИВНЫЕ ВОЗМОЖНОСТИ В ПРОЦЕССЕ ГРАММАТИЧЕСКОГО АНАЛИЗА

Резюме

Мы прекрасно знаем, что язык, обладающий высокой способностью передачи и накопления, несет в себе предыдущий опыт народа. Изучая язык, любой человек приобретает внутри себя этот опыт, в его сознании интегрируются различные культурные пласты, формы и значения языка. Без этой интеграции невозможно превратить язык в средство общения. Разумеется, при утрате определенного звена логической цепи языка должен существовать определенный механизм его смыслового восстановления участниками диалога. Без связи неизвестного и простого знания, известного и сложного знания, без обеспечения связи нижнего (мысль) и верхнего (действие) слоев любого текста, словом, без интегративности, невозможна точная работа этого механизма. В данной статье мы попытались определить место интеграции в обучении, исследовать проблему связи грамматических компонентов языка (лексических, морфологических, синтаксических) и изучить

интегративные возможности грамматического анализа. Мы пришли к выводу, что без комплексного изучения лексических, грамматических и семантических значений невозможно как осознанное понимание языка как средства общения, так и полный и эффективный грамматический анализ.

INTEGRATIVE POSSIBILITIES IN THE PROCESS OF GRAMMAR ANALYSIS

Summary

We know very well that language, which has a high capacity for transmission and accumulation, carries within itself the previous experience of the people. By studying a language, any person acquires this experience within himself; various cultural layers, forms and meanings of language are integrated in his consciousness. Without this integration, it is impossible to turn language into a means of communication. Of course, if a certain link in the logical chain of language is lost, there must be a certain mechanism for its semantic restoration by the participants in the dialogue. Without the connection between unknown and simple knowledge, known and complex knowledge, without ensuring the connection between the lower (thought) and upper (action) layers of any text, in a word, without integrativeness, the precise operation of this mechanism is impossible. In this article, we tried to determine the place of integration in teaching, explore the problem of connection between the grammatical components of language (lexical, morphological, and syntactic) and study the integrative possibilities of grammatical analysis. We concluded that without a comprehensive study of lexical, grammatical and semantic meanings, both a conscious understanding of language as a means of communication and a complete and effective grammatical analysis are impossible.

Açar sözlər: *təlimdə inteqrasiya, nitqin strukturu, linqvistik təhlil, qrammatik komponentlər, leksik məna, qrammatik məna, nitq inkişafı*

Ключевые слова: *интеграция в обучении, структура речи, лингвистический анализ, грамматические компоненты, лексическое значение, грамматическое значение, развитие речи*

Key words: *integration in learning, speech structure, linguistic analysis, grammatical components, lexical meaning, grammatical meaning, speech development*

Qrammatik təhlillərin aparılması prosesində inteqrativ imkanları müəyyənləşdirməkdən qabaq “İnteqrasiya nədir?” sualına cavab tapılmalı, onun Azərbaycan dili təliminin məzmun, strategiya, yoxsa nailiyyətləri qiymətləndirmə komponenti olması dəqiqləşdirilməlidir. Elmi-metodiki ədəbiyyatın təhlili, ümumtəhsil məktəblərində tədris olunan fənlərin təhsil proqramlarının (kurikulumların) araşdırılması göstərir ki, inteqrasiya təlimin məzmun komponentinə daxil olan əsas tələblərdən biridir və “Azərbaycan dili

kurikulumunu hazırlayarkən bu tələb xüsusi olaraq diqqətdə saxlanılmış, onun üfüqi və şaquli istiqamətlərdə əhatə olunması zəruri hesab edilmişdir” [3, 33].

Azərbaycan dili fənni ilə bağlı məzmun standartlarının hazırlanmasında integrativlik aşağıdakı variantlarda öz ifadəsini tapmışdır:

1. Təhsilin hər üç səviyyəsi üzrə ümumi nəticələrin integrasiyası;
2. Məzmun xətləri və məzmun standartları arasında integrasiya;
3. Fəndaxili (şaquli və üfüqi), fənlərarası (üfüqi) və fənləüstü integrasiya.

Birinci istiqamət üzrə integrativlik ibtidai, ümumi orta və tam orta təhsil səviyyələri arasındakı əlaqənin məntiqi ardıcılıqla qurulmasını, təlimin ümumi məzmun, strategiya və qiymətləndirmə meyarlarının şagirdlərin yaş, anlama və qavrama səviyyəsinə münasib olmasını tələb edir. Bu tip integrativ variantda səviyyələr üzrə qazanılan bilik və bacarıqlar inkişafetdiriciliyi təmin etməli, onun daxili mahiyyətindən irəli gələn məsələlər bir-birini tamamlamalıdır. Bir sözlə, təlimin məzmunu nəzərə alınmaqla təhsil səviyyələrində standartlar üzrə ümumi nəticələrin integrasiyası təmin edilməlidir.

İkinci istiqamət üzrə integrasiya dinləyib-anlama və danışma, oxu, yazı, dil qaydaları kimi məzmun xətləri arasında əlaqənin düzgün qurulmasını tələb edir. Təbii ki, dinləyib-anlama, danışma, oxu, yazı nitq fəaliyyəti növləri olaraq məntiqi əlaqədədir və onlar bir-birini tamamlayır. Dil qaydası isə bu məzmun xətləri arasında, xüsusilə, oxu və yazı arasında mövqe tutmaqla ümumi nitq inkişafının formalaşmasını təmin edir.

Nəhayət, sonuncu variantda həm V-XI siniflər üzrə konkret Azərbaycan dili fənni üzrə şaquli və üfüqi integrasiya, həm tədris olunan digər fənlərlə üfüqi integrasiya, həm də qazanılan bilik və bacarıqları həyatla əlaqələndirən fənləüstü integrasiya imkanları nəzərdə tutulur. Təbii ki, bu variantda məzmun standartlarının integrasiya cədvəli müəyyənləşdirilmiş, fəndaxili və fənlərarası (ədəbiyyat, xarici dil, tarix, musiqi, təsviri incəsənət və s.) əlaqələr dəqiqləşdirilmişdir. Bu variantda fənləüstü əlaqənin təşkili müəllimin dünyagörüşündən və pedaqoji bacarığından daha çox asılıdır.

Onu da qeyd etməliyik ki, bütövlükdə, dil, ona aid hadisə, qanun və qanunauyğunluqlar integrativ əlaqədədir. Dil komponenti olan fonem, leksem, morfem, sintaqm, mətn arasında integrativ bağlılıq mövcuddur. Bu bağlılığı, onun qanunauyğunluqlarını öyrənməklə insan dilin daxilindəki təcrübəni də öyrənir. Dilə aid təriflər, qanunlar, hadisələr, bunları fərqləndirən cəhətlər onun şüurunda integrasiya olunur.

İdrak subyektinin, yəni düşüncə elementlərinin integrativ təhlili səviyyəsində bilik və bacarıqların formalaşması baş verir. Sadə mürəkkəblə, naməlum məlumla, asan çətinlə integrasiyada özünü daha dəqiq “tanıyır”. Müxtəlif biliklər bir koordinasiyada əlaqələnir və əsaslı dərkətmə prosesi başlayır.

Əldə olunan bilik və bacarıqların fəallığa çevrilməsi, tətbiqi qaçılmaz olur. Bu anlayışların qarşılıqlı təsiri nəticəsində integrativlik yaranır. Bu integrativlik real biliklərlə linqvistik biliklərin uzlaşdırılmasını tələb edir. Bu uzlaşmanın nəticəsi olaraq leksik, qrammatik, üslubi mənalər vəhdətdə dərk olunur.

Sözün leksik və qrammatik mənalарının mövcudluğu artıq onun integrasiyasından danışmağa imkan verir. Qrammatik integrasiya qrammatik mənalарın, qrammatik əlamətlərin qarşılıqlı təsirini əks etdirir. Qrammatik integrasiya reallığın müxtəlif tərəflərini əks etdirən müvafiq anlayışların uyğunluğu və ya uyğunsuzluğu əsasında həyata keçirilən söz daxilində qrammatik komponentlərin qarşılıqlı əlaqəsidir.

Təbii ki, bizi integrasiyanın bütün variantları deyil, qrammatik təhlil prosesində integrativ imkanlar, əldə olunan bilik və bacarıqların düzgün reallaşdırılıb reallaşdırılmaması məsələləri maraqlandırır. Biz leksik, morfoloji və sintaktik təhlillərin vəhdətində integrativliyi, onun təlim keyfiyyətinə müsbət təsirini aydınlaşdırmağa çalışırıq.

Əslində kommunikativ səriştənin formalaşması dilə aid bilik və bacarıqların integrasiyada qazanılmasını tələb edir. Bunu təmin etməyin ən səmərəli metodik yollarından biri də qrammatik təhlillərin aparılmasıdır. Qrammatik təhlilin aparılmasında məqsəd əldə olunmuş nəzəri biliklərin stabilliyini təmin etmək və şagirdlərdə integrativ-kommunikativ səriştəni formalaşdırmaqdır. “Mətn üzrə linqvistik təhlillər zamanı öyrənilmiş nəzəri qaydaların tətbiqi, bilik, bacarıq və vərdişlərin formalaşması səviyyəsi müəyyənləşir” [4, 120].

Ümumtəhsil məktəblərində linqvistikanın fonetik, leksik, qrammatik və semantik təhlil növlərindən istifadə olunur. Müasir fənn kurikulumlarının ən zəruri tələblərindən birinin integrativlik olduğunu nəzərə alsaq, linqvistik təhlildə də onun gözlənilməsi qaçılmazdır. Əgər biz leksikologiya, morfolojiya, sintaksis və üslubiyyatın məzmununa diqqət etsək, onlar arasında məntiqi-qrammatik, leksik-qrammatik əlaqənin olduğunu aydın müşahidə edə bilərik. Təbii ki, dilin lüğət tərkibi, mənşəyi, işlənmə dairəsi, məna qrupları və s. haqqında biliklərə sahiblənmədən qrammatik təhlildən, onun aparılması qaydalarından danışmaq olmaz. Qrammatikanın hissələri olan morfolojiya və sintaksis, morfoloji əlamət və sintaktik əlamət əlaqədə araşdırılmadan, bir sözlə, morfoloji-sintaktik təhlil vəhdətdə aparılmadan təlimi integrativlik təmin edilə bilməz, mənimsənilən biliyin tamlığından danışmaq olmaz. “Nitq hissələrinə görə tam təhlildə şagirdlər müstəqil işə alışıdırılmalı, onlarda nitq hissələrinin forma və məzmununa, qrammatik kateqoriyaların xarakterinə görə təhlil vərdişləri yaradılmalıdır” [4, 123]. Bu prizmadan yanaşaraq morfolojiya təlimi prosesindəki integrativ imkanları nəzərdən keçirək.

Biz yaxşı bilirik ki, əlamət (sifət), miqdar və sıra (say), hərəkət (feil) əşya və hadisənin özü (isim) olmadan aydın təsəvvür edilə bilməz. Əlamət (*ağ, qara, acı, turş*) müvafiq varlığı bildirən sözlə (*köynək, bulud, istiot, nar*) əlaqədə (*ağ köynək, qara bulud, acı istiot, turş nar*) konkretləşir. Bu səpkidə *yeddi, dörd* rəqəmləri *yeddi gün, dörd qütb, qaçır, uçur* hərəkətləri *dovşan qaçır, quş uçur* birləşmələrində öz mənasını konkretləşdirir. Buradan da nəticə çıxır ki, keyfiyyət, kəmiyyət, əlamət və hərəkət anlayışlarının mövcudluğu obyektiv varlıqdan, onun müxtəlif cəhətlərindən asılıdır.

Əşya və hadisə birinci (əsas), onlara xas olan əlamətlər isə ikinci (törəmə) sayılır. İsimlərin leksik xüsusiyyətləri, mücərrədlik və konkretliyi dəqiq öyrənilmədən onların morfoloji xüsusiyyətləri (tək və cəmdə olması, hallanması, mənsubluğu və s.) və cümlədəki rolu öyrənilə bilməz. Morfoloji əlamətlərlə sintaktik əlamətlərin inteqrasiyada öyrənilməsi qrammatikanın iki bölməsi arasındakı əlaqənin konkret dərk edilməsinə şərait yaradır və şagird sintaktik təhlildə morfoloji təhlildən, morfoloji təhlildə sintaktik təhlildən danışmır. Müəllim təlim prosesində, ilk növbədə, morfoloji əlaməti (*şagird(lər), şəhər(ə), müəllim(in)*) aydınlaşdırmalı, sonra onların cümlədəki rolunu – sintaktik əlamətini izah etməlidir.

Əşya və hadisələrin digər sözlərlə əlaqəsini də cümlə daxilində nəzərdən keçirmək, hər hansı bir nitq hissəsinin hansı cümlə üzvünü ifadə etdiyini də cümlə daxilində əsaslandırmaq lazımdır. İbtidai təlim səviyyəsindən başlayaraq cümlə üzvlərini tanıyan şagird üçün bu çox da çətin məsələ deyildir. Şagird ibtidai sinifdən etibarən bilir ki, “*Şagird dərslə hazırlaşır*” cümləsində *şagird* mübtədə, “*Çox hazırlıqlı şagirddir*” cümləsində isə *şagird* xəbərdir. Müəllim belə sadə cümlələrin təhlili prosesində başa salmalıdır ki, burada əşyanın (ismin) sintaktik rolu, yəni cümlədə daşdığı vəzifə onun qrammatik əlamətlərindəndir.

Bunun ardınca əşyaların (isimlərin) özünəxas təyinedici sözləri olduğunu (*qara çadır, böyük dəhliz, şirin alma*) da başa salmaq lazımdır. Təyinedici sözlərin düzgün başa salınması şagirdə mücərrəd isimləri də (*qara günlər, böyük ideyalar, şirin xəyallar*) dərinləndirərək dərk etməyə imkan yaradır.

Şagirdlər əksər hallarda əlamət və hərəkət adı bildirən isimləri sifət və feillə qarışıq salırlar. *Gözəllik, yaxşılıq, vurma* kimi sözlərin kökündə olan *gözəl, yaxşı, vur* sözlərini sifət, feil kimi dərk etdiyindən fərqli cəhəti görə bilmir və sintaktik təhlildə səhvlərə yol verirlər. Müəllim bu məsələləri diqqətdə saxlamalı və başa salmalıdır ki, *yaxşılıq, gözəllik, vurma* kimi sözlər ismin sualına (nə?) cavab verir və isimlər kimi təyinedici sözlərlə, yəni sifətlərlə (*təbii gözəllik, xeyli yaxşılıq, vurma cədvəli*) işlənə bilər.

Qrammatik təhlil prosesində sifətə aid qrammatik əlamətlər də inteqrasiyada möhkəmləndirilməlidir. Sifətin isimlə olan əlaqəsi

dəqiqləşdirildikdən sonra aparılan morfoloji təhlillərdə sifətin əsas qrammatik əlamətlərindən birinin əşyaya (ismə) aid olduğu əsaslandırılmalıdır.

Şagird sifəti öyrəndiyi andan etibarən “əlamət” sözünün leksik-morfoloji xüsusiyyətini dərk etməli, sintaksis tədrisində təyin anlayışının düzgün dərk üçün zəmin hazırlanmalıdır. Sifətin birinci xüsusiyyəti əşya ilə bağlı olması və onun əlamətini bildirməsidir. İsimlə, onun sualları ilə müqayisədə sifətin tərifinin və suallarının izahı şagirdə onu başqa nitq hissələrindən fərqləndirməyə imkan verir. Bu zaman isimlərə təyinedici sözlər artırmaqla yaradılan birləşmələr (*yaxşı dost, hündür bina, səliqəli oğlan* və s.) əsasında sifətləri müəyyənləşdirmək və həmin sözlərin suallarını sözlərdən sonra mötərizə içərisində yazmaq tapşırığı vermək düzgün təlimi yollardan biridir.

Məhz sualların dəqiqləşdirilməsi məqamında şagirdlərə başa salınmalıdır ki, dilimizdə necə?, nə cür? suallarına cavab verən, amma hansı? sualına cavab verməyən sözlər də vardır. Məsələn, “*səliqəli yazır*”, “*hündürdən danışır*” cümlələrində *yaxşı, hündürdən* sözlərinə hansı? sualını vermək olmur. Deməli, bu halda həmin sözlər zərfdir və cümlə üzvü olaraq da tərz-i-hərəkət zərfliyi olacaqdır.

Bununla bərabər müəllim sintaktik təhlil zamanı həm sifət, həm də başqa nitq hissələri (isim, zərf, qoşma) ola bilən sözlərin müəyyənləşdirilməsi üzrə iş apararsa, sifətin sintaktik əlamətləri barədə də bilgi vermiş olar.

Müəllim feilin tədrisini yalnız “hərəkət bildirən sözlərə feil deyilir” standartı üzərində qurmamalı və bilməlidir ki, feillər bir sıra leksik mənaların (hərəkət, iş, hal-vəziyyət, təfəkkür, nitq, görmə və eşitmə feilləri) daşıyıcılarıdır. Ona görə də hər bir leksik mənalı feilləri cümlələrdə işlətmək tapşırıqları vermək, cümlə təhlilində feil suallarının dəyişməsinə diqqəti cəlb etmək şagirdlərdə feilin leksik-qrammatik (morfoloji və sintaktik) əlamətləri barəsində aydın təsəvvür yaratmağa kömək etmiş olar.

Feillə bağlı mənimsədilən məsələlərdə (feilin leksik məna növləri, quruluşu, təsirli və təsirsiz olması, təsriflənən və təsriflənməyən formalar və s.) imkan düşdükcə onun cümlədəki rolu barədə də məlumatlar verilməlidir. Xüsusilə, feili sifət, feili bağlama və məsdər haqqında danışdıqda sintaksis bəhsində öyrədiləcək feili sifət, feili bağlama və məsdər tərkibləri üçün zəmin hazırlamaq lazımdır.

Nitq hissələri olaraq feil, sifət, zərfin, feilin təsriflənməyən forması olaraq məsdər, feili sifət və feili bağlamanın və onların sintaktik tərkiblərinin inteqrasiyada mənimsədilməsi qrammatik təhlillərin düzgün aparılmasına yardım etmiş olar.

Yaxşı olar ki, müəllim linqvistik təhlil prosesində şagirddən, ilk olaraq sözün leksik mənasını, sonra hansı nitq hissəsinə aid olduğunu (yəni qrammatik mənanı), sonra isə morfoloji əlaməti, nəhayət sözün sintaktik

vəzifəsini müəyyənləşdirsin. Məsələn, “Uzaqdan əzəmətli Qoşqarın zirvəsi görünürdü” cümləsində “əzəmətli” sözünün leksik mənası “böyük, möhtəşəm”, qrammatik mənası sifət, sintaktik vəzifəsi təyindir. Cümlədəki digər sözləri də bu cür təhlilə cəlb etməklə inteqrativliyi təmin etmiş oluruq.

Ədəbiyyat

1. *Azərbaycan dili – 8. Dərslik. Bakı, “Şərq-Qərb”, 2015, 160 s.*
2. *Azərbaycan dili – 9. Dərslik. Bakı, “Şərq-Qərb”, 2020, 200 s.*
3. *Azərbaycan Respublikasının ümumtəhsil məktəbləri üçün Azərbaycan dili fənni üzrə təhsil proqramı (kurikulumu) (V-XI siniflər). Bakı, Tİ, 2015, 212 s.*
4. *Balyev H, Balyev A. Azərbaycan dilinin tədrisi metodikası. Bakı, “Elm və təhsil”, 2019, 380 s.*
5. *Hümmətova R. Linqvistik təhlilin elmi-metodiki əsasları. Bakı, 2017, 214 s.*
6. *Xəlilov B. Müasir Azərbaycan dilinin leksikologiyası. Bakı, “Nurlan”, 2008, 442 s.*
7. *Xəlilov B. Müasir Azərbaycan dilinin morfolojiyası. Bakı, “Nurlan”, 2007, 280 s.*
8. *Xəlilov B. Müasir Azərbaycan dili (sintaksis). Bakı, Adiloğlu, 2017, 428 s.*
9. *Ümumi təhsilin fənn standartları (I-XI siniflər). Bakı, Mütərcim, 2012, 402 s.*

A.A.Həsənzadə
Azərbaycan Dövlət Pedaqoji Universiteti
hesenovaaynur019@gmail.com

COĞRAFIYANIN TƏDRİSİNDƏ TƏBİƏT MƏZMUN XƏTTİ ÜZRƏ PRAKTİKA VƏ MÜSTƏQİL İŞLƏRİN NÜMUNƏLƏRİ, QARŞIYA ÇIXAN PROBLEMLƏR VƏ HƏLLİ YOLLARI

Xülasə

Bu məqalənin məqsədi Azərbaycan təhsil sistemində təbiət məzmun xəttinə xüsusi diqqət yetirməklə, coğrafiyanın tədrisində praktiki elementlər daxil etmək və müstəqil işi təşviq etməkdir. Bu məqsədlə məqalədə bəzi nümunələr gətirilmiş, problemlər və onların həlləri qeyd edilmişdir.

ПРИМЕРЫ ПРАКТИЧЕСКИХ И САМОСТОЯТЕЛЬНЫХ РАБОТ, ВСТРЕЧЕННЫЕ ПРОБЛЕМЫ И ПУТИ ИХ РЕШЕНИЯ ПО СОДЕРЖАТЕЛЬНОЙ ЛИНИИ ПРИРОДЫ В ПРЕПОДАВАНИИ ГЕОГРАФИИ

Резюме

Цель данной статьи – включить практические элементы в преподавание географии и стимулировать самостоятельную работу, уделив особое внимание природной линии в образовательной системе Азербайджана. Для этого в статье приведены некоторые примеры, упомянуты проблемы и пути их решения.

METHODOLOGY OF THE ORGANIZATION OF STUDENT ACTIVITY ON THE CONTOUR MAP IN EDUCATION OF THE POPULATION DIVISION ON THE SOCIETY CONTENT LINE

Summary

The purpose of this article is to include practical elements in the teaching of geography and encourage independent work, with special attention to the nature content line in the educational system of Azerbaijan. For this purpose, in the article presented some examples, problems and their solutions.

Açar sözlər: praktika, müstəqil iş, kurikulum, məzmun xətti, layihə, resurs, mühit

Ключевые слова: практика, самостоятельная работа, курикулум, содержательная линия, проект, ресурс, среда

Key words: practice, independent work, curriculum, content line, project, resource, environment

Müasir dövrümüzdə təhsil islahatları əsasən təlimin məzmununun və tədris metodikasının yenilənməsi istiqamətində aparılır. Bu islahatlar aparılarkən zamanın tələbləri, ümumi inkişaf meylləri nəzərə alınır və beynəlxalq təcrübəyə əsaslanır. Təhsil proqramı (kurikulum) – təhsilin hər bir pilləsi üzrə təlim nəticələri və məzmun standartlarını, tədris fənlərini, həftəlik dərs və dərsdənkənar məşğələ saatlarının miqdarını, pedaqoji prosesin təşkili, təlim nəticələrinin qiymətləndirilməsi və monitorinqinin aparılması sistemini özündə əks etdirən dövlət sənədidir [2].

Coğrafiya fənninin kurikulumunu nəzərdən keçirsək, aşağıdakı xarakterik cəhətləri müşahidə edə bilərik: tədris prosesi təkcə elmi bilik verməməli, şagirdlərin tərbiyəsinin, şəxsi keyfiyyət və qabiliyyətlərinin inkişaf etdirilməsi, həyat üçün zəruri olan bacarıqların qazanılmasına imkan verməli, şagirdyönümlülük, nəticəyönümlülük, şəxsiyyətyönümlülük olmalıdır. Bunları nəzərə alaraq coğrafiya fənnini tədris edən müəllim daha hazırlıqlı olmalı, şagirdlər üçün təbiətlə cəmiyyəti qarşılıqlı şəkildə əlaqələndirə bilməlidir [3]. Bu baxımdan müstəqil işlər əvəzsiz rol malikdir. Müstəqil işlər uşaqlarda analiz, sintez, təhlil bacarıqlarını formalaşdırır, özəl xüsusiyyətlərini və bacarıqlarını aşkar etməyə kömək edir.

Azərbaycan Respublikasının ümumtəhsil məktəbləri üçün coğrafiya fənni üzrə təhsil proqramında fənnə aid nəticələr 3 məzmun xətti üzrə müəyyən edilir: coğrafi məkan, təbiət, cəmiyyət. Müəyyən olunmuş məzmun xətlərinin köməyi ilə şagirdlərin şüurunda əhatə olunduqları təbiətin vahid, bütöv və bölünməz obrazı yaradılır. Şagird əvvəlcə yaşadığı Yer kürəsini bir planet kimi öyrənir, onun Günəş və öz oxu ətrafında hərəkətinin coğrafi nəticələrini araşdırır. Sonra Yer kürəsinin quruluşu, relyefi, coğrafi təbəqəsi, təbiəti, iqtisadiyyatı, əhalisi, sərhədləri haqqında müəyyən biliklər alır və bu bilikləri kontur xəritə, atlas, qlobus və digər məzmunlu xəritələr üzərində tətbiq edir, diaqramlar qurur, statistik göstəricilərdən istifadə edir, cədvəllər çəkir.

Şagirdlərin bacarıq və vərdişlərini inkişaf etdirmək üçün onlara müstəqil işlər, dərsdən sonra tapşırıqları vermək lazımdır. Müstəqil ev işi tədris proqramlarının tələblərini, həmçinin məktəblilərin maraq və tələbatlarını, onların inkişaf səviyyəsini nəzərə almaqla qurulur.

Coğrafiyanın tədrisi metodikasında şagirdlərin müstəqil işlərinin təşkili məsələləri A.E.Bibik, M.K.Kovalevskaya, M.İ.Davidova, V.İ.Siretin, V.A.Korinskaya, M.A.Zülfüqarov, N.N.Allahverdiyev, H.Ə.Sadıxlı,

D.M.Ələsgərov, R.Y.Yaqubov, A.Hüseynov, M.İ.Verdiyeva və b. metodist alimlər tərəfindən öyrənilmişdir [4].

Aparadığımız araşdırmalara əsasən demək olar ki, coğrafiyanın tədrisində təbiət məzmun xətti üzrə aşağıdakı sərbəst işlər və praktik tapşırıqları vermək olar.

1. Məktəblərə yaxın ərazilərdə yerləşən müxtəlif ekosistemlərin öyrənilməsi ilə bağlı layihənin hazırlanması, praktiki şəkildə yaxın ərazilərə gedib bu ekosistemləri müşahidə və tədqiq etmək: Onlar flora, fauna və ekoloji qarşılıqlı əlaqələri tədqiq edərək, nəticələrini hesabatlar, təqdimatlar və ya plakatlar vasitəsilə təqdim edə bilərlər.

2. Şagirdlərin olduqları bölgələrdə yağıntuların, temperaturun və rütubətin ölçülməsi kimi hidrologiya və iqlimlə bağlı təcrübələrin aparılması: Şagirdlər öz təhlillərini və nəticələrini təqdim edərək, temperatur modellərini, yağıntı meyllərini və ya iqlim dəyişikliyinə yerli landşaftlara təsirini araşdırma bilərlər.

3. Şagirdlərin olduqları ərazilərdə yer formaları və geomorfologiyanı müşahidə və təhlil etmələri.

4. Şagirdlərin təbiətdə və parkda müxtəlif biomüxtəlifliyi (bitki, heyvan növləri) müəyyən etməsi: Davamlı şəkildə biomüxtəliflik müşahidə edildikdən sonra jurnallara qeyd edilməsi.

5. Şagirdlərin müxtəlif maraq nöqtələrinin coğrafi GPS cihazlar və ya smartfonlar vasitəsilə koordinatlarının müəyyənləşdirilməsi və xəritələşdirmə: Şagirdlər təbiət və coğrafiya ilə bağlı müstəqil xəritələr yarada bilərlər. Buna misal olaraq yaşadıkları mühitdə biomüxtəlifliyin qaynar nöqtələrini, qorunan əraziləri və ya torpaqdan istifadədə zamanla dəyişiklikləri əks etdirən xəritələrin hazırlanmasını göstərmək olar.

6. Mühitdə olan hər hansı ekoloji problemin praktiki həlli layihəsinin hazırlanması: Şagirdin su qıtlığı, meşələrin qırılması və ya havanın çirklənməsi kimi yaşadıkları mühitə təsir edən ekoloji problemlərə dair müstəqil araşdırmalar apara bilərlər. Onlar öz nəticələrini və tövsiyələrini təqdim edərək səbəbləri, təsirləri və potensial həll yollarını təhlil edə bilərlər.

7. Ətraf mühit ilə bağlı debatlar və ya təqdimatlar: Şagirdlər müstəqil şəkildə tədqiqat apardıqları və Azərbaycanda ətraf mühit ilə bağlı müxtəlif baxışları təqdim etdikləri debatlar və ya təqdimatlar təşkil edə bilərlər. Buraya mühafizə strategiyaları, vəhşi təbiətin qorunması və ya davamlı inkişafı ilə bağlı müzakirələr aid ola bilər.

8. Resurslarının yaradılması: Şagirdlər Azərbaycanın təbii coğrafiyası haqqında broşürlər, veb-saytlar və ya infoqrafika kimi resurslarını yarada bilərlər. Onlar yerli növlər, geoloji birləşmələr və ya ətraf mühitin mühafizəsi üsulları kimi xüsusi mövzulara diqqət yetirə bilərlər.

9. Müsahibələr: Şagirdlər coğrafiyaçıları, ekoloqlar və ya park qoruyucuları kimi yerli ekspertlərlə müstəqil müsahibələr apararaq Azərbaycana xas təbiətlə bağlı mövzularda fikir toplaya bilərlər.

Şagirdlərə coğrafiyanın tədrisində təbiət məzmun xətti üzrə sərbəst işlər və praktik tapşırıqlar verilən zaman müəyyən problemlərlə üzləşə bilərlər. Aşağıda şagirdlərin üzləşə biləcəyi problemlər və onların həlli yolları verilmişdir.

1. Səfərlə bağlı problemlər: Şagirdlərin tədqiq edəcəkləri məkana getmələri, qayıtmaları, park və bəzi xüsusi məkanlar üçün icazələrin alınması, maddi-texniki məsələləri bura aid etmək olar. Əvvəlcədən planlaşdırın, yerli hakimiyyət orqanları ilə əməkdaşlıq edin, məktəb rəhbərliyindən dəstək alın və səyahət çətin olarsa, virtual və ya yaxınlıqdakı təbiət variantlarını araşdırın.

2. Resurs məhdudiyyətləri: Bunlara GIS proqramı, GPS, əyani vəsait, avadanlıq və ya texnologiyanın əlçatan olmaması və s. misal göstərmək olar. Mövcud resursları yaradıcı şəkildə istifadə etməklə, avadanlıq mübadiləsi üçün digər məktəb, respublika uşaq və gənclərin inkişaf mərkəzlərinin resursları, pulsuz və ya açıq mənbəli alətlər və resurslardan istifadə etməklə bu problemi aradan qaldırmaq olar.

3. Vaxt məhdudiyyətləri: Kurikulumun tələblərinin praktiki elementlərini icra etməklə vaxtın idarə edilməsində problemlər yarana bilər. Strateji olaraq praktiki elementləri dərs planlarına inteqrasiya etməklə, praktiki fəaliyyətlər üçün xüsusi vaxt intervalları ayırmaqla, təlim nəticələrini optimallaşdırmaq üçün onları kurikulum məqsədləri ilə uyğunlaşdırmaqla bu problemin öhdəsindən gəlmək olar.

4. Təhlükəsizlik: Sahə gəzintiləri, təcrübələr və ya açıq fəaliyyətlər zamanı şagirdlərin təhlükəsizliyini təmin olunması. Risklərin hərtərəfli qiymətləndirilməsini aparmaqla, təhlükəsizlik protokollarına riayət etməklə, zəruri təhlükəsizlik avadanlığı ilə təmin edilməklə təhlükəsizliyi artırmaq olar.

5. Qiymətləndirmə: Tələbələrin praktiki və ya müstəqil işdə effektivliyini və performanslarını qiymətləndirmək. Öyrənmə məqsədlərinə uyğun aydın qiymətləndirmə meyarları hazırlamaqla, rubrikalar, təqdimatlar və s. kimi qiymətləndirmə metodlarının qarışığından istifadə etməklə konstruktiv rəy bildirmək olar.

6. Şagirdin iştirakı və motivasiyası: Bütün şagirdlərin praktiki və ya müstəqil layihələrdə fəal iştirakını və motivasiyalı qalmasını təmin etmək bir qədər çətindir. Amma müsbət öyrənmə mühiti yaratmaqla, layihə mövzularında seçimlər təklif etməklə, maraqlarını təşviq etməklə və şagirdlərin söylərini mükafatlandırmaqla uğurlu nəticələr əldə olunacaq.

Şagirdlərə coğrafiyanın tədrisində təbiət məzmun xətti üzrə sərbəst işlər və praktik tapşırıqların verilməsi şagirdlərin praktiki öyrənməsinə, ekoloji

şüurun, tənqidi təfəkkürün inkişafına kömək edir və şagirdləri öz mühitlərinin coğrafiyası və mədəniyyəti ilə dərindən əlaqə qurmasına kömək olur.

Ədəbiyyat

1. *Alxasov O. Coğrafiyanın tədrisi metodikası. Bakı, "Elm və təhsil", 2013, 368 səh.*
2. *Azərbaycan Respublikasının Təhsil Qanunu. Bakı şəhəri, 19 iyun 2009 il.*
3. *Paşayev Ə.X., Rüstəmov F.A. Pedaqogika: yeni kurs. Bakı: Elm və təhsil, 2012, 463 səh.*
4. *Seyfullayeva N.S., pedaqoji elmlər namizədi. Coğrafiya tədrisi metodikası. Ali məktəblər üçün dərslik. «EMK» nəşriyyatı, Bakı – 2011, 493 səh.*
5. *Verdiyeva M.İ. Azərbaycan Respublikasının coğrafiyasının tədrisində praktik və müstəqil işlərin aparılması, Azərbaycan Respublikasının Təhsil Problemləri İnstitutu, "İsmail" nəş. Bakı - 2002, 38 səh.*

X.M.Hacıyeva
Azərbaycan Dövlət Pedaqoji Universiteti
xedice.haciyeva2001@gmail.com

ƏDƏBİYYAT FƏNNİ ÜZRƏ TESTLƏRİN TƏRTİBİ XÜSUSİYYƏTLƏRİ

Xülasə

Testlərin tərtibi xüsusiyyətlərinin əsasında spesifik məzmunun hərtərəfli qiymətləndirilməsi, mühüm anlayışların mənimsənilməsi səviyyələrinin müəyyən edilməsi və xüsusi standartlara qarşı standartlaşdırılmış vasitə rolunu oynaması kimi amillər dayanır. Testlər asan, orta, çətin və nisbətən çətin səviyyələrə bölünərək təlim nəticələrinin dəyərləndirilməsi üzrə vaxta və əməyə qənaət edən yanaşmanın reallaşmasını təmin edir.

Ədəbiyyat fənni üzrə testlər ədəbi əsərlərin anlaşılmasını, şərhini və tənqidi təhlilini qiymətləndirmək məqsədi daşıyır. Onlar ədəbi terminlər və anlayışların mənimsənilməsini, müqayisə, anlama və şərh, ədəbi tənqid, yaradıcı təfəkkür, özünü müstəqil ifadə etmə kimi bacarıqların inkişafı üçün təlim mühitini tamamlayır. Beləliklə, müəllimlərin müxtəlif növ testlər vasitəsilə şagirdlərin ədəbi materiala dair biliklərini çoxşaxəli şəkildə qiymətləndirməsinə şərait yaradır.

ХАРАКТЕРИСТИКА ТЕСТОВ ПО ПРЕДМЕТУ ЛИТЕРАТУРА

Резюме

Особенности дизайна тестов включают всестороннюю оценку конкретного содержания, определение уровней владения важными понятиями и использование в качестве стандартизированного инструмента в соответствии с конкретными стандартами. Тесты разделены на легкий, средний, сложный и относительно сложный уровни, что позволяет экономить время и силы при оценке результатов обучения.

Целью литературных тестов является оценка понимания, интерпретации и критического анализа литературных произведений. Они завершают среду обучения для приобретения литературных терминов и понятий, развития таких навыков, как сравнение, понимание и интерпретация, литературная критика, творческое мышление и независимое самовыражение. Таким образом, это дает возможность преподавателям разносторонне оценить знания учащихся по литературному материалу посредством различных видов тестов.

CHARACTERISTICS OF TESTS ON THE SUBJECT OF LITERATURE

Summary

Test design features include comprehensive assessment of specific content, determination of mastery levels of important concepts, and serving as a standardized tool against specific standards. The tests are divided into easy, medium, difficult and relatively difficult levels, providing a time- and effort-saving approach to the evaluation of learning outcomes.

Literature tests aim to assess comprehension, interpretation and critical analysis of literary works. They complete the learning environment for the acquisition of literary terms and concepts, the development of skills such as comparison, understanding and interpretation, literary criticism, creative thinking, and independent self-expression. Thus, it enables teachers to multifacetedly evaluate students' knowledge of literary material through various types of tests.

Açar sözlər: *ədəbiyyat, sual, test, qiymətləndirmə, testləşdirmə, ədəbi material, şagird, tərtibi xüsusiyyətlər*

Ключевые слова: *литература, вопрос, тест, оценивание, тестирование, литературный материал, ученик, особенности составления*

Key words: *literature, question, test, assessment, testing, literary material, student, compilation features*

Ölkəmizin ümumi orta təhsil müəssisələrində həyata keçirilən təhsil islahatının əsas məqsədi gənc nəslin həyata uyğunlaşmaq, əldə etdikləri bilikləri praktiki situasiyalarda tətbiq etmək bacarıqlarının formalaşdırılmasından ibarətdir. Buna nail olmaq üçün şagirdlərin nailiyyətlərinin ədalətli, şəffaf və obyektiv qiymətləndirilməsini həyata keçirərkən milli standartlara uyğun keyfiyyətli təhsil vermək, müvafiq bacarıqları aşılamaq və vərdisləri inkişaf etdirmək olduqca vacibdir.

Testlər son illərdə qlobal miqyasda geniş istifadə olunan qiymətləndirmə vasitəsi kimi meydana çıxmış və müəyyən edilmiş vaxt çərçivəsində şagirdlərin psixofizioloji xüsusiyyətlərini, bilik, bacarıq və vərdislərini qiymətləndirmək üçün ən effektiv vasitə olduğunu sübut etmişdir. "Test" termini 1864-cü ildə Böyük Britaniyada şagirdlərin biliyini qiymətləndirmək üçün yaranmışdır və onun tətbiqi 20-ci əsrin əvvəllərində, xüsusən də standartlaşdırma və obyektiv qiymətləndirməyə töhfə verən E.Torndike və K.Spearman kimi psixoloqların apardığı tədqiqatlar sayəsində geniş yayılmışdır [7, s.103].

Suallar cavab tələb edən aktiv ünsiyyət vasitəsi kimi xidmət edir və idrak bacarıqlarının cəlb edilməsində mühüm rol oynayır. Məlumat axtaran və cavab tələb edən mesajlar kimi təriflənən suallar bəşər tarixi boyu bilik əldə etmək üçün təməl hesab olunmuşdur. Suallar aid olduğu elmlə bağlı

anlayışın artırılmasında və bilik səviyyələrinin ölçülməsində əsas rol oynayır [7, s.104].

Suallar bütün təhsil səviyyələrində müəllim-şagird ünsiyyətinin ayrılmaz hissəsidir, həm bilik vermək, həm də düşünmə bacarıqlarını inkişaf etdirmək üçün əvəzsiz vasitə kimi çıxış edir [7, s.105]. Müəllimlər suallarının öyrənməyə təsirini dərk etməli, daima sual vermə üsullarını təkmilləşdirməyə çalışmalıdırlar. Pedaqoqlar üçün məqsəd təməl biliklərin verilməsindən yüksək səviyyəli zehni fəaliyyətlərin stimullaşdırılmasına və müxtəlif mərhələlərdə şagirdlərin inkişafının dəstəklənməsinə qədər irəliləmək olmalıdır.

Tamamilə etibarlı bir test yaratmaq çətin olsa da, təkrar qiymətləndirmələr zamanı test nəticələrinin minimal dəyişkənlik nümayiş etdirməsi çox vacibdir. Hər bir testin obyektivlik, reprezentativlik və elmilik kimi meyarlara cavab verməsi vacib şərtlərdir. Obyektivlik testin aparıcısından asılı olmayaraq ardıcıl nəticələri təmin edir, fənn müəllimləri və ya mütəxəssislər tərəfindən yoxlamalara ehtiyacı aradan qaldırır. Nümayəndəlik testin tədris materialını hərtərəfli əhatə edib-etməməsini qiymətləndirir, adətən ilkin sınaqlar vasitəsilə qiymətləndirilir. Elm, testin fundamental tədqiqatlara əsaslandığını, öyrənmə məqsədlərini dəqiq ölçməsinə diktə edir. Uyğunluq test tapşırıqları ilə imtahan məqsədləri arasında aydınlığı və mənalı uyğunluğu vurğulayaraq testin məqsədi ilə uyğunluğunu qiymətləndirir [5, s.5].

Effektiv testlərin hazırlanması işi taksonomiya mərhələlərini başa düşməyi və sualları şagirdlərin böyümə və inkişafına uyğunlaşdırmaq, sinif səviyyələrinə uyğun olaraq sual növlərini tənzimləməkdən ibarətdir [1]. Şagirdlər inkişaf etdikcə nəzəri biliyə əsaslanan suallardan analiz, sintez və təhlil kimi bacarıqlar tələb edən testlərə keçməlidir. Şagirdlər arasında müxtəlif öyrənmə yanaşmaları müəllimlər üçün problem yaradır. Modern təhsil fərdi ehtiyacları ödəmək və sistemli düşüncəni təşviq etmək üçün müəllim çevikliyini tələb edir.

Müəllimlik peşəsi müxtəlif öyrənmə qabiliyyətinə malik şagirdlərdən ibarət siniflərlə işləməyi tələb edən mürəkkəb bir vəzifə kimi qəbul edilir. Müəllimlərin təlim məqsədlərinə uyğun testlərin hazırlanması bacarığına malik olması effektiv tədrisin əsas aspekti olan şagirdlərdə sual vermə bacarıqlarının inkişafına təsir göstərir. Ədəbiyyatın tədrisi lazımı qaydada həyata keçirildikdə, qabaqcıl dil bacarıqlarına, tənqidi düşünmə qabiliyyətinə, məlumatı düzgün qavramaq və ifadə etmək qabiliyyətinə malik fərdlərin yetişdirilməsi ilə nəticələnir.

Testləşdirmə prosesi şagirdin arzuolunan bilik, bacarıq, maraq və vərdişlər kimi xüsusiyyətlərinə diqqət yetirərək, təlim məqsədlərinə uyğun gələn sualları formalaşdırmağı əhatə edir. Müəllim təlim fəaliyyətləri vasitəsilə zehni strukturların formalaşmasına rəhbərlik etdiyi üçün testlərin tərtibində

şagirdlərin diqqətini cəlb etməyi və konseptual anlayışı inkişaf etdirməyi ön planda tutmalıdır.

Testlər əvvəlcədən müəyyən edilmiş qiymətləndirmə şkalasını şagirdlərə çatdırmaqla şagird nailiyyətlərinin şəffaf və obyektiv qiymətləndirilməsini asanlaşdırır. Bu şkalanın təyin edilməsinin ağırlığını nəzərə alaraq, müəllimlərin beynəlxalq şagird qiymətləndirmələrində istifadə olunan test tapşırıqlarının dizaynı, onların qiymətləndirmə şkalaları və müxtəlif səviyyələrə uyğun çoxseçimli cavabları olan məktəbdaxili qiymətləndirmə vasitələrinin qurulması ilə tanış olmaları vacibdir.

Daha əvvəl qeyd olunan aspektlərə əlavə olaraq, testlər aşağıda göstərilən fərqli xüsusiyyətlərə malikdir:

- Testlər müəyyən edilmiş standartlar əsasında bütün öyrənilən materialın hərtərəfli qiymətləndirilməsinə imkan verən xüsusi məzmunun qiymətləndirilməsi üçün bir vasitə kimi xidmət edir.

- Onlar mühüm anlayışlar və təlimin məzmunu baxımından mənimsənilmə səviyyəsini müəyyənləşdirir, şagirdin mənimsədiyi bilikləri dəqiq şəkildə ölçməyə imkan verir.

- Test məqsədindən asılı olaraq, o, şagird nailiyyətlərini xüsusi standartlarla ölçən standartlaşdırılmış alət kimi xidmət göstərir. Bu da, eyni anda bir sinfin və ya eyni təhsil səviyyəsində olan şagirdlərin qiymətləndirilməsinə şərait yaradır. Beləliklə, təlim nəticəsinin və ya ümumi bir kursun yekun qiymətləndirilməsi prosesində vaxta qənaətin təmin olunmasına gətirib çıxarır.

- Testlər dörd səviyyəyə bölünür: asan, orta, çətin və (istedadlı şagirdlər üçün) nisbətən çətin [5, s. 6].

Ədəbiyyat fənni üzrə testlər, bir qayda olaraq, şagirdlərin ədəbi əsərləri anlama dərəcəsini, şərhini və tənqidi təhlilini qiymətləndirmək məqsədi daşıyır. Ədəbiyyat testlərinin tərtibi xüsusiyyətlərinə görə bölgüsünü aşağıdakı kimi vermək olar [6, s.305]:

Anlama və şərh üzrə testlər: Ədəbiyyat testlərinə çox vaxt şagirdlərin bədii mətnlərin məzmununu qavramaq və şərh etmək qabiliyyətini qiymətləndirən testlər daxildir. Burada verilmiş suallar əsərin süjetinə, personajlarına, mövzularına və ümumi mənasına diqqət yetirə bilər.

Ədəbiyyat terminləri və anlayışları ilə bağlı sualları əhatə edən testlər: Ədəbiyyat fənni üzrə testlər bir çox hallarda şagirdlərin ədəbi terminlər və anlayışlar haqqında biliklərini qiymətləndirir. Bu cür testlər konkret ədəbi mətnlər kontekstində metafora, bənzətmə, qabaqcadan ifadə, ironiya və başqaları kimi terminlərin müəyyən edilməsini və müəyyənləşdirilməsini əhatə edə bilər.

Tənqidi təhlil üzərinə qurulmuş testlər: Ədəbiyyat testləri tez-tez şagirdlərdən ədəbi elementləri tənqidi yanaşma ilə təhlil etməyi tələb edən

testləri əhatə edir. Bu işə, müəllifin öz fikrini çatdırması üçün istifadə etdiyi dil, simvolizm, təsvir və digər ədəbi vasitələrdən araşdırılmasını əhatə edə bilər.

Tapşırıq xarakterli testlər: Ədəbiyyat testlərinin içərisində şagirdlərdən müəyyən bir ədəbi əsər haqqında öz düşüncələrini və fikirlərini bildirmələrini tələb edən müstəqil suallara da yer verilir. Bu cür testlər əsasən tapşırıq xarakterli olub şagirdlərin verilən ədəbi materialı başa düşdüklerini və öz fikirlərini müstəqil şəkildə ifadə etmək bacarıqlarını nümayiş etdirməyə imkan verir. Bu cür testlər dərslərdə əsasən bir mətn və ya ədəbi əsərlərin sonunda verilir. Şagird bəzən bu tip tapşırıqları şifahi şəkildə də cavablandırma bilər. Əsas məqsəd, şagirdin oxuduğu mətn və ya bədii nümunə üzrə öz şəxsi fikrini ortaya qoymasına imkanın yaradılmasıdır.

Müqayisə tələb edən testlər: Bəzi ədəbiyyat testləri şagirdlərdən fərqli ədəbi əsərləri və ya elementləri bir əsərdə müqayisə etməyi tələb edə bilər. Bu onların mətnlər arasında əlaqə yaratmaq, oxşarlıq və fərqləri tanımaq qabiliyyətini qiymətləndirir.

Tarixi və mədəni konteksti ehtiva edən testlər: Ədəbi əsərin tarixi və mədəni kontekstini başa düşmək ədəbiyyatda vacibdir. Testlər şagirdlərin müəyyən ədəbiyyatın yaradılmasına və qəbuluna təsir edən sosial, siyasi və mədəni amillər haqqında məlumatlılığını qiymətləndirən suallardan ibarət ola bilər.

Ədəbi tənqid üzərinə qurulan testlər: Ədəbiyyat kursunun səviyyəsindən asılı olaraq testlərdə müxtəlif ədəbiyyat nəzəriyyələri və tənqidi yanaşmalarla bağlı suallar ola bilər. Müəllim şagirdlərdə ədəbi mətnləri təhlil etmək və şərh etmək bacarığının inkişafını təmin etmək məqsədilə bu nəzəriyyələrə tənqidi yanaşma tələb edən testləri qiymətləndirmə prosesinə daxil edə bilər.

Yaradıcı düşüncə tələb edən testlər: Bəzi ədəbiyyat testlərinə şeir, qısa hekayə və ya müəyyən bir ədəbi əsərdən ilhamlanmış dialoq yazmaq kimi yaradıcı cavablara imkan verən suallar daxil edilə bilər. Bu testlər təkcə şagirdlərdə qavrama qabiliyyətini deyil, eyni zamanda yaradıcılığı, təxəyyülün və təfəkkürün inkişafını qiymətləndirir.

Sitatların və ya bədii mətndən xüsusi bir hissənin təhlili üzərinə qurulan testlər: Şagirdlərdən ədəbi əsərlərdən konkret sitatları təhlil etmək tələb oluna bilər. Bu tip sual onların xüsusi sətirlərin və ya keçidlərin əhəmiyyətini başa düşmək və onları daha geniş mövzulara bağlamaq qabiliyyətini qiymətləndirir.

Açıq tipli suallar: Ədəbiyyat testlərinə tez-tez şagirdləri material haqqında şəxsi fikirlərini, düşüncələrini və hisslərini ifadə etməyə təşviq edən açıq tipli suallar da aiddir. Bu suallar tənqidi düşünmə bacarıqlarını və ədəbi

materiala şagirdin müxtəlif aspektlərdən yanaşma bacarığını qiymətləndirmək məqsədi daşıyır.

Nəticə olaraq, ədəbiyyat testlərinin dizaynı və məzmunu təhsil mənzərəsinin çoxşaxəli və ayrılmaz bir aspekti kimi meydana çıxır. Şagirdlərin ədəbi əsərləri anlamasını, şərhini və tənqidi təhlilini ölçmək üçün hazırlanmış bu qiymətləndirmələr müxtəlif sual növlərini əhatə edir. Ədəbiyyat testləri süjeti, personajları və mövzuları araşdıran anlama və şərh tapşırıqlarından tutmuş ədəbi terminlərə yönəlmiş suallara, tənqidi təhlilə və yaradıcı təfəkkür təlimlərinə qədər, şagirdlərin mövzu ilə bağlılığını qiymətləndirmək üçün hərtərəfli vasitə rolunu oynayır. Ədəbiyyat testləri şəxsi düşüncələri təşviq edən açıq sorğular da daxil olmaqla bir sıra sual formatları təklif etməklə təkcə nəzəri biliklərin mənimsənilməsini ölçmür, həm də şagirdlərin tənqidi düşünmə bacarıqlarını inkişaf etdirir.

Üstəlik, müxtəlif çətinlik səviyyələrinə təsnif edilən bu testlərin standart xarakterli olması müxtəlif tələbə qabiliyyətləri üzrə ardıcıl və ədalətli qiymətləndirməni təmin edir. Ədəbi əsərlərin müqayisəsini tələb edən tapşırıqlara əsaslanan sualların və tapşırıqların birləşdirilməsi analitik təfəkkürün inkişafına kömək edir. Pedaqoqlar ədəbiyyat testlərinin hazırlanmasının incəliklərini araşdırdıqca, təməl biliklərin qiymətləndirilməsi ilə şagirdlərin analitik və yaradıcılıq qabiliyyətlərinin inkişaf etdirilməsi arasında nüanslı tarazlıq aydın olur. Nəhayət, ədəbiyyat testlərinin düşünülmüş tərtibi qabaqcıl dil bacarıqlarına, tənqidi düşünmə qabiliyyətinə və ədəbi əsərlərin incəliklərinə dərin qiymət verən fərdlərin inkişafı kimi daha geniş təhsil məqsədlərinə uyğun gəlir.

Ədəbiyyat

1. "Azərbaycan Respublikasında ümumi təhsil sistemində Qiymətləndirmə Konsepsiyası". "Azərbaycan müəllimi" qəzeti, 6 fevral, 2009.
2. Abbasov Ə., Balakışiyev Ş., Əliyeva B., Xudiyeva G., Süleymanova A. Azərbaycan dili və ədəbiyyat. Metodika və təcrübə. Bakı: Orxan, 2005.
3. Aslanov Y.Y. Ədəbiyyat tədrisi: Ənənə və müasirlik. Bakı: ADPU-nun nəşri, 2011, s. 85
4. 2009-cu il Ümumtəhsil məktəblərində məktəbdaxili qiymətləndirmənin aparılması qaydaları. "Azərbaycan müəllimi" qəzeti, 11 sentyabr, 2009. (layihə)
5. Mahmudov N., İbtidai təhsil səviyyəsində riyaziyyat və informatikadan məktəbdaxili qiymətləndirmədə istifadə olunan qiymətləndirmə vasitələri barədə, Azərbaycan müəllimi.- 2011, -7 yanvar, -s. 5-6.
6. Yusifov F. Ədəbiyyatın tədrisi metodikası. Bakı: ADPU-nun nəşri, 2022, s.410

7. Aydemir Y., Çiftçi, Ö. (2008). *Edebiyat Öğretmenlerinin Soru Sorma Becerileri Üzerine Bir Araştırma. Yüzüncü Yıl Üniversitesi, Eğitim Fakültesi Dergisi. Cilt: V, Sayı: II, s.103-115.*
8. http://anl.az/down/megale/az_muellimi/2011/yanvar/150234.files/150225.htm
9. <https://www.arti.edu.az/nodupload/editor/files/2%20%C6%8Fd%C9%99biyyat-kurikulum.pdf>
10. <http://anl.az/el/Kitab/2017/11/cd/Ar2017-1219.pdf>
11. <http://anl.az/el/Kitab/2017/11/cd/Ar2017-1219.pdf>
12. <https://dergipark.org.tr/tr/download/article-file/2154146>

X.Ə.Mirzəyeva
Azərbaycan Dövlət Pedaqoji Universiteti
xanimmirzayeva14@gmail.com

TƏLİM PROSESİNDƏ “AÇIQ KİTAB” ROMANININ MƏZMUNUNUN ÖYRƏDİLMƏSİ VƏ TƏHLİLİ ÜZRƏ İŞİN TƏŞKİLİ

Xülasə

Şagirdlərin görkəmli yazıçı Mir Cəlal Paşayevlə ilk tanışlığı ümumtəhsil məktəblərində ədəbiyyat dərslərindən başlanır. Belə ki, yazıcının bədii irsi ümumtəhsil məktəblərinin VI (“Dərsimi yaz” əsəri), VII (“Bahar” əsəri), IX (“Vətən yaraları” hekayəsi) və XI siniflərində (“Açıq kitab” romanı) tədris olunur. XI sinfin ədəbiyyat dərslərində “Açıq kitab” romanının məzmunu və təhlili üzrə işdə şagirdlərin fəal iştirakı ilə əsərin obrazlar sistemi, mövzu, ideya və problematikası müzakirə olunur. Bu məqsədlə müəllim təlim prosesində kurikulumun tələblərinə uyğun olaraq, interaktiv təlim metodlarından məqsədyönlü istifadə etməklə şagirdlərin yaradıcı təfəkkür və tədqiqatçılıq bacarığının inkişafı istiqamətində ardıcıl iş aparmalıdır.

ОРГАНИЗАЦИЯ РАБОТЫ ПО ОБУЧЕНИЮ И АНАЛИЗ СОДЕРЖАНИЯ РОМАНА «ОТКРЫТАЯ КНИГА» В УЧЕБНОМ ПРОЦЕССЕ

Резюме

Первое знакомство школьников с выдающимся писателем Мир Джалалом Пашаевым начинается с уроков литературы в общеобразовательных школах. Так, художественное наследие писателя излагается в VI (произведение «Напиши мой урок»), VII (произведение «Весна»), IX (рассказ «Раны Родины») и XI (роман «Открытая Книга») классах средних школ. Система образов, тема, идеи и проблематика работы обсуждаются при активном участии учащихся в работе над содержанием и анализом романа «Открытая книга» на уроке литературы XI класса. Для этого в соответствии с требованиями учебной программы в процессе обучения преподавателю следует проводить последовательную работу в направлении развития творческого мышления и исследовательских навыков учащихся, целенаправленно используя интерактивные методы обучения.

ORGANIZATION OF WORK ON TRAINING AND ANALYSIS OF THE CONTENT OF THE NOVEL «OPEN BOOK» IN THE EDUCATIONAL PROCESS

Summary

The first acquaintance of schoolchildren with the outstanding writer Mir Jalal Pashayev begins with literature lessons in general education schools. Thus, the

writer's artistic heritage is described in VI («Write my lesson»), VII («Spring»), IX («The Wounds of the Motherland's Story») and XI («Open Book»'s novel) of secondary schools. The system of images, the theme, ideas and problems of the work are discussed with the active participation of students in the work on the content and analysis of the novel «Open book» at the lesson of literature of XI class. To this end, in accordance with the requirements of the curriculum, the teacher should consistently work towards the development of students' creative thinking and research skills through the targeted use of interactive teaching methods.

Açar sözlər: *açıq kitab, fəal təlim, dərs, şagird, müəllim, ədəbiyyat, roman*

Ключевые слова: *открытая книга, активное обучение, урок, ученик, учитель, литература, роман*

Key words: *open book, active learning, lesson, student, teacher, literature, novel*

Mir Cəlal Paşayevin yaradıcılıq yolu çoxcəhətlidir. Bədii yaradıcılıq, publisistika və elm sahəsində uğurla fəaliyyət göstərən ədib daha çox yazıçı kimi şöhrət qazanmışdır. XX əsr Azərbaycan bədii nəsrinin yaradıcılarından olan Mir Cəlal hekayə, povest və romanları ilə ədəbi aləmdə böyük nüfuz qazanmışdır. Onun romanlarında vətənpərvərlik, humanizm, insanları düşündürən həyati problemlər, mənəvi-əxlaqi və ictimai-sosial məsələlər əks olunmuşdur. Hal-hazırda ədəbiyyat dərslərində ədibin 6-cı sinifdə “Dərsimi yaz” hekayəsi, 7-ci sinifdə “Bahar” (“Bir gəncin manifesti”) əsəri, 9-cu sinifdə “Vətən yaraları” hekayəsi və 11-ci sinifdə isə sənətkarın həyat və yaradıcılıq yolu, həmçinin “Açıq kitab” əsəri tədris olunur.

Ədəbiyyat dərslərində “Açıq kitab” romanının öyrənilməsinə üç saat vaxt ayrılmışdır. Əsərin məzmununun şagirdlərə mənimsədilməsi üzrə iki müxtəlif dərs saati - romanın təhlili üzrə isə bir saat vaxt ayrılmışdır.

Birinci saat: Məzmun üzrə iş.

Məzmunu üzrə işin birinci saatında aşağıdakı standartlar tətbiq edilir:

STANDARTLAR	TƏLİM NƏTİCƏLƏRİ
<p>1.1.3. Mürəkkəb süjetli və kompozisiyalı bədii nümunələrlə əhvalat və hadisələr arasındakı səbəb-nəticə əlaqələrini müəyyənləşdirir, mətni hissələrə ayırır, plan tərtib edir, məzmununu müxtəlif formalarda (geniş, yığcam, yaradıcı) nağıl edir.</p>	<ul style="list-style-type: none"> • Mətni hissələrə ayırır, seçdiyi hissənin məzmununu hazırladığı plan əsasında yığcam nağıl edir. [2,s.146]

<p>1.1.4. Müxtəlif ədəbi növ və janrda olan əsərlərdə (poema, hekayə, povest, roman, dram, komediya, faciə) əksini tapan mühüm milli-mənəvi, bəşəri dəyərlərə əsaslandırılmış münasibət bildirir.</p>	<ul style="list-style-type: none"> • Romanda əksini tapmış mühüm milli-mənəvi, bəşəri dəyərləri müəyyənləşdirir.
<p>2.1.1. Müxtəlif mənbələrdən topladığı materiallara əsaslanmaqla təqdimat və çıxışlarında bədii-emosional və obrazlı ifadələrdən istifadə edir.</p>	<ul style="list-style-type: none"> • Mənbələrə əsaslanmaqla mövzu, problemlə bağlı çıxışlarında bədii-emosional ifadələrdən istifadə edir.
<p>2.2.1. Müzakirələrdə mövzuya, problemə, yazıçının mövqeyinə tənqidi münasibətini əsaslandırır, dinləyicilərin rəyini nəzərə alır, mimik və jestlərdən məqsədyönlü istifadə edir.</p>	<ul style="list-style-type: none"> • Mövzuya, problemə münasibətini əsaslandırır, dinləyicilərin rəyini nəzərə alır, mimika və jestlərdən məqsədyönlü istifadə edir [2, s.136].

Motivasiya, problemin qoyuluşu: Romanın məzmununun mənimsənilməsi üzrə ilk dərstdə əsərin oxusu üzrə iş təşkil edilir. Dərsin motivasiya mərhələsində “Haqqın qarşısını almaq olmaz”, “Haqq söz axar suları saxlar” ifadələrindən, atalar sözlərindən istifadə yolu ilə müəllim şagirdlərə öz fikirlərini söyləməyi təklif edir. Müsahibənin əsasında tədqiqat sualı formalaşdırılır.

Tədqiqat sualı: Bir kəsin bədbəxtliyindən istifadə edərək öz xoşbəxtliyini qurmaq istəyi nə ilə nəticələnə bilər? Sual əsasında şagirdlərin söylədiyi fərziyyə səciyyəli mülahizələr dinlənir və sonda onlar ümumiləşdirilərək lövhədə qeyd edilir [2, s.137].

Tədqiqatın aparılması: Kiçik qruplarda əsərin birinci hissəsinin məzmunu ilə bağlı fikir mübadiləsi aparılır, aşağıdakı tövsiyələrdən bəhrələnməklə suallar və onlara cavab hazırlanır:

- a) məzmunun necə mənimsənildiyini aşkara çıxarmağa xidmət edənlər;
- b) əsərin məzmununu şərh etməyə istiqamətləndirənlər;
- c) dəyərləndirməyə yönəldənlər;
- d) münasibət bildirməyə imkan yaradanlar.

Araşdırma zamanı əsərdən oxunmuş hissədə hansı milli-mənəvi dəyərlərin əks olunduğu da müəyyənləşdirilir.

Məlumat mübadiləsi və müzakirə: Müəllim istiqamətləndirici suallardan istifadə etməklə təqdimatların fəal dinlənilməsinə, müzakirənin səmərəli keçməsinə nail olur.

- 1) Oğlunun evə gəlişi Sadıq kişidə necə təəssürat yaradır?

2) Gəldiyevin nitqində, davranışında diqqətinizi daha çox diqqətinizi çəkən nədir?

3) Nə üçün Gəldiyev Vahidin institutdan qovulmasını istəyirdi?

4) Vahidin yenidən instituta bərpa olunması necə baş verir?

5) Sadıq kişi Vahidin institutdan qovulmasını necə qarşılıyır?

6) Gəldiyev Vahidin institutdan qovulmasına necə nail olur?

Oxu ilə bağlı aparılmış işə yekun vurulur.

Qiymətləndirmə: Formativ qiymətləndirmə məzmun standartları əsasında müəyyənləşdirilmiş müvafiq qiymətləndirmə meyarları üzrə aparılır. Müəllim dərslərdəki “Evdə iş” başlıqlı tapşırığın evdə yerinə yetiriləcəyini şagirdlərə xatırladır [2, s.138].

İkinci saat: Məzmun üzrə iş.

Məzmunu üzrə işin ikinci saatında romandan ixtisarla verilmiş parçaların məzmununun hansı səviyyədə qavranıldığı, tanış olmayan sözlərin, məcazların necə müəyyənləşdirildiyi aydınlaşdırılır. Şagirdlər dərslərdə təklif olunmuş tapşırığı fərdi olaraq yerinə yetirirlər:

1. Mənasını aydınlaşdırdığınız sözlərin alınma, yaxud dilimizə aid olduğunu əsaslandırın.

2. Seçdiyiniz məcazların növünü dəqiqləşdirin.

3. Seçdiyiniz məcazları daha maraqlı hesab etməyinizə səbəb nədir?

4. Əsərdə diqqətinizi daha çox cəlb edən məsələləri ikihissəli gündəlikdə qeyd edin.

Nəticə çıxarılması, ümumiləşdirmə aparılması: Bu mərhələdə keçirilən müsahibə şagirdlərdə əsərin məzmununu, orada öz əksini tapmış milli-mənəvi dəyərlər barədə dolğun qənaət yaradır. Şagirdlər mənasını aydınlaşdırdıqları sözlərin alınma, yaxud dilimizə aid olduğunu əsaslandırır, seçdikləri məcazların növünü dəqiqləşdirirlər. Romanda vətənpərvərlik, əməksevərlik, mübarizlik kimi mənəvi dəyərlərin bədii əksi barədə ümumi qənaət hasil edilir. Əsərin sonunda “Sədaqət, məhəbbət olan yerdə məğlubiyyət olmaz” fikri aydınlaşdırılır. Nəticələrin fərziyyələrlə müqayisə edilməsinə vaxt ayrılır [2, s.139].

Qiymətləndirmə: Formativ qiymətləndirmə aparılarkən məzmun standartları əsasında müəyyənləşdirilmiş müvafiq qiymətləndirmə meyarları üzrə aparılır. Müəllim dərslərdəki “Evdə iş” başlıqlı tapşırığın evdə yerinə yetiriləcəyini şagirdlərə xatırladır [2, s.139].

Üçüncü saat: Təhlil üzrə iş.

Təhlil üzrə iş zamanı aşağıdakı standartlar tətbiq edilir:

STANDARTLAR	TƏLİM NƏTİCƏLƏRİ
1.1.2. İfadəli oxudan müxtəlif ədəbi növədə olan əsərlərin emosional	İfadəli oxudan romanı emosional obrazlı qavramaq, təhlil etmək və

obrazlı qavranılması, təhlili və qiymətləndirilməsi məqsədilə istifadə edir.	qiymətləndirmək məqsədilə istifadə edir [2, s.171].
1.2.2. Obrazları xarakter və əməlləri, yaşadıkları dövrün sosial-siyasi şəraiti və əxlaqi-etik dəyərləri ilə əlaqəli səciyyələndirir, müqayisələr aparır.	Romandakı obrazları xarakter və əməlləri, yaşadıkları dövrün sosial-siyasi şəraiti və əxlaqi-etik dəyərləri ilə əlaqəli səciyyələndirir.
1.2.4. Bədii nümunələrin mövzusunda, ideyasına, başlıca probleminə, konfliktinə dövrün ictimai-siyasi, mənəvi dəyərləri kontekstindən çıxış etməklə münasibət bildirir və qiymətləndirir.	Romanın mövzusunda, ideyasına, başlıca probleminə, konfliktinə dövrün ictimai-siyasi, mənəvi dəyərləri kontekstindən çıxış etməklə münasibət bildirir və qiymətləndirir.
2.1.2. Dil və üslub xüsusiyyətlərinə istinad edərək yazıçı mövqeyi ilə bağlı mühakimələrini faktlarla əsaslandırır.	Romanda dil və üslub xüsusiyyətlərinə istinad edərək yazıçı mövqeyi ilə bağlı mühakimələrini faktlarla əsaslandırır [2, s.140].

Motivasiya, problemin qoyuluşu: Motivasiya atalar sözü ilə bağlı suallardan istifadə ilə yaradıla bilər. “Sən doğru ol, əyri bəlasını tapar” atalar sözü barədə şagirdlərin fikirlərini öyrənən müəllim yığcam müsahibə aparır. Daha sonra rəy mübadiləsi əsasında tədqiqat sualı müəyyənləşdirilir.

Tədqiqat sualı: Yazıçının həyatın sərt həqiqətlərindən bəhs edən roman yazmaqda başlıca niyyəti nə olmuşdur?

Tədqiqatın aparılması: Dərslidəki suallar: a) Əsər hansı mövzuda yazılmışdır? b) Yazıçının bu mövzuya müraciət etməsinə səbəb nə olmuşdur? c) Əsərdə qaldırılmış problemlər və konflikt üçün özəl olan cəhətlər hansılardır? d) Əsərdəki obrazlar hansı cəhətləri ilə diqqəti cəlb edirlər? e) Romanda hansı problemlər qoyulmuşdur? f) Əsərin bədii xüsusiyyətlərində diqqəti daha çox cəlb edən nədir?) və onların araşdırılmasına istiqamət verən cavabların oxusu ilə tədqiqata başlanılır. Həcmi böyük olmayan mətnin fərdi və ya cütlük şəklində oxusunu təşkil etmək məqsəduyğundur. Romandan oxunmuş parçaların məzmunu üzrə qazanılmış biliklər əsərin mövzusu, ideyası barədə müzakirə aparmağa, fikir yürütməyə imkan verir. Romanın sonundakı parçanın (“Öz işinin ağası olan adamların sərbəst qələmi ilə Şərqi qapısında, yeni tarixində böyük bir kitab yazılmışdır” cümləsindən axıradək) ifadəli oxusu üzrə iş təşkil edilir. Şagirdlərin şərti işarələrdən istifadə etməsi diqqətdə saxlanılır. Şagirdlər kiçik qruplarda fikir mübadiləsi aparır.

Məlumat mübadiləsi və müzakirə: Ardınca təqdimatlar əsasında məlumat mübadiləsi və müzakirə aparılır. Müəllim təqdimatların fəal dinlənilməsinə, müzakirənin diskussiya səciyyəli olmasına nail olur.

Nəticənin çıxarılması, ümumiləşdirmənin aparılması: Təqdimatların müzakirəsi zamanı qeyd edilir ki, əsər müasir mövzuda yazılmışdır. Sovet dövründə cəmiyyətdə dərin kök salmış ciddi mənəvi problemlər yazıçını düşündürmüş, “Açıq kitab” romanının yazılmasına səbəb olmuşdur. Ədib sovet cəmiyyətində gedən ictimai-siyasi prosesləri diqqətlə izləmiş, həyat həqiqətlərinə sadıq qalaraq müşahidə etdiyi müsbət cəhətləri alqışlamaqla yanaşı, mənfi meyilləri də satirik dillə ifşa etmişdir. Saf mənəviyyətli, təvazökar, istedadlı gənc olan Vahid qurub-yaratmaq arzusu ilə yaşayan gəncliyin nümayəndəsidir. Vahid inkişafa, tərəqqiyə mane olan insanlarla mübarizədə şəxsi intiqam, qisas hissindən uzaqdır. O, əməlləri ilə cəmiyyətə fayda vermək istəyir. Muxtar və Rübabə Vahidin “əməl dostlarıdır”. Yazıçı cəmiyyətdə özünü kəskin şəkildə bürüzə verməyə başlayan əliəyriilik, dələduzluq, saxtakarlıq, mənəviyyətsizlik hallarını inandırıcı epik lövhələrlə təsvir etmişdir. Kərim Gəldiyevin timsalında el malını dağıdanları, eləcə də Verdiyevin timsalında ikiüzlü rəyasət düşkünlərini kəskin tənqid etmişdir. “Gəldiyevçiliklə” mübarizədə bu gənclərlə yanaşı duran mühəndis Vəzirbəyli, arıçı Sadıq kişi, tarzən Səttar zadə kimi yaddaqalan obrazlar da vardır. “Açıq kitab” yüksək ideya-bədii keyfiyyətləri ilə seçilən satirik romandır. Maraqlı süjetə, bitkin kompozisiyaya malik, lüzumsuz təsvirlərdən uzaq olan bu əsərin mövzusu, ideya istiqaməti müxtəlif ifşa, gülüş üsullarından istifadəni zəruri etmişdir. Bunlarla yanaşı lirik motiv və məqamlar da vardır. Əsər oxucunu cəmiyyətdə baş verə biləcək faciələrdən xəbərdar edir, silahlandırır. Sənətkarın başlıca niyyəti cəmiyyətdə özünü qabarıq göstərən ziddiyyətlərin, mənfilik və eybəcərliyin mahiyyətini açmaq, saf mənəviyyətli, sağlamdüşüncəli insanların qələbəsinə inam ifadə etməkdir [1, s.129].

Qiymətləndirmə: Formativ qiymətləndirmə aparılarkən məzmun standartları əsasında müəyyənləşdirilmiş müvafiq qiymətləndirmə meyarları üzrə aparılır. Müəllim dərslərdəki “Evdə iş” başlıqlı tapşırığın evdə yerinə yetiriləcəyini şagirdlərə xatırladır [2, s.141].

Dram əsərlərinin məzmunu və təhlili üzrə dərslərdə fəal/interaktiv təlim metodlarının, fərdi, cütlik, kiçik qrup və böyük qrup şəklində iş formalarının tətbiqi məktəblilərin fəallıq və müstəqilliyinə, mütaliə vərdişləri və təhlil bacarıqlarının formalaşmasına müsbət təsir göstərir.

Ədəbiyyat

1. Həbibbəyli İ., Əliyev S., Həsənov B., Mustafayeva A. *Ədəbiyyat. XI sinif üçün dərslük. Bakı, Bakınəşr, 2018, 208 s.*
2. Həsənov B., Mustafayeva A., Əliyev S. (2018). *Ədəbiyyat. XI sinif. Müəllim üçün metodik vəsait. Bakı, Bakınəşr, 2018, 208 s.*

G.M.Mürşüdüova
Azərbaycan Dövlət Pedaqoji Universiteti
mursudgunay2@gmail.com

FƏAL TƏLİMİN TƏTBİQİ ZAMANI MƏLUMATIN MÜBADİLƏSİNİN DÜZGÜN APARILMASI METODİKASI

Xülasə

Məqalədə Fəal təlimin mərhələlərindən biri olan məlumatların mübadiləsi və təşkili mərhələsinin tədrisdə keçirilməsi, şagirdlərə verdiyi bacarıqlar, onların inkişafı əsaslı yer almışdır. Müəllimlərin bu mərhələdə etdiyi nöqsanlar və onların necə düzəldilməsi haqqında ətraflı məlumat qeyd edilmişdir. Mərhələnin həyata keçilməsində hansı üsullardan istifadə edilməsi daha məqsədəuyğun hesab olunduğu məqalədə öz əksini tapmışdır. Bu gün bu mövzunun aktuallığının əsas səbəbi məktəblərdə düzgün həyata keçirilməməsidir. Məlumat mübadiləsində aparılan təqdimat və təqdimat üçün əldə edilən biliklərin müstəqil əldə edilməsi, onların mübadiləsi və ümumiləşdirilməsi, şagirdlərdə formalaşdırdığı bacarıqlardan bəhs olunmuşdur.

МЕТОДИКА ПРАВИЛЬНОГО ПРОВЕДЕНИЯ ИНФОРМАЦИОННОГО ОБМЕНА ПРИ ПРИМЕНЕНИИ АКТИВНОГО ОБУЧЕНИЯ

Резюме

В статье обмен и организации информации, которая является одним из этапов активной подготовки, в обучении, навыкам, которые она дает учащимся, и их развитию отведено основополагающее место. Записывается подробная информация об ошибках, допущенных учителями на данном этапе, и способах их исправления. В статье отражено, какие методы считаются более целесообразными для использования при реализации этапа. Основная причина актуальности данной темы сегодня заключается в том, что она не реализуется должным образом в школах. Обсуждались презентации, сделанные в процессе обмена информацией и самостоятельного приобретения знаний, полученных для презентации, их обмена и обобщения, а также сформированные у студентов навыки.

METHODOLOGY FOR CORRECT CONDUCT OF INFORMATION EXCHANGE DURING THE APPLICATION OF ACTIVE LEARNING

Summary

In the article, the exchange and organization of information, which is one of the stages of active training, in teaching, the skills it gives to students, and their

development have been given a fundamental place. Detailed information about the mistakes made by teachers at this stage and how to correct them is recorded. It is reflected in the article which methods are considered more appropriate to use in the implementation of the stage. The main reason for the relevance of this topic today is that it is not properly implemented in schools. The presentation made in the exchange of information and the independent acquisition of the knowledge obtained for the presentation, their exchange and generalization, and the skills formed in the students were discussed.

Açar sözlər: *interaktiv təlim, metod, rəqlament, təqdimat, kublaşdırma metodu*

Ключевые слова: *интерактивное обучение, метод, регулирование, презентация, метод кубирования*

Key words: *interactive training, method, regulation, presentation, cubing method*

Fəal dərslərin mərhələlərinin düzgün aparılması bu gün aktual problemlərdən biri olmuşdur. Aparılan çoxsaylı araşdırmalar, keçirilən sorğu və müşahidələr bu nəticəyə gəlmək üçün əsaslı rol oynamışdır. Fəal dərslərin bütün mərhələləri şagird fəallığını təmin etməyə, onların idrak bacarıqlarını inkişaf etdirməyə, müasir tələblərə uyğun biliklər əldə etməyə xidmət edir. İnteraktiv (fəal) təlim tədris prosesinin elə təşkilidir ki, burada müəllim istiqamətverici şagird isə tədqiqatçı rolunda çıxış edir.

Fəal təlimin mərhələlərindən biri olan məlumat mübadiləsində şagirdlər əldə etdikləri yeni informasiyaların mübadiləsini, yəni tapdıqlarını, öyrəndiklərini yoldaşları ilə paylaşır. Mərhələdə əsas məqsəd şagirdləri yeni biliklərlə tanış etməkdir. Məlumat mübadiləsi əsasən təqdimat sayəsində həyata keçirilir. Burada əsas məqsəd şagirdləri diqqətlə dinləməyə cəlb etməkdir. Bunun üçün müəllim sinfin idarəedilməsini düzgün yerinə yetirməli, xüsusi pedaqoji bacarığa sahib olmalıdır. Müəllim şagirdlərə təqdimatın təşkilini və təqdimetməni öyrətməlidir. Pedaqoji ustalığa sahib olan müəllim istər vaxt bölgüsünü, istərsə də təqdimatın təşkilində şagird fəallığını düzgün yerinə yetirməyi bacarır. Təqdimat zamanı müəllim hər bir təqdim edəcək şagird üçün düzgün vaxt bölgüsü aparmalıdır. Şagirdlərin təqdimatında hər hansı nöqsanı müəllim öz dəftərində qeyd etməli və növbəti mərhələdə ən əsas qiymətləndirmə mərhələsində istifadə etməlidir. Sonrakı məlumat müzakirəsi mərhələsində bu nöqsanları şagirdlərə yönəldici suallar verməklə müzakirə təşkil edərək həll edilməsi daha məqsədəuyğundur [1].

Aparılan sorğular nəticəsində ortaya belə bir məsələ çıxır ki, müəllimlərin əksəriyyəti məlumatın mübadiləsi mərhələsini düzgün həyata keçirmir [3]. Bunlara bir sıra nöqsanlar aiddir:

1. Vaxt itkisi – təqdimat edən şagirdlərə eyni vaxt ayırmamaq;

2. Sınıfdə bütün şagirdlərin mübadilədə fəal iştirak etməməsi;
3. Müəllimin yalnız təqdimat aparən şagirdləri dinləməsi;
4. Müəllimin təqdimat aparən şagirdin sözünü kəsərək fikrini bildirməsi;
5. Təqdimat aparən şagirdi rəsmi şəkildə, sanki məcburiyyətdən dinləmiş olması;
6. Hər təqdimatdan sonra müəllimin şagirdin etdiyi nöqsanları deməsi;
7. Nöqsanları şagirdlərin müzakirəsi nəticəsində həll etməməsi.

Bu mərhələni düzgün təşkil etmək üçün bir sıra əsas yerinə yetiriləcək qaydalar ortaya qoyulur:

1. Sınıfdə nizam-intizam yaratmaq – hər hansı şagird səs küy salaraq yeni məlumat əldə edən şagirdlərə maneə olmamalıdır. Bunun üçün müəllim şagirdlərin yoldaşlarına maneə olmamaq şərti ilə işgüzar səs-küydən əlavə danışmaq yaxud müzakirə olmaması barədə xəbərdarlıq etməlidir.

2. Əməkdaşlığı təmin etmək – hər bir şagird məlumat mübadiləsində iştirak etməlidir, yoldaşları ilə birlikdə yeni biliklər əldə etməli və tapşırıqları bərabər işləyib, məlumatı paylaşmalıdırlar.

3. İşgüzar mühit yaratmalı – müəllim şagirdlərin hər birinə yerinə yetirilməsi lazım olan tapşırıqları əvvəlcədən hazırlayır, tədqiqat zamanı şagirdlərə paylayır, tapşırıqların həlli üçün şagirdlərə yönəldici suallar verir və hər şagird hansı tapşırığı həll edəcəyini bilmiş olur.

4. Reqlament hazırlamalı – hər bir peşəkar müəllim mövzuya uyğun olaraq dərslərin mərhələlərini vaxt itkisi olmaması üçün reqlament hazırlayaraq bölgü aparmalıdır. Tapşırıqların yerinə yetirilməsi, təqdimatın aparılması, məlumatın müzakirəsi hər biri xüsusi zaman daxilində yerinə yetirilməlidir.

5. Yeni biliklərin asan əldə olunmasını təmin etmək – müəllim mövzuya uyğun şəkildə şagirdləri dərslərdə yeni biliklər əldə edə biləcəkləri məqalə, jurnal, dərslik, elmi kitablar, ensiklopediya və s. ilə təmin etməlidir.

6. Şagirdlərə məlumat mübadiləsi aparmağı öyrətmək – pedaqoji ustalığa sahib olan müəllim şagirdlərə düzgün istiqamət verərək onlara yeni bilikləri necə əldə etməyin yollarını və onlardan istifadə əsasında tapşırıqları yerinə yetirməyi öyrətməlidir.

7. Sınıfın fəallığını təmin etmək – bunun üçün fənn müəllimi məlumat mübadiləsi zamanı şagirdlərə sadəcə passiv dinləyici rolunda çıxış etməməkləri üçün ümumi tapşırıq verə bilər (məsələn, diqqətlə dinləyin sinif yoldaşınızın səhvi olarsa, qeyd edin, diqqətlə dinləyin eşitdiyiniz yeni bilik varsa, dəftərinizə qeyd edin, yaxud diqqətlə yoldaşınızı dinləyin sonda müzakirə edəcəyik və s.) [3].

Məlumat mübadiləsi şagirdə nə verir? sualına cavab verək: Dərslərin mərhələləri şagirdə idrakin inkişafı üçün əsaslı rol oynayır. Müstəqil bilik əldə edən şagirdin məntiqi düşüncəsi, təxəyyülü, təsəvvürü inkişaf edir, genişlənir.

Boş yerə deyilmir ki, şagirdi bir tədqiqatçı kimi yetişdirmək lazımdır. Hər bir məlumatı müstəqil əldə etməyi bacaran şagird həmin məlumatı asanlıqla unuda bilmir. Şagirdi bir tədqiqatçı kimi yetişdirmək fəal dərsin mərhələləri əsasında və ən əsası müəllim istiqaməti ilə mümkündür. Bu dərsin mərhələlərinin əsas məqsədlərindən sayılır və hər bir mərhələnin öz məqsədi vardır. Məlumat mübadiləsi mərhələsində şagird yoldaşlarını dinləmə bacarığını öyrənir. Ən əsası da təqdim etmə bacarığıdır. Bunlar şagirdə nitq bacarığını, ünsiyyət qurmağı, fikrini ifadə etməyi formalaşdırır və inkişaf etdirir. Təqdimat sayəsində şagirdlərin nitq bacarığı inkişaf edir, qabiliyyət olaraq formalaşır, səlis danışmağı öyrənmiş olurlar. Təqdimat demək olar ki, monoloq sayılır, ancaq təqdimatı hazırlayarkən dialoq nəticəsində şagirdlər hazırlayırlar. Bu o demək deyil ki, şagird yalnız yeni informasiya əldə edərək təqdimat hazırlayır. Məlumat mübadiləsində həm də şagird mütləq şəkildə əvvəl əldə etdiyi biliklərdən də istifadə edir. Öyrəndiyimiz biliklər hər zaman bizim yeni bilik əldə etməyimizdə köməklik edir. Belə ki, əldə edilən bütün biliklər bir-biri ilə əsaslı şəkildə əlaqədirlər. Bununla da məlumat mübadiləsi şagirdlərə əvvəlki biliklərdən istifadə bacarığı da formalaşdırır. Şagirdlər bir-biri ilə qarşılıqlı əlaqədə olurlar. Buna əsasən əməkdaşlıq deyilir. Bu mərhələ şagirdi müzakirə bacarığına da yiyələndirir. Şagirdlər nəticəyə gəlmək üçün müzakirə aparırlar, bu onların həm də qərar qəbul etməsi üçün rol oynayır. Ondan əlavə mübadilə əsasında şagirdlər fərziyyə irəli sürür, onları əsaslandırmağa çalışır. Bunların hamısı şagird şəxsiyyətinin formalaşması üçün mühüm əhəmiyyətə malikdir. Məlumat mübadiləsi ilə şagirdlər əməkdaşlıqla yeni informasiya əldə edirlər. Məlumat mübadiləsi mərhələsində şagirdlərin növbəti mərhələ olan məlumatın müzakirəsi mərhələsi üçün informasiya toplayırlar [1].

Ənənəvi təlimdə də məlumat mübadiləsi kimi mərhələ vardır, ancaq ənənəvi təlimdə müəllim yeni mövzunu izah edir və bu zaman şagirdlər yeni informasiya əldə etmiş olurlar. Fəal təlimdə və ənənəvi təlimdə məlumat mübadiləsinin fərqi hər kəs üçün aydındır. Ənənəvi təlimdə yeni informasiyanı müəllim tərəfindən ötürüldüyü zaman, fəal təlimdə təzə biliyi şagirdlər müstəqil çalışaraq, tədqiqat apararaq əldə edirlər. Ənənəvi təlimdə şagirdə ötürülən yeni informasiyanı bütün şagirdlər eyni dərəcədə anlamaqları mümkün olmadığı və tez unudulması problemlərdən biri idi. İnteraktiv təlimdə isə şagird öz səyi nəticəsində bilik əldə etdiyi üçün daha yaxşı anlayır və uzun müddət yaddaşında qalır. Həmin biliyin praktik tətbiqi də asan olur. Bundan əlavə həmin biliyi yoldaşları ilə paylaşması yaxud onlarla müzakirəli təqdimat hazırlaması biliyin möhkəmlənməsinə gətirib çıxarır [2].

İnteraktiv təlimdə dərsin bütün mərhələlərinin xüsusi təşkil metodu və üsulları vardır. Məlumatların mübadiləsi mərhələsindən öncəki mərhələdə artıq dərsin təşkil metodu seçilib dəqiqləşmiş olur. Aparılan sorğular onu göstərir ki, əksər müəllimlər dərsin təşkilini qruplarla aparır. Şagirdləri 5 nəfərdən

ibarət qruplara ayıraq, hər qrupa aid tədqiqat aparılacaq suallar verir və şagirdlər bu suallar əsasında öz təqdimatlarını hazırlayırlar. Şagirdlərin tədqiqatı təqdim etdikləri mərhələni məlumat mübadiləsi adlandırırlar. Doğrudur, ancaq müəyyən nöqsanlar vardır. Belə ki, hər dəfə dərslərin eyni formada təşkili, eyni şagirdin lider rolunda çıxışı, hər dəfə eyni şagirdin təqdimat haqqında məlumat verməsi və s. Digər şagirdlərin dərslərdə olan marağını zaman keçdikcə azaldır. Nəinki məlumatların mübadiləsi mərhələsi, həmçinin bütün mərhələlərin təşkili barəsində müəllim dərslərdən öncə hazırlıqlar aparmalı, fərqli və maraqlı metodlar seçməli, dərslərin təşkili metodunu hazırlamalıdır [1].

Əgər metodik vəsaitlərə diqqət yetirsək görərik ki, mövzuların əksəriyyəti eyni şəkildə təşkil edilmişdir. Yəni istifadə olunan metodlar eynidir. Dərslərin eyni metodlarla təşkil olunması istənilən nəticəni əldə etməyə şərait yaratmayacaqdır. Bunun üçün müəllim həmişə yeniliklər axtarışında olmalıdır. Dərslərin fərqli metodlarla təşkilindən əlavə məlumat mübadiləsinin aparılması üçün şəraitin yaradılması da mühüm şərtədir. İstər əyani, istərsə də informasiya mühiti olsun, bunların hər biri yeni bilik əldə etməyə mənimsəməyə görə köməkçi vasitədir.

Bütün pedaqoji ustalığa sahib olan müəllimlər şagirdlərin yaş səviyyəsinə uyğun dərsləri təşkil etməlidir. Aşağı siniflərdə müəllim dərslərin təşkili metodlarına oyun texnologiyasını əlavə etməlidir. Bu gün məktəblərdə keçirilən dərslərin demək olar ki, çoxunda eyni metodlardan istifadə edilir, müasir metodlardan az istifadə edilir, bəzən isə demək olar ki, əksəriyyətindən heç istifadə edilmir. İlk öncə müəllim dərslərin təşkili prosesi ilə bağlı icmal yazmalıdır. Pedaqoji ustalığa sahib olan müəllim hər zaman dərslərdə yarana biləcək problemləri nəzərə alaraq ikinci bir plana hazırlıqlı olmalıdır. Fəal təlimin təşkili formalarına (fərdi, qrup, cütlərlə, kollektiv) əsasən dərslərin üsul və metodları seçilir. Belə ki, şagirdlərin sayı nəzərə alınaraq metod seçilir. Metoda əsasən dərslərin prosesi təşkil olunur və dərslərin hər mərhələsi üçün müəyyən zaman ayrılır. Bunlara riayət etmək düzgün nəticə əldə etməyə, həmçinin alt standartların mənimsənilməsinə şərait yaratmış olur.

Hər hansı bir mövzunu kubləşdirəninə metodunu ilə məlumat mübadiləsi mərhələsini şərh edərkən. Bu metod şagirdlərə müqayisə, təhlil, tətbiq, təsvir etməyi, əlaqələndirməyi və mübahisə etməyi öyrədir. Qeyd etdiyimiz göstərişlər kubun 6 üzündə yazılır. Şagirdləri kubun üz sayına əsasən 6 qrupa bölürük. Hər qrupa kubun üzərində yazılmış olan tapşırıqın birini veririk. Əyləncə qatmaq üçün kubun hansı üzünün hansı qrupa düşməsinə zərər atmaqla da seçmək olar. Beləliklə, şagirdlərə mövzu üzərində aparacaq tədqiqat işi müəyyənləşir. Tapşırıqları həll etmək üçün qrup üzvləri müzakirələr apararaq, vəsaitlərdən istifadə edərək təqdimatlarını hazırlayırlar. Təqdimatın nümayişi müxtəlif ola bilər: Məsələn, şagirdlər böyük kub hazırlayıb hər qrup öz təqdimat vərəqini müvafiq tapşırıqın yerləşdiyi kubun üzünə yapışdırma bilər.

Şagirdlər öz ideyalarını bildirirlər və daha sonra nəticə çıxarıb ümumiləşdirmə aparırlar, nəhayət yekun nəticəni lövhədən asmaq lazımdır [3].

Kublaşdırma üsulu şagirdə mövzuya müxtəlif aspektlərdən baxmağı öyrədir. Məntiqi və tənqidi təfəkkürünü inkişaf etdirir, əməkdaşlıq vərdişi formalaşdırır. Bu üsulun tətbiqi üçün 15-20 dəqiqə vaxt lazımdır. Təbii ki, üsulun tətbiqi zamanı bir sıra - vaxt çatışmazlığı, mövzunu tam əhatə edə bilməmək, nəticə çıxarılmasında problemlər və s. kimi vəziyyətlərlə qarşılaşmaq mümkündür.

Məlumat mübadiləsində şagirdlər sadəcə yeni bilik əldə edib ötürməklə kifayətlənməməlidirlər. Müəllim klaster, Venn diaqramı və bu kimi digər metodlardan istifadə etməklə öyrənilmiş informasiyaları əlaqələndirməyi, nəticə çıxarmağı öyrətməli və daha uzun müddət yadda qalmasına şərait yaratmalıdır.

Müəllim iş vərəqlərini paylamazdan əvvəl şagirdlərə onların biliklərini qiymətləndirdiyini və meyarlara əsaslandırıldığını nəzərlərinə çatdırmalıdır. Müəllim dərs boyu meyarlara əsasən şagirdləri qiymətləndirir və qeyd vərəqində yazır. Əsas diqqət yerilməsi lazım olan məsələ iş vərəqlərində hazırlanan tapşırıqlardır. Bəzən müəllimlər tapşırıqlar əvəzinə bir neçə sual yazırlar, ancaq bu doğru deyil. Çünki tapşırıq təfəkkürün inkişafına xidmət etməlidir. Tapşırıqlar elə verilməlidir ki, şagirdlər hər hansısa faktı kitabdan yaxud başqa materiallardan köçürməsinlər. Tapşırıqlar bütün qruplara eyni formada verilməlidir, öz beyinlərinin məhsulunu yazmağa şərait yaratmalıdır. Bir qrupa asan, digər qrupa sadə tapşırıq vermək olmaz, bu şagirdlər arasında narazılığa səbəb ola bilər. Tapşırığı hazırlayarkən müəllim onun həlli yollarında bir neçə variantın olmasını nəzərə almalıdır. Bu şagirdə tədqiqat apararkən çətinliklə qarşılaşmağına və vaxt itkisi olmadan məlumat əldə etməsinə köməklik edir. Bir sözlə tədqiqatın aparılmasını təşkil etmək ciddi hazırlıq tələb edir. Müəllim şagirdləri nəzarət altında saxlamağı bacarmalıdır ki, bütün şagirdlər bir-birilərinin təqdimatını dinləsinlər. Bunun üçün şagirdlərin diqqətini təqdimata yönləndirmək üçün onlara kiçik tapşırıqlar verə bilər. Məsələn: yoldaşlarınızı diqqətlə dinləyin, səhvlərini qeyd edin; yoldaşlarınızı dinləyin, sonda ümumiləşdirməni sizlərdən soruşacam və s. [4].

Məlumat mübadiləsinin düzgün təşkil olunması üçün müəllim öz peşəsini şəərəflə yerinə yetirməli, peşəkarcasına şagirdləri yeni bilik əldə etməyə istiqamətləndirməli, onları tədqiqata cəlb etməyin yollarını tapmalı, bütün şagirdlərə eyni qayğıni göstərməli və ən əsası pedaqoji bacarıqlarını ortaya qoymalıdır.

Ədəbiyyat

1. Zülfiyyə Veysova "Fəal/interaktiv təlim" müəllimlər üçün vəsait, 2007.

2. Zülfıyyə Veysova “Fəal(interaktiv) təlim texnologiyası: psixoloji mexanizmləri və quruluşu” Kurikulum, 2008, N1.
3. Yeni təlim texnologiyaları, Fəal və İnteraktiv təlim.
https://azkurs.org/pars_docs/refs/31/30030/30030.pdf
4. Milli kitabxana Azərbaycan müəllimi “Müasir dərslin quruluşunda nələrə diqqət yetirilsin”.

S.C.Hacıəli
Azərbaycan Dövlət Pedaqoji Universiteti
sona.hacieli@gmail.com

YENİYETMƏLƏRDƏ DEVIANT DAVRANIŞIN YARANMASINA TƏSİR GÖSTƏRƏN AMİLLƏR

Xülasə

Məqalədə yeniyetməlik dövründə şagirdlərin deviant davranışını şərtləndirən amillər və onların profilaktikası şərh olunmuşdur. Yeniyetməlik dövründə insan onu əhatə edən sosial mühitin və cəmiyyətdə baş verən müxtəlif proseslərin təsirinə daha çox həssas olur. Məhz buna görə də yeniyetmənin sosiallaşması üçün optimal şəraitin təmin edilməsi zəruridir. Bu yaşda yeniyetmələr həyatın bir sıra mühüm fəaliyyət sahələrində özlərini ifadə etməyə, müəyyən sərbəstliyə can atsalarsa da, həyat, cəmiyyət, sosial həyat haqqında bilikləri, təsəvvürləri bir qədər məhdud olur. Onların bu davranışları müəyyən kənar təsirlər nəticəsində zəruri çərçivədən kənara çıxır, hüquqa və mənəvi-əxlaqi dəyərlərə, sosial normalara zidd xarakter alır. Bir qayda olaraq, yeniyetmələrin deviant davranışı kimi səciyyələndirilən bu davranış forması müxtəlif amillərlə - pedaqoji-psixoloji, sosial və fərdi-psixoloji amillərlə izah edilir.

ФАКТОРЫ, ВЛИЯЮЩИЕ НА ДЕВИАНТНОЕ ПОВЕДЕНИЕ У ПОДРОСТКОВ

Резюме

В статье объяснены факторы, определяющие девиантное поведение школьников в подростковом возрасте и их профилактика. В подростковом возрасте человек более чувствителен к влиянию окружающей его социальной среды и различных процессов, происходящих в обществе. Именно поэтому необходимо обеспечить оптимальные условия для социализации подростка. В этом возрасте, хотя подростки стремятся проявить себя в ряде важных областей жизни и обладают некоторой свободой, их знания и представления о жизни, обществе, общественной жизни несколько ограничены. В результате определенных внешних воздействий такое их поведение выходит за необходимые рамки, противоречит праву и моральным ценностям, социальным нормам. Как правило, такая форма поведения, характеризующаяся как девиантное поведение подростков, объясняется различными факторами – педагогико-психологическими, социальными и индивидуально-психологическими.

FACTORS INFLUENCING DEVIANT BEHAVIOR IN TEENAGERS

Summary

The article explains the factors that determine deviant behavior of schoolchildren in teenagers and their prevention. In teenagers, a person is more

sensitive to the influence of the social environment around him and various processes occurring in society. That is why it is necessary to provide optimal conditions for the socialization of a teenager. At this age, although teenagers strive to express themselves in a number of important areas of life and have some freedom, their knowledge and ideas about life, society, and social life are somewhat limited. As a result of certain external influences, their behavior goes beyond the necessary limits and contradicts the law and moral values, social norms. This form of behavior, characterized as deviant behavior of teenagers, is explained by various factors – pedagogical, psychological, social and individual psychological.

Açar sözlər: *deviant davranış, profilaktika, sosial normalar, hüquqazidd*

Ключевые слова: *девиантное поведение, профилактика, социальные нормы, незаконный*

Key words: *deviant behavior, prevention, social norms, illegal*

Sosial normalar ictimai həyatda münasibətləri təşkil edən əsas vasitələrdəndir. Deviant davranış zamanı yaranan çətinliklərin, narahatlıqların aradan qaldırılması üçün pedaqoqlar, psixoloqlar, valideynlər və ümumilikdə uşağın daxil olduğu məktəb kollektivi birlikdə işləməli və yeniyetmənin fikrini daim nəzərə alaraq, ona müəyyən edilmiş sərhədlər daxilində müstəqillik verməyi bacarmalıdır.

Qaydalara riayət edilməməsi, normaların gözlənilməməsi sosial pozuntu adlanır. Sosial normalara hüquq normalarını, əxlaq normalarını, peşə adətlərini və s. misal göstərə bilərik. Sosial normalar cəmiyyət tərəfindən qəbul edilmiş insanların davranışlarını, onların bir-birilə qarşılıqlı münasibətlərini tənzimləyən qaydalar toplusudur. Deviant davranış məhz bu normaların bir şəxs və ya bir qrup insan tərəfindən pozulmasıdır. Başqa sözlə, deviant davranış cəmiyyət normalarına, sosial normalara uyğun olmayan bir davranış formasıdır. Nəzakətsizlik, zorakılıq, kobudluq, sosial qaydalara neqativ münasibət və s. kimi bir çox müxtəlif növ deviativ davranış vardır. Sosial normalardan kənaraçıxma mənəvi-əxlaqi tənəzzül prosesindən başlayır və şəxsiyyət əxlaq normalarını pozaraq deqradasiyaya uğrayır. Bu davranış getdikcə artır və hüquq normalarının pozulmasına qədər dərinləşir, hətta, hərəkətlər cinayətkar səviyyəsinə qədər gəlib çatır.

Hər bir davranışın arxasında onun əsl səbəbi, mənbəyi vardır. Burada əsas məsələ baş verən hadisənin insana nə dərəcədə təsir etməsi və necə dərk edilməsidir. Çünki insanlar təbiətən fərqli mənəviyyata, ağıla, düşüncə tərzinə malikdirlər. Bu səbəbdən onların hərəkətləri, müəyyən situasiyalarda göstərdikləri reaksiyaları, hadisələrə yanaşma tərzləri müxtəlifdir və baş vermiş hər hansı bir hadisədən müsbət və ya mənfi nəticə çıxara bilərlər. Mənfi nəticə isə onları deviantizmə sürükləyə bilər.

Bir çox alimlər deviant davranışın yaranması və onun profilaktikası ilə bağlı tədqiqatlar aparmışlar.

R.Abdulov yeniyetmələrin deviant davranışının yaranma səbəblərini göstərmiş, deviant davranışa səbəb olan amilləri araşdırmış və onları aşağıdakı kimi fərqləndirmişdir:

- *pedaqoji-psixoloji amillər*: uşaqların ailə tərbiyəsində yol verilən qüsurlar və səhvlər, təlim-tərbiyə müəssisələrində uşaq, yeniyetmə və gənclərin tərbiyəsində meydana gələn boşluqlar bu qəbildəndir;

- *sosial amillər*: evdən və məktəbdənkənar şəraitdə uşağa həmyaşıdlar qruplarının (qeyri-formal), küçənin, solumun göstərdiyi xoşagəlməz təsirlər sistemi;

- *fərdi-psixoloji faktor*: cəmiyyətə zidd və qeyri-sosial davranışa təkan verən ilkin təbii psixobioloji göstəricilər, şəxsi sərvət meylləri, davranışın özünütənzim mexanizmləri, fərdin sosial normalara neqativ münasibətini inkişaf etdirən psixoloji xüsusiyyətlər [1, s.142].

Tədqiqatçı alim Hüseyn Şahin yeniyetmələrin deviant davranışlarının aradan qaldırılmasında milli-mənəvi dəyərlərin rolunu araşdırmış, məktəblilərin deviant davranışlarını öyrənmənin mahiyyətini, deviant davranışların formalaşmasında cinsi dəyişikliklərin təsirini və bu kimi hərəkətləri şərtləndirən sosial-psixoloji amilləri tədqiq etmişdir.

K.Cabbarova yuxarı sinif şagirdlərində deviant davranışın profilaktikası üzrə işin pedaqoji əsaslarını işləmiş, deviant davranışın mahiyyətini, tiplərini, formalarını açıqlamış və profilaktikası üzrə dövlət siyasətini vurğulamışdır. Araşdırmalar göstərir ki, davranışa vahid bir yanaşma yoxdur. Pedaqoji-psixoloji ədəbiyyatda deviant davranışın üç tipi fərqlənir.

▪ *Additiv tip* - buraya kiçik dələduzluq, oğruluq, təlimin və intizamın pozulması aiddir.

▪ *Destruktiv tip* - adından da məlum olduğu kimi dağıdıcı fəsadları olan bir davranış tipidir - alkoqolizm, narkomaniya, toksikonomiya, özünəqəsd kimi şəxsin özünə zərər verən pozuntuları daxildir.

▪ *Hüquqazidd tip* - hüquq qanunlarının, normalarının pozulması - cinayətkarlıq, terrorizm, qarətlər və s. [2, s.19].

R.Abdulov sosial normalardan uzaqlaşmanın müxtəlif səbəblərdən baş verdiyini və sosial-psixoloji proses olduğunu qeyd edir. İnsan sosial passiv istiqamətdən deviant davranış nümayiş etdirə bilər:

- aqressiv istiqamətli;
- tamahkarlıq məqsədli;
- passiv kənara çıxma;
- mənəvi-əxlaqi tənəzzül prosesi;
- asosial davranış kimi kriminogen səviyyəyə qədər.

Ümumiyyətlə, deviant davranış daha çox yeniyetməlik yaş dövründə özünü göstərir və tədricən əmələ gəlir. Belə ki, yeniyetməlik dövrü insanın inkişafında ən kritik mərhələdir. Çünki məhz bu mərhələdə insan həm fiziki, həm də idraki cəhətdən bir çox dəyişikliklərə məruz qalır. Yeniyetməlik dövrü bütövlükdə üç mərhələni əhatə edir: erkən yeniyetməlik, orta yeniyetməlik və gec yeniyetməlik.

Hər bir dövrün xarakterik cəhətləri vardır. On altı yaşına çatan bir yeniyetmə artıq yetkin insanlar kimi yaxşılıqları, pislilikləri ayırd edir, kədərin, sevincin nə olduğunu, sevginin, nifrətin mənasını başa düşür. Yeniyetməliyin sonuna doğru isə o öz hisslərinə hakim olmağı öyrənir, cilovlamağı bacarır. Ailədaxili münasibətlər, bağça, məktəb, məhəllə, universitet mühiti kimi faktorlar şəxsiyyətin formalaşmasında mühüm rola malikdir. Bu dövrdə yeniyetmə cəmiyyətdə baş verən proseslərin, hadisələrin təsirinə qarşı daha həssas olur. Həmin səbəbdən uşaqlarda deviant davranışın daha çox yeniyetməlik dövründə müşahidə edildiyini söyləyə bilərik.

Bir çox tədqiqatçılar yeniyetmələr arasında deviant davranışın təzahürünü uşaqlıqdan yeniyetməliyə keçid dövrü ilə əlaqələndirirlər. J.J.Russo yeniyetməlik dövrünü “ikinci doğuluş” adlandırmışdır. Çünki, məhz, yeniyetməlik dövründə şəxsiyyətin təməl xüsusiyyətləri qoyularaq həyat mövqeyi müəyyənləşir və insanlara, ətraf aləmə münasibəti yaranır. Yeniyetmələr tez-tez özünə “mən kiməm?”, “nəyi bacarıram?” kimi suallar verir və bu suallar haqqında düşünür, cavab tapmağa çalışırlar.

Deviant davranışlı yeniyetmələrdə aqressiya, konfliktə meyillilik, cəmiyyət normalarını nəzərə almamaq kimi xüsusiyyətlər özünü göstərir. Onlar həm sinif, həm də sinifdənkanar mühitdə yoldaşlarına, müəllimlərinə qarşı aqressiv olur, məktəb avadanlıqlarına zərər yetirir, yalan danışır, dərstdən yayınırlar. Bu kimi yeniyetmələrin digər bir xarakterik cəhəti isə özünütəsdiqə hədsiz meyilliliktir.

Təlimdə uğur qazana bilməyən, özünü bu mühitdə təsdiq edə bilməyən yeniyetmələr digər vasitələrlə özlərini göstərməyə, isbat etməyə çalışırlar. Onlar təlim bacarıqları yüksək olan sinif yoldaşlarına qarşı pis davranır, hətta özündən zəif olanlara zorakılıq tətbiq edirlər. Həmçinin, cəmiyyətdə mövcud olan normaları nəzərə almayaraq nitqlərində nəlayiq ifadələrə yol verir, vulqar sözlərdən istifadə edirlər.

Təlim-tərbiyə prosesinin zəifliyi uşaqlarda və yeniyetmələrdə deviant davranışa meyilliyə şərait yaradır. Nəzərə almaq lazımdır ki, əksər hallarda məktəb mühitində mövcud olan boşluqlar deviant davranışa səbəb olur. Bəzi hallarda müəllimlər uşaqların bu aqressiv davranışlarına əhəmiyyət vermir və ya fiziki, psixoloji cəza tətbiq edirlər. Deviant davranışın profilaktikası zamanı məktəb müəllimlərinin rolu böyükdür. Təlim prosesində sadəcə bilikləri aşılamaq deyil, eyni zamanda tərbiyəvi situasiyalar yaratmaqla uşaqlara

təbiiyəcici təsir göstərmək mümkündür. Dərstdə şagirdlərlə qrup işinə yer verilməsi onların sosiallaşmasına kömək edir. Eyni zamanda müxtəlif tapşırıqların verilməsi də şagirdlərdə məsuliyyət hissini yaradır. Təlim prosesi ilə yanaşı sinifdən xaric və məktəbdən kənar tədbirlər - ekskursiyalar, gəzintilər təşkil etmək, əyləncəli yarışlar, oyunlar hazırlamaq deviant davranışın profilaktikası baxımından müstəsna dərəcədə əhəmiyyətlidir. Məsələn, deviant davranışlı yeniyetməyə tənəffüs zamanı sinfə nəzarət etməyi tapşırmaq onda mənəvi cəhətdən məsuliyyətli olmaq və s. keyfiyyətlərin formalaşmasına kömək edir və o özünü ətrafdakıların yanında lazımlı bir şəxs kimi hiss edir.

Yeniyetmələrin deviant, aqressiv davranışları onların ailələri, həmyaşıdları ilə münasibətdə birbaşa öz təzahürünü tapır. Neqativ halların profilaktikası baxımından ailə mühitinin yeniyetməyə təsiri çox vacibdir. Çünki ailə mühitində şəxsiyyətlərarası münacişələr, qeyri-sağlam həyat tərzi, məktəblilərin gələcək həyatında mənfi boşluqlar yaradır. Ailə insanın həm psixi, həm fiziki sağlamlığına, eyni zamanda sosiallaşmasına birbaşa təsir göstərir. Bir çox tədqiqatlarda ailədaxili ixtilafı yeniyetmələrdə psixi pozğunluqların əsas səbəbi kimi göstərilir. Buna görə də deviant davranışın profilaktikası zamanı məktəbin ailə ilə əməkdaşlığı çox önəmli faktordur. Məktəbdə bu sahədə görülən işlərin dərstdən sonra, ailədə də davam etdirilməsi zəruridir. Həmçinin, məktəb psixoloqunun da işə cəlb olunması məqsədəuyğundur.

Yeniyetməlik dövründə özünüqiymətləndirmə, özünüdərək mühüm rol oynadığı üçün şəxsiyyətin formalaşması çox mürəkkəb bir prosesdir. Belə ki, bu mərhələdə yeniyetmə özünü ifadə etməyə, mənfi və müsbət keyfiyyətlərini dərk etməyə, qiymətləndirməyə başlayır. O, özünü başqaları ilə müqayisə edir, fərqli cəhətlərini tapır və müsbət keyfiyyətləri inkişaf etdirməyə cəhd edir. Bəzən isə, iradə zəifliyi nöqsanları aradan qaldırmağa imkan vermir və stereotip davranış tərzinin olması daxili istəyin reallaşmasında çətinlik törədir [3].

Deviantizmin ilkin dövründə davranışın pozğunluğu zəif və ya yetəri qədər özünü büruzə verməyə bilər. Lakin daha sonra ortaya çıxan fəsadların qarşısının alınması çətinləşir. Çünki, davranış pozğunluğu olan şəxs özünü təqsirkar hesab etmir və davranışını normal sayır. Bu əlamətlər təkrarlandıqca cəmiyyət tərəfindən xoş qarşılanmır və ona qarşı əks reaksiya yaradır. Deviant davranış ya əxlaqi normalara zidd davranışda, ya da hüquq pozuntusu şəklində ola bilər. Qeyri-əxlaqi hallar zamanı deviant davranışa ictimai qınaq baş qaldırır və yeniyetməyə bir növ "xəbərdarlıq" olunur. Əgər yeniyetmə hüquq pozuntusuna yol verirsə, o, hüquqi qaydada cəzalandırılır.

Müasir dövrdə həm ölkəmizdə, həm də digər xarici ölkələrdə yeniyetmələrin deviant davranışlarının artması problemi və profilaktikası aktualdır. İngiltərənin əyalətlərində "Rəhbərlik" adlanan sosial qayğı xidməti yaradılmışdır. Bu xidmətin məqsədi deviant davranışı olan yeniyetmələrə lazım

olan köməkliyi göstərməkdir. Sosial qayğı xidməti öz fəaliyyətinə valideynləri, təhsil və səhiyyə işçilərini, dini təşkilatların nümayəndələrini cəlb edir. Amerikada sosial işçilərin fəaliyyətinin fərqli modelləri vardır. Buraya məsləhətçilər, tərbiyəçilər və uşaq müdafiəçiləri aiddir. Onlar deviant yeniyetmələrin məktəbə, cəmiyyətə uğurlu adaptasiya olunmasına və tərbiyəsinə xidmət edir. Hollandiyada deviant yeniyetmələrlə sosial iş məqsədilə bir sıra dövlət proqramları vardır. Onlardan biri 1992-ci ildən tətbiq edilən “Thuislozen Team” layihəsidir. Layihənin məqsədi yeniyetmələrlə və yetim uşaqlarla işləmək - profilaktik iş aparmaqdır [4].

Əxlaqi, mədəni dəyərlər cəmiyyətdə əhəmiyyətli və tənziomedici rol oynayır. Bəzən ümumi qəbul olunmuş hərəkət və davranış qaydalarına riayət etməyən, kənara çıxan insanlar olur. Deviant davranış yeniyetmələrin cəmiyyətin ümumi qəbul olunmuş normalarına zidd olan hər hansı bir hərəkətdir. Bu dövrdə yaranan çətinliklərin aradan qaldırılmasında, profilaktikasında bütün məktəb kollektivi və valideynlər birlikdə fəaliyyət göstərməlidirlər. Yeniyetmələrin deviant davranışının pedaqoji profilaktikasının səmərəli olmasına pedaqoji-psixoloji fəaliyyətin istiqamətlərinin reallaşdırılması nəticəsində nail olmaq mümkündür.

Ədəbiyyat

1. Abdulov R. *Məktəbdə sosial pedaqoji işin əsasları*. Bakı: “Adiloğlu”, 2005, s.142
2. Cabbarova K. *Yuxarı sinif şagirdlərində deviant davranışın profilaktikası üzrə işin pedaqoji əsasları*. Bakı: 2022, s.19
3. Şahin H. *Yeniyetmələrdə deviant davranışlarının aradan qaldırılmasında milli-mənəvi dəyərlərin rolu*. Bakı: 2015.
4. *Thuislozen Team Twente.*
<https://www.movisie.nl/praktijkvoorbeeld/thuislozen-team-twente>

Z.M.Ağamirova
Azərbaycan Dövlət Pedaqoji Universiteti
zohreagamirli@gmail.com

MƏKTƏBLİ ŞƏXSİYYƏTİNİN FORMALAŞMASINDA SOSİALLAŞMA PROSESİNİN ƏHƏMİYYƏTİ

Xülasə

Məktəbli şəxsiyyətinin inkişafında sosiallaşma mühüm rol oynayır. Məktəb sosial və mədəni mühitdə şagirdlər arasında sosial və psixoloji qarşılıqlı əlaqənin olduğu məkandır. Burada müəllimlər və şagirdlər arasında münasibətlər şəxsiyyətin formalaşmasında həlledici rol oynayır. Şagirdlər qarşılıqlı əlaqədə olmaqla sosial mühiti formalaşdırırlar. Bu proses şagirdin daxil olduğu sosial norma və dəyərlərin öyrənilməsi ilə başlayır və sosial formalaşmasına səbəb olur. Məktəbdə qazanılan təcrübə ictimai mühitdə öz maraqlarını müdafiə etmək, müxtəlif fikirləri başa düşmək və öz fikirlərini ifadə etmək bacarığını artırır. Sosiallaşma məktəb təhsili vasitəsilə şagirdlərə birgə işləməyi, müstəqil fikirlər formalaşdırmağı və cəmiyyətdə fəal iştirak etməyi öyrətməklə onları şəxsiyyət kimi formalaşdırır.

ЗНАЧЕНИЕ ПРОЦЕССА СОЦИАЛИЗАЦИИ В ФОРМИРОВАНИИ ШКОЛЬНОЙ ЛИЧНОСТИ

Резюме

Социализация играет важную роль в развитии личности школьника. Школы – это места, где происходит социальное и психологическое взаимодействие между учащимися в социальной и культурной среде. Здесь отношения между преподавателем и учениками играют решающую роль в формировании личности. Ученики формируют социальную среду путем взаимодействия. Этот процесс начинается с изучения социальных норм и ценностей, в которые вступает ученик, и приводит к социальному становлению. Приобретенный в школе опыт повышает способность отстаивать свои интересы в общественной среде, понимать различные мнения и выражать свое мнение. Социализация формирует учащихся как личности посредством обучения, обучая их работать вместе, формировать независимое мнение и активно участвовать в жизни общества.

THE IMPORTANCE OF SOCIALIZATION PROCESS IN THE FORMATION OF SCHOOL PERSONALITY

Summary

Socialization plays an important role in the development of the student's personality. Schools are places where there is social and psychological interaction between students in social and cultural environment. Here, the relationship between

teachers and students plays a decisive role in the formation of personality. Students shape the social environment by interacting. This process begins with the study of social norms and values that the student enters and leads to social formation. The experience gained at school increases the ability to defend one's interests in a public environment, to understand different opinions and to express one's opinions. Socialization shapes students as individuals through schooling by teaching them to work together, form independent opinions, and actively participate in society.

Açar sözlər: məktəbli şəxsiyyəti, formalaşma, sosial mühit, sosiallaşma

Ключевые слова: личность ученика, формирование, социальная среда, социализация

Key words: student personality, formation, social environment, socialization

Məktəb dövrü şəxsiyyətin formalaşması üçün ən əhəmiyyətli dövrlərdən biri olub sosial mühitlə təmasın başlanğıcı hesab edilir. Bu dövr insanın sosiallaşmasının əsasının qoyulduğu dövrdür. Məktəb dövrdə uşaqlar öz aralarında əlaqələr qurur, sosial rollarını başa düşür, bir-birilərinə yardım edərək ictimai mövzularda fikir mübadilələri etməyə başlayırlar. Bu səbəbə görə də, bu mövzu hər zaman öz aktuallığını qoruyub saxlamışdır.

Şagirdləri gələcək həyatlarında qarşılaşacaqları maneələrlə mübarizə aparmaq üçün lazım olan bilik və bacarıqlara sahib olmalarını təmin etmək təhsil müəssisəsinin əsas vəzifələrindəndir. Şagird məktəbdə təhsil alarkən sosiallaşır və öz keyfiyyətlərini, potensialını və imkanlarını təkmilləşdirmək fürsəti əldə edir.

Təhsilin əsas vəzifələrindən biri gənc nəsli gələcək həyata hazırlamaq, şüura, məniyə malik, öz hərəkətlərinə cavabdeh, ictimai münasibətlərin fəal iştirakçısı olan şəxsiyyətin formalaşmasını təmin etməkdir. Sosiallaşma şəxsiyyətin inkişafı, cəmiyyətə, sosial qrupa, birliyə xas norma və dəyərlərin öyrənilməsi, mənimsənilməsi prosesidir. Bunun əsasında sosial keyfiyyət, xüsusiyyət və bacarıqlar formalaşır. Sosiallaşma insanın mədəniyyətə, tədrisə və tərbiyəyə qoşulmasının bütün formalarını əhatə edir. Təhsilin sosiallaşdırıcı təsiri onunla bağlıdır ki, təhsil təkcə bilik və bacarıqlar aşılamaqla kifayətlənməməli, həyatda insana lazım olan zehni, sosial-mənəvi keyfiyyətlərin formalaşdırılmasına yönəlməlidir [3].

Sosiallaşma sosial mühitin təsiri altında insanların ictimai xüsusiyyətləri, dəyərləri, normaları və mədəniyyəti öyrənərək cəmiyyətə inteqrasiyası prosesidir. Bu proses, adətən ailədə başlayır və daha sonra qohumlar, yaxın sosial dairələr, dostlar və müxtəlif sosial kontekstlərdə tanış olan insanlar kimi daha geniş bir şəbəkəyə yayılır.

Sosiallaşma prosesi fərdi münasibətlər əsasında inkişaf etməklə yanaşı, qarşılıqlı əlaqələrin tənzimlənməsində də mühüm rol oynayır. İlk fərdi

münasibətlər daha sonra qruplar şəklində münasibətlərə çevrilir, nəticədə insanlar cəmiyyətə və daha çox insanlarla əlaqələrə çıxış əldə edirlər.

Sosiallaşma prosesi zamanla dəyişir və fərdlərin sosial həyatlarında müxtəlif mühitlərdə yaşadıkları təcrübələrlə genişlənir. Bu proses insanın öz şəxsiyyəti ilə bağlı məsələləri başa düşməsi və bu məsələlərin öhdəsindən gəlməyi öyrənməsi üçün mühüm əsas təşkil edir.

Məktəb uşaq şəxsiyyətinin formalaşmasında müstəsna rol oynayır. Bu proses ərzində müəllimlər məktəblilər üçün nümunə rolunu oynayır. Müəllimin etdiyi hər bir jest, hər bir ifadə və hər bir fəaliyyət şagirdlərin yaddaşında silinməz yer alır. Müəllimlərlə bərabər sinif yoldaşları da uşaqlar üçün əhəmiyyətli təsir mənbəyidir. Uşaqlar böyüdükcə və inkişaf etdikcə onların şəxsiyyəti ətrafdakıların xüsusiyyətlərinə görə formalaşır.

Məktəb mühitində baş verən sosiallaşma prosesi kollektiv sosiallaşmanın başlanğıc nöqtəsi rolunu oynayır. Sinif mühitinə uyğunlaşma zamanla inkişaf edən bir prosesdir. Bu, uşağın sosiallaşması prosesində həlledici mərhələdir, çünki bu dövrdə uşaq kollektivdən sosial dəyərlər, davranışlar və keyfiyyətlər öyrənir.

Qeyd etdiyimiz kimi, uşaqlar üçün məktəb həyatının başlaması yeni münasibətlərin və sosial qarşılıqlı əlaqələrin başlanğıcını göstərir. Bu yeni mühit onların sosial, psixoloji və emosional həyatlarına təsir edir. Münasibətlər genişlənir və intensivləşir, uşaqların psixoloji, sosial xüsusiyyətlərini formalaşdırır və ətraf mühitin onların şəxsiyyətlərinə təsiri haqqında yeni fikirlər formalaşdırır.

Ətraf mühitdəki münasibətlər uşaqlara müxtəlif fikirlər, inanclar və dəyərlərlə tanış olmağa imkan verir. Bu, onların təfəkkür və dərk etmə qabiliyyətlərini genişləndirməklə yanaşı, həm də onları yeni ideyalar və perspektivlərlə tanış edir. Məktəbdəki qarşılıqlı əlaqələr şagirdlərə həyatın bir çox çətin vəziyyətlərinin öhdəsindən gəlmək, sosial əlaqələr qurmaq, çətinlikləri həll etmək və özünə inamı inkişaf etdirmək üçün təcrübə qazandırır.

Uşaqlar əməkdaşlıq nəticəsində yeni psixoloji inkişaf mərhələlərindən keçirlər. Onlar özünü idarə etməyi və özünü qiymətləndirməyi, habelə münasibətlərin intensivliyindəki dəyişikliklərə cavab olaraq hərəkət etmək və dəyərləndirmək bacarığını təkmilləşdirir [1, s.72].

Məktəb insanın sosiallaşmasının müxtəlif inkişaf dövrlərini əhatə edir. Belə ki, kiçik məktəb yaşı dövrü, yeniyetməlik və erkən gənclik dövrü məhz məktəb illərinə təsadüf edir. Kiçik məktəb yaş dövründə olan şagirdlər üçün təbii-mədəni və sosial-mədəni vəzifələr mühüm əhəmiyyət kəsb edir. Lakin yeniyetməlik dövründə nəticələrin müəyyən edilməsində sosial-psixoloji tələblər, gündəlik fəaliyyətlər və digər proseslər mühüm rol oynayır. Bu mərhələdə təhsil müəssisəsi şagirdlərin sosial düşüncələrinin, onların şəxsi vərdiş və davranışlarının formalaşmasında mühüm rol oynayır.

Təhsil müəssisələri fərdlərin sosiallaşma prosesini asanlaşdırmaqda, onların bir çox insanlarla, qruplarla və təşkilatlarla effektiv əlaqə qurmalarına imkan yaratmaqda mühüm rola malikdir.

Təhsil müəssisələrinin məqsədlərindən biri sosial psixologiyadan irəli gələn müxtəlif pedaqoji yanaşma və prinsiplərdən istifadə etməklə uşaqların sosiallaşma vəzifələrini müəyyən etmək və inkişaf etdirməkdir. Təhsil müəssisəsi şagirdlərə həm düşüncə, həm də fənn üzrə praktik fəaliyyətlə məşğul olmaq üçün imkanlar yaradır.

Təhsil müəssisələri uşaqlara sosial mühit haqqında fundamental anlayışlar vermək, onlara şəxsiyyətlərarası əlaqələri idarə etmək, sosial məsuliyyətləri dərk etmək və bir çox ictimai fəaliyyətlərlə məşğul olmaq imkanı verməkdə mühüm rol oynayır. Məktəb şagirdlərin şəxsiyyətlərinin formalaşmasında əhəmiyyətli rol oynayır və onların sosial bacarıqlarının artırılmasında əvəzsiz xidmət göstərir.

Tədqiqatçıların fikrincə, şagirdlərin sosiallaşmasında məktəbin iki əsas rolu vardır:

- 1) uşaqların normativ davranışlar haqqında məlumatlandırılması;
- 2) qəbul edilmiş norma və dəyərlər çərçivəsində münasibətlər qurmaq.

Birinci halda uşaqlara düzgün davranış və ümumi qəbul edilmiş norma və qaydalara hörmət etmək öyrədilir. İkinci halda uşaqlara müstəqil düşünmək, öz dəyərlərini qorumaqla qəbul edilmiş normalara uyğunlaşmaq və bacarıqlarını inkişaf etdirməyə kömək edilir.

Bu iki fəaliyyət insanın cəmiyyətə inteqrasiyasının iki fərqli istiqamətini əks etdirir. Bir tərəfdən, mövcud sosial münasibətlərdə iştirak etmək və müəyyən edilmiş qaydalara riayət etmək, digər tərəfdən, mövcud qaydaları müqayisə etmək və öz fikrini formalaşdırma bilmək çox vacibdir.

XXI əsrdə təhsilin fəlsəfəsinə və təhsil müəssisələrinin funksiyalarına dair çoxsaylı yanaşmalar tədqiq olunur və təkcə ölkəmizdə deyil, bütün dünyada da təhsil islahatları həyata keçirilir. Təhsil sistemində aparılan islahatların əsas məqsədləri təhsilin bütün səviyyə və mərhələlərində hüquqi və normativ bazanın yaradılması, sistemin dövlət siyasətinə uyğun fəaliyyət göstərməsi üçün yeni imkanların yaradılmasıdır.

Şagirdlər üçün yeni təlim mühiti yaratmaq və onların özünüidarəetmə, öz müqəddəratını təyinetmə, özünüqiyətləndirmə prosesləri üçün yeni modellərin yaradılmasında əhəmiyyətli islahatlar həyata keçirilir.

Təhsil müəssisələrinin əsas sosial vəzifələrindən biri şagirdlərin fərdiliyinin və vətəndaş fəallığının inkişafına kömək etmək, eyni zamanda onların təhsil almaq hüququnu təmin etməkdir. Şagirddə lazımi qabiliyyətləri inkişaf etdirmək onun gələcək həyatında fərqli rol oynaması üçün həyati əhəmiyyət kəsb edir.

Bu kontekstdə pedaqoqlar şagirdlərin qabiliyyətləri və meyilləri haqqında biliklərə yiyələnir, onların fərdi inkişafı, öyrədilməsi və tərbiyəsi üsullarını müəyyənləşdirir, peşə seçimində və özünü kəşf etməkdə hərtərəfli köməklik göstərməyə çalışır, həmçinin valideynləri də bu prosesə cəlb edirlər.

Müasir təhsil prosesi uşaq şəxsiyyətinin hərtərəfli inkişafı üçün optimal şəraitin təmin edilməsinə böyük diqqət yetirir. Pedaqoqlar, valideynlər və həmyaşıdlar fərdin gələcək şəxsiyyətinin inkişafında əhəmiyyətli dərəcədə rol oynayır.

Hər hansı bir uşaqla ünsiyyət qurmaq, onun etibarını qazanmaq və ona müsbət təsir göstərmək çətin bir prosesdir. Bu prosesin öhdəsindən gəlmək pedaqoqlardan böyük peşəkarlıq tələb edir.

Şagird şəxsiyyətinin nə dərəcədə inkişaf etməsi bir sıra amillərdən asılıdır. Bu kontekstdə təhsil mühüm komponentdir. Şagirdlər təhsil alaraq cəmiyyətin dəyişən tələblərinə uyğunlaşa bilirlər. Eyni zamanda, şagirdlərin fərdi xüsusiyyətlərini qorumaq qabiliyyəti artır, baş verənlərin və ya şəraitin mənfi təsirlərinə daha davamlı olurlar.

Təhsil müəssisələrində əldə etdiyi bilikləri real həyat şəraitində tətbiq etmək bacarığı uşağın böyüməsinə və inkişafına əhəmiyyətli dərəcədə təsir göstərir. Ətraf mühitin mənfi təsirinə qarşı mübarizə qabiliyyəti, təhlükəli fəaliyyətlərdən mümkün qədər qaçmaq, sağlamlığın qayğısına qalmaq, şəxsi resursları qurmaq, effektiv davranış strategiyaları hazırlamaq və digər qabiliyyətlərin formalaşması şagirdlərdə özgüvən yaradır, həmçinin gələcək həyatlarında uğurlu şəxsiyyət kimi formalaşmasında mühüm rol oynayır [4, s.85].

Məktəb tək-cə bilik vermir, həm də şagirdlərin dünyaya baxışını formalaşdırır. Həyatı boyu tələb olunacaq əsas şəxsi xüsusiyyətlərin və istedadların əksəriyyəti məktəb dövründə formalaşır. Məktəbin əsas məqsədi şagirdlərə əməkdaşlıq, tənqidi düşünmə, effektiv idarəetmə, yaradıcı yanaşma, mühakimə yürütmə, müstəqil qərar qəbul etmə, dəyişən şəraitə adaptasiya, ünsiyyətqurma, birgə işləmə bacarığına malik olmaq, öz fikirlərini ifadə etmək üçün inamlı olmaq və s. kimi xüsusiyyətləri aşılamaqdan ibarətdir. Məktəb şagirdlərin müstəqil fərd olaraq doğru qiymətləndirmə apara bilmələri və onların gələcəkdə həyat perspektivlərinə ən uyğun olan qərarı vermə bacarığına sahiblənmələri üçün maksimum vasitələrdən istifadə etməlidir. Araşdırmalara görə, bu sahədə oyun ən effektiv öyrənmə üsullarından biridir. Oyun məlumatın praktik təcrübəyə çevrilməsinə və strateji davranışı formalaşdırmağa kömək edir [2].

Bildiyimiz kimi, müasir cəmiyyət sürətlə inkişaf edir, bu proses sosial mühiti hərtərəfli dəyişir. Həmçinin bu proses məktəb həyatına da öz təsirini göstərir. Ümumiyyətlə, uşaq inkişaf etməkdə olan fərddir, onun formalaşması mikromühit olan ailədə başlayır və məktəbdə davam edir.

Bu baxımdan biz deyə bilərik ki, müasir dünyada təhsil əsas diqqəti məsuliyyət, insani dəyərlər kimi həyatı xüsusiyyətlərin inkişafına yönəlməlidir. Bu keyfiyyətlər ictimai və dövlət qurumları ilə əlaqələrin fəal şəkildə inkişaf etdirilməsi üçün zəruridir və gənc nəsillərə öyrədilməlidir [4].

Məktəbin funksiyasını və əhəmiyyətini sadəcə müxtəlif fənlər haqqında anlayışların əldə edildiyi məkan olaraq məhdudlaşdırmaq yanlışdır. Həqiqətən də, məktəbə yalnız bir neçə fənni əhatə edən tək bir tədris mərkəzi kimi baxmaqla, biz bu təhsil müəssisəsinin fərdlərin dəyərlərini, şəxsiyyətlərini və şəxsiyyətlərarası əlaqələrini inkişaf etdirən bir mühit kimi xidmətlərinə kölgə salmış olarıq. Sadəcə bilik vermək və qiymətləndirmələri uğurla başa çatdırmaqdan başqa, bu təhsil mühiti uşaqların sosial qarşılıqlı əlaqəsinə və şəxsi inkişafına əhəmiyyətli dərəcədə təsir göstərir. Uşaqlar həmyaşıdları ilə əlaqələr qurur, bilik əldə edir və inkişaf edirlər. Onlar həm kiçiklər, həm də böyüklərlə qarşılıqlı münasibətlərini tənzimləyən təlimatları öyrənirlər. Beləliklə, məktəb uşaqlara bilik verməklə yanaşı, onların hərtərəfli inkişaf etmiş şəxsiyyətlərə çevrilməsinə kömək edir.

Ədəbiyyat

1. Cəfərov S. Şagird şəxsiyyətinin sosiallaşması prosesində müasir təlim metodlarının rotasiyası. «Azərbaycan məktəbi», 2(683), 2018.
2. <http://www.rankpedagogy.ru/inspuds-545-1.html>
3. https://elibrary.az/docs/jurnal/jrn2008_661j.htm
4. Vəliyeva A.F. “Şagird şəxsiyyətinin inkişaf diaqnostikasının mahiyyəti, əsas istiqamətləri və əhəmiyyəti”. Təhsil, təhsilin təşkili və idarə edilməsinin müasir problemləri: reallıqlar, perspektivlər” mövzusunda elmi-praktik konfransın materialları. ADPU. Bakı – 2017.

A.E.Bayramova
Azərbaycan Dövlət Pedaqoji Universiteti
bayramovaysun55@gmail.com

БƏХТІЯР ВАХАБЗАДƏНІН “ІСТІҚЛАЛ” ПОЕМАСІНДА МІЛЛІ АЗАДЛИҚ, ВƏТƏНПƏРВƏРЛІК МОТІВЛƏРІНІН БƏДІІ ƏКСІ

Хüласə

Мəqалədə Бəхтияр Вахəбзadəнин IX sinifdə “İstiqlal” poemasının ideya-bədii xüsusiyyətləri araşdırılmışdır. Бəхтияр Вахəбзadə Azərbaycanın azadlığını, müstəqilliyini təənnüm edən qüdrətli sənətkardır. Xalq şairinin Azərbaycanın ali dövlət mükafatlarından olan “İstiqlal” ordeninə layiq görülməsi onun milli istiqlal yolundakı xidmətlərinə verilən yüksək qiyməti əks etdirir.

Milli istiqlalın böyük carçısı Бəхтияр Вахəбзadənin vətəndaşlıq lirikası Azərbaycanın, bütün türk dünyasının milli sərvətidir. Ədibin “İstiqlal” poeması da bunun bariz nümunələrindən biridir. İnsanın ən ülvi hiss və duyğularının, həyat həqiqətlərinin bədii əksi Бəхтияр Вахəбзadə lirikasının özünəməxsusluğundan xəbər verir.

Görkəmli şairin lirikası vətən sevgisinin, yaşayan, həssas insanın qəlbinin duyğularının poetik inikasıdır. Onun lirik şeirləri ülvi hiss və fikir vəhdətindən yaranıb. Yaradıcılığının bütün mərhələlərində o, Azərbaycan ədəbiyyatını orijinal lirik şeirlər, poemalarla zənginləşdirmişdir.

ПОЭМА БАХТИЯРА ВАХАБЗАДЕ «ИСТИКЛЯЛЬ» ЯВЛЯЕТСЯ ХУДОЖЕСТВЕННЫМ ОТРАЖЕНИЕМ МОТИВОВ НАЦИОНАЛЬНОЙ СВОБОДЫ И ПАТРИОТИЗМА

Резюме

В статье исследованы идейно-художественные особенности стихотворения Бахтияра Вахабзаде «Истикляль» в 9 классе. Бахтияр Вагабзаде – мощный художник, воспевающий свободу и независимость Азербайджана. Награждение народного поэта одной из высших государственных наград Азербайджана орденом «Истикляль» отражает высокую оценку его заслуг на пути национальной независимости.

Великий предвестник национальной независимости, гражданская лирика Бахтияра Вагабзаде является национальным достоянием Азербайджана и всего тюркского мира. Стихотворение Адиба «Истикляль» является одним из ярких примеров этого. Художественное отражение самых возвышенных человеческих чувств и эмоций, правды жизни указывает на неповторимость лирики Бахтияра Вагабзаде.

Лирика знаменитого поэта – поэтическое отражение любви к Родине, чувств сердца живого, чуткого человека. Его лирические стихи рождались из единства возвышенных чувств и идей. На всех этапах своего творчества он обогащал азербайджанскую литературу оригинальными лирическими поэмами и поэмами.

BAKHTIYAR VAHABZADE'S POEM "İSTİQLAL" IS AN ARTISTIC REFLECTION OF NATIONAL FREEDOM AND PATRIOTISM MOTIVES

Summary

In the article, the idea-artistic features of Bakhtiyar Vahabzade's poem "İstiqlal" in the 9th grade were investigated. Bakhtiyar Vahabzade is a powerful artist who glorifies the freedom and independence of Azerbaijan. The awarding of the national poet with the "İstiqlal" order, one of the highest state awards of Azerbaijan, reflects the high appreciation given to his services on the path of national independence.

The great harbinger of national independence, Bakhtiyar Vahabzade's citizenship lyric is the national treasure of Azerbaijan and the entire Turkic world. Adib's poem "İstiqlal" is one of the clear examples of this. The artistic reflection of the most sublime human feelings and emotions, the truths of life, indicates the uniqueness of Bakhtiyar Vahabzade's lyrics.

The lyric of the famous poet is a poetic reflection of the love of the country, the feelings of the heart of a living, sensitive person. His lyrical poems were born from the unity of sublime feelings and ideas. At all stages of his creativity, he enriched Azerbaijani literature with original lyric poems and poems.

Açar sözlər: *istiqlal, poema, vətənpərvərlik, müharibə, mövzu, ideya, əsər, ədəbiyyat, lirika*

Ключевые слова: *независимость, стихотворение, патриотизм, война, тема, идея, произведение, литература, лирика*

Key words: *independence, poem, patriotism, war, topic, idea, work, literature, lyrics*

Azərbaycan və türk dünyasının görkəmli sənətkarı olan Bəxtiyar Vahabzadə sovetlər dövründə sərt senzuraya, sərt cizgilərə baxmayaraq, millətinin dərđini, Vətən sevgisini, azadlıq idealını dilə gətirməkdən çəkinməmişdir. Bu xüsusiyyətləri ilə o, tək cə şair deyil, həm də ziyalıdır. Müxtəlif dövrlərdə qəzet və jurnallarda yazdığı məqalələrlə dövrünün siyasi hadisələrini dəyərləndirir, ədəbiyyat və poeziya haqqında fikirlərini açıqlayırdı.

Ədib öz əsərlərində xalqın keçmişinin böyüklüyünə, qorunmalı olan dəyərlərinə tez-tez toxunur, türklüyün əsl mahiyyətinin bir gün üzə çıxacağı, türk xalqlarının müstəqilliyi və birliyinin zəruriliyi fikrinə tez-tez toxunur.

Onun yazılarında xalqını oyanişə səsləyən, millət, Azərbaycan, şanlı keçmiş kimi mövzular geniş yer tutur.

Ədibin milli dəyərləri, millətinin dərdlərini öz poeziyasında ürəkdən dilə gətirmək, millətine qarşı hər cür haqsızlığa qarşı durmaq, qələmindən milləti naminə istifadə etmək şücaəti ona çox sevilən, geniş oxucu kütləsi qazandırır. Bu xüsusiyyətlər şairi bütün türk dünyasında, xüsusən də Türkiyədə tanıdıb [1, s.228].

Şair millətinə olan inamını, ondan aldığı gücü, xalqına olan hisslərini “İstiqlal” poemasında bunu özünəməxsus sadə və dərin ifadə tərzilə ifadə edir. IX sinif “Ədəbiyyat” dərslində yer alan ədibin “İstiqlal” poemasından nümunələr təqdim edilmişdir.

*Bir vahid millətə iki hakimin
Dili doğmalaşdı... Bu lap ağ oldu.
Doğma anamızın şəkərdən şirin
Bizə öyrətdiyi dil yasaq oldu [3, s.146].*

Burada şair Azərbaycan dilinə tətbiq edilən məhdudiyətlərə, onun dövlət dili kimi istifadəsinə qoyulan qadağalara toxunur.

*İnsan olmaq üçün uşaq dil açar,
Yasaqlar önündə biz dilsiz olduq.
Dil varsa, xalq da var, şan-şöhrət də var,
Dil yoxsa, millət yox, heç varlıq da yox [3, s.145].*

Bu sətirlər şairin bədii və ifadə gücünün mənbəyini təsvir edir. Sənət həyatı boyu millətine məxsus hər şeyi dilə gətirməyə, xalqını anlamağa, izah etməyə çalışan Vahabzadə izah edir ki, öz xalqından üz döndərən, ondan uzaqlaşan, millətini aşağılayanlar köksüz ağaclar kimidir və bu insanların kürəyi yerdən qalxmır. Bu ifadələr şairin söykəndiyi gücün qaynağını da açıqlayır.

Sənətkarın öz millətinə bağlılığı onun poeziyasında düşüncələrini aydın deyə bilməsinin dik duruşunun, cəsarətinin və böyüklüyünün əsas səbəblərindəndir. “İstiqlal” poemasında özünü, millətini inkar edənləri sərt şəkildə tənqid edir.

Bu əsər həm də, xüsusən rus dilinin, rus mədəniyyətinin hökm sürdüyü bir dövrdə başqa bir xalqa hədsiz heyranlıq duyğularına qarşı şairin üsyanıdır. Bu cür heyranlıq insanı şəxsiyyətsizləşdirməkdən başqa heç nə etmir. Özündən, milli dəyərlərindən uzaqlaşan nəsil bəşəri dəyərlərdən də məhrumdur. “İkiüzlü” əcnəbi fanatların bütün nəsilləri üçün çox sərt tənqiddir. Bunu aşağıdakı sətirlərdə başqa prizmadan görə bilərik:

*Qullar silahlandı qəzəbdən, kindən
Ayıra bildilər dumandan sisi.
Qovdu ağasını məmləkətindən
Kölə Afrikanın kölə zəncisi [3, s.147].*

Təbii ki, dərslər zamanı müəllim şagirdlərə şairin həm yazdıqlarını, həm də hiss etdiklərini olduğu kimi çatdırmalıdır. Nəticə etibarlı ilə, şagirdlərə vətənpərvərlik hissi aşılır [4, s.36]. Bəxtiyar Vahabzadənin sənət anlayışında mühüm elementlərdən biri də onun özünəməxsus ifadə xüsusiyyətinə malik olmasıdır. O, tez-tez yazılarında bildirirdi ki, hər bir şairin, hər yazıcının öz ifadə tərzini, yəni orijinallığı olmalıdır. Şeirlə bağlı yazılarında Məhəmməd Füzuli və Mirzə Ələkbər Sabir kimi həm öz dövrünə, həm də onlardan sonrakı dövrlərə təsir etmiş şairlər haqqında fikirlərini ifadə edir, onların özünü ifadə etmək qabiliyyətinə malik olduğunu göstərir.

Bəxtiyar Vahabzadə şairin öz yolu ilə irəliləməsinin, təqliddən qurtulmasının yeganə yolu kimi xalqa, onun yaradıcılığına baxır. Xalqa söykənməyən sənət, adət-ənənəsindən, mədəniyyətindən qidalanmayan şeir şairini ömrünün sonuna qədər gələcəyə daşıya, onu məşhurlaşdırma bilməz, başqa sözlə, daimi deyil: “Bəzən xalq poeziyası çox adi, sadə və primitiv görünür. Amma diqqətlə baxanda bu sadəlikdə nə qədər böyüklük olduğuna heyrlənəcəksən. Deyirəm ki, belə yazmaq, sadə və aydın yazmaq, camaatın başa düşəcəyi tərzdə yazmaq çox çətindir, amma bu məcburidir” [2, s.348].

Bəxtiyar Vahabzadənin sənətinin təməl daşlarını təşkil edən və ən böyük qida mənbəyi olan millətinə böyük sevgisi də şairdə böyük vətən sevgisinə çevrilmişdir. Vətən sevgisi mövzusunda çoxlu şeirlər, esselər yazan Vahabzadə vətəni sevməyi insan olmaq kimi görür. Onun üçün vətən hər şeydən müqəddəsdir. Sovetlər dönəmində yazdığı şeirlərdə belə, vətəni Azərbaycan kimi açıq şəkildə tələffüz etməkdən çəkinmir. “İstiqlal” poemasında şairin sevimli vətəninin Azərbaycan olduğu aydın şəkildə vurğulanır.

Sovet İttifaqı dövründə sosializm realizminin ədəbi metodu sərhədləri daxilində, mətnin digər elementləri kimi, quruluş da rejimin reklam oluna biləcəyi yer və ya iqtisadi sistemin bir hissəsi sayıla bilən bir yer ola bilərdi. Bu anlayışda vətən bütün Sovet İttifaqıdır. Ona görə də bir şairin Sovetlər İttifaqında ayrıca Vətəndən söz açması böyük cəsarətdir.

B.Vahabzadə poeziyasının ilham qaynaqlarından birini, hətta şeir yazma bilməsinin ən mühüm səbəbini Azərbaycana olan böyük məhəbbəti ilə əlaqələndirir. O, Vətəninə vətəni olduğu üçün sevir. Gözəlliyi, sərvəti, dağları gözəldir, amma Azərbaycan ilk növbədə vətən olduğu üçün gözəldir, ilk növbədə vətən olduğu üçün sevilir. Şair Azərbaycana aşıqdır. Bu sevgi onun dünyaya baxış və duyğu tərzinə təsir etmişdi:

... *Quzeydə ayağa qalxdı məmləkət,
Bir tərə bir dağla üz-üzə gəldi.
Millətin qəlbində boy atan nifrət
Köksün həmləsiylə o dağı dəldi [3, s.147].*

Vətən, millət sevgisini xeyirxah insan olmağın ilk şərti kimi qəbul edən B.Vahabzadə hesab edir ki, uşaqlara öyrədiləcək ilk məhəbbət vətən, millət sevgisi olmalıdır. Vətəninə sevməyən, millətinə güvənməyən, ondan qidalanmayan birinin başqa millətləri sevməsi, insanlığa faydalı olması mümkün deyil. Şair poemada şəhidlər mövzusunda da toxunmuşdur:

*Millət millət olur arzu, niyyəti,
İnamı, inadı, öz imanıyla.
Dərk edib bu haqqı, bu həqiqəti,
Suardıq torpağı şəhid qanıyla [3, s.146].*

“İstiqlal” poemasının tədrisi zamanı müəllim şagirdlərə 44 günlük Vətən müharibəsini xatırlatmalıdır. 2020-ci il sentyabrın 27-də Ermənistan Respublikasının silahlı qüvvələri müxtəlif növ silahlardan, o cümlədən ağır artilleriyadan istifadə etməklə beynəlxalq hüququn normalarını növbəti dəfə kobud şəkildə pozaraq, bir neçə istiqamətdən Azərbaycan Respublikasının yaşayış məntəqələrinə və hərbi mövqelərinə atəş açıb.

Növbəti hərbi təxribat nəticəsində mülki əhali və hərbi qulluqçular həlak olub. Azərbaycan Respublikasının milli təhlükəsizliyinə real və potensial hərbi təhdidlərin qarşısının alınması və zərərsizləşdirilməsi məqsədilə Azərbaycan Respublikasının Silahlı Qüvvələri əks-həmlə əməliyyatlarına başlayıb.

Azərbaycan Respublikasının Hərbi Doktrinasına əsasən, Azərbaycan Respublikası ərazisinin bir hissəsinin Ermənistan Respublikası tərəfindən işğal və problemin siyasi həlli çərçivəsində işğal olunmuş torpaqları azad etməkdən imtina etməsi ilə əlaqədar, beynəlxalq hüquq norma və prinsiplərinə uyğun olaraq öz ərazi bütövlüyünü bərpa etmək üçün bütün zəruri vasitələrdən, o cümlədən hərbi gücdən istifadə etmək hüququnu özündə saxlayır.

Xalqın və ölkənin milli maraqlarını təmin etməyə qadir müstəqil demokratik, hüquqi, dünyəvi, unitar dövlət olan Azərbaycan Respublikası özünün inkişafı məqsədi ilə milli təhlükəsizlik siyasətini müəyyən edir və həyata keçirir. Azərbaycan Respublikasının suverenliyi və ərazi bütövlüyü uğrunda mübarizədə qəhrəmanlıq göstərmiş əsgər və zabitlərimiz, arxa cəbhədə zəhmət çəkmiş mülki vətəndaşlarımız, bütövlükdə xalqımız yumruq kimi birləşərək əzm və iradə, birlik və həmrəylik nümayiş etdirdilər.

Azərbaycan Ordusunun qalibiyyətli yürüşünə tab gətirməyən düşmən təxribatlara əl ataraq, günahsız dinc sakinləri hədəfə alaraq hərbi cinayətlər törədib. 44 gün davam edən döyüş əməliyyatları nəticəsində qalib Azərbaycan

Ordusu Cəbrayıl, Füzuli, Zəngilan və Qubadlı şəhərlərini, Azərbaycan xalqının tarixində, mədəniyyətində və qəlbində xüsusi yer tutan Şuşa şəhərini, eləcə də Zəngilan rayonunun Mincivan, Ağbənd, Bartaz qəsəbələri, Xocavənd rayonunun Hadrut və bir sıra kəndləri, 300-dən çox yaşayış məntəqəsi, o cümlədən Tərtər rayonunun Suqovuşan kəndi, bir neçə kənd Xocalı və Laçın rayonlarında, eləcə də Ağdərə, Murovdağ və Zəngilan istiqamətlərində mühüm strateji yüksəklikləri işğaldan azad edib.

Beləliklə, 10 noyabr tarixi – Zəfər tariximizə çevrilmişdir.

2023-cü ilin sentyabr ayının 19-da Azərbaycan Qarabağda “konstitusiya quruluşunun bərpası” üçün zəruri olan “lokal antiterror tədbirlərinə” başlamış və 24 saat olmamış qarşı tərəf ağ bayraq qaldıraraq, atəşkəs haqqında saziş bağlayacağını elan etmişdi. Nəticədə, Xocalı və Xankəndi əraziləri tamamilə terrorçulardan azad edilmişdir.

Şairin “İstiqlal” poemasında ürək ağrısı ilə yazdığı Xudafərin körpüsü də işğaldan azad edilmişdir:

*Daş körpü – vəhdətim, daş Xudafərin!
Gərəksiz daşların qalağı oldu.
Üstündən bir kimsə keçə bilmədi,
Bölünən bir xalqın göz dağı oldu [3, s.147].*

Bəxtiyar Vahabzadənin Azərbaycan ədəbiyyatında Vətən şairi kimi xatırlanmasının səbəbi onun Vətəni yuxarıda izah etdiyimiz hisslərlə, insan ləyaqəti kimi gördüyü böyük Vətən sevgisi ilə qorumasıdır. Azərbaycan öz müstəqilliyini elan etdikdən dərhal sonra qələmə aldığı “İstiqlal” poeması onun Vətənə bağlılığının, müstəqil dövlətin vətəndaşı olmaq qürurunun ifadəsidir. O, Azərbaycan türklərinə deyir ki, sahib olduqları bu yurdu hər şeydən qiymətli saysınlar. Çünki, onlar iyirminci əsrin sonlarına qədər öz vətənlərində əsirlikdə yaşamış və böyük çətinliklərlə öz vətənlərinə, azadlığına qovuşmuşlar.

Bəxtiyar Vahabzadə üçün millət, Vətən sevgisi ilə yanaşı, ən böyük dəyərlərdən biri də ana dilidir. Şair onun poeziyasını qidalandıran mənbələri sadalayarkən öz millətinin mədəni yaddaşını hər şeydən üstün tutur. Nənəsindən eşitdiyi laylalar, nağıllar, rəvayətlər, uşaqılıq illərində ağsaqqallarından eşitdiyi köhnə xalq mahnıları, xalq nəğmələri şairin ilham mənbəyinə çevrilib.

Bəxtiyar Vahabzadənin şeirlərində işlətdiyi saf, səlis dil poeziyasının üslub xüsusiyyətləri arasında birinci yerdədir. Ona görə də dil şair üçün çox önəmlidir. O, öz dilini və mədəniyyətini bilməyənləri “mənəvi mühacir” adlandırır. Bu səbəbdən də dili qorumaq şair üçün həyat fəlsəfəsinə çevrilmişdir.

Ana dilinə namus və vicdan gözü ilə baxan şair bu fikirdədir ki, bir xalqın adının dünyada davamı ancaq o xalqın dili ilə davam edə bilər. Millətin

izzətini, namusunu qorumaq dili qorumaqla, ucaltmaqla mümkündür. Çünki, bir milləti dünyaya tanıtdıran onun öz dilidir. “İstiqlal” poeması onun bu fikirləri ifadə etdiyi dövrün xüsusiyyətləri baxımından çox önəmlidir.

Şair öz dilində yazdığı bu şeirlə millətinin fikrini aydın ifadə etmək cəsarəti olduğunu bir daha göstərmişdi. Şairin təbirincə desək, “ana dili” candır. Onun ölümü və məhvi bir millətin məhvi deməkdir. Onun qorunması təkcə milli borc deyil, həm də insanlıq borcudur. Atalarımızdan bizə qalan ən dəyərli mirasdır. Əcdadlarımızdan bizə qalan miraslar sırasında dilin birinci yer tutması şairin bu məsələyə həssaslığının göstəricisidir. Dil keçmişlə indini birləşdirən ən mühüm vasitədir. Bu gündən gələcəyə qalacaq ən mühüm miras dil olacaqdır:

*Özündən, sözündən qaçaq dilimiz
İslamı üşüdü qarda, çisəkdə.
Yüksək məqamlarda yasaq dilimiz
Qovulub yaşadı kənddə-kəsəkdə [3, s.145].*

“İstiqlal” poemasında şair “Gülüstan” poemasını, Vətənin bölünməsi faciəsini xatırladır:

*Yaman uzun çəkdi hökmü bu qəsdin,
Ayrılib ikiyə döndü bir Vətən.
“Gülüstan” adlanan bu ifritənin
Kağızı, qələmi nədənmiş, görən?*

*O kağız, o yazı yumdu gözləri
Yanan ürəklərdə od külə döndü.
Bizim aramızda o gündən bəri
“Gülüstan” tikanlı məftilə döndü [3, s.146].*

Bəxtiyar Vahabzadə poemada Güney və Quzey Azərbaycanı bütöv görmək arzusundan söz açaraq yazır:

*Salaq yadımıza bu gün cahanın
Rəngləri dəyişən beş qitəsini.
Biz də görəcəyik Azərbaycanın
Güneyli-Quzeyli xəritəsini [3, s.148].*

Sənətkar öz yaradıcılığında inandığı mənəvi dəyərlər uğrunda mübarizədən heç vaxt vaz keçməyib. Sovet dövründə yazdığı şeirlərdə də bu dəyərləri millətinin gözündə uca tutmaq, xalqını bu dəyərləri qorumaq üçün mübarizəyə səsləmək onun üçün vətəndaşlıq borcuna çevrilmişdi. Azərbaycanın müstəqilliyi, işğal edilmiş torpaqlarımızın düşməndən azad edilməsi görkəmli sənətkarın həyat və yaradıcılıq amalı olmuşdur.

Ədəbiyyat

1. “Bəxtiyar Vahabzadə və Azərbaycan filologiyasının aktual problemləri” mövzusunda beynəlxalq elmi konfransın materialları. Bakı - 2015, 465 səh.
2. Bəxtiyar Vahabzadə (Vahabzadə Bəxtiyar Mahmud oğlu): bibliografiya /Azərb. Resp. Mədəniyyət və Turizm Nazirliyi, M.F.Axundov ad. Azərb. Milli Kitabxanası; tərt. ed.: M.Vəliyeva, S.Əsədova, G.Misirova. Bakı, Zərdabi LTD MMC, 2015, 590 səh.
3. Həsənov B., Mustafayeva A., Əliyev S., Verdiyeva N. Ümumtəhsil məktəblərinin ədəbiyyat fənni üzrə 9-cu sinif üçün dərslik. Bakı - 2020, 224 səh.
4. Yusifov F.A. Ədəbiyyatın tədrisi metodikası. Bakı - 2017, 304 səh.

R.Ə.Həsənova
Azərbaycan Dövlət Pedaqoji Universiteti
osmanova.remziye@gmail.com

DİYARŞÜNASLIQ MATERİALLARI TƏLİM VASİTƏSİ KİMİ

Xülasə

Bu məqalədə məktəblərdə Diyarşünaslıq materiallarından hansı dərəcədə istifadə olunduğu haqqında bəhs olunur. Həmçinin Coğrafiya dərslərinin tədrisi zamanı təbiətə nə kimi ekskursiyalar təşkil oluna bilər, şagirdlər üçün faydası nədən ibarət olduğuna toxunmuşam.

МАТЕРИАЛЫ КРАЕВЕДЕНИЯ КАК СРЕДСТВО ОБУЧЕНИЯ

Резюме

В данной статье говорится о том, в какой степени материалы краеведения используются в школах. Я также коснулся того, какие экскурсии на природу можно организовать во время преподавания географии и в чем их польза для школьников.

LOCAL STUDIES MATERIALS AS A MEANS OF TRAINING

Summary

This article talks about the extent to which Country Studies materials are used in schools. I have also touched on what kind of excursions to nature can be organized during the teaching of geography classes and what are the benefits for the students.

Açar sözləri: *mənim vətənim, süxurlar, düzənlik və dağ, atmosfer, canlı aləm, meşə, dövlət diyarşünaslığı, məktəb diyarşünaslıq*

Ключевые слова: *моя родина, скалы, равнина и горы, атмосфера, живой мир, лес, государственное краеведение, школьное краеведение*

Key words: *my homeland, rocks, plain and mountain, atmosphere, living world, forest, state local studies, school local studies*

Məktəb coğrafiyasının elmi səviyyəsinin yüksəldilməsində tədris prosesinə daxil olmuş diyarşünaslıq prinsipinin çox böyük təlim əhəmiyyəti vardır. Belə ki, diyarşünaslığın tədrisi iki vəzifəni yerinə yetirir:

– Doğma diyarın öyrənilməsi, müxtəlif metod və üsullar vasitəsi ilə (ekskursiya, müşahidə, praktiki fəaliyyət, tədqiqat işləri və s.) diyarşünaslıq materiallarının toplanması;

– Toplanmış diyarşünaslıq materiallarından tədris zamanı istifadə edilməsi.

Coğrafiya dərsləri zamanı tədrisdə yer alan coğrafi müşahidələrin aparılması müntəzəm təşkil edilməlidir. İlk diyarşünaslıq müşahidələri ibtidai siniflərdən başlayır və ildən-ilə diyarşünaslıq işləri, mürəkkəbləşməli, yeni-yeni müşahidə bacarıq və vərdisləri qazandırmalı məktəbliyə və ölkənin öyrənilməsini genişləndirməli və bu proses əhatəli şəkildə həyata keçirilməlidir. Yuxarı siniflərə doğru getdikcə aparılan diyarşünaslıq işləri nəzəndə həyata keçirilən müşahidələr daha dəqiq olmalı və müşahidələr zamanı toplanmış materiallar mövzulara və onun həcminə uyğun gəlməlidir. Materialların toplanması üsulları, metodları isə şagirdlərin yaş səviyyələrinə uyğun şəkildə qeyd edilməlidir. Müşahidələri coğrafiyanın məzmun xətlərinə əsaslanaraq təbiət hadisələri, prosesləri üzərində aparmaq olar, həmçinin sosial və iqtisadi coğrafi baxımdan insanların əmək fəaliyyətinin müşahidə edilməsini təşkil etmək olar. Eləcə də illik dərslər planına məktəb ətrafı ərazilərin coğrafi müşahidəsi daxil edilə bilər, həmçinin orada yerləşən hər hansı bir əhəmiyyətli obyektlərin müşahidəsi və s. təşkil edilə bilər. Məktəbin yerləşdiyi ərazinin kompleks şəkildə həm müşahidə edilməsi, həm də iqtisadi, sosial və təbii coğrafi aspektlərdən yanaşaraq tədqiq edilməsi şagirdlərin tədqiqatçılıq qabiliyyətinin inkişafında əhəmiyyətli rol oynayacaqdır.

Tədqiq etdiyimiz diyarın hər tərəfli öyrəndiyimiz zaman öncədən tərtib edilmiş plana uyğun ardıcılığı, işlərin görülməsini təmin etmək və tədris kurslarında diyarşünaslıq prinsiplərini tətbiq etmək məqsədilə verilmiş müvafiq tapşırıqlar, çalışmalar əhəmiyyətli köməyə malikdir. Onların yerinə yetirilməsi məktəblilərə lazımi bilik və bacarıqların aşılmasında birbaşa rola malikdir.

Müasir fəal təlimin tələblərindən biri təlim zamanı əyaniliyin təmin edilməsidir. Fəal təlim şagirdlərin müstəqil və qrup şəklində fəaliyyətini tələb edərək onların biliyi müstəqil qavrayaraq öz bacarıqlarını inkişaf etdirərək təqdimatlar hazırlamasını tələb edir. Yəni, şagird təlim zamanı öz dərk etdiyini əyani vasitələrlə nümayiş etdirir. Diyarşünaslıq materialları təlimdə əyaniliyi təmin edən vasitə olaraq şagirdlərin coğrafi bilikləri mənimsəməsində müstəsna rola malikdir. Diyarşünaslıq materialları əyaniliyi təmin etdiyi üçün şagirdlərin əldə etdikləri biliklər uzunmüddətli xarakterli olur. Diyarşünaslıq materiallarından təlim vasitəsi kimi istifadə etmək əyaniliklə yanaşı, şagirdlərin praktiki fəaliyyətə cəlbini də təmin edir. Əyani vəsait olan diyarşünaslıq materiallarını tədris ili ərzində toplamaq, təşkil etmək üçün şagirdlər müxtəlif müşahidələr yönləndirilir, tədqiqat işlərinə cəlb edilir və bu prosesdə həmin materialları toplayırlar. Bu zaman onlar öz bacarıqlarını inkişaf etdirirlər. Təlim

vasitəsi kimi şagirdlər yay tətildə getdikləri müxtəlif ərazilərin fotosəkillərini nümayiş etdirərək, əldə etdiyi torpaq, bitki nümunələrini təqdim edib, izah edir. Buradan aydın olur ki, diyarşünaslıq materialları təlim vasitəsi kimi təkcə əyaniliyi təmin edən vasitə deyil, həmçinin şagirdləri praktiki fəaliyyətə cəlb edən və öz diyarının dərk edilməsini təmin edən mühüm təlim tərbiyə vasitəsidir. Şagirdlər VI-XI siniflər üzrə hər il müxtəlif diyarşünaslıq tədqiqatları, müşahidələri ilə məşğul olduqda artıq onlarda vərdişlər, bacarıqlar formalaşır. Diyarşünaslıq materiallarının təlim vasitəsi kimi qiymətləndirilməsi zamanı onların müasir təlimin, yəni, fəal və interaktiv təlimin həyata keçirilməsində müstəsna rola malik olduğu aydın görünür. Belə ki, əvvəlki ənənəvi təlimdən fərqli olaraq fəal təlim zamanı şagird bilikləri hazır şəkildə deyil, öz fəaliyyəti, təfəkkürü sayəsində müəllimin bələdçiliyi ilə əldə edir. Diyarşünaslıq materialları isə əyaniliyi təmin etdiyi üçün bu şagirdin düzgün təhlil aparmasına və daha düzgün nəticə əldə etməsinə şərait yaradır. Eləcə də ildən-ildən siniflər üzrə ekskursiya və tədqiqatlarından əldə edilən materiallar toplanır və onların müqayisəli təhlilini vermək mümkün olur. Beləliklə, dərslikdən əlavə yeni bir informasiya, bilik mənbəyi yaranır.

Diyarşünaslıq materialları təlim vasitəsi kimi dedikdə əldə edilmiş bu materiallardan təlim zamanı istifadə nəzərdə tutulur. Bu da öz növbəsində diyarşünaslıq işlərinin orta məktəbdə tədris edilən coğrafi mövzuların tədris edilməsi üzrə tədris planına daxil edilməsini vacib edir və əhəmiyyətli olduğunu ifadə edir. Diyarşünaslıq materialları olduqca müxtəlifdir. Diyarşünaslıq işləri bir neçə istiqamətli olduğu kimi əldə edilən materiallar da fərqli olur. Məsələn, sinifdaxili, sinifdən xaric, məktəbdaxili, məktəbdənkənar görülən işlər, aparılan tədqiqatlar nəticəsində şagirdlər müxtəlif materiallar əldə edir.

Coğrafiyanın tədrisində diyarşünaslıq prinsipinin həyata keçirilməsi tədris mövzularına diyarşünaslıq mövzusunda müəyyən sualların, praktiki işlərin daxil edilməsi ilə bağlıdır. Suallar və iş formaları mövzunun məzmunu ilə müəyyən olunmalı və tədris materiallarının düzgün anlaşılmasına və məktəblilər tərəfindən daha yaxşı mənimsənilməsinə kömək olmalıdır. Tədris prosesinin diyarşünaslıq ilə bilavasitə əlaqələndirilməsi mövzunun öyrənilməsinin müxtəlif mərhələlərində: əvvəldə, ortada və ya mövzunun sonunda yerinə yetirilə bilər. Məsələn, dərs zamanı yeni materialın öyrənilməsi proqram məlumatının şərh vasitəsi ilə deyil, məktəblilərin diyarşünaslıq müşahidələrinin nəticələrinə dair məlumat vermələrindən başlanıla bilər. Bu zaman fənn müəllimi məktəblilərin diyarşünaslıq işlərini bilərəkdən elə planlaşdırır ki, bunlar müəyyən nəzəri məsələlərin öyrənilməsindən öncə gəlsin.

Coğrafiyanın bir fənn kimi tədris edilməsinə dair verilmiş əsas didaktik müddəalardan biri diyarşünaslığın özüdür. Bu prinsipin tətbiq edilməsi üçün VI

sinifdə geniş imkanlar verilir. Belə ki, müxtəlif tədris prinsiplərinə uyğun olaraq mövzular üzrə diyarşünaslıq materiallarından istifadəni nəzərdən keçirək:

▪ Mənim vətənim - Azərbaycan mövzusunda uyğun verilmiş diyarşünaslıq materialı məktəbliyə imkan verir ki, o öz vətəninə ətraflı şəkildə öyrənsin və Azərbaycanın coğrafi mövqeyi, sərhədləri, təbii sərvətləri barəsində məlumat alsın. Bu zaman dərsə motivasiya verilməsi üçün göstərilən şəkil və məlumatlara əsasən şagirdin öz ölkəsini öyrənməyə həvəsi artır, həvəslə yanaşaraq ölkəsinin təbiətini, sərvətlərini öyrənir, sosial, iqtisadi vəziyyətini qiymətləndirməyə çalışır. Eləcə də Azərbaycanın relyefinə dair mövzuda verilmiş məlumatlara əsasən şagird öz doğma diyarında hansı relyef formalarının mövcud olması barəsində məlumat alır.

▪ Süxurlar mövzusunda şagirdlər həm süxur nümunələri ilə tanış olurlar, həm də öz ərazisində olan süxurlara nəzər yetirir, necə və nə cür süxur növlərinin olduğunu araşdırma bilər. Müstəqil fəaliyyəti sayəsində süxurlar haqqında öz təqdimatını hazırlayır, topladığı nümunələr göstərərək məlumatlar qeyd edir. Bununla da məktəbli diyarşünaslıq materialından dərs zamanı istifadə etmiş olar. Həmçinin şagird ətraf ərazilərdəki müxtəlif süxurları nəzərdən keçirərək onların xüsusiyyətləri ilə əyani şəkildə tanış ola bilər. Məsələn, qumun, çınqılın, çaydaşının görüntüsü, ağırlığı, istiliyi və ya soyuqluğu və s. kimi əlamətləri və fiziki xüsusiyyətləri ilə tanış ola bilər və bununla yanaşı əgər müxtəlif eksperimentlər aparılırsa, (təhlükəsizlik tədbirləri çərçivəsində) onlar haqqında daha ətraflı biliklərə sahib olmuş olar. Eləcə də sonrakı mərhələdə şagird toplamış olduğu süxur nümunələri səliqəli şəkildə çərçivə daxilində yığa bilər və ya plakat üzərində sərgiləyərk süxur stendi yaratmış olar.

▪ Düzənliklər və dağlar mövzusu üzrə şagirdlərin müəyyən ərazidə apardıqları tədqiqat işi sayəsində topladıqları biliklərə əsasən mövcud olan dağ sistemi haqqında biliklər əldə etmiş olurlar.

Qeyd olunanlara müvafiq olaraq relyefin öyrənilməsinə həyata keçirmək üçün fəaliyyət planı ardıcılığı aşağıdakı kimi verilə bilər:

1. Yaşadığımız ərazinin orfoqrafik xarakteristikasını, oradakı əsas relyef formalarını, maksimal və minimal hündürlükləri müəyyən edin.

2. Yaşadığınız ərazinin geoloji quruluşunun və tektonik proseslərinin həmin ərazinin relyefinin formalaşmasına dair araşdırma aparın.

3. Yaşadığımız ərazidə ekzogen proseslərin relyefin formalaşmasındakı rolunu müəyyən edin.

4. Tədqiq etdiyiniz ərazinin relyefi ilə insanların təsərrüfat fəaliyyəti arasındakı əlaqəni təhlil etməyə çalışın və onların bir-biri ilə əlaqəsinin, aralarındakı təsiri müəyyən etməyə çalışın və öz fikirlərinizlə izah edin.

Verilmiş bu plana əsasən əldə edilən diyarşünaslıq materiallarında mövzunun tədrisində geniş istifadə etmək mümkün olacaqdır ki, bu da şagirdlərin bilik keyfiyyətlərinin və praktiki fəaliyyət bacarıqlarının inkişafında əhəmiyyətli müsbət rola malik olacaqdır.

Atmosfer onun daxilində verilmiş mövzulara (temperatur, külək, su buxarı və s. aid mövzular) aşağıdakı nümunəvi planı tərtib etmək olar:

1. Diyarınızın yerləşdiyi iqlim qurşağını təyin etməyə çalışın;
2. İqlim tiplərindən neçəsi və hansıları sizin yaşadığınız ərazidə yayılmışdır?;
3. İqlim yaradan amil kimi öz yaşadığınız ərazidə hansı obyektləri qeyd edə bilərsiniz?;
4. Meteoroloji elementlər dedikdə nə başa düşürsünüz? Hansıları qeyd edə bilər və xüsusiyyətlərindən danışa bilərsiniz?;
5. Ərazinizdə ən tez-tez hansı meteoroloji elementlərə rast gəlicəsiniz?;
6. Diyarın təbiətində fəsillərdən asılı olaraq baş verən dəyişikliklərdən hansıları müşahidə etmişiniz?;
7. Fəsillər üzrə dəyişikliklər diyarınızdakı sosial həyata və insanların təsərrüfat fəaliyyətinə nə kimi təsirlər göstərir?
8. Diyarda hansı təbiət hadisələrini müşahidə etmişiniz? (şimşək, ildırım çaxmaları, dolu yağmaları və s.)
9. Təbiət hadisələrini diyarınızda baş verməsinə əsaslanaraq fəsillər üzrə qeyd etməyə çalışın;
10. Sosial həyata, təsərrüfat fəaliyyətinə diyarınızın iqlimi necə təsir edir?
11. Diyarınızdakı antropogen amilləri və obyektləri qeyd edin. Onlara təbii-coğrafi şəraitə mənfi, müsbət olaraq nə kimi təsir göstərir?

Verilmiş nümunəvi plana əsasən müəllim şagirdlər üçün diyarşünaslıq ekskursiyaları həyata keçirə bilər. Bu ekskursiyalar sayəsində şagirdlər plana uyğun şəkildə öz diyarlarında müşahidələr apara bilərlər. Planın olması isə şagirdlərin işi necə başlamalı və hansı ardıcılıqla yerinə yetirməli olduqlarını göstərir. Yəni, istiqamətverici funksiya rolunu oynayır. Həmçinin ekskursiyalardan toplamış olduqları materiallarda faydalı əyani vəsait olacaqdır.

Hidrosfer tədris vahidi daxilində çay və göl mövzularının diyarşünaslıq prinsipləri əsasında tədrisinə uyğun şəkildə belə bir ardıcılıq planı təklif etmək olar:

1. Tədqiqat işi apardığınız ərazidə mövcud olan çayları qeyd edin, onların adını, uzunluqlarını, mənbə və mənsəblərini müəyyən etməyə çalışın.
2. Çayların mövcud axın sürətini təyin edə bilmək üçün tədqiqat zamanı hesablama işləri aparmağa çalışın.
3. Öyrənilən ərazidəki göllərin mənşəyini təyin edə bilmək üçün araşdırma aparın. Əhali arasında sorğu apara bilərsiniz və ya ədəbiyyatlara müraciət edin.

4. Çay gətirmələri varmı? Varsa onları xüsusiyyətlərinə diqqət yetirin.
5. Q-FV düsturundan istifadə edərək hesablamalar aparın.
6. Düzənlik çaylarını tədqiq edin, yatağında nə kimi dəyişikliklər baş vermişdir? Eroziya müşahidə edirsinizmi?

Qeyd edilmiş ardıcılığa uyğun olaraq şagirdlər tədqiq etdikləri ərazidə müşahidələr aparmağa başlayacaqlar. Əldə etdikləri materialları isə diyarşünaslıq məlumatları, materialları olaraq tədris zamanı istifadə edəcəklər və növbəti ilin şagirdləri üçün də əyani vəsait kimi qalacaqdır.

Canlı aləm mövzusu üzrə sistemli tədqiqat apara bilmək üçün aşağıdakı plana nəzər sala bilərik:

1. Tədqiqata götürülən ərazidə bitkiləri qeyd edərək onların yabanı və ya mədəni olmasına diqqət edin.
2. Təbiətdə gördüyünüz, rast gəldiyiniz hər hansı bir bitkidən tədqiq olunan ərazidə varmı? Yadınıza salın.
3. Tədqiq edilən ərazidə olan bitkilərin xüsusiyyətlərinə diqqətlə yanaşın, kölgəsevən yoxsa günəş işığı tələb edən bitkilərdir?
4. Nümunələr toplayıb herbari düzəldin.

Meşələrin öyrənilməsi üçün düzgün ardıcılığa riayət edilməsi məqsədilə aşağıdakı ardıcılığa baxmaq lazımdır:

1. Tədqiqata götürülən ərazidə meşələrin vəziyyəti necədir?
2. Ərazinin meşəlik əmsalını təyin etməyə çalışın.
3. Tədqiqata götürülən sahədə hansı növ ağacların çox olduğunu müşahidə etdiniz?
4. Öyrənilən ərazidə meşələrin hansı məqsədlərlə istifadə olunduğunu müəyyən edin.
5. Öyrənilən ərazidə meşənin tutduğu sahəni müəyyən edin.

Verilən plana əsasən şagird müşahidələr aparacaqdır və buna əsasən müxtəlif materiallar toplaya biləcəkdir. Müəllim isə toplanmış həmin bu materialların düzgünlüyünü müəyyən etdikdən sonra dərslər zamanı diyarşünaslıq materialı kimi istifadə edəcəkdir.

Ədəbiyyat

1. *Dünyabəyim Əfəndiyeva, Dürdanə Alasgerova – Diyarşünaslıq. Bakı – 2014.*
2. *Məcidov S. Coğrafiya üzrə ekskursiyaların keçirilməsi metodikası. Bakı – 1958.*

K.V.Namazov
Azərbaycan Dövlət Pedaqoji Universiteti
kenannamazov2904@gmail.com

ÜMUMTƏHSİL MƏKTƏBLƏRİNDƏ ŞAĞİRD LƏRDƏ BİLİK, BACARIQ VƏ VƏRDIŞLƏRİN İNKİŞAFINDA FİZİKİ TƏRBIYƏ PROSESİNİN ROLU

Xülasə

Fiziki tərbiyə insanın fiziki cəhətdən təkmilləşməsinin idarə olunmasının ümumi qanunauyğunluqlarına əsaslanan bir elm olmaqla, həm də ümumi pedaqoji qanunauyğunluqlara istinad edir. Fiziki tərbiyənin mövzusu Azərbaycan fiziki tərbiyə sisteminin məqsədini, vəzifələrini, prinsiplərini və tərbiyənin digər tərkib hissələri ilə əlaqəsini öyrədir. Bundan əlavə, fiziki tərbiyənin mövzusu fiziki tərbiyənin vasitələrini, formalarını bu prosesdə tətbiq olunan metodları, prinsipləri, metodikanı izah edir. Məktəbyaşlı uşaqların fiziki keyfiyyətlərinin inkişafı, hərəkət bacarıq və vərdişlərinin formalaşması yollarını mənimsədir. Orta ümumtəhsil məktəbində fiziki tərbiyə işləri bədən tərbiyəsi proqramları əsasında təşkil olunur. Hər bir sinif üçün nəzəri və təcrübi proqram bölmələri vardır. Proqram tədris materialları tədricən çətinləşdirilir və ardıcılıqla öyrədilir. Bu da uşaqların orta məktəbi bitirərkən tam sağlam olmasını, həyata hazırlığını təmin edir.

РОЛЬ ПРОЦЕССА ФИЗИЧЕСКОГО ВОСПИТАНИЯ В РАЗВИТИИ ЗНАНИЙ, НАВЫКОВ И ПРИВЫЧЕК У УЧАЩИХСЯ ОБЩЕОБРАЗОВАТЕЛЬНОЙ ШКОЛЫ

Резюме

Физическое воспитание, являясь наукой, основанной на общих законах управления физическим развитием человека, относится к общепедагогическим законам. Предмет физического воспитания изучает цель, задачи, принципы азербайджанской системы физического воспитания и ее взаимосвязь с другими компонентами образования. Кроме того, тема физического воспитания объясняет средства и формы физического воспитания, методы, принципы и методику, применяемые в этом процессе. В школе изучаются способы развития физических качеств детей школьного возраста, формирования двигательных навыков и привычек. Физкультурная деятельность в средней школе организуется на основе программ физического воспитания. Для каждого класса предусмотрены теоретические и практические разделы программы. Учебные материалы программы постепенно усложняются и преподаются последовательно. Это гарантирует, что дети будут полностью здоровы и готовы к жизни после окончания средней школы.

THE ROLE OF THE PHYSICAL EDUCATION PROCESS IN THE DEVELOPMENT OF KNOWLEDGE, SKILLS AND HABITS IN PUPILS IN GENERAL EDUCATION SCHOOLS

Summary

Physical education, being a science based on the general laws of managing the physical development of a person, also refers to the general pedagogical laws. The subject of physical education teaches the purpose, tasks, principles of the Azerbaijani physical education system and its relationship with other components of education. In addition, the topic of physical education explains the means and forms of physical education, the methods, principles, and methodology applied in this process. The school learns the ways of the development of physical qualities of school-age children, the formation of motor skills and habits. Physical education activities in secondary schools are organized on the basis of physical education programs. There are theoretical and practical program sections for each class. The program teaching materials are progressively more difficult and are taught sequentially. This ensures that children are fully healthy and ready for life when they graduate from high school.

Açar sözlər: *idman, bədən tərbiyəsi fəaliyyətləri, bilik, bacarıq, vərdiş, fiziki keyfiyyət*

Ключевые слова: *спорт, физкультурная деятельность, знания, умение, привычка, физические качества*

Key words: *sport, physical education activities, knowledge, skill, habit, physical quality*

Məqalənin aktualığı: Məqalədə ümumtəhsil məktəblərində şagirdlərdə bilik, bacarıq və vərdişlərin inkişafında fiziki tərbiyə prosesinin rolu əks olunmuşdur. Bu sahədə əsas istiqamətlər, fiziki tərbiyə və idman fəaliyyətinin məktəblilərin və tələbələrin şüurunda sağlam həyat tərzi kimi formalaşması, onların fiziki inkişafında və fiziki kamilliyə çatmasında zəruri olan qabiliyyətlərin təkmilləşdirilməsi yolu ilə yüksək fiziki təhsil səviyyəsinə nail olmaq, yaradıcı düşünən vətəndaş və şəxsiyyət yetişdirməkdir.

Məqalənin elmi yeniliyi: Tədqiqat nəticəsində bədən tərbiyəsi və idman insanda müsbət əxlaqi keyfiyyətlər, vətənə məhəbbət, ailəyə bağlılıq, özünəinam, səbr, mətanət, dözümlü və s. formalaşdırır. Bundan başqa, bədən tərbiyəsi və idmanın köməyi ilə digər tərbiyə növləri - əmək tərbiyəsi, şəxsi gigiyena tərbiyəsi, iqtisadi tərbiyə, estetik tərbiyə, hüquq tərbiyəsi daha da inkişaf edir.

Məqalənin nəzəri əhəmiyyəti: Məktəblərdə idmana şagirdlər arasında son illərdə böyük diqqət yetirilmişdir. Fizioloji və psixoloji tədqiqatlardan aydın olur ki, fiziki hərəkətlər şagirdlərin iş qabiliyyətini artırır, sağlamlığını möhkəmləndirir. Bu elmi məqalə idmanın müəllim təhsili proqramlarına necə

daxil edilə biləcəyini əks etdirir. Bu tədqiqatın nəzəri əhəmiyyəti idmanın həm cəlbedici, həm də effektiv olan innovativ öyrənmə üsulunu təmin etməklə müəllimin pedaqoji ustalığını necə artırma biləcəyini izah edir.

Məqalənin praktiki əhəmiyyəti: Məqalədə orta məktəblərdə fiziki tərbiyə dərslərinin məzmunu, inkişafı və təkmilləşdirilməsindən bəhs olunur. Fiziki tərbiyə dərslərinin düzgün qurulmasında şagirdlərin fiziki sağlamlığının və psixoloji xüsusiyyətlərinin nəzərə alınması əsas məsələ kimi vurğulanmışdır. Həmçinin məqalədə şagird şəxsiyyətinin və sağlam həyat obrazı vərdişinin formalaşmasında fiziki tərbiyə dərslərinin rolu da göstərilmişdir. Son illər ümumtəhsil məktəblərində fiziki tərbiyənin tədrisinin təşkilinə və aparılmasına dair xeyli vəsaitlər hazırlanmışdır. Bu vəsaitlərdə əsas istiqamət şagirdlərin fiziki hazırlığının ayrı-ayrı komponentlərinin inkişafı üçün tövsiyələrin verilməsinə yönəlmişdir. Hesab edirik ki, fiziki tərbiyənin bu istiqamətdə aparılması fiziki tərbiyə dərslərinin təşkilini və tədrisini asanlaşdırmaqla yanaşı onun effektivliyinin yüksəlməsinə şərait yaratmış olur. Bədən tərbiyəsi cəmiyyətin məqsəd və vəzifələrinin həyata keçirilməsinə uyğun olan insan mədəniyyətinin tərkib hissəsi kimi ən geniş anlayışdır. Çünki o, insanların fiziki kamilliyi üçün tarix boyu hərəkəti sahəsində qazanmış olduğu bilik, bacarıq və vərdişlər üzrə bütün nəzəri və təcrübi nailiyyətləri özündə cəmləşdirir. Mədəniyyət sözün geniş mənasında insan əməyi ilə yaradılan hər nə varsa, hamısını özündə birləşdirir. Bu mənada fiziki mədəniyyət, fiziki tərbiyə, fiziki təhsil, hərtərəfli fiziki inkişaf, əməyə və müdafiə fəaliyyətinə hazırlıq, idman və s. üzrə uzun illərdən bəri bəşəriyyətin əldə etmiş nailiyyətləri də özündə əks etdirən insanların fiziki kamilliyində istifadə olunan fiziki vasitələrin məcmusudur. Fiziki mədəniyyət eləcə də, mühüm hərəkəti vasitə və metodlar sahəsində toplanmış təcrübəni adamların fiziki tərbiyə, fiziki inkişaf, fiziki təhsil və fiziki kamillik yönəmində tətbiq etməklə onların inkişafına və şəxsiyyət kimi hərtərəfli və ahəngdar təkmilləşməsinə və formalaşmasına müsbət təsir göstərir. O, eyni zamanda cəmiyyət üzvlərinin mürəkkəb və bütöv bir fiziki mədəniyyət sistemi olmuş və olmaqda davam edir. Fiziki tərbiyə tərbiyənin tərkib hissəsi olmaqla, fiziki hərəkətlərin, təbii amillərin və gigiyena tədbirlərinin köməyi ilə fiziki inkişafı, fiziki hazırlığı və s. təlimini idarəetmə prosesidir. O, tədris-pedaqoji anlayışlar sırasına daxil olub, mütəşəkkil pedaqoji proses kimi müəllim-tərbiyəçi və valideynlərin rəhbərliyi və nəzarəti altında uşaqların bilavasitə iştirakı ilə cəmiyyətin tələbatına müvafiq dərslər-məşğələ formasında həyata keçirilir. Fiziki tərbiyə şagirdlərin (tələbələrin) və uşaqların hərtərəfli və ahəngdar inkişafına müsbət təsir göstərməklə, onların fiziki cəhətdən normal inkişafına, fiziki təhsilinə, onun düzgün idarə edilməsinə yönəldilir. Fiziki tərbiyə bundan əlavə, cəmiyyətin bədən tərbiyəsi və idman sahəsində toplanmış bilik, bacarıq və vərdişlər üzrə təcrübəsini gənc nəsəyə öyrətməklə, onların sağlamlığını

möhkəmləndirir, insan orqanizminin morfoloji və funksional inkişafına və təkmilləşməsinə istiqamətləndirilir, əmək və hərbi müdafiə fəaliyyətinə hazırlanması məqsədini daşıyır.

Fiziki təhsil mütəşəkkil təşkil prosesi olub, fiziki tərbiyənin tərkib hissəsi kimi geniş mənada başa düşülür və məşğul olanların fiziki bacarıq və vərdisləri üzrə xüsusi biliklərə yiyələnməsinə yönəldilmişdir. Həmin biliklər isə insanların fiziki inkişafına və hərəkəti keyfiyyətlərinin təkmilləşməsinə səbəb olur. Bunlar isə orqanizmin forma və funksiyalarına müsbət təsir göstərməklə, xüsusi hazırlıqlı mütəxəssislərin fəaliyyəti nəticəsində həyata keçirilir. Eyni zamanda, hərtərəfli inkişafın əsas şərtləri olan əqli, əxlaqi keyfiyyətlərin formalaşmasına və bədən tərbiyəsinə xidmət edir, son məqsədi isə tərbiyəli, təhsilli şəxsiyyət yetirməkdən ibarətdir. Fiziki hazırlıq fiziki bacarıq, vərdiş və fiziki keyfiyyətlərin inkişaf səviyyəsi ilə təyin edilir. Fiziki hazırlıq «Vətənin müdafiəsinə hazırım» bədən tərbiyəsi kompleksinin normativləri əsasında müəyyən edilir.

Fiziki təkmilləşmə – insanların müasir cəmiyyətdə əməyə, ölkənin müdafiəsinə və həyata fiziki hazırlığı, fiziki inkişafı ilə səciyyələnilir.

İdman – fiziki tərbiyənin başlıca vasitəsi olub, fiziki mədəniyyətin ayrılmaz hissəsi kimi hərəkəti fəaliyyətin elə bir növüdür ki, insan bu fəaliyyət üzrə şəxsi və ictimai quruluşun mənafeyinə uyğun yüksək idman göstəriciləri qazanır.

Fiziki kamillik – dərin psixoloji, fizioloji və fiziki proses kimi sağlamlığın möhkəmləndirilməsinə, bədən münasibliyinə, üzvlər və sistemlərin ahəngdar inkişafına, təbii amillər və fiziki vasitələrlə nail olma kimi başa düşülür. Bu mənəvi, əxlaqi və yüksək estetik zövq ehtiyacı şüurlu surətdə dərk etməklə həmin komponentləri vəhdət halında götürmək yolu ilə şəxsiyyətin hərəkəti qabiliyyət və keyfiyyətlərinin əməyə, təlimə, müdafiəyə və intellektual səviyyədə fiziki cəhətdən hazırlanması ilə şərtlənir. Fiziki kamilləşmə şəxsiyyətin ümumi mədəniyyətində özünü onun ayrılmaz tərkib hissəsi kimi göstərən fiziki mədəniyyətin nə dərəcədə mənimsənilməsi səviyyəsini əks etdirir [4, s.7].

Fiziki tərbiyə orta ümumtəhsil məktəblərindən başlayaraq tədris edilir. Bu bir həqiqətdir ki, Azərbaycan dövləti sağlam gənc nəsil tərbiyə etməyə lazımı əhəmiyyət verir. Azərbaycanda ibtidai məktəb yaşından başlayaraq uşaqların fiziki tərbiyəsi diqqət mərkəzindədir. Kiçik məktəbyaşlarından başlayaraq şagirdlərin bədəncə möhkəmlənməsinə və hərtərəfli fiziki inkişafına fikir verilir. Orta ümumtəhsil məktəblərində fiziki tərbiyə dərsləri keçirilir. Burada 1 milyon şagird iştirak edir. Dərslər tədris ilində həftədə 2 dəfə 45 dəqiqə olmaqla təşkil olunur. Bundan əlavə, məktəblərdə sinifdən və məktəbdənkənar kütləvi bədən tərbiyəsi və idman işləri də təşkil olunur. Məktəblilər idman bölmələrinə, müxtəlif növ yarışlara, kütləvi idman

tədbirlərinə cəlb olunurlar. Məktəbdə aparılan fiziki tərbiyə tədbirləri uşaqların bədəncə və iradəcə möhkəm olmasına zəmin yaradır [1, s.30]. Onlara «Vətənin müdafiəsinə hazırım» bədən tərbiyəsi kompleksinin normativlərini yerinə yetirməsinə kömək göstərir. Peşə, orta ixtisas və ali məktəblərdə də bədən tərbiyəsi və idman üzrə işlər təşkil olunur. Həmin müəssisələrdə həftədə bir dəfə olmaqla 80 dəqiqə iki il ərzində bədən tərbiyəsi dərsləri keçirilir. Kütləvi idman tədbirləri təşkil olunur, yarışlar keçirilir. Təhsil müəssisələrində şagird və tələbələr yüksək idman nailiyyətləri göstərilir. Həmin tədris müəssisələrində də dərslər bədən tərbiyəsi proqramı əsasında keçirilir. Bu zaman verilən ixtisasın xüsusiyyətləri nəzərə alınır. Başqa sözlə əməyə hazırlıqla (peşəyönümlü) bağlı müəssisələrdə əməyin önəminə uyğun da fiziki hərəkətlər, oyunlar seçilir və tətbiq olunur. Bu bir tərəfdən gələcək ixtisaslı mütəxəssisləri həm həyata, həm də ixtisaslı kadr kimi onları vəzifələrini yüksək səviyyədə həyata keçirməyə imkan verir. Çünki gələcək mütəxəssislər bədən tərbiyəsi və idmanla məşğul olarkən ürək-damar, tənəffüs və sinir sistemlərini, dayaq hərəkət aparatını daha da möhkəmləndirir və beləliklə, öz əmək məhsuldarlığını artırır, onlara tapşırılmış işləri az bir vaxt içərisində, layiqincə icra etməyə nail olurlar [1, s.31].

Göründüyü kimi, fiziki tərbiyə şəxsiyyətin formalaşmasında böyük rol oynayır. Buna görə də gənc nəslin fiziki tərbiyəsinə xüsusi diqqət yetirmək lazımdır. Bu məsələ mühüm dövlət, milli-mənəvi əhəmiyyət kəsb edir. Fiziki tərbiyənin əsas məqsədi fiziki cəhətdən sağlam, gümrah nəsil tərbiyə etməkdən, onları əməyə və fəal ictimai həyata hazırlamaqdan ibarətdir. Bu ümumi məqsədə nail olmaq üçün fiziki tərbiyə qarşısında aşağıdakı konkret vəzifələr durur: [2, s.20]

- a) gənc nəslin normal fiziki inkişafını və sağlamlığını təmin etmək;
- b) məktəblilərə həyat üçün zəruri olan bacarıq və vərdislər (düzgün yerləş, qaçış, tullanmaq, üzmək və s.) aşılamaq;
- c) uşaq və gənclərdə bədən tərbiyəsi və idmanla müntəzəm məşğul olmağa, öz bədənini möhkəmlətməyə tələbat yaratmaq;
- d) fiziki mədəniyyətə, gigiyena və təbabətə aid bilik və vərdislər aşılamaq;
- e) böyüyən nəsildə təlim, əmək və vətən müdafiəsi üçün zəruri olan iradi-mənəvi keyfiyyətlər (dözümlülük, çeviklik, cəldlik, qüvvə) tərbiyə etmək, onlarda qorxu, inamsızlıq, səbirsizlik və s. kimi mənfi keyfiyyətləri aradan qaldırmaq əzmi formalaşdırmaq.

Fiziki tərbiyənin məzmunu “Əməyə və müdafiəyə hazırım” (ƏMH) kompleksində və məktəblilərin bədən tərbiyəsi proqramında öz əksini tapmışdır. ƏMH kompleksi 6 dərəcədən ibarətdir. Onun 4 dərəcəsi məktəb yaşına aiddir: I dərəcə - “Yürüşə hazırım” (7-9 yaş), II dərəcə - “Cəsurlar və cəldlər” (10-13 yaş), III dərəcə - “İdman əvəzediciləri” (14-15 yaş), IV dərəcə - “Qüvvət və igidlik” (16-18 yaş). Məktəbdə fiziki tərbiyənin təşkilində bu

sənədlərə, habelə məktəbdə fiziki tərbiyə haqqında Əsasnaməyə istinad etmək lazımdır. Məktəbdə fiziki tərbiyə müxtəlif vasitə və formalarla həyata keçirilir. Fiziki tərbiyənin vasitələrinə fiziki təmrinlər, təbii və gigiyenik amillər daxildir.

Məktəbdə fiziki tərbiyənin təşkili formaları. Fiziki tərbiyənin həyata keçirilməsi səmərəli formalar seçib tətbiq etməyi tələb edir. Belə formalara bədən tərbiyəsi dərsləri, fakültativ məşğələlər, gün rejimində idman-sağlamlıq tədbirləri, fiziki tərbiyə üzrə sinifdən xaric və məktəbdən kənar tədbirlər daxildir. Bədən tərbiyəsi dərsləri fiziki tərbiyənin əsas, bütün şagirdlər üçün məcburi olan məşğələ formasıdır. Fiziki cəhətdən hazırlıqlı və idmana həvəs göstərən şagirdlər üçün fakültativ məşğələlər keçirilir. Bu məşğələlər könüllülük əsasında həftədə iki dəfə təşkil olunur. Fiziki tərbiyənin mühüm forması kimi gün rejimində idman-sağlamlıq tədbirləri böyük əhəmiyyətə malikdir. Bu tədbirlərə daxildir: səhər gimnastikası; dərslərdə (xüsusən ibtidai siniflərdə) yorğunluğu götürmək üçün 2-3 dəqiqəlik bədən tərbiyəsi dəqiqələri; böyük tənəffüslərdə açıq havada oyun və əyləncələr. Fiziki tərbiyə üzrə sinifdən xaric işlər uşaq və gəncləri sistemli şəkildə bədən tərbiyəsi və idmana cəlb etməyə, onların asudə vaxtını səmərəli təşkil etməyə imkan verir. Sinifdən xaric fiziki tərbiyə tədbirlərinə idman dərəcələri və bölmələri, oyun və əyləncələr, idman yarışları, idman bayramları, Spartakiadalar və s. daxildir. Fiziki tərbiyə sahəsində məktəbdən kənar işlər də çoxcəhətli və rəngarəngdir. Bu işləri uşaq idman məktəbləri, uşaq turist stansiyaları, mədəniyyət və istirahət parkları, idman bazaları, könüllü idman təşkilatları, MKİS işçiləri və başqa müəssisə və təşkilatlar təşkil edir.

Sinifdən kənar tədbirlər gənc nəslin hərtərəfli tərbiyəsi və inkişafında mühüm rol oynayır. Respublikada uşaqlar, yeniyetmələr və gənclərlə məktəbdən kənar fiziki tərbiyə işlərini təmin edən dövlət və ictimai birliklər, idarələr şəbəkəsi fəaliyyət göstərir. Uşaq-gənclər idman məktəblərində, idman bölmələrində, uşaq-turist ekskursiyası stansiyalarında çoxsaylı şagird kontingenti məşğuldur. Bu təlim-tərbiyə müəssisələrində müntəzəm təlim - məşq məşğələləri, müxtəlif məzmunlu kütləvi tədbirlər həyata keçirilir. Əmək, turist, idman düşərgələrində gün ərzində sağlamlıq tədbirləri, o cümlədən orqanizmi möhkəmləndirmə prosedurları, müəyyən fiziki hərəkət növləri üzrə təlim-məşq məşğələləri bölmələrdə olduğu kimi, düşərgələrin gündəlik həyatında nəzərdə tutulmuş kütləvi tədbirlər təşkil olunur. Mədəniyyət və istirahət parklarının, idman və turist bazalarının uşaq bölmələrində üzməyi, güləşməyi və s. öyrənmək üçün qrup halında məşğələlər, kütləvi oyunlar, müsabiqələr, idman əyləncələri və s. tədbirlər keçirilir. Məktəbdən kənar tərbiyə müəssisələrində şagirdlərin üzməyi öyrənmələrinə xüsusi əhəmiyyət verilir. Uşaqların fiziki tərbiyəsində ailənin rolu böyük və məsuliyyətlidir. Ev şəraitində uşaqların sağlamlığı qorunub saxlanmalı, habelə onların boy və fiziki

inkışafı üçün əlverişli şərait yaradılmalıdır. Bu yalnız ailə tərbiyəsinin məqsədə uyğun şəkildə həyata keçirilməsi yolu ilə mümkündür. Ailədə uşaqlar səhər gimnastikası, orqanizmi möhkəmlətmək üçün prosedurlar, ev tapşırıqlarını hazırlarkən bədən tərbiyəsi dəqiqələri etməli, yeni hərəkətləri mənimsəməli, habelə fiziki tərbiyə üzrə evə verilən tapşırıqları yerinə yetirmək üçün ya müstəqil, ya da böyüklərin köməyiylə fiziki hərəkətləri icra etməli, istirahət günləri və ya tətillər zamanı ailəvi oyunlarda, gəzintilərdə, yürüslərdə, iştirak etməlidirlər [4, s.17].

Fiziki tərbiyənin təşkilatı əsasları “Ümumtəhsil məktəbi şagirdlərinin fiziki tərbiyəsi haqqında əsasnamə” ilə müəyyən edilir. Əsasnamədə Azərbaycan Respublikası Elm və Təhsil Nazirliyi tərəfindən fiziki tərbiyəyə rəhbərlik, habelə Gənclər və İdman Nazirliyinin məktəblilərin fiziki tərbiyəsinə təsir göstərməsi vəzifələri müəyyən olunmuşdur. Bundan əlavə həmin sənəddə fiziki tərbiyəni həyata keçirməkdə məktəb pedaqoji kollektivinin bütün üzvlərinin vəzifələri də müəyyən edilmişdir. Məktəbdə uşaqların mükəmməl fiziki tərbiyə işlərinin təşkilinə və bunun üçün şərait yaradılmasına məktəb direktoru və onun müavinləri cavabdehdir.

Nəticə

- 1) Bədən tərbiyəsi və idman fəaliyyəti şagirdlərin bacarıqlarının inkışafına kömək edə bilər.
- 2) Bədən tərbiyəsi və idman fəaliyyəti şagirdlərin psixoloji dayanıqlığının artırmağa kömək edir.
- 3) Bədən tərbiyəsi və idman fəaliyyəti şagirdlərin daha aktiv və fəal olmasını təmin edir.

Ədəbiyyat

1. *Baloğlan Quliyev - Fiziki tərbiyənin nəzəri-metodiki və praktiki işlərinin əsasları.*
2. *İmam-Hatip Ortaokullarının Beden Eğitimi ve Spor Dersine Bakışı.*
3. *Firat Hüseyinov, Soltan Bağirov, İlqar Əliyev, Şamil Əbdürrəhmanov - Ümumtəhsil məktəblərinin 10-cu sinfi üçün "Fiziki tərbiyə" fənni üzrə dərslərin metodik vəsaiti.*
4. *Ə.Babayev, S.Əliyev. Bədən tərbiyəsində həkim nəzarəti və idman travmatizmi. Bakı, Maarif nəşriyyatı, 1986 cı il.*
5. <https://kayzen.az/blog/pedaqoq/2338/estetik,-fiziki,-h%C3%BCquq-v%C9%99-ekoloji-t%C9%99rbiy%C9%99.html>
6. <https://www.scribd.com/document/524204963/F%C4%B0Z%C4%B0K%C4%B0-T%C6%8FRB%C4%B0Y%C6%8F>

S.E.Quliyeva
Azərbaycan Dövlət Pedaqoji Universiteti
sevinc.celalzade@gmail.com

TƏBİƏT MƏZMUN XƏTTİNİN ATMOSFER BÖLMƏSİNİN TƏDRİSİNDƏ KARTOQRAFİK VASİTƏLƏR ÜZƏRİNDƏ ŞAĞIRD FƏALİYYƏTİNİN TƏŞKİLİ METODİKASI

Xülasə

Coğrafiyanın tədrisində xəritə əsas informasiya mənbəyi olduğu kimi, eyni zamanda qiymətli əyani vasitədir. O, real aləm ilə nəzəri təfəkkür arasında vasitəçi rolu oynayır. Şagirdlərə coğrafi obyekt hadisə və komponentlərin arasında olan qarşılıqlı əlaqələr haqqında məlumatların sürətlə verilməsində özünü göstərir. Coğrafiyanın tədrisində xəritə çox mühüm metodiki vəzifə yerinə yetirir. Onun vasitəsilə biliklər sistemləşdirilir, anlayışların dərinlənə mənimsənilməsinə nail olunur. Bu xüsusiyyətinə görə hazırladığımız məqalə coğrafiyanın tədrisində mühüm əhəmiyyət kəsb edir.

МЕТОДИКА ОРГАНИЗАЦИИ СТУДЕНЧЕСКОЙ ДЕЯТЕЛЬНОСТИ НА КАРТОГРАФИЧЕСКИХ СРЕДСТВАХ ПРИ ОБУЧЕНИИ АТМОСФЕРНОГО РАЗДЕЛА СОДЕРЖАЩЕЙ ЛИНИИ ПРИРОДА

Резюме

В преподавании географии карта является основным источником информации, а также ценным изобразительным инструментом. Он выступает посредником между реальным миром и теоретическим мышлением. Географический объект проявляется в предоставлении обучающимся информации о событиях и взаимодействиях между компонентами. В преподавании географии карта выполняет очень важную методическую задачу. Благодаря ему систематизируются знания, достигается глубокое усвоение понятий. Благодаря этой особенности подготовленная нами статья имеет большое значение в преподавании географии.

METHODOLOGY OF STUDENT ACTIVITY ORGANIZATION ON CARTOGRAPHIC MEANS IN TEACHING THE ATMOSPHERIC SECTION OF THE NATURE CONTENT LINE

Summary

In the teaching of geography, the map is the main source of information, as well as a valuable visual tool. It acts as a mediator between the real world and

theoretical thinking. The geographical object manifests itself in giving students information about events and interactions between components. In the teaching of geography, the map performs a very important methodical task. Through it, knowledge is systematized, deep mastering of concepts is achieved. Due to this feature, the article we prepared is of great importance in the teaching of geography.

Açar sözlər: *kartoqrafik vasitələr, iqlim diaqramı, siklon, antisiklon, kontur xəritə, hava kütləsi, musson, atlas*

Ключевые слова: *картографические инструменты, климатическая диаграмма, циклон, антициклон, контурная карта, воздушные массы, муссоны, атлас.*

Key words: *cartographic tools, climate diagram, cyclone, anticyclone, contour map, air mass, monsoon, atlas*

Kartoqrafik vasitələrdən istifadə şagirdlərin öyrəndikləri mövzunu qavramalarında mühüm əhəmiyyət kəsb edir. Kartoqrafik vasitələr ümumiləşdirilmiş, kiçildilmiş, şərti işarələrlə təsvir olunmuş riyazi təsvir formasıdır. Bu vasitələrə coğrafiyanın danışan dili desək, yanılmırıq. Kartoqrafik vasitələrə aid olan xəritə, qlobus, atlas, planın coğrafiya elmində rolu əvəzəilməzdir. Bu vasitələrdən başqa, digər bu kimi mətn xəritələri, xəritə-sxemlər, kontur xəritələr, aerofotoşəkillər, diaqram və kartodiaqramlardan da geniş istifadə olunur. Bütün bunlardan istifadə edə bilmələri üçün şagirdlər müəyyən biliklərə sahib olmalıdır. Məsələn, şərti işarələr, miqyas, kartoqrafik dil və s. kontur xəritənin əhəmiyyəti və onların üzərində işləmək kimi biliklərə yiyələnməlidirlər. Kartoqrafik vasitələrin əyaniliyi şagird və müəllimlərin işini asanlaşdırır, bilikləri daha dolğun mənimsəməyə kömək olduğu üçün dəyərli əyani vasitələr hesab olunurlar.

Coğrafiyanın hər bölməsi və mövzusu üzrə əyani vasitələr olduğu kimi məhz atmosfer bölməsinə dair də əyani vasitələr kifayət qədər təşkil edir. 8-ci sinif coğrafiya dərsliyinin “Hava kütlələri atmosfer cəbhələri” mövzusu da dərsləkdə kontur xəritə üzərində işləmək üçün uyğundur. Müəllim burada fikirlər və anlayışlar üsulundan istifadə edərək şagirdləri qruplara bölür. Daha sonra mətni şagirdlərə hissə-hissə oxutdurur, sonra isə oxuduqları mətnin blok-sxemini hazırlamağı tapşırır. Müəllim şagirdlərə kontur xəritə üzərində işləmək üçün aşağıdakı tapşırıqları verə bilər:

1) Hava kütlələrin adlarını sadalamaqla, kontur xəritə üzərində hava kütlələrinin sərhədlərini ayırın və onların yerləşdiyi enlikləri qeyd etməklə tapşırığı yerinə yetirin.

2) Ekvatorial enliyə uyğun olan hava kütləsinin müşahidə olunduğu coğrafi obyektləri, misal üçün Amazon ovalığı, Yava adası, Qvineya cərəyanı,

Konqo çayı, Sumatra adası, Mərkəzi Afrika, Maldiv adaları, Keniya Respublikası, Braziliya və s. kontur xəritədə qeyd aparmaqla rəngləyin.

3) Tropik hava kütləsinin növü olan dəniz hava kütləsinin müşahidə olunduğu enlikləri kontur xəritədə müəyyən edin və buraya daxil olan coğrafi obyektləri qeyd edin.

4) Mülayim kontinental hava kütləsini əhatə edən hava axınları hansılardır və bu hava kütləsinin formalaşdığı əraziləri misal üçün Şərqi Avropa düzənliyi, Qərbi Sibir ovalığı və s. kontur xəritədə qeyd etməklə rəngləyin.

5) Kontinental Arktik hava axınlarının formalaşdığı Taymır yarımadası, Çukot, Şimali Kanada, Qrelandiya ərazilərini xəritədə göstərin.

6) Atmosfer cəbhələrinin adlarını sadalayın.

7) İsti cəbhə əraziyə daxil olarkən havanın necə dəyişdiyini müşahidə edin, buludların yaranma ardıcılığını sadalayın.

Eləcə də soyuq cəbhənin əmələ gəlməsi zamanı havada hansı dəyişikliklərin olduğunu söyləyin və soyuq havanın yarandığı əraziləri kontur xəritədə göstərməklə təhlil edin.

Beləliklə, şagirdlər hava axınları nəticəsində yaranan hava kütlələrinin təsirindən enliklər üzərində havada hansı dəyişikliklərin olduğunu, eləcə də isti və soyuq atmosfer cəbhələrinin formalaşdığı əraziləri və s. tapşırıqları yerinə yetirməklə bilikləri daha dəqiq şəkildə qavrayırlar.

8-ci sinif coğrafiya dərslisinin növbəti mövzusu “Daimi və mövsümi küləklər”dir. Şagirdlər fikirlər-anlayışlar xəritəsi üsulunu tətbiq edərək bu şəkildə blok-sxem tərtib edirlər:

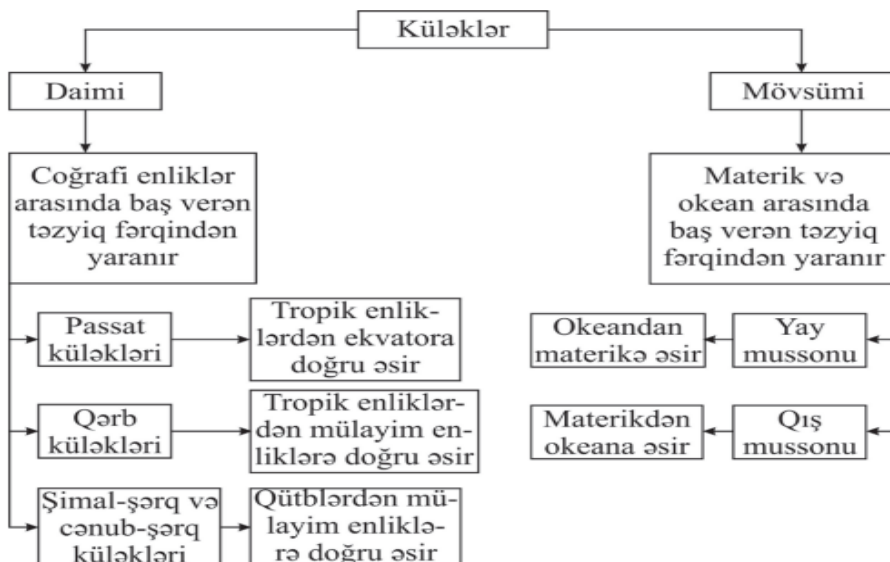

Müəllim BİBÖ üsulundan istifadə edərək, mövzu ilə əlaqədar şagirdlərin nə bildiklərini soruşur. Şagirdlərin bildiklərini sol sütuna, öyrənmək istədiklərini orta sütuna, sonda nə öyrəndiklərini isə sağ sütuna qeyd edir. Dərslərdə mövzu ilə əlaqədar verilmiş tapşırıqlar belədir:

1) Filippin, Çili, Rusiya, Qazaxıstan, Yaponiya, Böyük Britaniya, Danimarka, Koreya Respublikası, Malayziya, Braziliya, Çin və s. ölkələrdə hansı küləklərin təsiri daha çoxdur, xəritəyə baxaraq həmin ölkələri kontur xəritədə müəyyən etməklə, qeyd aparmaqla rəngləyin.

2) Paris, London, Sinqapur, Bakı, İstanbul, Karakas, Tehran, Kabil, Ankara, Tiflis, Cakarta və s. şəhərlərdə daimi və musson küləklərin təsiri altında olub-olmadığını müəyyən edin və həmin şəhərləri kontur xəritədə işarələməklə rəngli karandaşlar vasitəsilə rənglərlə göstərin.

3) Kamçatka yarımadası, Madaqaskar adası, Aleut adası, Şri-Lanka adası, Alyaska yarımadası, Şimal dənizi, Berinq dənizi, Oxot dənizi, Biskay körfəzi, Benqal körfəzi, Kuril adaları, Tayvan adası və s. coğrafi obyektlərdə yaranan küləkləri müəyyən edin və həmin əraziləri kontur xəritədə rəngləyin.

Həmçinin mövzuya dair müəllim şagirdlərə aşağıdakı tapşırıqları kontur xəritədə işləmək üçün verə bilər:

1) Qalxan hava axınları və alçaq təzyiq sahəsinin müşahidə olunduğu enlikləri sadalayın və həmin enlikləri kontur xəritədə qeyd edin. Eləcə də ənənəvi hava axınının və yüksək təzyiq sahəsinin müşahidə olunduğu enlikləri dəftərinizə yazın və həmin enliklərə aid olan coğrafi obyektləri xəritəyə baxmaqla kontur xəritədə qeyd edin.

2) Daimi küləkləri sadalayın və həmin küləklərin hərəkət istiqamətini oxlarla kontur xəritədə göstərin. Məsələn, passat küləkləri tropikin yüksək təzyiqindən ekvatorialın alçaq təzyiq sahəsinə doğru əsdiyi üçün tropikdən ekvatoriala yuxarı oxlarla kontur xəritədə göstərildiyi görünür. Eləcə də müəllim tərəfindən, digər daimi küləklərdən olan tropikin yüksək təzyiqindən mülayimin alçaq təzyiq enliklərinə doğru əsən qərb küləklərinin, qütb enliklərindən mülayim enliklərə əsən cənub-şərq və şimal-şərq küləklərinin əsdiyi istiqamətləri oxlarla kontur xəritədə qeyd aparmaları tapşırığı verilir. Şagirdlər bu istiqamətləri kontur xəritədə qeyd aparmaqla küləklərin əsmə istiqamətlərini praktiki olaraq öyrənirlər.

3) İstiqamətini il ərzində dəyişən mövsümi küləklərdən olan musson küləklərinin formalaşdığı əraziləri sadalamaqla, kontur xəritədə işarələyin.

Şagirdlər bu tapşırığı edən zaman, yay və qış mussonlarının olduğunu, həmin mussonlar yaranan zaman hava axınlarının necə olduğunu da yadlarına salırlar. Şagirdlər əsasən musson küləklərinin şərq, cənub-şərq və cənubi Asiyada müşahidə olunduğunu bilərəkdən, həmin əraziləri kontur xəritədə qeyd aparmaqla, həm də həmin ərazilərdə yay mussonlarının təsiri nəticəsində bolsulu olan çayları müəyyən edib kontur xəritədə qeyd aparırlar. Həmin

çaylardan, Xuanxe, Amur, Hind, Qanq, Mekonq və s. çaylar yay mussonlarının təsirinə məruz qalmaqla bolsulu olurlar. Şagirdlər sadaladığımız bu çayları da kontur xəritədə qeyd etməklə göstərilər. Həmçinin Avrasiya materikin şimal-şərq hissəsini, Çukot dənizi və Şərqi Sibir dənizləri üzərində qış mussonlarının yarandığını bilərəkdən, həmin sadaladığımız əraziləri də kontur xəritədə qeyd edirlər.

8-ci sinif coğrafiya dərslisinin növbəti mövzusu “Siklonlar və antisiklonlar”dır. Bu mövzuya əsasən şagirdlərin xəritə üzərində fəaliyyətlərini müəllim tapşırıqlar verməklə təşkil edir. Şagirdlər əvvəlki mövzulardan öyrəndikləri biliklərdə daxil olmaqla, xəritəyə və atlası baxmaqla müəllimin verdiyi tapşırıqları yerinə yetirirlər. Müəllim şagirdlərə siklon və antisiklonlarla bağlı lövhəyə Venn diaqramı çəkir və onların oxşar və fərqli cəhətlərini uyğun sahələrə, həmçinin hər ikisinə aid olan xüsusiyyətləri isə halqaların kəsişdiyi hissəyə yazmalarını tapşırır. Həmçinin aşağıdakı kimi tapşırıqlar da verə bilər:

1) Tropik siklonların yarandığı əraziləri xəritədə göstərin.

Şagirdlər tropik siklonların Benqal körfəzində, Madaqaskar adasında, Karib və Ərəbistan dənizi və s. ərazilərdə yarandığını bilərəkdən xəritədə həmin əraziləri göstərilər.

2) Tropik siklonların növündən olan smerç tornadonun formalaşdığı ərazini müəyyən edin. Beləliklə, şagirdlər tornadonun əsasən Şimali Amerikada baş verdiyini söyləyirlər.

3) Tropik siklonlardan olan tufanın baş verdiyi əraziləri xəritədə qeyd edirlər. Şagirdlər dərsləkdən öyrəndikləri nəzəri biliklər əsasında tufanın Antil adalarına yaxın ərazilərdə, Meksika körfəzi yaxınlığında və s. ərazilərdə baş verdiyini öyrənirlər.

4) Tropik siklonlardan olan tayfunun yarandığı ərazi olan Cənub-şərqi Asiyani kontur xəritədə yerləşdiyi ərazini müəyyən etməklə rəngləyirlər.

8-ci sinif coğrafiya dərslisinin növbəti mövzusu “Atmosfer yağıntılarının paylanması”dır. Bu mövzu ilə əlaqədar şagirdlər nəzəri bilikləri əldə etdikdən sonra müəllim şagirdlərin öyrəndiyi bilikləri tətbiq etmələri və bilikləri nə dərəcədə mənimsədiklərini öyrənmək üçün şagirdlərə xəritə üzərində işləmək üçün atmosfer yağıntılarının regionlar üzrə paylanması ilə bağlı tapşırıqlar verir. Bu tapşırıqlar aşağıdakı kimi verilə bilər:

1) Atmosferdən düşən yağıntıların coğrafi enliklər üzrə paylanmasına hansı amillərin təsir etdiyini söyləməklə, yağıntıların enliklər üzərində nə qədər yağıntı olduğunu, yağan yağıntıların enliklərdə illik gedişatının miqdarını iqlim xəritəsinə əsasən müəyyən edin.

Şagirdlər bu tapşırığı yerinə yetirərkən, ən çox yağıntının ekvatorial enliklərə düşdüyünü iqlim xəritəsinə baxmaqla müəyyən edə bilirlər. Ən az yağıntının isə tropik və subtropik qurşaqlarda, qütb enliklərində olduğunu

görülür. Şagirdlər yağan yağıntıların fəsillər üzrə dəyişdiyini bilərəkdən, yağıntıların coğrafi ərazilər üzrə müxtəlif olmasına okeanlarda olan cərəyanların, atmosfer təzyiqinin, daimi mövsümi əsən küləklərin, okeanlara yaxınlığının olması və s. amilləri sadalamaqla, xəritə üzərində bu amillərin təsir etdiyi coğrafi obyektləri göstərirlər.

2) İqlim qurşaqları xəritəsinə baxmaqla dünyada ən çox və ən az yağıntıların düşdüğü əraziləri müəyyən edin.

Şagirdlər iqlim xəritəsinə baxmaqla dünya üzrə ən çox yağıntının Hindistanda Çerapunci məntəqəsinə düşdüyünü görürlər. Dünya üzrə düşən yağıntıların illik həcminə görə 2-ci yeri tutan ərazi Havay adalarının olduğu qənaətinə gəlirlər. Dünya üzrə ən az müşahidə olunan yağıntıların ərazi üzrə Atakama səhrasına və Liviya səhrasına düşdüyünü öyrənirlər.

3) Azərbaycan Respublikası üzrə tərtib olunan iqlim xəritəsinə baxmaqla Azərbaycanda yağan yağıntıların ərazilər üzrə necə paylandığını müşahidə edin və yağıntıların düşməsinin miqdarına əsasən az yağıntı düşən ərazilərdən çox yağıntı düşən ərazilərə doğru həmin məntəqələri kontur xəritədə işləyin.

Şagirdlər bu tapşırığı edən zaman xəritə üzərində Azərbaycanda ən az müşahidə olunan 150-200 mm yağan yağıntıların Qobustana və Abşerona düşdüyünü kontur xəritədə həmin əraziləri işarələməklə tapşırığı yerinə yetirirlər. Həmçinin şagirdlər Azərbaycanda yağıntının illik miqdarı 200-400 mm düşən əraziləri Samur-Dəvəçi ovalığı, Kür-Araz ovalığı, Naxçıvanın Arazboyu düzənlikləri olduğunu iqlim xəritəsinə baxmaqla müəyyən edirlər və kontur xəritədə həmin zonalara daxil olan rayonları qeyd edirlər və iqlim xəritəsinə əsasən orada yağıntının miqdarını qeyd etməklə rəngləyirlər. Şagirdlər Azərbaycanda daha çox yağıntıların Talış dağları zonasına yağdığını bilərək, kontur xəritədə həmin zonanı qeyd edirlər. Şagirdlər Böyük Qafqaz dağlarına və Kiçik Qafqaz dağlarının yüksək hissələrində yağıntıların miqdarının artdığını bilərək, həmin zonanın rayonlarını kontur xəritədə yazırlar və həmin əraziləri iqlim xəritəsinə əsasən rəngləyirlər.

8-ci sinif coğrafiya dərslisinin iqlim bölməsinin növbəti mövzusu “İqlim və iqlimin yaranması”dır. Bu mövzu ilə nəzəri biliklər şagirdlər tərəfindən mənimsənilədikdən sonra biliklərin yoxlanılması məqsədilə müəllim şagirdlərə mövzu ilə bağlı kontur xəritədə işləmək üçün tapşırıqlar verməklə mövzunu nə dərəcədə qavradıqlarını müşahidə edə bilər. Şagirdlər tapşırıqları yerinə yetirən zaman iqlim xəritəsindən istifadə edirlər. İqlim xəritəsində mövcud olan göstəricilərə il ərzində enliklər üzrə müşahidə olunan ən isti ay olan iyul, həmçinin ən soyuq ay olan yanvar aylarında müşahidə olunan temperatur göstəriciləri, coğrafi ərazilər üzrə mütləq minimumla mütləq maksimum, yağıntıların il ərzində enliklər üzrə orta illik miqdarı, küləklərin aylar üzrə əsmə istiqamətləri, isti və soyuq cərəyanların istiqamətləri və s. daxildir. Bu göstəricilər əsasında kontur xəritədə şagirdlər iqlim xəritələri

hazırlaya bilərlər. Şagirdlər bu iqlim göstəricilərini bilməklə, ölkələrin iqlim diaqramlarını qura bilərlər.

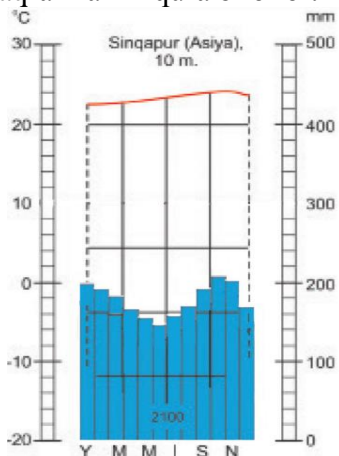

Müəllim şagirdlərə şimal yarımkürəsində müşahidə olunan isti və soyuq ayları tapmalarını, həmçinin hansı ərazilərdə müşahidə olunduğunu sadalamalarını və kontur xəritədə qeyd etmələri tapşırığını verir. Həmçinin şagirdlər cənubda ilin ən soyuq müşahidə olunan ayı ilə, ən isti ayını müəyyən etməklə həmin əraziləri kontur xəritədə rəngləyirlər. Müəllim şagirdlərə iqlim xəritəsinə baxmaqla Afrika, Asiya, Şimali və Cənubi Amerika qitələri üzərində coğrafi ərazilərin temperatur göstəricilərini kontur xəritə üzərində qeyd aparmalarını tapşıra bilər. Londonda, Moskvada,

Bakıda, San-Pauloda, Astanada, Qahirədə, Nyu-Yorkda, Tripolidə və s. şəhərlərdə temperaturun mütləq maksimum dərəcələrini müəyyən etməklə kontur xəritədə qeyd etmələrini tapşıra bilər. Sibirdə, Şimali Afrikada, Mərkəzi Asiyada və s. quraq ərazilərdə yağıntıların miqdarını iqlim xəritəsində müəyyən etməklə, kontur xəritədə həmin əraziləri qeyd etmələri tapşırığı verilə bilər. Həmçinin Azərbaycan Respublikasının iqliminin xəritəsinə əsasən, rayonlarda havanın temperaturunun necə dəyişdiyini rəqəmlərlə kontur xəritədə yazmaları, respublikamızda müşahidə olunan küləklərin istiqamətlərinin təyini tapşırığı verilir. Şagirdlər iqlimlə bağlı göstəriciləri öyrəndikdən, iqlim xəritəsinə oxuya bildikdən, kontur xəritə üzərində tapşırıqları edə bildikdən sonra hava proqnozunu verə bilmək qabiliyyətinə yiyələnirlər.

Ədəbiyyat

1. O.Alxasov *Coğrafiyanın tədrisi metodikası*, Bakı – 2013.
2. 8-ci sinif orta məktəb *Coğrafiya dərsliyi*, Bakı – 2019.
3. derslik@edu.gov.az elektron ünvanı.

A.A.Ağababayeva
Azərbaycan Dövlət Pedaqoji Universiteti
ayten.agababayeva@gmail.com

MAGİSTRANTLARIN ELMİ-PEDAQOJİ TƏCRÜBƏSİNİN MAHIYYƏTİ VƏ VƏZİFƏLƏRİ

Xülasə

Məqalədə magistrantların elmi-pedaqoji təcrübəsinin mahiyyəti, təcrübə müddətində qarşıda duran vəzifələr, magistrantların gələcək peşə fəaliyyətləri üçün təcrübənin önəmi, bu proses ərzində qazanacaqları səriştə və bacarıqlar araşdırılmışdır. Qeyd olunmuşdur ki, elmi-pedaqoji təcrübə standartlara uyğun olaraq həyata keçirilir, müxtəlif qərarlara, müddəalara istinad edilir, magistranta əldə etdiyi nəzəri bilikləri praktikada istifadə etmək imkanı yaradılır. O cümlədən, məqalədə elmi-pedaqoji təcrübənin məqsədləri, onlara nail olma yolları qeyd olunmuşdur.

Məqalədə göstərilmişdir ki, magistratura səviyyəsində təhsil alan hər bir tələbənin elmi-pedaqoji təcrübəsi sadəcə pedaqoji fəaliyyətlə məhdudlaşmır. Buraya magistrantın müstəqil işləri, praktiki məşğələləri, seminarları daxildir. Həmçinin elmi-pedaqoji təcrübəni həyata keçirən qurum fərqli fəaliyyət növləri daxil edə bilər. Müxtəlif istiqamətlər digər innovasiyalı yeniliklərlə zənginləşdirilib təkmilləşdirilə bilər. Ancaq bütün bunlar təcrübə proqramına uyğun olaraq həyata keçirilir.

ХАРАКТЕР И ОБЯЗАННОСТИ НАУЧНО- ПЕДАГОГИЧЕСКОГО ОПЫТА МАГИСТРАНТОВ

Резюме

В статье рассматривается сущность научно-педагогического опыта магистрантов, задачи, стоящие перед стажировкой, значение опыта для будущей профессиональной деятельности магистрантов, компетенции и навыки, которые они приобретут в ходе этого процесса. Было отмечено, что научно-педагогическая практика проводится в соответствии со стандартами, ссылаются на различные решения и положения, а магистранту предоставляется возможность использовать полученные теоретические знания на практике. В частности, в статье раскрыты цели научно-педагогической практики и пути их достижения.

Показано, что научно-педагогический опыт каждого студента, обучающегося в магистратуре, не ограничивается педагогической деятельностью. Он включает в себя самостоятельные работы, практические занятия и семинарские занятия магистранта. Также учреждение, реализующее научно-педагогический опыт, может включать в себя разные виды деятельности. Различные направления могут быть обогащены и

усовершенствованы другими инновационными инновациями. Но все это делается по программе стажировки.

THE NATURE AND DUTIES OF THE SCIENTIFIC- PEDAGOGICAL EXPERIENCE OF MASTER'S STUDENTS

Summary

The article examines the essence of the scientific-pedagogical experience of the undergraduates, the tasks ahead during the internship, the importance of the experience for the future professional activities of the undergraduates, the competence and skills they will gain during this process. It was noted that the scientific-pedagogical experience is carried out in accordance with the standards, various decisions and provisions are referred to, and the graduate student is given the opportunity to use the acquired theoretical knowledge in practice. In particular, the goals of the scientific-pedagogical practice and the ways to achieve them were revealed in the article.

It has been shown that the scientific-pedagogical experience of every student studying at the master's level is not limited to pedagogical activity. It includes independent works, practical exercises, and seminars of the graduate student. Also, the institution implementing the scientific-pedagogical experience can include different types of activities. Various directions can be enriched and improved with other innovative innovations. But all this is done according to the internship program.

Açar sözlər: *magistr, təcrübə, pedaqoji, mahiyyət, vəzifə*

Ключевые слова: *мастер, опыт, педагогика, сущность, задача*

Key words: *master, experience, pedagogy, essence, task*

Magistratura səviyyəsində təhsil alan tələbələrin elmi-pedaqoji təcrübəsi Azərbaycan Respublikası Nazirlər Kabinetinin 30 dekabr 2023-ci il 489 nömrəli qərarı ilə qəbul edilmiş “Ali (orta ixtisas) təhsil müəssisələri tələbələrinin ixtisas üzrə təcrübəsinin keçirilməsi haqqında əsasnamə” də nəzərdə tutulan qaydalara əsasən keçirilir. Çünki bu əsasnamə özü təhsil sahəsində qəbul edilmiş hüquqi normativ sənədlərə, standartlara, müddəalara istinad edir. Əsas mənbə kimi Təhsil qanunu, Azərbaycan Respublikasında müəllim hazırlığı və fəsiləsiz pedaqoji təhsilin konsepsiya və strategiyası, fərqli ixtisaslar üzrə dövlət təhsil standartı götürülür. Ümumiyyətlə, təcrübə dövründə təhsil alanların ixtisaslaşmış kadr kimi yetişməsi, təcrübələrinin artırılması, ixtisas və peşə səriştəliliyinin yüksəldilməsi dövlətimizin təhsil siyasətinin aparıcı sahələrindən biridir.

Ali (orta ixtisas) təhsil müəssisələri tələbələrinin ixtisas üzrə təcrübəsinin keçirilməsi haqqında əsasnamədə qeyd olunur ki: “Təcrübə kadr hazırlığının bir hissəsi olmaqla, təcrübə bazasında (müəssisə və təşkilatlarda, o

cümlədən elmi müəssisə və təşkilatlarda, təhsil müəssisəsində və təcrübənin keçirilməsi üçün müvafiq şəraiti olan digər qurumlarda) təşkil edilir” [1].

Hər bir magistrant üçün elmi-pedaqoji təcrübə magistr hazırlığı proqramının əsas tərkib hissəsini təşkil edir. Elm və Təhsil Nazirliyinin standartlarına uyğun olaraq elmi-pedaqoji təcrübə həyata keçirilir. Magistratura səviyyəsində təhsil alan bütün tələbələr tədris planında nəzərdə tutulan semestrə uyğun olaraq ixtisasları üzrə elmi-pedaqoji təcrübədə iştirak etməlidirlər. Onlar tədris kursunun dördüncü semestrində təcrübədə iştirak etmək hüququna malik olurlar. Bir magistrant bir ixtisas müəlliminə təhkim oluna bilər və tələbənin təcrübə dövrü elmi rəhbərin nəzarəti altında həyata keçirilir.

Belə ki, təlim prosesində elmi-pedaqoji təcrübə dedikdə, tələbənin pedaqoji fəaliyyətə peşəkar və müstəqil hazırlığı nəzərdə tutulur. Pedaqoji təcrübə magistrantların təhsil transformasiyası üçün önəmli mərhələ olmaqla yanaşı, elmi-pedaqoji təcrübənin həyata keçirilməsi hər bir magistrantın pedaqoji kadr kimi hazırlanmasında, ixtisası ilə bağlı zəruri praktik bacarıqlar qazanmasında əsaslı vasitədir. Çünki təcrübəni öyrənmə tələbəni daha yüksək səviyyəyə çatdırmağa kömək edir. Bu mərhələdə magistrant həm yeni informasiyalar əldə edir, həm də təhsilinin keyfiyyətini daha effektiv yollarla yüksəltməyə nail olur. Elmi-pedaqoji təcrübə prosesində təhsil alanlar elmi, metodiki və tədris işlərinin əsaslarının mənimsənilməsi, qazandığı elmi biliklərin strukturlaşdırılması, psixoloji cəhətdən səriştəli çevrilməsi, müxtəlif mövzularda məşğələlərin keçirilməsi, fərqli mövzularda test tapşırıqlarının tərtib edilməsi kimi bacarıqlar qazanırlar.

Elmi-pedaqoji təcrübə magistr proqramının mühüm tərkib hissəsi olaraq gələcək magistrların ixtisas yönümlü fənnlərin tədrisi üzrə elmi-pedaqoji fəaliyyətlərini zəruri elmi-praktiki informasiya, müvafiq səriştə və bacarıq aşılama ilə zənginləşdirilməsini təmin edən təhsil prosesinin məcburi formalarından biridir [2, s.5].

Elmi-pedaqoji təcrübənin mahiyyəti ondan ibarətdir ki, bu dövr real tədrisin fəal şəkildə mənimsənilməsi prosesi kimi xarakterizə edilir, praktik yönümlü sahə kimi magistrantda öz ixtisasına, peşəsinə qarşı sevgi aşılayır. Elmi-pedaqoji təcrübənin həyata keçirilməsi zamanı magistrantlar müəllim mövqeyindən çıxış edərək pedaqoji fəaliyyəti duyur, uyğun istiqamətdə ilkin mənəvi kapital toplayır. Bu təcrübə dövrünün üstünlüyü ondadır ki, magistrantlara öz nəzəri biliyini tətbiq etmək üçün uyğun şərait yaranır, praktiki biliyi zənginləşdirir, yaradıcılıq fəaliyyəti yüksəlir, öz bacarıqlarını inkişaf etdirmək imkanları artmış olur.

Elmi-pedaqoji təcrübənin gedişində magistrantlar artıq elmi-pedaqoji əməyin özünəməxsus, spesifik xüsusiyyətləri ilə tanış olurlar. Eləcə də onlarda elmi-pedaqoji məsələlərin, problemlərin həllinə yaradıcı yanaşma,

obyektiv düşünmə, pedaqoji prosesin nəticələrini hərtərəfli dəyərləndirmə, müstəqil düşünmə, öyrənmə formalaşdırıb inkişaf edir. Öyrənmə təcrübələrinə isə magistrantların təşkil etdikləri müxtəlif təqdimat və seminarlardan əldə etdikləri müsbət faydaları daxildir [3].

Magistratura səviyyəsində elmi-pedaqoji təcrübəni təşkil edərkən bir sıra vəzifələrə istinad edilir. Vəzifələrin doğru şəkildə yerinə yetirilməsi məqsədə çatmaq yolunda önəmli addımdır. Çünki bu vəzifələrə uyğun olaraq tələbələrdə müxtəlif bacarıqlar formalaşır. Elmi-pedaqoji təcrübənin təşkilində əsas götürülən vəzifələrə aşağıdakılar daxildir:

- magistrantın ali məktəbdə aldığı nəzəri bilikləri, bacarıqları inkişaf etdirib, təkmilləşdirmək;
- magistrantlara gələcək peşə fəaliyyətlərində lazım olacaq bacarıqlar aşılamaq;
- magistrantları təhsil aldığı sahənin profilindən və xüsusiyyətindən asılı olaraq, yeni texnologiyalarla, iş vasitələri ilə, elmi-tədqiqatlarla və digər məsələlərlə tanış etmək;
- magistrantlarda yaradıcılıq, təşkilatçılıq və ünsiyyət vərdişləri aşılamaq.

Əslində yuxarıda göstərilmiş vəzifələrin hər biri magistratura səviyyəsində elmi-pedaqoji təcrübəni həyata keçirərkən baza, mənbə rolunu oynayır. Təcrübə dövrü bu vəzifələri özündə ehtiva edəcək şəkildə planlaşdırılmalı, işə daha sonra başlanılmalıdır. Əlbəttə bu planlaşdırmada magistrantın tədris işi mərkəzi mövqedə durmalıdır. Bəs elmi-pedaqoji təcrübənin qarşısında duran məqsəd nədir, buraya nələr daxildir? Elmi-pedaqoji təcrübənin məqsəd və vəzifələrini gənc nəslin təlim-tərbiyəsinin məqsəd və vəzifələrindən ayrılıqda düşünmək olmaz. Bu aspektdən yanaşaraq elmi-pedaqoji təcrübənin məqsədlərinə aşağıdakıları əlavə edə bilərik:

- “Tələbənin (magistrantın) təhsil müəssisəsində aldığı nəzəri biliklərini möhkəmləndirmək, dərinləşdirmək və onları praktiki bacarıqlar və səriştələrlə tamamlamaq;
- Tələbənin (magistrantın) bilik, bacarıq və səriştələrini inkişaf etdirmək;
- Tələbəni (magistrantı) müstəqil və səmərəli əmək fəaliyyətinə və akademik mühitə hazırlamaq, onun gələcək karyera inkişafına kömək etmək;
- Tələbəni (magistrantı) təhsil aldığı ixtisasın profilindən və xüsusiyyətindən asılı olaraq, yeni texnologiyalarla, müasir istehsalat sahələri, qabaqcıl peşə təcrübəsi, iş üsulları, elmi tədqiqatlar və digər məsələlərlə tanış etmək;
- Tələbənin (magistrantın) innovativ təlim və informasiya-kommunikasiya texnologiyaları ilə bağlı səriştələrini inkişaf etdirmək” [1].

Elmi-pedaqoji təcrübə çoxcəhətli proses olduğundan onun mütəşəkkil, hərtərəfli təşkil edilməsi magistrantların ixtisas yönümlü fənlərdən aldıkları

nəzəri biliklərin səviyyəsindən əhəmiyyətli dərəcədə asılı olur. Təcrübə müddətində magistrantlar mövcud prosesi müşahidə etməklə, çatışmayan tərəfləri aşkar etməklə gələcək fəaliyyətlərində yarana biləcək boşluqları doldurub, problemləri korrektə edirlər, görəcəyi işləri planlaşdırırlar.

Buraya tələbələrle dərslərin hazırlanması və aparılması, onların elmi-tədqiqat işlərinə rəhbərlik, təhsilin elmi-metodiki təminatının işlənilib hazırlanması daxildir [4, s.4].

Bu cəhətdən təcrübə yararlı, sınaq olmuş bir vasitə, metod kimi önəm daşıyır. Elmi-pedaqoji təcrübə uzunmüddətli proses olduğu üçün məzmunu və tərkibi də fərqlidir. Bu müxtəliflik təcrübənin tərkibinə daxil olan istiqamətlərdə özünü göstərir. Elmi-pedaqoji təcrübənin tərkibinə aşağıda qeyd edilmiş fəaliyyət istiqamətləri daxildir:

1. Layihələşdirmə, 2. Kommunikativlik, 3. Təşkilatçılıq, 4. Diaqnostiklik, 5. Analitik-qiyətləndirmə, 6. Refleksivlik, 7. Tədqiqat-yaradıcılıq [2, s.6].

Hər bir fəaliyyət növündə magistrantın təcrübə dövründə görəcəyi işlər dəyişir, qarşıya müxtəlif məqsədlər qoyulur. Ancaq önəmli tərəf odur ki, magistrant gələcək peşə fəaliyyəti üçün ona lazım olacaq bacarıqlar qazanır. Ayrıılıqda bütün fəaliyyət istiqamətlərində tələbə müxtəlif işlər görür.

1. Layihələşdirmə - Bu fəaliyyət növündə magistrant elmi-pedaqoji təcrübə ərzində görəcəyi işləri, praktiki fəaliyyətini, təşkil edəcəyi seminar məşğələlərinin ilkin variantını yaradır. Qısaca fəaliyyətin ilk prototipini, nümunəsini hazırlayır.

2. Təşkilatçılıq - Bu müddətdə tələbə elmi-pedaqoji təcrübə zamanı görəcəyi işləri təşkil edir. Təşkilatçılıq özlüyündə mürəkkəb bir prosesdir, eyni zamanda magistrantdan ciddi məsuliyyət, diqqət tələb edir. Artıq magistrant prosesi təşkil etməzdən əvvəl təcrübənin mahiyyəti, hədəf kütləsi, məqsədi haqqında məlumatla sahib olur.

3. Kommunikativlik - Elmi-pedaqoji təcrübənin səmərəli şəkildə həyata keçməsi tələbədən yüksək ünsiyyət bacarığı tələb edir. Çünki təşkil edilən seminar məşğələləri, təcrübə fəaliyyətinin özü qarşılıqlı anlaşma şəraitində qurulur.

4. Diaqnostiklik - Təcrübənin bu hissəsində magistrantda keçiriləcək seminar məşğələləri, o cümlədən bütöv təcrübə dövrü haqqında ilkin fikir, təəssürat yaranır. Bu istiqamət tədris və öyrənmə zamanı uğurlu hədəflər yaratmaq üçün əsaslı vasitədir.

5. Analitik-qiyətləndirmə - Müəyyən edilmişdir ki, bu mərhələdə mövcud proses hissə-hissə təhlil edilərək qiymətləndirilir. Bu isə magistranta real situasiyanı obyektiv dəyərləndirməyə imkan verir. Qısa şəkildə qeyd etsək, bir növ görülən işə qiymət verilir.

6. Refleksivlik - Bu fəaliyyət növü təcrübə prosesinin bütün mərhələlərini təhlil etməyə və dərindən başa düşməyə imkan verən başlıca mexanizmlərdən biri kimi mühüm rol oynayır.

7. Tədqiqat-yaradıcılıq - Burada əsas olaraq magistrantın təcrübə fəaliyyəti, seminar məşğələlərinə müstəqil yanaşaraq yeni üsuldən, səmərəli vasitədən istifadə etməsinə diqqət yetirilir.

Məlum məsələdir ki, elmi-pedaqoji təcrübə dövründə magistrantlar təhkim olunduqları ixtisas kafedrasının pedaqoji kollektivinin üzvü hesab olunur, kafedranın bütün işlərində iştirak edirlər. Elmi-pedaqoji təcrübə müddətində magistrantlara şərait yaradılır ki, onlar ali məktəb müəllimlərinin elmi-tədqiqatçılıq fəaliyyəti ilə yaxından tanış olsunlar. Təcrübənin bu mərhələsində onlar yüksək əməkdaşlıq bacarıqları sərgiləyir, təlim-tədris prosesinin təşkilini, qabaqcıl müəllimlərin iş təcrübəsini öyrənir. Təcrübə rəhbərinin onun üçün müəyyən etdiyi mövzu üzrə praktiki məşğələlərə hazırlaşır, bunu etmək üçün isə müasir metod, üsul və texnologiyalardan istifadə edir.

Ədəbiyyat

1. *Azərbaycan Respublikası Nazirlər Kabinetinin 2023-cü il 30 dekabr tarixli "Ali (orta ixtisas) təhsili müəssisələri tələbələrinin ixtisas üzrə təcrübəsinin keçirilməsi haqqında Əsasnamə" <https://nk.gov.az/az/senedler/qerarlar/ali-ve-orta-ixtisas-tehsili-muessiseleri-telebeler-7641>*
2. *H.A.İsrafilov və E.M.Hacızadə. Elmi pedaqoji təcrübə (metodik göstəriş). Bakı – 2007.*
3. *Sarjit Kaur & Shakila Abdul Manan. The learning experience of postgraduate students – Emergent themes. School of Humanities, Universiti Sains Malaysia.*
4. *Утверждено Постановление Министерства образования Республики Беларусь, 26.06.2019, N:81 "Образовательный стандарт высшего образования".*

G.M.Xanmədova
Azərbaycan Dövlət Pedaqoji Universiteti
gulsenxan33@gmail.com

ƏDƏBİYYAT DƏRSLƏRİNDƏ VƏTƏNPƏRVƏRLİK HİSSİNİN AŞILANMASI İMKANLARI

Xülasə

Ədəbiyyat dərslərində vətənpərvərlik mövzusu ilə bağlı bədii nümunələr şagirdlərdə yurda, elə, obaya sevgi hissələrinin formalaşmasında xüsusi əhəmiyyət kəsb edir. Belə ki, bu nümunələrin şagirdlərə aşılmasında müasir dövr texnologiyalarının da xüsusi köməyi vardır. Xüsusən məktəb mühitində şagirdlərin milli özünüdərk məsələsində müəllimlərin önəmi böyükdür.

Hazırda orta məktəb dərslərində vətənpərvərliklə bağlı dərslərə salınan əsərlər şagirdlərə vətənpərvərlik hissini aşılamaqda çox faydalıdır. Yuxarıda qeyd etdiyimiz kimi şagirdlərin vətənpərvər yöndə inkişaf etdirilməsi bütün müəllimlərin başlıca vəzifəsidir, lakin bu sahədə ədəbiyyat müəllimlərinin qarşısına daha böyük vəzifə düşür. Belə ki, öz kimliyini dərk etməkdə olan şagirdlər yurda olan sevgisi ilə də bu kimliyini tamamlayır. Bu yolda şeir müsabiqələri, esse, inşa yazmaq kimi maraqlı tədbirlər keçirmək, Şəhidlər xiyabanına, Qənimətlər parkına səfərlər təşkil etmək müvafiq istiqamətdə xüsusi irəliləyişlər yarada bilər. Şəhid ailələri ilə görüşlər keçirmək, qazilərlə söhbətlərin aparılması da bu yolun aliliyini qoruyub saxlayır. Şagirdlər anlamalıdır ki, Vətən bizim üçün çox müqəddəsdir.

ВОЗМОЖНОСТИ ПРИВИТИЯ ЧУВСТВА ПАТРИОТИЗМА НА УРОКАХ ЛИТЕРАТУРЫ

Резюме

Художественные примеры, связанные с темой патриотизма на уроках литературы, имеют особое значение в формировании у учащихся чувства любви к стране, селению. Таким образом, современные технологии оказывают особую помощь в доведении этих примеров до учащихся. Особенно в школьной среде велика роль учителей в вопросе национального самосознания учащихся.

В настоящее время труды по патриотизму, включенные в учебники для средней школы, весьма полезны для воспитания чувства патриотизма у учащихся. Как мы уже упоминали выше, патриотическое воспитание учащихся является основной задачей всех учителей, но перед учителями литературы в этой области стоит более масштабная задача. Таким образом, студенты, осознающие свою идентичность, дополняют эту идентичность любовью к стране. Таким образом, проведение интересных мероприятий, таких как поэтические конкурсы, написание эссе, организация поездок на Аллею Шехидов и Парк Трофеев, может создать особый прогресс в соответствующем направлении. Проведение встреч с семьями шехидов, общение с ветеранами

также сохраняет верховенство этого пути. Студенты должны понимать, что Родина для нас очень священна.

OPPORTUNITIES FOR INSTILLING PATRIOTISM IN LITERATURE CLASSES

Summary

Artistic examples related to the theme of patriotism in the lessons of literature are of particular importance in the formation of students' feelings of love for the country, the village. Thus, modern technology is particularly helpful in bringing these examples to students. Especially in the school environment, the role of teachers in the national identity of students is significant.

At present, the works on patriotism included in the textbooks for secondary school are very useful for instilling a sense of patriotism among students. As we have already mentioned, the patriotic education of students is the main task of all teachers, but the teachers of literature in this field have a larger task. Thus, students who are aware of their identity complement this identity with love for the country. Thus, holding interesting events such as poetry contests, essay writing, travel to Martyrs' and Trophy Park can create special progress in this direction. Meeting with the families of the martyrs, communicating with the veterans also preserves the primacy of this way. Students should understand that the homeland is very sacred for us.

Açar sözlər: Vətən, ədəbiyyat, şəhid, ədəbiyyat dərsliyi, qalib

Ключевые слова: Родина, литература, шехид, учебник литературы, победитель

Key words: homeland, literature, martyr, literature book, winner

Hər bir xalq öz milli-mənəvi zənginliyi, qüdrəti və daimliyini, mövcud olan ədəbiyyatından alır desək, yanılmazıq. Təsadüfi deyil ki, ədəbiyyat və tərbiyə anlayışı qoşa qanad kimi, birlikdə deyilir. Xalq olaraq, vətəndaş olaraq müəyyən öhdəliklərimiz və məsuliyyətlərimizin olduğu hər birimizə məlumdur. Bu məsuliyyətlərin başında vətən sevgisi, sədaqəti dayanır. Vətən səndən, məndən, vətən bizdən başlayır. Biz gələcək üçün varis edəcəyimiz bu torpağın daimi qoruyucusu olmalı, onu gələcək nəsillərə ötürməyi bacarmalıyıq. Necə ki, bizdən əvvəlki nəsil bunu bacarıbdır. Məhz bu səbəbdən ailədə vətənin nə demək olduğunu dərk etməyə başlayan uşaqlar artıq təhsil ocaqlarında bu kəlmənin dərinliyini duymalı və anlamalıdır ki, bu torpaq bizim babalarımızın bizə miras qoyduğu müqəddəs ana yerimizdir. Vətəndaşlıq kimliyimizi duymaq ən mühüm məsələlərdəndir. Məmməd Arazın “Vətən daşı olmayandan, olmaz ölkə vətəndaşı” kəlməsində olduğu kimi, “Öncə Vətən, ikinci xalq, sonra mən” kəlamı hamımızın dillər əzbəri olmalı və qəlbimizdə özünə məxsus yer almalıdır.

Bütün bu kimi məsuliyyətlərin qarşısında təhsil ocaqlarının, vəzifəsi təkcə bilik vermək, hər hansısa bir elmin dərinliklərini öyrətməklə kifayətlənməməli, həm də el-obaya layiqli, vətənpərvər şəxsiyyətlər yetişdirməkdən ibarət olmalıdır. Qeyd edim ki, orta məktəblərdə şagirdlərə vətənpərvərlik hissini aşılamaq müxtəlif formalarda - vətənpərvərlik mövzusunda əsərlər, dövlət atributlarının hansı mənalar verdiyi və s. müxtəlif vasitələrlə öyrədilir. Əsas məqamlardan biri də budur ki, bütün fənlərin tədrisində vətənpərvərlik hissini aşılamaq üçün kifayət qədər imkanlar var. Torpaqlarımızı öz canı bahasına qoruyan, şəhidlik zirvəsinə ucalmış qəhrəmanlarımızın, eyni zamanda beynəlxalq yarışlarda bayrağımızı yüksəklərdə dalğalandıran idmançılarımızın, xalqımızı bütün dünyada tanıdan və bu yolda var gücü ilə çalışan dövlət xadimlərinin, alim, yazıçıların həyat yollarının öyrədilməsi, onlardan gətirilən sitatlar özü elə şagirdlər üçün tərbiyə məktəbidir.

Qeyd edək ki, şagirdlərdə vətənpərvərlik hissini inkişaf etdirilməsində hərbi hazırlıq dərslərinin də xüsusi önəmi vardır. Belə dərslər zamanı şagirdlər hərbi müəssisələrə aparıla və eyni zamanda əsgərlərlə söhbətlər təşkil oluna bilər. Bu kimi halların şagirdlərin mənəvi inkişafında xüsusi rol oynaya bilər.

Hal-hazırda məktəblərin qarşısında şagirdlərin vətənpərvərlik ruhunda tərbiyəsində mühüm vəzifələr qoyulmuşdur. Əlbəttə, bu təsadüfi deyil. Bədxah qonşularımızın olduğunu, illərlə başına müsibətlər gətirilmiş bu yurdu qorumaq vəzifəsi məhz bu addımların atılmasının vacib olduğunu göstərir. Təbii ki, vətənpərvərlik tərbiyəsi bir ali məqsədə - gənclərimizi torpaqlarımızın fəal müdafiəsinə hazırlamaq məqsədini qarşısına qoyur və daim bu ali vəzifəni önə çəkməkdədir. Eyni zaman qazilərimizlə mütəmadi görüşlərin təşkil olunması, yeniyetmə və gənclərimizin canlı nümunə olaraq gördükləri bu igidlərlə olan söhbətlərdə iştirak etməsi vətənpərvərlik hissini aşılamaqda çox mühüm rol oynayır.

Ümumiyyətlə, vətən, millət mövzusunda istər orta məktəb ədəbiyyatında, istərsə də sinifdən xaric oxu nümunələrində bir çox nümunələr verilmişdir. Bununla yanaşı məktəblərdə tədris olunan “Qarabağnamə” adlı dərslik də nümunəvi addım hesab oluna bilər. Lakin nəzərə alsaq ki, biz Vətən müharibəsində iştirak edib, zəfər qazanan millətlik, bütün bunlar bəs etmir. Fikrimizcə, orta məktəb dərslərinə 2-ci Qarabağ döyüşlərində qazandığımız zəfərlə bağlı bir-sıra əsərlər salınmalı, şəhidlərimizin, qazilərimizin həyat yolu ilə bağlı müəyyən məlumatlar yazılmalıdır. Bütün bunlarla yanaşı dərsliklərin üz qabığında da “Zəfər”imizin izləri öz əksini tapması daha yaxşı ola bilər.

Bu gün Azərbaycan gənci torpaqlarını işğaldan azad edərək, daha böyük bir məqsədlə irəli addımlayır. Məhz bu səbəbdən yazılan dərsliklərə

xüsusilə diqqət etməli, Vətən müharibəsində coşub-daşan vətən sevgisini daha da inkişaf etdirmək gərəklidir.

Ümummilli lider Heydər Əliyev vətənpərvərlik haqqında daha konkret və dolğun izah verərək burada üç vacib məsələni önə çəkmişdir: “Birincisi budur ki, vətənpərəst olmaq istəyən şəxs gərək öz vətəninin tarixini, ədəbiyyatını, coğrafiyasını yaxşıca bilsin. İkinci budur ki, gərək o şəxsin bir peşəsi olsun ki, əməlləri ilə vətənə bir xeyir verə bilsin. Üçüncüsü budur ki, gərək vətəninin xeyir-şərini öz xeyir-şərindən vacib hesab etsin, özünü vətənə fəda etməkdən qorxmasın. O şəxsdə ki, bu üç şərt yoxdur, o zaman Vətən barəsində danışmağa dəyməz” [6].

Bəşəri hissləri, gözəl duyğuları obrazlı şəkildə tərənnüm və təbliğ edən ədəbi nümunələrin tədrisi şagirdlərimizdə vətənə sevgi, Vətənin ləyaqəti uğrunda tərbiyə etmək üçün daha geniş imkanlar yaradır. Bədii əsərlərdə şagirdlərin tanış olduğu müsbət qəhrəmanlar şagirdlərdə estetik zövqlərin formalaşması və mənəvi dəyərlərin inkişafında müstəsna rol oynayır. Qeyd etməliyik ki, ədəbi nümunələrin tədrisi zamanı müəllim bu nümunələrlə yanaşı sənətkarların şəxsi həyatından da bəhs etməli, həyat faciəsi ilə ədəbi nümunələri qarşılaşdırmağı bacarmalıdır.

Ədəbiyyat nümunələri vasitəsilə şagirdlərdə vətənpərvərlik hissənin aşılınması üçün müxtəlif yollardan istifadə etmək olar. Daha aşağı sinif şagirdləri ilə ədəbi nümunələr üzrə səhnəciklər hazırlanmasının və şeir nümunələri üzrə müsabiqələr keçirilməsi uşaqlar üçün böyük əhəmiyyətə malikdir.

Bütün bu kimi məsələlərlə yanaşı məktəb kitabxanalarında “Kitabi-Dədə Qorqud” dastanının təbliği ilə bağlı tədbirlər keçirilə bilər. Bu dastan şagirdlərdə yurda məhəbbət, öz soykökünə bağlılıq, mənəvi dəyərlər kimi müsbət xüsusiyyətlər aşılayır. Uruzun dilindən söylənən “Ana haqqı, tanrı haqqı”, Basatın öz yurd-yuvasına sahib çıxaraq, mifik düşmən olan Təpəgözün üzərinə qorxmadan getməsi, Qazan xanın ailəsi əsir düşdüyü zaman -

Qırx incə belli qızla Burla xatunu gətirmisən, sənə əsir olsun!
Qırx igidlə oğlum Uruzunu gətirib gəlmisən, sənə qulun olsun!
Tövlə-tövlə şahanə atlarımı gətirib gəlmisən, sənə miniyin olsun!
Qatar-qatar dəvələrimi gətirib gəlmisən, sənə yükünü daşısın!
Qoca anamı gətirmisən, ay kafir, anamı ver mənə! [5]

Savaşmadan-vuruşmadan qayıdım geri,” misralarında olan dərinliyin şagirdlərə aşılınması ədəbiyyat dərslərinin qarşısında duran ən mühüm vəzifələrdəndir.

Eyni zamanda ədəbiyyat dərslərində “Vətəndən pay olmaz” mövzusunda inşaların, essələrin də yazılması şagirdlərin sərbəst düşüncələrinin öyrənilməsində mühüm əhəmiyyət kəsb edir. Vətənpərvər

sənətkarlarımızın həyat və yaradıcılığının tədrisi zamanı onların həyatı ilə bağlı fraqmanların göstərilməsi və yaxud Əhməd Cavad, Xəlil Rza Ulutürk, Səməd Vurğun, Bəxtiyar Vahabzadə və s. bu kimi vətənpərvər sənətkarlarımızın Vətənlə bağlı xüsusi şeirlərinin səsləndirilməsi də öz müsbət təsirini göstərə bilər.

V–XI sinif ədəbiyyat dərslərində özünü ehtiva edən vətənpərvərlik, doğma yurda olan sonsuz məhəbbət, torpaqlarımız uğrunda canını, qanını fəda edən oğullarımız mövzusunda müəyyən qədər bədii nümunələr vardır və bunların sırasına yeni nümunələr artırılmasını ümid edirik.

Ədəbiyyatda mövcud olan vətənpərvərlik hisslərinin şagirdlərə aşılması cəhətdən şifahi xalq ədəbiyyatı nümunələrinin xüsusi əhəmiyyəti vardır. Bu cəhətdən “Ədəbiyyat təlimində varislik” kitabında göstərilir ki, “Şagirdlərin milli ruhda tərbiyə olunmasında qüdrətli vasitə olan şifahi xalq ədəbiyyatı nümunələri həm ibtidai, həm də 5-7-ci siniflərin əsas materialını təşkil edir. 3-cü sinifdə 6 növ 89 folklor nümunəsi, 8 növ 72 folklor nümunəsi verilmişdir ki, bunların əksəriyyətini atalar sözləri təşkil edir” [1, s. 87].

VI sinif ədəbiyyat dərslərində verilən “Azərbaycan - dünyam mənim” şeiri də vətənpərvərlik hisslərinin formalaşmasında müstəsna rol oynayır. Şeirin tədrisi zamanı motivasiyanın qurulmasında Azərbaycan himnindən istifadə etmək olar. Uşaqları 4 qrupa ayıraraq, hər bir qrupa düşmən tapdığından azad olan torpaqlarımızın adlarını vermək və ya şəhidlərimizin adını vermək olar. Vətən sizin üçün nə əhəmiyyət kəsb edir? sualı ilə tədqiqata başlamaq olar. Eyni zamanda şeirin müəyyən misralarının izahı ilə də bunları həyata keçirmək olar. Məsələn:

Min illərlə zülmətlərə yollar açıqdı,
Dalğalandı Sabirlərin ümman dünyası.

Azərbaycan qatarı da yollara çıxdı,
Dağılanda qoca Şərqin duman dünyası [3, s. 51]

Bu misralarla şair bizə nəyi çatdırmaq istəyir? Sabirin ümman dünyası nə deməkdir? və s. bu kimi düşündürücü suallar qoymaq olar.

Eyni zamanda dərskənənər zamanlarda uşaqlarla birlikdə Şəhidlər Xiyabanını ziyarət etməli, Şəhidlik nədir? Vətən üçün canını fəda etmək nə deməkdir? kimi uşaqların duyduğu, amma mənasını tam dərk etmədiyi ifadələri bu müqəddəs məkanda izah etmək daha uyğun hesab edilə bilər.

Bununla yanaşı VII sinif ədəbiyyat dərslərində Səməd Vurğunun “Azərbaycan” şeirinin tədrisi zamanı əvvəlcə uşaqların əvvəlki öyrəndikləri vətənlə bağlı nümunələrin sorğusu ilə başlamaq daha məqsədəuyğundur. Bu şeir, sanki yurdumuzun gözəlliyini özündə ehtiva edən xəritədir. Eyni zamanda vətənin gözəlliyi ilə bağlı videoçarx göstərmək də olar. Şeirin müəyyən bəndlərinin izahı geniş şəkildə şərh edilməlidir. Məsələn:

Könlüm keçir Qarabağdan,

Gah bu dağdan, gah o dağdan,
Axşamüstü qoy uzaqdan
Havalansın Xanın səsi,
Qarabağın şikəstəsi [2, s. 54].

Bu misralardan sonra Xan Şuşinskinin “Qarabağ şikəstəsi”ni səsləndirmək şagirdlərdə həm tarixi savadın, eyni zamanda musiqi savadının genişlənməsinə xüsusi zəmin yaradır.

V sinif ədəbiyyat dərslərində öz əksini tapan “İgid Mübariz” əsərindən əvvəl Mübariz İbrahimovun həyatı, döyüşü ilə bağlı olan sənədli filmi göstərmək çox diqqət çəkən yollardan biri ola bilər. Şagirdlər Mübarizin, Poladın, İlqarın, Cəbrayılın, Xudayarın və bu kimi minlərlə şəhidlərimizin ruhunun müqəddəsliyini duymalı və bu yolda canını verə biləcək qədər vətən sevgisi ilə yaşamağı öyrənməlidirlər. Abbas Səhhətin “Vətən” şeirində deyilən “Könlümün sevgili məhbubu mənim, Vətənimdir, Vətənimdir, Vətənim” ifadələri bütün gəncliyimizin qəhrəmanlıq nəğməsi olmalıdır.

Müəllim ilk öncə özü vətənpərvərlik və azərbaycançılıq ideyalarının bir-birindən fərqi duymalıdır. Bu cəhətdən metodist Asya Bəkirovanın fikirləri diqqət cəlb edir. “Azərbaycançılıq” anlayışı bəzən “Vətənpərvərlik” anlayışı ilə eyniləşdirilir. Belə düşüncələr haradasa səhvə yol verirlər. Doğrudur, vətənpərvərlik – vətəni sevmək azərbaycançılığın tərkib hissəsidir, lakin azərbaycançılıq daha geniş anlayışdır. Bu, Azərbaycan xalqının yaratdığı milli adət-ənənələrini, inamını, əxlaqi görüşlərini, dini etiqadını, ailə münasibətlərini və s. kimi məsələləri də əhatə edir. Bu mənada şagirdlərin azərbaycançılıq ruhunda böyüməsində məktəbin, təhsilin üzərinə çox ciddi vəzifə düşür. Çünki şagirdlərin əsas formalaşma dövrü məktəblə bağlıdır” [4, s. 24]

Nəticə olaraq belə bir qənaətə gəlmək olar ki, ədəbiyyat müəllimi dərstdə bütün yaradıcılığını nümayiş etdirməli, şagirdlərin estetik, mədəni, vətənpərvərlik dünyagörüşünü inkişaf etdirməlidir. Bütün bu yanaşmalarla sanki özünün ölməz əsərini yaratmalıdır. Bu kimi məsələləri həyata keçirmək müəllimdə xüsusi bacarıq - səriştə tələb edir. Eyni zamanda şagirdlərə vətənpərvərliklə bağlı sinifdən xaric oxu nümunələrindən Elxan Elatlının “Qisas gecəsi”, Rövşən Abdullaoglunun “Koramal”, Mustafa Çəmənlinin “Xallı gürzə” və s. kimi əsərlərin oxunması tövsiyə edilməlidir.

Qeyd etdiyimiz kimi Zəfərini yeni qazanmış bütöv Azərbaycan amalı bütün şagirdlərin damarlarında axmalıdır. Şairin dediyi “Hər parçası bir qonşuda əsir olan” misralarındakı ağırlığı, yeni gələn nəslin qəhrəmanlarının bu parçaları birləşdirmək əzmi əsas diqqət mərkəzində olmalıdır. Vətənə olan sevgi, atributlarına hörmət, şəhidlərinə inam hissi şagirdlərə bədii nümunələrlə aşılmalı, bu yolda müsabiqələr keçirilməli, şəhidlərin evlərinə, Şəhidlər Xiyabanına tez-tez ziyarətlər təşkil olunmalıdır. Bu günün şagirdi parta

arxasından səngər arxasına keçdiyi zaman vətəni qorumaq üçün əlindən gələni etməyə hazır olan bir qəhrəman kimi yetişməlidir.

Azərbaycan himnini əzbər bilən, mahiyyətini dərk edən gənclik “Xudayar təsnifi”nin də mahiyyətini duymalıdır. Xudayarın səslədiyi kimi “Şair, sorma vətən nədən yaxşıdır, Adı gələcək könlüm xəndan görünür” misralarındakı nisgil, həsrət, sevgi unudulmamalı, əsrlər boyunca nəsildən-nəslə ötürülməlidir.

Ədəbiyyat

1. Balyev A. “Ədəbiyyat təlimində varislik”, -Bakı, -2023, -190 s.
2. Əliyev S., Həsənov B., Mustafayeva A., Məmmədova S. 7-ci sinif üzrə “Ədəbiyyat” fənni üzrə dərslik, -Bakı, -2022, -212 s.
3. Süleymanova A., Bağırov T. 6-cı sinif “Ədəbiyyat” fənni üzrə dərslik, -Bakı, -2021, -242 s.
4. “Ümumtəhsil fənlərinin tərbiyəedici imkanları (metodik tövsiyə)”. -Bakı -2023. -100.
5. <http://e-kitab.ameanb.nmr.az/Jurnallar/Xeberler%20N1.pdf>
6. <https://sumqayitxeber.com/polad-yumruq-general-poladin-qisasini-aldi/>

Ə.M.Babayeva
Azərbaycan Dövlət Pedaqoji Universiteti
edilebabayeva@icloud.com

DİL VƏ MƏDƏNİYYƏTİN BİR-BİRİ İLƏ ƏLAQƏSİ

Xülasə

Dil və mədəniyyət insanların gündəlik fəaliyyətlərində genişlənərək inkişaf edir və bir-birinə daim təsir göstərir. Müasir dövrdə dilin lüğət tərkibinin inkişafında və yeni vahidlərlə zənginləşməsində xarici təsirlərin böyük rolu olsa da, əvvəlki dövrlərdə dilin inkişafı onun daxili imkanları hesabına baş verirdi. Dil həm mədəniyyətin mənbəyi, həm də mədəniyyətin mahiyyətidir. Dillər, ilk növbədə, mədəniyyətlə əlaqəsi sayəsində inkişaf edir. “Mədəniyyət” termini müasir inkişaf etməkdə olan cəmiyyətin əsas hissələrindən biridir. Dünyanın sürətli inkişafı ilə mədəniyyət bizim gündəlik həyatımıza da təsir göstərir. Dil toplanmış bilik və məlumatların sonrakı nəsllə ötürülməsində əsas vasitədir. Cəmiyyətdə baş verən sosial, ictimai-siyasi dəyişikliklər dili inkişaf etdirir. Dil və mədəniyyət arasındakı bu əlaqə və qarşılıqlı təsir tarixən bir çox alimləri və filosofları maraqlandıırıb. Bu məqalədə dilə təsir edən mədəniyyətin və digər amillərin araşdırılması öz əksini tapmışdır.

СВЯЗЬ МЕЖДУ ЯЗЫКОМ И КУЛЬТУРОЙ

Резюме

Язык и культура расширяются и развиваются в повседневной деятельности людей и постоянно влияют друг на друга. Хотя внешние воздействия играют большую роль в развитии словарного запаса языка и обогащении его новыми единицами в современную эпоху, в прежнее время развитие языка происходило за счет его внутренних возможностей. Язык является одновременно источником культуры и сущностью культуры. Языки развиваются прежде всего благодаря их взаимосвязи с культурой. Термин «культура» является одной из основных частей современного развивающегося общества. В условиях быстрого развития мира культура также влияет на нашу повседневную жизнь. Язык является основным средством передачи накопленных знаний и информации следующему поколению. Социальные, общественно-политические изменения в обществе развивают язык. Эти отношения и взаимодействие между языком и культурой интересовали многих ученых и философов с давних времен. В данной статье отражено изучение культуры и других факторов, влияющих на язык.

THE RELATIONSHIP BETWEEN LANGUAGE AND CULTURE

Summary

Language and culture expand and develop in people's daily activities and constantly influence each other. Although external influences have a great role in the development of the vocabulary of the language in the modern era, in enriching it with new units, in the past, the development of the language took place at the expense of its internal capabilities. Language is both the source of culture and the essence of culture. Languages develop primarily due to their relationship with culture. The term "culture" is one of the main parts of modern developing society. With the rapid development of the world, culture also affects our daily life. Language is the main means of transferring accumulated knowledge and information to the next generation. The social, socio-political changes in the society develop the language. This relationship and interaction between language and culture has historically interested many scholars and philosophers. In this article, the study of culture and other factors affecting language is reflected.

Açar sözlər: dil, mədəniyyət, cəmiyyət, inkişaf, xarici təsir, lüğət tərkibi

Ключевые слова: язык, культура, общество, развитие, иностранное влияние, словарный состав

Key words: language, culture, society, development, foreign influence, vocabulary composition

Dildə əmələ gələn yeni söz və söz birləşmələri cəmiyyətdə yeni yaranmış anlayışların ifadəsi kimi meydana çıxır. Müxtəlif sosial hadisələr, o cümlədən sənaye və kənd təsərrüfatının inkişafı, ictimai mühitdə baş verən dəyişikliklər dildə öz əksini tapır. Bu baxımdan xalqın tarixi inkişafı dilin inkişaf etməsinə təsir edir. Xüsusi qeyd etmək lazımdır ki, cəmiyyətin sosial strukturu, onun sosial sferalarının dəyişməsi dilin zənginləşməsinə birbaşa təsir göstərir. Belə ki, ümumxalq dilinin sosial diferensiasiyası cəmiyyətin mürəkkəb sosial quruluşunun dildəki təbii nəticəsi və real dil təzahürüdür. Bu baxımdan ictimai-siyasi, maddi-mədəni leksika ilə ümumişlək leksika arasında sərhəd çəkmək mümkün deyildir. Çünki dilin leksik təbəqəsinin yaranması təkcə sosial həyatın təzahür forması deyil, həm də tarixin təzahür faktıdır [1. s 10].

Elm və texnika sürətlə inkişaf edir. Bununla əlaqədar olaraq meydana gələn müxtəlif məfhumların və anlayışların ifadəsi üçün hər bir dildə müvafiq sözlərin yaradılması zərurəti qarşıya çıxır. Bu tələbat həm dilin daxili imkanları, həm də alınmalar əsasında yaradılması ilə ödənilir. Dilə alınmaların daxil olması dil əlaqələrinin inkişafı ilə sürətlənir. Dil əlaqələri dillərin bir-birindən dilin müəyyən ünsürlərini, vahidlərini alması ilə nəticələnir. Bu prosesin nəticəsində söz və ya termin bir dildən başqa dilə keçir. Belə ki,

sözlərin alınması, həm ictimai hadisə, həm də dil prosesidir. İnsan cəmiyyəti inkişaf etdikcə, hər bir dildə alınma sözlərin həm miqdarı artmış, həm də mənşəyə görə alınma əhatəsi genişlənmişdir. Dil əlaqələri prosesində dil sisteminin müxtəlif səviyyələrində qarşılıqlı təsir baş verir. Qohum və onlarla bir ərazidə yayılmış qohum olmayan dillərin qarşılıqlı təsiri əlaqədə olan dillərin hər birinin müxtəlif struktur səviyyələrində özünü göstərir. Dilin təsirə ən tez və ən çox məruz qalan sahəsi onun lüğət tərkibidir. Alınma ilk olaraq dilin leksik təbəqəsində qeydə alınır. Ona görə də bəzən alınma deyərkən məhz başqa dildən keçən söz termin nəzərə alınır. Dil mədəniyyətin inkişafına imkan yaradır, onun formalaşmasında iştirak edir, xarakterini cilalayır, istənilən danışıqda mədəniyyətin xüsusi funksiyasını yerinə yetirir və qoruyur. Sosial icma daxilində mədəniyyət və dil insanların inanclarını, reallıqlarını və hərəkətlərini bölüşür. Nəticədə mədəniyyətlə dil arasında əlaqə yaranır. Dil dəyişiklikləri çox vaxt mədəniyyətin dəyişən dəyərlərini təmsil edir. Dil və mədəniyyət ayrılmaz şəkildə bağlıdır və birini bilmədən digərini öyrənmək mümkün deyil. Dil cəmiyyətdə insan həyatının bütün xüsusiyyətləri ilə bağlıdır və ətrafdakı mədəniyyəti dərk etmək dil öyrənmək üçün açardır. Dil mədəni dəyərlərin inkişafına və təkamülünə də imkan verir. Tanınmış dilçi Ken Hale mədəniyyət və dil arasındakı əlaqəni müzakirə edir. İddia edir ki, bir dil itirəndə mədəniyyətin dilə güclü təsiri olduğu üçün mədəniyyət parçası da itir. Bizim fundamental adət-ənənələrimiz, ideallarımız və şəxsiyyətlərarası qarşılıqlı münasibətlərimizin hamısı mədəniyyətin təsiri altındadır. Dil isə bu mübadilələri daha da tezləşdirir. Dil sosial əlaqələri inkişaf etdirir. Eyni zamanda, mədəniyyət başqaları ilə əlaqə qurmağı öyrənməyimizə kömək edir. Məsələn, bu gün istifadə etdiyimiz ingilis dili keçmişdəki ingilis dilindən çox fərqlidir. Eynilə, köhnə və müasir qərb mədəniyyətləri arasında bir çox variasiya var. Mədəniyyətsiz dil yoxdur. Zamanla həm dil, həm də mədəniyyət əhəmiyyətli dəyişikliklərə məruz qalır. Məsələn: 10 yaşlı uşaq ilə 70 yaşlı kişinin eyni şəhərdə yaşamaqlarına baxmayaraq, eyni mədəniyyəti paylaşmasını və ya eyni dildə danışmasını gözləmək olmaz [3].

Dildə fasiləsiz olaraq yeni-yeni anlayışlar, vahidlər formalaşmağa başlayır, terminoloji leksika da həmin prosesə uyğun olaraq daim zənginləşir. Dilin lüğət tərkibinin formalaşması cəmiyyətin inkişafı ilə bağlıdır. Xalqların, cəmiyyətin tarixində baş verən bütün dəyişmələrin, tarixi hadisə və proseslərin, ictimai dəyişikliklər dildə öz əksini tapır. Ona görə də dilin tarixi, xalqın tarixi ilə bağlı dəyişir, inkişaf edir. Dil insanın özünəməxsus və müstəqil qabiliyyətidir. Öz qaydaları ilə idarə olunan ağılın müstəqil modullarından biridir. [2. s 9]

Dil, mədəniyyət və idrak arasındakı qarşılıqlı əlaqə canlı, dinamik və çoxistiqamətlidir. Dil mədəniyyətə müxtəlif yollarla təsir edir, məsələn, mədəniyyətin qorunub saxlanması vasitəsi kimi. O, həmçinin ən səmərəli

təsnifat sistemini, yaddaşa yardımı və ya məkan oriyentasiyasını təmin etməklə idrak qabiliyyətinə təsir göstərir. Eynilə, mədəniyyət ətraf mühitin dərk edilməsi üçün mədəniyyətə xas üstünlükləri möhkəmləndirməklə idrakı təsir edir. Məsələn, həm məkan, həm də zaman konfigurasiyaları koqnitiv universal xüsusiyyətlərə əlavə olaraq mədəniyyətə xas xüsusiyyətlərə də malik ola bilər ki, bu da müxtəlif şərait və şəraitdə hansı dil və mədəniyyət parametrlərinin daha çox və ya daha az əhəmiyyətli olmasını məhdudlaşdırır bilər. Dildə, mədəniyyətdə və idrakda və onun vasitəsilə qurulan əlaqələrin bu çoxşaxəli təbiəti cari cildə eyni dərəcədə çoxqatlı, lakin bir-biri ilə çox bağlı olan fəsillər toplusunu ilhamlandırdı. [4. s 1]

Dilin lüğət tərkibi biri-birindən təcrid olunmuş sözlərin, sadəcə, yığılı olmayıb, bu və ya başqa cür biri-biri ilə bağlanan və biri-birinə qarşı duran sözlərin mürəkkəb sistemini təmsil edir. Sözün mənası, hər şeydən əvvəl, onun başqa sözlərə münasibəti ilə, yəni onun leksik sistemdəki yeri ilə müəyyən olunur, sözün leksik sistemdəki yerini isə yalnız həmin sistemin strukturu öyrəniləndikdən sonra müəyyənləşdirmək mümkündür. Dilin lüğət tərkibi dəyişkənlik xüsusiyyətinə malikdir. Hər bir dildə yeni sözlər meydana gəlir, köhnə sözlər aradan çıxır. Dilin leksik sistemi sabit vəziyyətdə yox, dəyişən vəziyyətdədir. Leksik sistemdə sözlərin məzmun münasibətlərinə sözlərin kəmiyyət və keyfiyyətə dəyişməsi təsir göstərir.

Dil sistemində həmişə yenilənmə, dəyişmə gedir, dildə yeni ünsürlər yaranır, köhnə sözlər aradan çıxır. Dilin ayrı-ayrı sahələri vahid sistem daxilində xüsusi mikrosistem təşkil edir. Dilin müxtəlif səviyyələrinin bir-biri ilə əlaqəsi dil sistemini sistem kimi səciyyələndirməyə əsas verir. Leksikada sözlərin tematik qrupları mikrosistemdir. Eyni köklü mənaca müxtəlif qohum sözlərin qrupu, ilkin sözlə ondan törəyən sözlər, sinonim və antonimlər leksik sistemin mikrosistemləridir. Dilin lüğət tərkibi uzun tarixi inkişaf prosesinin məhsuludur. Lüğət tərkibi dil üçün zəruri materialdır. Xalqın təsərrüfatı, ictimai və mədəni həyatı, məişəti dəyişdikcə və inkişaf etdikcə onun lüğət tərkibi də mürəkkəbləşir, zənginləşir. Dilin zənginliyi və inkişafı lüğət tərkibinin zənginliyi və çoxcəhətliliyi ilə əlaqədardır. Lüğət tərkibi özlüyündə götürüldükdə hələ dil deyildir, o olsa-olsa, dil üçün tikinti materialıdır. Tikinti materialları tikinti işində hələ binanın özü olmadığı kimi, dilin lüğət tərkibi də hələ dilin özü deyildir, hərçənd tikinti materialları olmasa, bina tikmək mümkün olmadığı kimi, dilin lüğət tərkibi də olmasa, heç bir dil təsəvvürə gətirilə bilməz, lakin dilin lüğət tərkibi dilin qrammatikasının ixtiyarına keçdikdə çox böyük əhəmiyyət qazanır, çünki dilin qrammatikası sözlərin dəyişməsi qaydalarını, sözlərin cümlədə birləşməsi qaydalarını təyin edir və beləliklə, dilə səlislik, mənalılıq verir. Qrammatika sözlərin dəyişməsi və cümlədə sözlərin birləşməsi qaydalarının məcmusudur. Deməli, dil məhz

qrammatikanın sayəsində insan fikirlərini maddi dil şəklinə salmaq imkanı əldə etmiş olur.

Lüğət tərkibinin dəyişməsi özünü iki şəkildə göstərir: bir tərəfdən, lüğət tərkibi yeni yaranan sözlərin hesabına zənginləşir və inkişaf edir, digər tərəfdən isə, onun dəyişməsi köhnəlmiş, günün tələblərinə cavab verməyən sözlərlə əlaqədardır. Lüğət tərkibinin dəyişməsinin üç növü məlumdur:

- a) yeni sözlərin əlavəsi;
- b) köhnəlmiş sözlərin dəyişməsi;
- c) müəyyən qrup sözlərin mənaca dəyişməsi.

Lüğət tərkibi dilin fonetik sisteminə və qrammatik strukturuna nisbətən daha dəyişkən və çevikdir. O, daim inkişaf, dəyişmə və zənginləşməkdədir. Lüğət tərkibinin bu mənzərəsi xalqımızın həyatı, mədəniyyəti və inkişafı ilə bağlıdır, o, mənsub olduğu xalqın tarixini əks etdirir. O dildə danışanların hamısı bir dildəki sözləri eyni dərəcədə istifadə etmir. Başqa sözlə desək, həmin dilin lüğət tərkibindəki sözlərin hamısını o dildə danışanların heç biri tam əhatə edə bilmir. Hər adam ümumişlək sözlərdən başqa öz ixtisası, təhsili, peşəsi ilə əlaqədar müəyyən kəmiyyətdə söz bilir. Deməli, hər bir adamın ümumi lüğət tərkibi ilə yanaşı, iş sahəsi, təhsili ilə əlaqədar öz ehtiyatı olur. Lüğət tərkibi müxtəlif leksik-semantik söz qruplarının sistemindən ibarətdir. Lüğət tərkibi anlayışı adı altında bir dildəki sözlərin hamısı onların toplusu başa düşülür.

Dilin lüğət tərkibində özül əsas lüğət fondudur. Onun özəyini bütün söz kökləri təşkil edir. Əsas lüğət fondu bir sıra dövrlərin məhsuludur, bir neçə əsrin yadigarıdır. Onu qısa bir müddətdə yaratmaq, yaxud məhv etmək qeyri-mümkündür. Uzun əsrlər boyu yaranmış və dilin əsasını təşkil edən əsas əlamətlərdən biri kimi, lüğət fondunun məhv edilməsi, aradan çıxması dilin iflasına, ünsiyyətin tamam pozulmasına gətirib çıxarardı. Dilin və lüğət tərkibinin inkişafı, o cümlədən, xarici və daxili amillərlə müəyyən edilir, hərçənd onları həddəndirilmə nisbidir. Həmişə əsas amil kimi dil cəmiyyətlə yaxın olaraq qalır, çünki dildə hamısı sistemin vahididir. Mövcud qrammatik qanunauyğun inkişafı nəticə də onun funksiyası ilə müəyyən edilir. Amma bu funksiya olduqca ictimai xarakterlidir. Dilin sosial təbiəti, onun mövcudluğu və inkişafı müxtəlif aspektlərdə meydana gəlir. Bu, dilin lüğət tərkibinə cəmiyyətin birbaşa və bilavasitə təsiri ilə xarici amilləri və dil sisteminin öz quruluşu ilə əlaqədar olan daxili amillərlə fərqləndirmək üçün hədd qoymağa əsas verir. Xalqların qarşılıqlı münasibəti genişləndikcə dillər arasında əlaqələr də intensivləşir, bir dildən digər dilə leksik ünsürlər keçir. Bu və ya digər dilə keçən ünsürlər onun lüğət tərkibini zənginləşdirir, inkişafına təkan verir.

Müxtəlif xalqların dillərinin qarşılıqlı əlaqəsi və zənginləşməsi onların iqtisadi, siyasi və mədəni həyatı ilə bağlıdır. Bu proses onların dillərinin qanunauyğun qarşılıqlı əlaqə və zənginləşməsi ilə nəticələnir. Eyni və ya

müxtəlifdilli xalqlarda ədəbi-mədəni əlaqənin təsiri eyni deyildir. Eynidilli xalqlar arasında ədəbi-mədəni əlaqənin təsiri güclüdür, müxtəlifdilli xalqlar arasında isə bu, zəifdir, uyğunluq və yaxınlıq azdır [5, s.194].

Ədəbiyyat

1. Möhsün Nağısoylu, Sayalı Sadıqova, *Azərbaycan ədəbi dilinin zənginləşmə mənbələri və inkişafı*, Bakı: "Elm", 2020.
2. Zoltan Kovecses *Language, mind and culture* Oxford university press, 2006.
3. <https://thelanguagedoctors.org/blog/what-is-the-language-and-culture-relationship/>
4. Luna Filipovic, Kasia M. Jaszczolt *Space and time in languages and cultures*, 1984.
5. Həsərət Həsənov, *Müasir Azərbaycan dilinin leksikası*, Bakı – 2005.

A.E.Cahangirova
Azərbaycan Dövlət Pedaqoji Universiteti
aynur.cahangirova@bk.ru

İNGİLİS DİLİNDƏ ŞİFAHİ NİTQ VƏRDIŞLƏRİNƏ YİYƏLƏNMƏK ÜÇÜN İSTİFADƏ OLUNAN TAPŞIRIQLAR

Xülasə

Xarici dildə aydın və səmərəli ünsiyyət qurmaq bacarığı öyrənmənin real həyatda uğur qazanmasına kömək edir. Nəticədə, dil müəllimləri yalnız əzbərləməyə diqqət yetirməkdənsə, nitqin öyrədilməsinə diqqətlə yanaşmalı və mənalı ünsiyyəti təmin edən zəngin mühit yaratmalıdırlar. Tələbələrə xarici dildə səlis danışmağı öyrətməyin tək bir yolu yoxdur. Bunun əvəzinə, faydalı ola biləcək bir neçə geniş istifadə olunan, tədqiqata əsaslanan tədris strategiyaları var. Hər bir tələbə, müəllim və sinif unikal olduğu üçün qeyd etmək lazımdır ki, bu strategiyaların heç biri ən yaxşısı kimi qəbul edilməməlidir. Müəllimlər bu yanaşmaların hər biri ilə sınaqdan keçirməli, onları öz xüsusi vəziyyətləri üçün dəyişdirməli və onların effektivliyini nəzərə almalıdırlar. Şifahi nitq vərdişlərinə yiyələnmək üçün istifadə olunan tapşırıqlar həyat üçün zəruri olan əsas interaktiv bacarıqların inkişaf etdirilməsində tələbələrə böyük köməklik göstərə bilər. Bu tapşırıqlar şagirdlərin təlim prosesində fəallığını artırır və eyni zamanda öyrənməni onlar üçün daha mənalı və əyləncəli edir.

УПРАЖНЕНИЯ ДЛЯ ПРИОБРЕТЕНИЯ НАВЫКОВ УСТНОЙ КОММУНИКАЦИИ НА АНГЛИЙСКОМ ЯЗЫКЕ

Резюме

Способность четко и эффективно общаться на иностранном языке помогает обучающемуся добиться успеха в реальной жизни. В результате учителя языка должны уделять внимание обучению говорению, а не сосредотачиваться только на запоминании, и создавать богатую среду, способствующую осмысленному общению. Не существует единого способа научить студентов свободно говорить на иностранном языке. Вместо этого существует несколько широко используемых, основанных на исследованиях стратегий обучения, которые могут оказаться полезными. Поскольку каждый ученик, учитель и класс уникальны, важно отметить, что ни одну из этих стратегий нельзя считать лучшей. Учителя должны экспериментировать с каждым из этих подходов, модифицировать их для своей конкретной ситуации и оценивать их эффективность. Мероприятия, используемые для развития навыков устного общения, могут существенно помочь учащимся в развитии основных интерактивных навыков, необходимых для жизни. Эти задания

делают учащихся более активными в процессе обучения и в то же время делают обучение для них более значимым и увлекательным.

EXERCISES USED TO ACQUIRE ORAL COMMUNICATION SKILLS IN ENGLISH

Summary

The ability to communicate clearly and effectively in a foreign language helps the learner succeed in real life. As a result, language teachers should pay attention to the teaching of speaking rather than focusing only on memorization and create a rich environment that promotes meaningful communication. There is no single way to teach students to speak a foreign language fluently. Instead, there are several widely used, research-based teaching strategies that can be helpful. Because every student, teacher, and classroom is unique, it's important to note that none of these strategies should be considered the best. Teachers should experiment with each of these approaches, modify them for their particular situation, and consider their effectiveness. Activities used to develop oral communication skills can greatly assist students in developing the basic interactive skills necessary for life. These tasks make students more active in the learning process and at the same time make learning more meaningful and fun for them.

Açar sözlər: *şifahi nitq, üsul, prinsip, problem, tapşırıq*

Ключевые слова: *устная речь, метод, принцип, проблема, задача*

Key words: *oral speech, method, principle, problem, task*

Hər hansı bir xarici dili öyrənmək üçün ən vacib cəhət düzgün şifahi nitq bacarıqlarına yiyələnməkdir. Bəzi öyrənənlər düşünürlər ki, qrammatikanı öyrənmək, ingilis dilində kitablar oxumaq və səsyazmalarına qulaq asmaq asandır. Lakin onlar ingilis dilində ünsiyyət qurarkən “Mən hər şeyi başa düşürəm, amma heç nə deyə bilmərəm” vəziyyətinə düşürlər. Bu, bilik çatışmazlığından və ya zəif söz ehtiyatı səbəbindən deyil, nitq təcrübəsinin olmamasından və yaranan psixoloji maneədən irəli gəlir. İngilis dilini öyrənmək prosesi davamlı olmalıdır ki, öyrənənlər real nəticə əldə edə bilsin. İngilis dilində sərbəst danışmaq əzmkarlıq və daimi təcrübə tələb edir.

İngilis dilini xarici dil kimi öyrənən tələbələrin heç də hamısı boş vaxtlarında özləri ilə danışmağa səy göstərmir, lakin bu, daha səlis və düzgün danışmağa başlamağın ən yaxşı yollarından biridir. İngilis dilində sərbəst danışmağın təsirli və uğurlu yolu evdə tək olanda öz-özünə danışmaqdır. Bu yolla öyrənənlər rahat olduqları və özlərini təzyiq altında hiss etmədikləri üçün səhlər edə bilər və nə deyəcəklərini və necə deyəcəklərinə qərar vermək onlar üçün daha asan olacaq.

Nə danışacağına dair bir mövzu haqqında düşünərkən, öyrənənin tanış olduğu bir mövzu seçmək faydalı ola bilər. Mövzular iqlimdən tutmuş dostlara, ailəyə, bayramlara, alış-verişə, yeməklərə qədər hər şeyi əhatə edə bilər. ÇIXIŞ

zamanı natiqin iki dəfədən çox rastlaşdığı və danışanın tərcüməsinə əmin olmadığı hər hansı sözlər dəftərdə qeyd edilməli və sonra tərcümə edilməlidir. Bu yolla öyrənənin ingiliscə lüğət ehtiyatı genişlənilir.

Söz ehtiyatını genişləndirməyin və təkmilləşdirməyin başqa bir yolu ingilis dilində filmlərə və cizgi filmlərinə baxmaqdır. İnsanın öz ana dilində artıq tanış olduğu filmi yenidən ingilis dilində izləmək faydalı hesab olunur. Beləliklə, filmin mahiyyətini və əsas fikirlərini başa düşmək, bəzən hətta tanış olmayan sözlərin mənaları üzərində fərziyyələr etmək həmişə daha asan olur.

Şifahi nitq bacarıqları müxtəlif üsullardan istifadə etməklə öyrədilə bilər. Kariyə görə, sınıfdə öyrənənlərin şifahi nitq bacarıqlarını inkişaf etdirən və nitq fəaliyyətində iştirakına təşviq edən bir çox müxtəlif fəaliyyət var [2, 2]. Bu üsullar aşağıdakı kimi təsnif edilir:

Müzakirə

Müzakirə bir mövzu, problem və ya məsələ ilə bağlı səmərəli söhbət etmək üçün sinfi kiçik qruplara bölməkdən ibarət fəaliyyət növüdür. Tələbələr fəal iştirak etdikləri üçün bu üsul qrup düşüncəsini və tələbələrlə müəllim arasında açıq ünsiyyəti inkişaf etdirən tələbə mərkəzli bir yanaşmadır. Müzakirə zamanı məlumat müəllimdən tələbəyə, tələbədən tələbəyə ötürülməlidir. Müəllim bir şəxsin bütün söhbəti idarə etməsinə icazə verməməlidir. Bundan əlavə, Killenin fikrincə, müzakirə iştirakçıların mübahisəni həll etmək, suala cavab tapmaq, anlayışlarını dərinləşdirmək və ya bir qərara gəlmək üçün mövzu haqqında fikirlərini bölüşdükləri strukturlaşdırılmış üz-üzə qrup prosesidir [4, 24].

Müzakirə üsulunu, həmçinin qrup şəklində problemləri müəyyən etmək və həll etmək üçün müəllimin sinifə fikir və mülahizələri ifadə etməyə rəhbərlik etdiyi və ya istiqamətləndirdiyi üsul kimi də təsvir etmək olar. Müzakirə əsaslı öyrənmə yanaşması həm müəllimlərdə, həm də tələbələrdə tənqidi düşüncəni stimullaşdırır. Bu üsul vasitəsilə tələbələrdə sosial danışma və dinləmə bacarıqları da inkişaf etdirilir. Müzakirə, müəyyən problemlərin həlli yollarını tapmaq üçün bir çox insanın bilik və ideya baxımından bir araya gəlməsi prinsipi əsasında işləyən tədris metodudur. Müzakirə qrupunun fəaliyyəti müəllim və ya sinfin təyin olunmuş nümayəndəsi tərəfindən tənzimlənməli və idarə edilməlidir.

Rollu oyunlar

Tələbələrə danışmağa həvəsləndirməyin başqa bir üsulu rol oyunudur. Bu üsuldən istifadə edən öyrənənlər özlərini müxtəlif sosial kontekstdə və müxtəlif sosial rollara malik olduqlarını iddia edirlər. Rol oyunu müəyyən davranışları həyata keçirmək və ya tanımadığı vəziyyətləri idarə edən başqa insanlar kimi davranmaq üçün bir yoldur. Bu halda, Ladousse iddia edir ki,

tələbələr hər hansı bir rolu üzərinə götürdükdə, onlar müəyyən bir vəziyyətdə ya özlərinin, ya da başqasının rolunu oynayırlar [3, 5]. Bu üsul tələbələrin istədikləri kimi zövq ala biləcəyi təhlükəsiz şəraitdə fəaliyyətlə məşğul olmağı nəzərdə tutur. Eyni zamanda rol oyunu tələbələrə danışıq təcrübəsi imkanı verən sinif fəaliyyətidir, məsələn, xəstəxana haqqında bir mövzu varsa, tələbələr əczaçı, həkim və tibb bacısı kimi fəaliyyət göstərməlidirlər. Tələbələr bir qrupda yerləşdirilir və onlar müəllimin verdiyi rolu yerinə yetirməlidirlər. Rol oyunu fəaliyyətində qruplar, adətən iki, üç və ya dörd tələbədən ibarətdir və bu, tələbələrin hər bir rol oyunu fəaliyyətində oynayacaqları mövzuya və personajlara görə fərqli ola bilər.

Bir çox ekspertlərin rol oyununun müəyyənləşdirilməsində müxtəlif fikirləri var. Bəzi ekspertlərə görə tələbələrə rol oyunu üçün uyğun mövzunun verilməsi onların marağını artırır və onları qruplara bölmək şifahi qarşılıqlı əlaqənin kəmiyyətini və keyfiyyətini artırır. Onlar izah edir ki, fəaliyyətin əsas mahiyyəti başqa bir insanın vəziyyətini başa düşməkdir və bunu yaxşı etmək üçün “oyunçu” təkcə özünün deyil, digər iştirakçıların rollarını da mənimsəməlidir.

Belə nəticəyə gəlinir ki, rol oyunu ingilis dili tədrisində tələbələrin səliss danışıq qabiliyyətini artırmaq üçün hazırlanmış rollarda və ya situasiyalarda bu dildə danışmağı inkişaf etdirən bir strategiyasıdır. Tələbələrə ingilis dilinin praktik tətbiqi haqqında anlayış vermək üçün rollar və situasiyalar real vəziyyətlərə uyğun şəkildə tərtib edilməlidir.

Simulyasiya

Rol oyunları və simulyasiyalar çox oxşardır, lakin ikisi arasındakı əsas fərq simulyasiyaların daha mürəkkəb olmasıdır. Simulyasiya rol oyunundan daha geniş anlayışdır. O, həmçinin fərdlərə öz unikallığını, təşəbbüskarlığını və yaradıcılığını ifadə etmək üçün daha çox yer verən böyük bir çeviklik təklif edir. Tələbələr simulyasiyalar zamanı səhnəni real qurmaq üçün sinif otağına əşyalar gətirə bilərlər. Məsələn, tələbə müğənni kimi çıxış edərsə, oxumaq üçün mikrofon gətirə bilər və s. Rol oyunları və simulyasiyaların bir çox üstünlükləri var. Birincisi, əyləncəli olduqları üçün tələbələri motivasiya edir. İkincisi, onlar danışmaqda tərəddüd edən tələbələrə özlərini daha inamlı hiss etmələrinə kömək edir, çünki rol oyunu və simulyasiya fəaliyyətlərində onlar fərqli bir rol oynayacaqlar və özləri üçün danışmaq məcburiyyətində qalmayacaqlar, yəni eyni məsuliyyəti öz üzərlərinə götürməli olmayacaqlar.

Müsahibə

Müsahibə müəllimlər tərəfindən istifadə olunan nitq bacarıqlarını inkişaf etdirən üsullardan biridir. Bu üsuldən istifadə etməklə müəllim tələbələrin müsahibə materialı kimi istifadə edəcəkləri fənləri seçə, tələbələr isə

müəllimin seçdiyi fənlər əsasında suallar tərtib edə bilirlər. Bu üsuldən istifadə etməklə tələbələr başqalarından məlumat toplaya və həmin məlumatı sinifdən kənar da tətbiq edə, bununla da sosial bacarıqlarını təkmilləşdirə bilirlər. Tələbələr seçilmiş mövzular üzrə müxtəlif insanlarla müsahibə apara bilirlər. Tələbələr özləri müsahibə suallarını hazırlamaladırlar ki, onlar hansı növ sualları verə biləcəklərini və ya hansı yolu izləməli olduqlarını bilsinlər.

Hekayə danışmaq

Hekayə danışmaq ən qədim zamanlardan ünsiyyət vasitəsi kimi istifadə edilmişdir. Hekayələr bizə həyat, özümüz və başqaları haqqında öyrədir. Bu üsul tələbələrin digər mədəniyyətə qarşı anlayışını, hörmətini və qiymətləndirməsini inkişaf etdirmək üçün xüsusi bir üsuldur. Hekayə danışmaq səs və jestdən istifadə edərək bir və ya bir neçə dinləyiciyə hekayəni nəql etməkdir. Şifahi nitqdə hekayə danışarkən, əgər tələbələr bizi izləməkdə çətinlik çəkirə, biz, adətən bir şeyi daha aydın etmək üçün onu tez-tez təkrar edirik. Tələbələr əvvəlcədən kimdənsə eşitdikləri nağılı və ya hekayəni qısaca ümumiləşdirə, ya da sinif yoldaşlarına danışmaq üçün öz hekayələrini yarada bilirlər. Hekayə yaradıcı təfəkkürə təkan verir və o, həmçinin tələbələrə personajlar və hekayənin qurulması daxil olmaqla başlanğıc, inkişaf, yekun formatında fikirlərini ifadə etməyə kömək edir.

Hekayənin tamamlanması

Bu üsul tələbələrin nitq bacarıqlarının inkişafına kömək edir. Bu fəaliyyətdə müəllim hekayə danışmağa başlayır, lakin bir neçə cümlədən sonra hekayəni dayandırır. Sonra hər bir tələbə əvvəlkinin dayandığı yerdən hekayəni danışmağa davam edir. Tələbələr öz hekayələrini danışarkən yeni personajlar, hadisələr, təsvirlər və s. əlavə edə bilirlər [1, 12]. Bu üsuldən istifadə etməklə öyrənənlər öz yaradıcılıq qabiliyyətlərini inkişaf etdirə bilirlər, çünki bu üsul tələbələrdən hekayələri təkrar danışmaq əvəzinə öz lüğətlərindən istifadə etmələrini tələb edir.

Hekayənin tamamlanması öyrənmə üçün ən uyğun üsuldür, çünki müəllimlər hekayə üçün ətraf mühitdən maraqlı material təqdim edə bilirlər. Bu üsuldən istifadənin bəzi üstünlükləri var. Birincisi, öyrənmə fəaliyyətləri daha maraqlı olarsa və tələbələri uzun müddət bezdirməsə, tələbələrin motivasiyası artar. İkincisi tələbələrin öyrənmə fəaliyyətləri daha aktiv olur, çünki bütün tələbələr nitq prosesində iştirak edir və öz sözləri ilə hekayə qururlar.

Şəkil təsviri

İngilis dilində danışmağı öyrənmək üçün istifadə olunan tapşırıqlardan biri şəkli təsvir etməkdir. Bu tapşırıq üçün hər bir tələbəyə sinif qarşısında

təsvir etmək üçün bir şəkil verilir. Solahudina görə, şəkilləri təsvir etmək tələbələrin təxəyyüllərini inkişaf etdirməyə və ingilis dilində hekayələr danışmağa kömək edir [5, 34]. Tələbələr tədris və təlim prosesində şəkillərdən istifadə etməklə materialı öyrənə bilirlər. Müəllim şəkillər çəkə bilər və ya internetdən, jurnallardan, qəzetlərdən, afişalardan əldə edilə bilər. Müəllimlər nəzərə almalıdırlar ki, şəkillər öyrənmələrin diqqətini cəlb etmək gücünə malik olmalıdır. Şəkil real bir obyekt olduğu üçün yaradıcı fəaliyyət üçün stimül rolunu oynaya bilər. Bu, xüsusilə lüğət öyrədərkən və ya tələbələri sinif müzakirələrinə cəlb edərkən faydalıdır. Şəkil nitq və yazının öyrədilməsi zamanı müəllimin izah etdiyi dərsi qavramaqda öyrənmələrə dəstək olmaq və onlara kömək etmək üçün istifadə edilə bilən əyani vəsaitlərdən biridir.

Ədəbiyyat

1. Kayi, h. (2006). *Teaching Speaking: Activities to Promote Speaking in Second Language. The Internet TESL Journal, Vol. 12.*
2. Kayi, H. (2006). *Teaching Speaking: Activities to promote speaking in a second language, The Internal TESL Journal, XII(11): 1-2.*
3. Ladousse, Gillian Porter. *Role Play. New York: Oxford University Press, 1997.*
4. R. Killen, *Effective Teaching Strategies: Lessons From Research and Practice (Wentworth Falls: Social Science Press, 1996), p. 24*
5. Solahudin, M. (2009). *Kiat-Kiat Praktis Belajar Speaking. Jogjakarta: Diva Press.*

Y.Y.Hüseynzadə
Azərbaycan Dövlət Pedaqoji Universiteti
yegana.huseynzada@gmail.com

PROBLEM HƏLLİNDƏ TƏNQİDİ TƏFƏKKÜRÜN ƏHƏMİYYƏTİ

Xülasə

Problem həllində tənqidi düşüncə mürəkkəb problemləri daha kiçik komponentlərə ayırmağa kömək edir ki, bu da daha sistematik bir yanaşmaya imkan verir. Bu, sual verən insanı düşünməyə, fərziyyələri sorğulamağa və alternativ perspektivləri araşdırmağa sövq edir. Tənqidi düşünən insanlar problemlərə müxtəlif perspektivlərdən baxaraq yaradıcı və yenilikçi həllər təklif edə bilirlər. Problemləri həll etmək bacarığı, şəxsi qərar qəbul etməkdən peşəkar fəaliyyətə qədər həyatın bir çox sahələrində tələb olunan əsas bacarıqlardan biridir. Ancaq problemləri effektiv şəkildə həll etmək bacarığı tənqidi düşüncə ilə sıx bağlıdır. Bu məqalədə, əsasən, təhsil müəssisələrində problemlərin həlli prosesində tənqidi düşüncənin əsas rolu araşdırılmışdır. Tədqiqat mövcud ədəbiyyatı və nəzəri əsasları təhlil edərək tənqidi düşüncənin problemlərin müəyyənləşdirilməsində, uyğun həllərin hazırlanmasında və potensial nəticələrin qiymətləndirilməsində necə kömək edə biləcəyini göstərir.

ВАЖНОСТЬ КРИТИЧЕСКОГО МЫШЛЕНИЯ В РЕШЕНИИ ПРОБЛЕМ

Резюме

При решении проблем критическое мышление помогает разбить сложные проблемы на более мелкие компоненты, которые позволяют применять более систематический подход. Это побуждает спрашивающего думать, подвергать сомнению предположения и исследовать альтернативные точки зрения. Критически мыслящие люди способны предлагать творческие и инновационные решения, рассматривая проблемы с разных точек зрения. Умение решать проблемы — один из ключевых навыков, необходимых во многих сферах жизни, от принятия личных решений до профессиональной деятельности. Но способность эффективно решать проблемы тесно связана с критическим мышлением. В данной статье рассматривается основная роль критического мышления в процессе решения проблем в образовательных учреждениях. В исследовании анализируется существующая литература и теоретические основы, чтобы показать, как критическое мышление может помочь в выявлении проблем, разработке соответствующих решений и оценке потенциальных результатов.

THE IMPORTANCE OF CRITICAL THINKING IN PROBLEM SOLVING

Summary

In problem solving, critical thinking helps break down complex problems into smaller components that allow for a more systematic approach. It prompts the questioner to think, question assumptions, and explore alternative perspectives. Critical thinkers are able to offer creative and innovative solutions by looking at problems from different perspectives. The ability to solve problems is one of the key skills required in many areas of life, from personal decision-making to professional activities. But the ability to solve problems effectively is closely related to critical thinking. In this article, the main role of critical thinking in the process of solving problems in educational institutions is examined. The study analyzes existing literature and theoretical frameworks to show how critical thinking can assist in identifying problems, developing appropriate solutions, and evaluating potential outcomes.

Açar sözlər: *tənqidi təfəkkür, problem həlli, düşüncə, metakoqnisiya*

Ключевые слова: *критическое мышление, решение проблем, мышление, метапознание*

Key words: *critical thinking, problem solving, thinking, metacognition*

Giriş

Tənqidi düşüncə nədir və niyə bu qədər vacibdir? Tənqidi düşüncə icması tənqidi təfəkkürü “müşahidə, təcrübə, düşüncə, mülahizə və ya ünsiyyət nəticəsində toplanan və ya əldə edilən məlumatların bacarıqla konseptuallaşdırılması, tətbiq, təhlil, sintez və ya qiymətləndirilmənin intellektual intizamlı prosesi” kimi müəyyən etmişdir [10, s.50]. Tənqidi düşüncənin əksər tərifləri tənqidi düşüncəni təhlil, sintez, problemin tanınması və problemin həlli, nəticə çıxarma və qiymətləndirmə kimi rəşional, yüksək səviyyəli düşünmə bacarıqlarının tətbiqi kimi xarakterizə edir [2, s.10]. Tənqidi düşüncə analitik bacarıqları və məntiqi təfəkkürü inkişaf etdirərək problemlərin effektiv həllində mühüm rol oynayır. Buraya məlumatları obyektiv təhlil etmək, nümunələri tanımaq və potensial həlləri qiymətləndirmək bacarığı daxildir. Tənqidi düşüncə yolu ilə insanlar məlumatın aktuallığını və etibarlılığını qiymətləndirə və qərarlar qəbul edə bilirlər.

Tənqidi düşünmə bacarığı çox vacibdir, çünki o tələbələrə sosial, elmi və praktik problemləri effektiv şəkildə həll etməyə imkan verir [9, s.48]. Sadə şəkildə izah etsək, tənqidi düşünmə bilmək bacarığına sahib şagirdlər qarşılıqlarına çıxan problemləri effektiv şəkildə həll edə bilirlər. Beləliklə, sadəcə məlumat və ya biliyə sahib olmaq kifayət deyil. İşdə, akademik və şəxsi həyatda uğur

qazanmaq üçün şagirdlər problem həll etmə bacarığına sahib olmalıdırlar. Bu həm də onlara effektiv qərarlar qəbul etməkdə kömək olacaqdır.

Halpern [6, s.452] tənqidi düşünmə bacarıqlarını mürəkkəb və qeyri-müəyyən problemlərin həllində həlledici hesab edir. Halpernin təklif etdiyi kimi tənqidi düşünmə bacarıqlarının taksonomiyası aşağıdakı bacarıqları özündə ehtiva edir: 1) şifahi əsaslandırma bacarıqları, 2) arqumentlərin təhlili bacarıqları, 3) fərziyyə testi kimi düşünmə bacarıqları, 4) ehtimal və qeyri-müəyyənliklərlə mübarizə və 5) qərar qəbul etmə və problem həll etmə bacarıqları.

Halpernin yazısında problem həll etmə bacarıqları bir həllin və ya qərarın keyfiyyətini mühakimə etmək üçün istifadə olunan bacarıqlara, həmçinin, həllə çatmaq üçün lazım olan düşüncə proseslərinə istinad edir.

Bütün bu fikirlərə nəzər saldıqda deyə bilərik ki, tənqidi düşüncə qısaca sahib olduğumuz bilikdən istifadə edərək mövcud dünyanı anlamağa kömək olan idraki prosesdir. Onunla eyni dərəcədə vacib anlayışlardan biri də problem həll etmə qabiliyyətidir. İnsanlar həyatları boyu müəyyən situasiyalarda problemlərlə üzləşirlər. Onların bu çətinliklərin öhdəsindən gəlmələri üçün biliklərini sistemləşdirməli və idraki qabiliyyətlərindən istifadə etməlidirlər. Problem həll etmə məqsədə nail olmaq üçün qarşıda duran çətinlikləri aradan qaldırmağa yönəlmiş səydir [7, s.190]. Həyatda problemləri həll etmək üçün insanlar rəasional qərarlar verməlidirlər. Buna baxmayaraq, ilk dəfə qarşılaşdıqları problemləri həll etmək hər zaman uğurlu nəticələnməyə bilər. Problem həll etmə prosesini mənimsəmək və müvafiq metodlardan istifadə etməklə əldə edilən həll bu problemi aradan qaldırmaqla yanaşı gələcək problemlərin həllini də asanlaşdırır. Araşdırmalara əsasən, problem həll etmə təlimləri bu bacarıqların inkişaf etdirilməsində əhəmiyyətli rol oynayır. Buna görə də yüksək səviyyəli tənqidi tərəkür qabiliyyətinə malik insanların problemlərin müəyyənləşdirilməsi və həll edilməsində daha uğurlu olmaları qaçınılmazdır. Tok və Sevinç [11, s.74] “Düşünmə beceriləri təğitiminin eleştirel düşünmə və problem çözmə becerilərinə etkisi” adlı araşdırmalarında məktəbəqədər təhsil müəssisəsi müəllim namizədlərinin tənqidi düşünmə və problem həll etmə bacarıqlarına “düşünmə bacarıqları” təliminin təsirini araşdırmışlar. Tədqiqat nəticəsində məlum olmuşdur ki, düşünmə bacarıqları üzrə təlim proqramı müəllim namizədlərinin problem həll etmə bacarıqları ilə bağılı təsəvvürlərinə müsbət təsir göstərmişdir.

Tənqidi tərəkür və problem həlli uzun müddət təhsil kontekstində vacib terminologiya olmuşdur. Tənqidi tərəkür problemi başa düşmək və onun həll oluna biləcəyi vasitə üzərində işləmək üçün daha yüksək səviyyəli analitik bacarıqlardan istifadəni nəzərdə tutur. Bu gün insanlardan tələb olunan əsas bacarıqlardan biri də onların hadisələrə və problemlərə qarşı tənqidi yanaşmaq, situasiyanı doğru təhlil etmək və nəticəyə gəlmək bacarığıdır. Bunu

bacaran insanlar şübhəsiz ki, qarşılaşdıqları çətin vəziyyətlərin öhdəsindən asanlıqla gələcəklər. Amma bu bacarıqların formalaşması üçün uzun bir müddət, səy və təcrübə tələb olunur. Beləliklə, bu mövzu yenidən məktəb-müəllim-şagird əlaqəsini aktuallaşdırır. Deməli, əsas həyati bacarıqlardan biri olan tənqidi təfəkkürün inkişafı üçün sadaladığımız üç məvhum bir-biri ilə qarşılıqlı əlaqədə olmalı və birgə işləməlidir. Müəllimlər şagirdləri daim nəzarətdə saxlamalı və onları düşünməyə, analiz etməyə, yaratmağa sövq etməlidirlər. Klementin [4, s.35] də qeyd etdiyi kimi “biz şagirdlərə gərək düşünməyi öyrədək”. Ardından Norman [8, s.295] bildirir ki, “qərībədir ki, biz şagirdlərin öyrənmələrini gözləyirik, amma onlara öyrənmək haqqında demək olar heçnə öyrətmirik”. Təhsil müəssisələrində mövzuların “düşünmək” yönümlü qurulması və şagirdlərin prosesə cəlb olunması onların təfəkkürünün inkişafında birbaşa rola malikdir.

Metakoqnitiv bacarıqlar

Metakoqnitiv bacarıqlar bir çox tədqiqatçı və alimlər tərəfindən araşdırılmış və ona müxtəlif təriflər verilmişdir. Məsələn, Flawell [5, s.909] metakoqnisianı “insanın öz idrak prosesindən, hər hansı bir mövzuda öz biliyindən xəbərdar olması” kimi təsvir edir. Metakoqnitiv bilik özlüyündə üstün səviyyəli bilik adlanır. Bu insanın müəyyən bir mövzunu bilməsini və ya bilməməsini anlaması deməkdir. Bu bacarıqlara sahib insanlar daha şüurlu düşünür və proseslərə yanaşarkən daha diqqətli olurlar. Bu, həmçinin, öyrənmə prosesinin effektiv idarə olunması üçün də vacibdir. Hər hansı bir mövzunu digərinə nisbətən çətin anladığını dərk edən insan artıq onu öyrənmək üçün fərqli bir strategiyadan istifadə edir. Beləliklə, o qarşısında duran problemi dərk edir, yanaşmasını dəyişir və onu aradan qaldırır.

Metakoqnitiv bacarıqlar anlama, qərar vermə və problem həll etmədə əhəmiyyətli rola malikdir. Yüksək metakoqnitiv bacarıqlara sahib insanlar ehtiyac olduqda problem həll etmə strategiyalarını daha yaxşı planlaşdırmaq, idarə etmək və tənzimləmək qabiliyyətinə malikdirlər. Bu, onlara problem həll etmə üsullarında səmərəsizliyi və ya səhvləri müəyyən etməyə və buna görə də onların effektivliyini artıracaq dəyişikliklər etməyə imkan verir. Metakoqnitiv strategiyalardan istifadə edərək riyazi bir problemi daha kiçik mərhələlərə bölmək, irəliləyişi izləmək və çətinliklər yarandıqda yanaşmanı tənzimləmək mümkündür. Bu da bu davranışın bir nümunəsidir. ABŞ və Türkiyə kimi ölkələrdə metakoqnitiv bacarıqlar riyaziyyat fənni kurikulumu üçün əsas komponentlərdən biri kimi qəbul edilmişdir [1, s.618]. Bu bacarıqlar, həmçinin, şagirdlərə nə zaman, niyə, harada kimi suallara cavab verməyə və problemləri həll etmək üçün öz biliklərindən istifadə etməyə kömək edir. Bundan əlavə, bu bacarıqlar akademik uğur üçün də vacibdir.

Son tədqiqatlarda metakoqnisianın tənqidi təfəkkürün xəbərçisi kimi qeyd olunmuşdur. Bu iki anlayış arasındakı əlaqə onu göstərir ki, tənqidi təfəkkürə

sahib olmaq üçün müəyyən zehni və koqnitiv bacarıqlara sahib olmaq lazımdır [3, s.577]. Metakoqnisiya və tənqidi təfəkkür arasındakı əlaqə meta-nəzəri çərçivə kimi təsvir edilir, çünki tənqidi düşüncə kimi praktiki bacarıqlara nail olmaq üçün metakoqnisiya kimi idraki strategiya tələb olunur. Şagirdlər öz idrak proseslərinə nəzarət edə bildikdə, onlara təqdim olunan məlumatlara qarşı bir o qədər tənqidi yanaşa bilirlər. Bu nəzarət hissi insanı ətrafdakı məlumatları mühakimə etmək üçün daha yaxşı bir yol haqqında düşünməyə vadar edir. Bu, bilavasitə metakoqnisiya və tənqidi təfəkkür arasındakı meta-nəzəri əlaqənin praktikaya tətbiqini nəzərdə tutur ki, buna tənqidi düşüncəyə metakoqnitiv strategiyaların birbaşa təsiri vasitəsilə nail olmaq olar. Tələbələr metakoqnitiv bacarıqlardan istifadə etməyə cəlb edildikdə onların tənqidi düşüncə sahəsindəki performansını da daha yaxşı olur.

Tənqidi təfəkkür və metakoqnitiv bacarıqlar yüksək səviyyəli düşünmə bacarıqlarına aiddir. Onların xüsusilə şagirdlərlə iş zamanı nəzərə alınması və inkişaf etdirilməsi böyük əhəmiyyət kəsb edir. Bu idraki bacarıqlar həyatın hər anında insana lazım olmaqla yanaşı, onun həyata baxışına təsir edən faktorlardan hesab olunur. Güclü tənqidi düşüncə bacarığına sahib insanlar qarşılarına çıxan problemlərdən asılı olmayaraq, hər zaman onu anlamaq və həll etmək üçün hazır olacaqlar.

Nəticə

Nəticə olaraq deyə bilərik ki, problem həllində tənqidi düşüncənin əhəmiyyəti danılmazdır. O, akademik, peşəkar və ya şəxsi həyat daxil olmaqla həyatın bir çox sahələrində effektiv qərar qəbul etmək və problem həll etmək üçün əsas təşkil edir. Tənqidi düşünmə bacarıqlarının inkişafı mürəkkəb vəziyyətləri təhlil etməyə, əsas problemləri müəyyən etməyə və strateji həll yolları hazırlamağa imkan verir. Bundan əlavə, metakoqnitiv bacarıqların tənqidi təfəkkürün inkişafındakı rolu və problem həlli prosesinə inteqrasiyası idrak strategiyalarını izləmək və yaşamağı ona uyğunlaşdırmaq qabiliyyətini artırır. Nəhayət, tənqidi təfəkkür və metakoqnitiv bacarıqların vəhdəti fərdlərə yenilik və inkişaf mədəniyyətini inkişaf etdirərək çətinliklərin öhdəsindən gəlməyə imkan verir. Bu bacarıqların mənimsənilməsi və inkişafı fərdi inkişafı zənginləşdirməklə yanaşı, bütövlükdə cəmiyyətin kollektiv tərəqqisinə töhfə verir.

Ədəbiyyat

1. Ader, E. (2019). *What would you demand beyond mathematics? Investigating teachers' promotion of students' self-regulated learning and metacognition.* *ZDM Mathematics Education*, 51(4), 613-624.
2. Angelo, T.A. (1995). "Beginning the Dialogue, Thoughts on Promoting Critical Thinking: Classroom Assessment for Critical Thinking" in *Teaching of Psychology*, 22(1), pp.5-16.

3. Brown, T. (2004). *Critical thinking and learning: An encyclopedia for parents and teachers: Bloom's taxonomy and critical thinking*. Westport: Greenwood Press.
4. Clement, J. (1979). *Introduction to research in cognitive process instruction*. In Lochhead, J. and Clement, J. (Eds.), *Cognitive process instruction*. Hillsdale, NJ: Lawrence Erlbaum Associates.
5. Flavell, J. H. (1979). *Metacognition and cognitive monitoring: A new area of cognitive developmental inquiry*. *American Psychologist*, 34(10), 906-911.
6. Halpern, D.F. (1998). *Teaching Critical Thinking for Transfer across Domains: Disposition, Skills, Structure Training, and Metacognitive Monitoring*. *American Psychologist*, 53(4), 449-455.
7. Korkmaz, Hunkar., Kaptan, F. (2001). *Fen eğitiminde probleme dayalı öğrenme yaklaşımı*, *Hacettepe Üniversitesi Eğitim Fakültesi Dergisi*, 20, 185-192.
8. Norman, D.A. (Ed.) (1981). *Perspectives on cognitive science*. Hillsdale, NJ: Erlbaum.
9. Shakirova, D.M. (2007). *Technology for the shaping of college students' and upper-grade students' critical thinking*. *Russian Education & Society*, 49(9), 42-52.
10. Snyder, L.G., & Snyder, M.J. (2008). *Teaching critical thinking and problem solving skills*. *The Journal of Research in Business Education*, 50(2), 90.
11. Tok, E. and Sevinc, M. (2010). *Düşünme becerileri eğitiminin eleştirel düşünme ve problem çözme becerilerine etkisi*. *Pamukkale Üniversitesi Eğitim Fakültesi Dergisi*, 27, ss. 67-82

Ə.A.Bilallı
Azərbaycan Dövlət Pedaqoji Universiteti
rehmanbilalli@gmail.com

MÜSTƏQİLLİK DÖVRÜ AZƏRBAYCAN RƏNGKARLIĞINDA SƏNAYE MƏNZƏRƏSİNİN BƏDİİ XÜSUSİYYƏTLƏRİ

Xülasə

Məqalədə müstəqillik dövründə Azərbaycan rəngkarlığında sənaye mənzərələrinin bədii xüsusiyyətləri hər tərəfli şəkildə təsvir və təhlil olunmuşdur. Bir çox qocaman rəssamlarımız ölkəmiz müstəqillik əldə etdikdən sonra sənaye xarakterli mənzərə əsərləri yaratmışlar. Onların arasında xalq rəssamı Böyükağa Mirzəzadə yaradıcılığında sənaye xarakterli bir çox mənzərə əsərləri mövcuddur. Rəssam neft sənayemizə aid olan neft daşlarının mənzərəsini çox məharətlə canlandırmışdır. Müstəqillik dövründə yaradıcılıqları daim aktual olan Zakir Hüseynov, Taleh Mirkazimovun və Emin Ələkbərovun yaradıcılıqlarında sənaye mənzərələri mövcuddur.

ХУДОЖЕСТВЕННЫЕ ОСОБЕННОСТИ ПРОМЫШЛЕННОГО ПЕЙЗАЖА В ЖИВОПИСИ АЗЕРБАЙДЖАНА В ПЕРИОД НЕЗАВИСИМОСТИ

Резюме

В статье всесторонне описаны и проанализированы художественные особенности промышленных пейзажей в азербайджанской живописи периода независимости. После обретения нашей страной независимости многие наши старые художники создавали пейзажные произведения промышленного характера. Среди них немало пейзажных произведений промышленного характера, созданных народным художником Буюкага Мирзазаде. Художник очень мастерски воссоздал декорации нефтяных камней, принадлежащих нашей нефтяной промышленности. Промышленные пейзажи присутствовали в творчестве Закир Гусейнова, Талеха Мирказимова и Эмина Алекперова, произведения которых всегда были актуальны в период независимости.

ARTISTIC FEATURES OF INDUSTRIAL LANDSCAPE IN AZERBAIJAN PAINTING DURING THE INDEPENDENCE

Summary

In the article, the artistic features of industrial landscapes in Azerbaijani painting during the period of independence are comprehensively described and analyzed. After the independence of our country, many of our old artists created

landscape works of industrial nature. Among them, there are many landscape works of an industrial nature created by the folk artist Buyukaga Mirzazade. The artist has very skillfully recreated the scenery of oil stones belonging to our oil industry. Industrial landscapes existed in the works of Zakir Huseynov, Taleh Mirkazimov and Emin Alakbarov, whose works were always relevant during the period of independence.

Açar sözlər: *təsvir, neft, sənaye, obraz, mənzərə, kolorit*

Ключевые слова: *изображение, нефть, промышленность, образ, пейзаж, колорит*

Key words: *image, oil, industry, image, landscape, color*

Azərbaycan neft sənayesinin inkişafına görə dünya dövlətləri içərisində həmişə qabaqcıl sıralarda qərarlaşmışdır. Neft sənayesinin inkişaf meyarları ölkəmizin sosial iqtisadi cəhətdən güclənməsində önəmli yerlərdən birini təşkil edir. Bu nöqtəyi nəzərdən bir çox rəssamlarımızın yaradıcılıqlarında neft sənayesini əks etdirən mənzərə xarakterli əsərləri mövcud olmuşdur. Buna baxmayaraq yetişən gənc nəsili təmsil edən rəssamlarımız da zaman-zaman neft sənayesinə aid mənzərələr yaradır və gələcəkdə də yaradacaqdır. Sənaye mənzərələrinə həsr olunmuş mənzərə əsərləri Sovet dövründə də geniş şəkildə yaradılmışdır. Rəssamlarımızın yaşlı nəslinə aid olan bir çox nümayəndələri Sovet dövründə neft sənayesinə həsr olunmuş mənzərə xarakterli əsərlər yaratmışlar. Onların yaratdıqları bu əsərlər zaman keçdikcə də öz aktuallığını qoruyub saxlayacaqdır. Ölkəmiz ikinci dəfə müsəqillik əldə etdikdən sonra [1991] həm qocaman rəssamlarımızın yaradıcılıqlarında, həm də gənc rəssamların yaradıcılıqlarında neft sənayesinə həsr olunmuş mənzərə əsərlərinin bədii tutumu daima diqqət mərkəzində qalmaqdadır. Bu bədii xüsusiyyətlərdən çıxış edərək rəngkarlıq sahəsində böyük nailiyyətlərə imza atan xalq rəssamı Böyükəğa Mirzəzadənin yaradıcılığında neft sənayesinə həsr olunmuş mənzərə əsərləri sovet dövründə yaradıldığı kimi müstəqillik dövründə də bu mövzuya qayıtmışdır. Rəssam neft sənayesinin inkişafını onun ölkəmizin dirçəlməsində rolunun böyüklüyünü nəzərə alaraq bir neçə dəfə neft sənayesinə həsr olunmuş mənzərə əsərləri yaratmışdır. Rəssamın bu qəbildən olan “Neft daşları” əsərini [1999] qeyd etmək olar. Rəssam neft daşlarına aid bir çox mənzərə əsərlərini Sovet dövründə canlı naturadan yaratmışdır [1960]. Müstəqillik dövründə yaratdığı bu əsərində rəssam neft sənayesinin inkişafını onun gələcək nəsillərə böyük fayda verəcəyini başa düşərək beynində formalaşdırdığı tərzdə yerinə yetirmişdir.

Azərbaycan müstəqillik əldə etdikdən sonra bir çox sahələrdə olduğu kimi təsviri sənətin rəngkarlıq sahəsində də yeniliklər əldə olundu. Rəngkarlığın mənzərə sahəsində yeni meyarlar yarandı. Bu sahədə ən önəm kəsb edən sənaye mənzərəli əsərlər ön hissələrdən birini əks etdirməyə başladı. Azərbaycanın sənaye baxımdan inkişafı əsasən neft üzərində qurulduğuna görə

bir çox rəssamlarımızın yaradıcılığında bu sahə geniş şəkildə canlandırmağa başlanılıb. Neft daşlarının və neft mancanaqlarının təsvirlərini müstəqillik dövründə həm yaşlı, həm də gənc rəssamların yaradıcılıqlarında açıq-aydın görmək olur. Bu xüsusiyyətləri öz yaradıcılığında sovet dövründən başlayaraq üstünlük verən xalq rəssamı Böyükağa Mirzəzadə müstəqillik dövründə də öz münasibətini bildirmişdir. Böyükağa Mirzəzadənin 1999-cu ildə Kətan üzərində yağlı boya ilə yaratdığı “Neft Daşları” əsərində Xəzərdə neftin çıxarılmasını əks etdirən neft quyularının təsvirini görürük. Bu əsərdə yaradılan təsvir dənizin dalğaları ilə səmanın həm rəng, həm də bədii dili ilə harmoniya təşkil edir. Rəssam bu əsərində əsasən soyuq rəng tonlarından istifadə etmişdir. Eyni zamanda səmanın təsvirində rəssamın sarı rəngdən istifadə etməsi ilk baxışdan gözə çarpır və əsərin tamlığını tamamlamaqda kömək olur. Əsərin ön planında Xəzər dənizinin sahili və sahilə yaxın məsafədə yerləşən dənizin dibinə basdırılmış dirəkləri müşahidə olunur. Bu dirəklərin təsviri əsərə bir növ statiklik və eyni zamanda monalitik bəxş etməkdədir. Rəssamın bu əsərinin arxa planına nəzər yetirdikdə burada dənizdən neft hasilatı üçün nəzərdə tutulmuş qurğu və konstruksiyaları görmək olur. Mirzəzadə bu əsərində ön plana nisbətən arxa planı daha qeyri-dəqiq yəni sadəcə siluet formasında təsvir etmişdir. Ümumiyyətlə, bu əsərə tamaşa edərkən əsər insanda bir növ soyuqluq və boşluq təəssüratı yaradır. Mirzəzadə bu əsərində öz hisslərini, düşüncələrini, görüşünü böyük ustalıqla kətan üzərinə köçürməyi bacarmış və baxımlı bir sənaye mənzərəsi yaratmağa nail olmuşdur [2,3].

Neft sənayesinə aid olan bir çox müasir baxışlı əsərlər də yaradılmışdır. Bu sahəyə aid olan rəssamlardan biri kimi Zakir Hüseynovu və onun neft sənayesinə aid olan əsərlərini qeyd edə bilərik. Rəssam neft sənayesinə müasir baxışla yanaşaraq hər bir neft çənlərini, neft mancanaqlarının formasını belə həyatın gözəl günləri kimi tamaşaçıya çatdırıb bilməmişdir. Zakir Hüseynovun neft emalı sənayesinə aid olan bir zavodun görünüşü “Köhnə müəssisə” adlandırmağına baxmayaraq neft çənlərini parlaq rənglərlə verməsini onun həyat verici bir mənbə rolu oynadığına açıq-aydın bir işarə olduğunu şahidi oluruq. Neftin xəzər dənizindən çətinliklə çıxarılaraq gəmilər vasitəsi ilə sahiləki çənlərə vurulması və ondan müxtəlif maddələrin əldə olunması daima rəssamın diqqəti mərkəzində qalmışdır. Neft çənlərinin üzərilərində əks olunmuş xəttlərin düzülüşü sanki svastika elementini xatırladır. Bu prinsip həyatın daima hərəkət mexanizminə açıq-aydın bir işarədir. Rəssam bu elementlərlə tamaşaçılara neftin insanların həyatında hərəkətverici bir gücə malik olduğunu çatdırmağa çalışmışdır. Bizlər bu prinsipləri müasir dövrdə hər tərəfli şəkildə görə bilərik [4].

Sənaye mənzərələrinə mənsub olan əsərlər arasında rəssam Taleh Mirkazımov “Neft Səltənəti” adlandırdığı əsəri də diqqəti cəlb edir. Rəssam neftin üstünlüyünü onun insan həyatında faydasını və dənizdən hasil olma

qurğularını bu mənzərə əsərində göstərə bilmişdir. Neft daşları Xəzər dənizində bir sənaye şəhərini xatırladır. Bütün dövrlərdə yaradıcı insanlar neft daşlarına aid sənət əsərlərini yaratmışlar. Taleh Mirkazımov da yaratdığı bu əsərində estakadalar üzərində qurulmuş sənaye şəhərinin gündəlik fəaliyyət səhnəsi öz əksini tapmışdır. Rəssam əsərin ön hissəsində mühəndislərin iş söhbətlərini əks etdirən görüntüsü, hərəkətdə olan yük maşınını və neftin çıxarılması üçün lazım olan çənin görünüşü öz əksini tapmışdır. Əsərin arxa fonunda dənizdən hasil olan neft mancanaqlarının görünüşü əsərə dinamiklik bəxş edir. Əsərdə təsvir olunan estakadaları saxlayan dirəklərin görünüşü sanki əsərin təməlinə kömək rolu oynadığının şahidi olur. Rəssam bu sənaye mənzərə əsərində rənglərin ahəngdarlığından düzgün şəkildə istifadə edərək baxımlı sənət əsəri yarada bilmişdir. Kompozisiyanın təməli mənzərə əsərində təsvir edilmiş hər bir personaj və detalların düzgün yerləşdirilməsi ilə öz əksini tapdığının şahidi olur. Əsərin ön hissəsində əks olunmuş qırmızı rəngli plakatın təsvir və rəng monerası əsərə dinamik çalar bəxş edir. Neft sənayemizin ən aparıcı sənayələrindən birini təşkil edir. Bununla yanaşı neft həmçinin də insanların gündəlik həyatında ən önəmli yerlərdən birini təşkil edir. Neft enerji mənbəyi olduğu üçün rənglərin təzadlı keçidlərindən istifadə edərək dinamik hərəkət meyarına mənsub olan sənət əsəri yatarmağa nail olmuşdur. Xəzərin mavi suları üzərində təsvir olunmuş əsərdə hər bir nümunə və neft qurğuları çox mənalı görünüşü ilə yadda qalır.

Müstəqillik dövrü rəssamlardan biri də Emin Ələkbərov və onun yaratdığı “Neft mədəni” əsərini qeyd etmək olar. Rəssam bu əsəri 2009-cu ildə yağlı boya texnikası ilə kətan üzərində təsvir etmişdir. Rəssam əsərdə əsasən soyuq rəng çalarlarından istifadə etmişdir, bununla neft emalının nə qədər çətin, əziyyətli bir proses olduğunun təməlinə çatdırmağa çalışmışdır. Əsərin ön planında neft gölməçəsi, nefti çənlərə doldurulması üçün istifadə olunan borular təsvir olunub. Əsərin arxa planında neft mancanaqları işıq dirəkləri və neft çənləri öz əksini tapmışdır. Bütün bunlar əsərdə bir kompozisiya təməlinin yaranması üçün zəmin olur. Rəssamın mədənin yollarını torpaqlı, palçıqlı təsvir etməsi əsərə xüsusi anturaj və reallıq qatır. Əsərə baxarkən ilk nəzərə çarpan detal neft çənləri olur. Rəssam neftin hasil olunmasını, onun hasil olunduqdan sonra borular vasitəsilə sonrakı emal prosesi üçün çənlərə yönləndirilməsini eyni zamanda bu prosesin nə qədər çətin və əziyyətli olduğunu təməlinə çatdırmağı məharətlə bacarmışdır. Müəllif bu əsərində neftçilərin gündəlik rutinini təsvir etmiş və baxımlı bir sənət əsəri yaratmağa nail olmuşdur.

Nəticə olaraq qeyd edə bilərik ki, müstəqillik dövründə yetişən bütün rəssamlarımız daima öz əsərlərində neft sənayesinə aid əsərlər yaratmışlar və onların hər birinin bədii tutumu özünə məxsusluğu ilə daima diqqət mərkəzində qalacaqdır. Hər bir əsərin bədii xüsusiyyətləri neft sənayesinin inkişafının insan

əməyinin nəticəsində hasil olmağına baxmayaraq yetişən insanların həyatında neftin rolunun böyük önəm kəsb etdiyini daima vurğulaya bilərik.

Ədəbiyyat

1. Axundova Nigar: *Azərbaycan rəssamlarının yaradıcılığında sənaye mənzərəsi: Qobustan sənət toplusu №2, 2011 səh.: 17-20.*
2. Məlikova. Ş., *Böyükağa Mirzəzadə, Bakı - 2010.*
3. Ç.Fərzəliyev, T.Əfəndiyev, *Böyükağa Mirzəzadə, Bakı – 2013.*
4. Əliyev. Z., Zakir Hüseynov: *“Tənha döyüşçü”, Bakı – 2011, səh. 208.*

A.A.Qasımova
Azərbaycan Dövlət Pedaqoji Universiteti
azadagasimova28@gmail.com

SİNİFDƏ SAĞLAM-PSIXOLOJİ MÜHİTİN QORUNMASINA TƏSİR EDƏN AMİLLƏR

Xülasə

Məqalədə sağlam-psixoloji sinif mühitinin əhəmiyyəti və onun qorunmasına təsir edən amillər araşdırılmışdır. Bu amillərə sağlam sinif münasibətlərinin qurulması, effektiv rəyin verilməsi, sinifdə qayda və gözləntilərin qoyulması, müsbət və mənfəi möhkəmləndirmənin həyata keçirilməsi daxil edilmişdir. Şagirdlərlə müsbət münasibətlərin qurulmasına kömək edəcək praktik strategiyalar şərh olunmuşdur. Rəyin verilməsinin texnika və üsulları, sinifdə qaydaların tərtib edilmə şərtləri tədqiq edilmiş, nümunələr göstərilmişdir. Bu amillərin əhəmiyyəti və necə düzgün tətbiq edilməsinə dair mövcüd ədəbiyyat təhlil edilmişdir, tövsiyə və təkliflər verilmişdir.

ФАКТОРЫ, ВЛИЯЮЩИЕ НА ЗАЩИТУ ЗДОРОВОЙ ПСИХОЛОГИЧЕСКОЙ СРЕДЫ В КЛАССЕ

Резюме

В статье рассматривается значение здоровой психологической среды в классе и факторы, влияющие на ее защиту. Эти факторы включают в себя построение здоровых отношений в классе, предоставление эффективной обратной связи, установление правил и ожиданий в классе, а также внедрение положительного и отрицательного подкрепления. Объясняются практические стратегии, которые помогут построить позитивные отношения со студентами. Были изучены приемы и способы предоставления обратной связи, условия составления правил на уроке, показаны примеры. Проанализирована существующая литература о значении этих факторов и способах их правильного применения, даны рекомендации и предложения.

FACTORS AFFECTING THE PROTECTION OF A HEALTHY PSYCHOLOGICAL ENVIRONMENT IN THE CLASSROOM

Summary

The article examines the importance of a healthy psychological classroom environment and the factors that influence its preservation. These factors include building healthy classroom relationships, giving effective feedback, setting classroom rules and expectations, and implementing positive and negative reinforcement. Practical strategies to help build positive relationships with students are explained. The techniques and methods of giving feedback, the conditions for drawing up rules in

the classroom were studied, and examples were shown. The existing literature on the importance of these factors and ways of their correct application has been analyzed, recommendations and suggestions have been given.

Açar sözlər: *sinif mühiti, müəllim, şagird, münasibətlər, effektiv rəy, qaydalar, gözləntilər, möhkəmləndirmə*

Ключевые слова: *классная среда, учитель, ученик, отношения, эффективная обратная связь, правила, ожидания, подкрепление*

Key words: *classroom environment, teacher, student, relationships, effective feedback, rules, expectations, reinforcement*

Sağlam məktəb mühiti demokratik cəmiyyətə töhfə verə biləcək şəxsiyyətlərin yetişdirilməsi üçün zəruri olan inkişafı və öyrənməni təmin edir. Dünyanın müxtəlif yerlərində məktəb və sinif mühiti ilə bağlı bir sıra tədqiqatlar sağlam formalaşmış mühitin öyrənmə motivasiyasına, akademik uğura güclü təsir etdiyini müəyyən etmişlər. Şagirdlərin qiymətləndirmə nəticələrində nə qədər yaxşı, nə qədər zəif çıxış etməsi onların sinifdə aldıkları təlimin keyfiyyəti haqqında informasiya əldə etmək imkanı yaradır. Müəllimlər şagirdlərin tədris ehtiyaclarına xidmət etməklə kifayətlənmir, həmçinin şagirdlərin sosial və psixoloji inkişafına təsir göstərən səmimi və düzgün münasibətlərin qurulmasında əhəmiyyətli rol oynayırlar [1].

Şəxsiyyət baxımından təhlükəsiz sinif otaqları şagird davranışlarını, nailiyyətlərini dəstəkləyir və məktəbə bağlılığını təşviq edir. Bütün şagirdlər üçün dəstəkləyici mühitin yaradıldığı sinif otaqlarının elementlərinə aşağıdakılar daxildir:

- Anlayışı, şagird məsuliyyətini və sinif icmasına mənsub olmasını, öyrənmə və sinif otaqlarında əməkdaşlığı təşviq edən tədris;
- Bütün şagirdlərə yüksək gözləntilərlə tədris üçün müxtəlif materiallardan, ideyalardan və tədris fəaliyyətlərindən düzgün istifadə etməklə mənbə müxtəlifliyini inkişaf etdirmək;
- Müəllim və şagird arasında, həmçinin şagirdlərin özlərinin arasında etimad, həvəsləndirici, müsbət qarşılıqlı əlaqələrin yaradılmasına əsaslanan sinif münasibətləri;
- Şagirdlərin emosional və fiziki cəhətdən təhlükəsiz siniflərdə bir-birlərinə hörmət və qaygını göstərmələrinə kömək etmələri üçün sosial bacarıqların öyrədildiyi və tətbiq olunduğu nizamlı və məqsədyönlü sinif mühiti.

Sinif otağı şagirdin vaxtının əsas hissəsini keçirdiyi, qlobal cəmiyyətdə uğur əldə etmələri üçün zəruri hesab edilən müxtəlif bilik və bacarıqların öyrənəcəkləri yerdir. Sinif mühitinin şagirdlərin şəxsiyyət kimi formalaşmasında mühüm rolu olduğundan bu mühiti maksimum dərəcədə

effektiv etmək üçün müxtəlif üsul və strategiyalardan istifadə edilməsi şərtidir. Sağlam psixoloji sinif mühiti şagirdlərin öz fikirlərini bölüşdükdə, risk etdikdə, suallar verdikdə özlərini rahat hiss etdikləri mühitdir. Müəllimlər sosial bacarıqları təkmilləşdirmək üçün imkanlar yaratmaqla, şagirdlərlə düzgün münasibət qurmaqla, müvafiq məzmun təqdim etməklə sağlam sinif iqlimini reallaşdırma bilirlər. Bu mühitdə şagird özünü dəyərli hiss edir və mühitin fəal iştirakçısına çevrilir ki, bu daha məhsuldar təlim prosesinin inkişafına zəmin yaradır.

Sinifdə sağlam-psixoloji mühitin qorunmasına təsir edən amilləri aşağıdakı kimi göstərilə bilər:

Sağlam sinif münasibətlərinin qurulması. Sinifdə müəllimlərin əsas vəzifəsi şagirdlərdə məzmun biliklərini və akademik bacarıqlarını inkişaf etdirməklə birlikdə sosial və emosional bacarıqların və səriştələrin öyrədilməsini təmin etməkdir. Şagirdlərin akademik öyrənmələri ilə sosial-emosional öyrənmələri bir-birilə əlaqəlidir. Sosial bacarıqların, təfəkkürün, vərdişlərin inkişafı şagirdlərə əməkdaşlıq etmək, effektiv ünsiyyət qura bilmək, çətinliklərlə üzləşdikdə davam edə bilmək, risk etmək kimi bacarıqlara yiyələnmələrinə kömək edir [5].

Müsbət münasibətlərin qurulması dəstəkləyici və əlverişli öyrənmə mühitinin, yaxşı tədrisin əsas komponentidir. Bütün uşaqlar təhlükəsiz, sevgi və qayğı ilə qarşılıqlı əlaqəni təmin edən münasibətlər daxilində böyüyür və inkişaf edir. İnam, anlayışa əsaslanan müəllim-şagird, şagird-şagird münasibətləri şagirdlərin motivasiyasını və əməkdaşlığını möhkəmləndirir.

Şagirdlərlə müsbət münasibətlər qurulmasına kömək edəcək praktik strategiyaların bəziləri bunlardır:

- Hər bir şagirdi salamlayın. Şagirdləri hər gün təbəssümlə, mehriban salamlarla sinif otağında salamlayın. Bu, sinifdə xoş bir atmosfer yaradır və şagirdlərə dəyər verdiyinizi göstərir;

- Şagirdlərin hər birinin adını dəqiq bilin. Hər bir şagirdin adını öyrənməyə və müraciətlərinizdə istifadə etməyə çalışın. Bu, onları bir şəxsiyyət kimi tanıdığınızı və hörmət etdiyinizi bildirir;

- Şagirdləri tanımağa maraq göstərin. Şagirdləri daha yaxşı tanımaq üçün dərslərdən fəaliyyətlər təşkil edin. Şagirdlərin maraqları, hobbiləri, sevimli kitabları, təcrübələri haqqında müzakirələr aparın;

- Şagirdlərin fikirlərini, öz mövqelərini dinləyin və minnətdarlığınızı bildirin;

- Şagirdlərlə ünsiyyət zamanı müsbət və dəstəkləyici dildən istifadə edin. Onların şəxsiyyətlərinə xələl gətirəcək sarkazm, təndiq və ya sərt ifadələrdən çəkinin [7].

Effektiv rəyin verilməsi. Rəy verməkdə məqsəd yalnız əsas diqqəti şagirdlərin səhvlərinə, çatışmazlıqlarına yetirmək deyil, həmçinin onları

həvəsləndirməyə və inkişaf edə biləcək yolları aydın şəkildə göstərməyə yönəltməkdir. Effektiv rəy şagirdin öz potensialını görməsi, gələcək nailiyyətlərini hədəfləməsi və özünü təkmilləşdirməsi üçün imkanlar verir. Təkmilləşdirmə təklifləri şagirdlərin hazırkı vəziyyəti ilə çatmağa çalışdığı səviyyə arasındakı fərqi necə aradan qaldıra biləcəklərinin yollarını təklif edir. Şərhlər şagirdlərə öz qabiliyyətlərinə inamlı, özünü dərk və öyrənməyə həvəsli olmağa təşviq etməlidir [2].

Effektiv geridönüşü həyata keçirmək üçün əsas məqamlara diqqət yetirmək məqsədə uyğundur:

Vaxtın düzgün müəyyənləşdirilməsi. Müəllim rəyinin şagirdlərə təsirli edə bilməsi üçün rəyin vaxtında verilməsinə diqqət yetirməlidir. Zamanında rəyin təmin edilməsi idrak inkişafını dəstəkləyir və akademik nailiyyətlərlə əlaqələndirilir. Rəy nə qədər gecikmiş olarsa, şagirdin marağının bir o qədər azalmasına səbəb ola bilər, çünki onlar artıq diqqətlərini və maraqlarını yeni mövzu ilə işləməyə yönəltilmişlər. Bundan əlavə, geridönüşün gec verildiyi zaman şagird artıq məzmunu unutmuş olduğundan təkmilləşdirmələr göstərmək imkanı olmaya bilər. Vaxtında verilmiş rəy şagirdin ondan istifadə etməsinə imkan yaradır və şagirdin motivasiyasını, təcrübə bacarıqlarına olan bağlılığını artırır.

Məqsədli rəy. Şagirdlərə rəy verərkən edilən təkliflərin konkret olması arzuolunandır, çünki konkretlik şagirdlərin rəyi daha rahat anlamasına kömək edir. Şagirdin nəyi yaxşı bacardığına və nələrini təkmilləşdirməyə ehtiyac olduğuna dair aydın nümunələrin təqdim edilməsi şagirdin inkişafına təsir edəcəkdir. Rəyin aydın məqsədləri olduqda daha faydalı olur. O, “hara gedirəm?”, “necə gedirəm?”, “sonrası haradır?” kimi suallarının cavabını özündə ehtiva etməlidir. Müəllimlər öz rəylərində öyrənmə məqsədlərini təyin etməli, bu məqsədləri şagirdlərə çatdırmalı və bu məqsədlərə uyğun rəy bildirmələri vacibdir. Məqsədli rəyin təmin edilməsi şagirdlərə yeni məlumatları mövcud biliklərlə və real həyat nümunələri ilə əlaqələndirməyə kömək edə bilər [9].

Həvəsləndirici rəy. Rəylərdə müəllimin istifadə etdiyi dil üslubu rəyin effektivliyini artırır. Məsələn, “bunu etməyə məcbursunuz” əvəzinə “bunu etməyi bacararsınız” kimi həvəsləndirici təlimatlardan istifadə etmək öyrənməyə müsbət təsir göstərə bilər. Düzgün rəyin verilməsində əsas prinsiplərdən biri düzəlişlərlə yanaşı müsbət rəylərin verilməsidir. Buraya tez-tez istifadə olunan geridönüş sendviçi (sandwich feedback) üsulunu nümunə göstərə bilərik. Çörəyin üst dilimi müsbət rəyi, yəni şagirdin nəyi yaxşı etdiyini, orta hissəsi təkmilləşdirmələr, düzəlişlər, yəni şagird nəyi təkmilləşdirməli olduğunu, alt dilim isə başqa bir müsbət şərh ifadə edir. Müsbət şərhlər şagirdin motivasiyasının yüksəlməsinə, müsbət münasibətə, öyrənməyə təşviq edir [6].

Təcrübə imkanı. Effektiv rəyin digər komponentlərindən biri də şagirdlərin düşünmələri və rəylərdən istifadə etmələri üçün imkan yaratmaqdır. Şagirdlərin rəyi şərh etmək, öyrənməni və təkmilləşməni həyata keçirə bilmək üçün öz təkliflərini vermək imkanı olmalıdır. Müəllimlər şagirdlərin başa düşmələrini təmin etmək üçün onlarla müzakirələr aparmalıdır. Müzakirələrdə iştirak etdikləri zaman qaranlıq qalan məqamları aydınlaşdırma və ya əvvəlki və cari bilik və təcrübələri ilə bağlı rəy bildirə bilirlər. Şagirdlər öz işlərini təhlil etməklə güclü və zəif tərəflərini daha yaxşı dərk edə, işlərini təkmilləşdirməyin yollarını tapa və bununla da özlərini öyrənmə prosesinə daha çox bağlı hissə edə bilirlər [9].

Müəllimlərin sinif qaydalarını tərtib edərkən aşağıdakı göstərilənlərə əməl etməsi məqsədə uyğun hesab edilir:

- Şagirdləri prosesə cəlb edin. Şagirdlər sinif qaydalarının və gözləntilərinin yaradılması prosesinin bir hissəsi olmaqla qaydaları daha yaxşı anlaya bilirlər. Bundan əlavə, ilk gündən onları əməkdaşlığa cəlb etməklə onların nə qədər dəyərli olduqlarını göstərmək imkanı verəcək. Onlar bu zaman öz ideyalarını bölüşürlər və onunla tərtibata öz töhfələrini verdikləri üçün gələcəkdə qaydalara əməl etmək ehtimalını yüksəldir.

- Qaydaları və gözləntiləri aydın, qısa və asan başa düşülən şəkildə tərtib edin. Şagirdlərin yaşına və anlama səviyyəsinə uyğun dildən istifadəyə diqqət etmək lazımdır. Qaydaları və gözləntiləri sinifdə şagirdlərin asanlıqla görə biləcəyi yerdən asın.

- Nəticələr təyin edin. Qaydalara əməl etməməyin nəticələrini aydın şəkildə təsvir edin. Şagirdlər öz hərəkətlərinin nəticələrini, qaydalara riayət etmənin əhəmiyyətini, gözləntilərə cavab vermədikdə hansı nəticələrlə üzləşəcəklərini bilməlidirlər.

- Müvəffəqiyyəti qeyd edin. Şagirdlər müsbət davranışlar nümayiş etdirdikdə, gözləntiləri qarşıladıqda minnatdarlığımızı bildirin və kiçik mükafatlarla dəyərləndirin. Müsbət gücləndirmə onları qaydalara əməl etməyə sövq edəcək.

- Şagirdlərdən gözlənilən davranışlara müəllim özü model olaraq nümunə olmalıdır. Şagirdlərlə və həmkarları ilə münasibətlərində hörmət, əməkdaşlıq, məsuliyyət və digər əsas dəyərləri nümayiş etdirməlidir [8].

Müsbət və mənfi möhkəmləndirmənin həyata keçirilməsi. Möhkəmləndirmə müəllimlərin şagirdlərində görmək istədikləri davranışları təşviq etmək üçün istifadə edilə biləcəyi təsirli bir texnikadır. Möhkəmləndirmənin 2 müxtəlif növü vardır: müsbət möhkəmləndirmə və mənfi möhkəmləndirmə. Həm müsbət, həm mənfi möhkəmləndirmə düzgün istifadə edildikdə uşaqlarda arzuolunan davranışları gücləndirməkdə təsirli yollardır.

Müsbət möhkəmləndirmə müəyyən bir davranışı gücləndirmək vasitəsi kimi şagirdi sevindirən bir şeylə mükafatlandırmaqdan ibarətdir. Müsbət möhkəmləndirmə üçün kiçik hədiyyələr, stikerlər, yazılı və ya şifahi təriflər, hətta bir təbəssüm, bir baştərpətmə kimi yollardan istifadə etmək olar [10].

Müsbət möhkəmləndirməni daha effektiv etmək üçün bəzi qaydalara diqqət etmək vacibdir:

- Hər bir şagirdin gözlənilərə cavab verə bilməsini təmin etmək lazımdır. Məsələn, bir sinfin pizza partisini qazanmaq üçün sinifdə olan hər bir şagirdin 4 kitab oxuması istənilirsə, bunun nə qədər real olması əvvəlcədən düşünülməlidir, çünki sinifdə bir neçə çətinlik çəkən oxucu varsa, 4 kitab onlar üçün problem ola bilər. Bu şagirdlər uğursuzluq qorxusundan narahat ola və ruhdan düşə bilərlər və mükafat qazanılmadıqda yoldaşları onlara lazımsız təzyiq göstərə bilərlər.

- Sinifdə olan hər bir şagirdi mükafatlandırma və ya tərifləmə yolları tapılmalıdır. Eyni şagirdlər təkrar-təkrar tərif və ya mükafat alırsa, nəticədə digərləri cəhd etməyin mənalı olmadığını hiss edəcəklər. Bundan əlavə, şagirdləri tərifləyərkən digər şagirdlərlə müqayisə etməkdən çəkinmək lazımdır.

- Yalnız nəticənin deyil, həmçinin prosesin və tərəqqinin təriflənməsinə diqqət etmək lazımdır. Müəllim yol boyu uğuru təriflədiyi zaman şagirdlərin istifadə etdiyi proses və strategiyalardan məqsədə çatmaq qədər vacib olduğunu gücləndirmiş olur [3].

Mənfi möhkəmləndirmənin müsbət möhkəmlənmənin əksi olması yanlış fikirdir. Çoxları inanır ki, müsbət möhkəmləndirmə mükafat verirsə, mənfi möhkəmləndirmə isə cəza və sanksiyalar verir. Lakin bu, belə deyil. Mənfi möhkəmləndirmə şagird üçün müsbət möhkəmləndirmə qədər faydalı ola bilər. Mənfi möhkəmləndirmə şagird yaxşı bir davranış nümayiş etdirdikdə şagirdin sevmədiyi bir şeyi aradan qaldırmaqdır. Mənfi möhkəmləndirmə çaşdırıcı bir anlayış ola bilər üçün nümunələr onun necə işlədiyinin ən yaxşı yoludur. Məsələn, şagirdə bir gün məktəbdə çox çalışırsa və daha çox şeyə nail olursa, buna cavab olaraq şagird ev tapşırığını azaltmaq və ya verməyərək bir günlük istirahət vermək olar. Bu da şagirdlərin gələcək dərslərində daha çox çalışmasına zəmin yarada bilər. Başqa bir nümunə gətirək. Fənn olimpiadasında birinci yer tutan şagirdlər həmin fənn üzrə təhsil almaq istəyərlərsə, ali məktəblərə imtahan vermədən birbaşa qəbul olunmaq imkanı yaradılır [4].

Beləliklə, sinif mühiti məktəb, müəllimlər və həmçinin şagird həmyaşdları tərəfindən şagirdlər üçün yaradılan mühit növü kimi müəyyən edilir. Müəllimlər davamlı olaraq şagirdlərin inkişafının maksimum dərəcədə yaxşılaşdırılmasının təmin edilməsi üçün sağlam-psixoloji sinif mühiti

yaratmağa çalışırlar. Bu sinif iqlimdə şagirdlərin özlərini təhlükəsiz hiss etdiyi, intellektual olaraq stimullaşdırılan, fiziki və psixoloji sağlamlıqla bağlı əsas ehtiyacları ödəməyə imkan verir. Müəllimlər və şagirdlər arasındakı şəxsiyyətlərarası münasibətlərdə qayğıkeşlik, hörmət, etibarlılıq elementlərinin olması şagirdlərin özünə hörmətinə, dərstdə aktiv iştirakına, nailiyyətlərinə təsir göstərir.

Ədəbiyyat

1. Barksdale, C., Peters, M.L., & Corrales, A. (2021). *Middle school students' perceptions of classroom climate and its relationship to achievement. Educational Studies, 47(1), 84-107.*
2. Binu, M. (2020). *The role of feedback in classroom instruction. The Journal of ELTIF, 5(4), 7-11.*
3. Coy, J.N., & Kostewicz, D.E. (2018). *Noncontingent reinforcement: Enriching the classroom environment to reduce problem behaviors. Teaching Exceptional Children, 50(5), 301-309.*
4. Dad, H., Ali, R., Janjua, M.Z.Q., Shahzad, S., & Khan, M.S. (2010). *Comparison of the frequency and effectiveness of positive and negative reinforcement practices in schools. Contemporary Issues in Education Research, 3(1), 127-136.*
5. Darling-Hammond, L., & Cook-Harvey, C.M. (2018). *Educating the Whole Child: Improving School Climate to Support Student Success. Learning Policy Institute.*
6. Gigante, J., Dell, M., & Sharkey, A. (2011). *Getting beyond "good job": how to give effective feedback. Pediatrics, 127(2), 205-207.*
7. Joseph, G.E., & Strain, P.S. (2004). *Building positive relationship with young children. Young Exceptional Children, 7(4), 21-28.*
8. Monaghan, T. (2012). *Clear Rules and Expectations.*
9. Rodgers, L. (2019). *The Effects of Giving Effective Feedback Strategies in Reading with Elementary Students.*
10. Rumfola, L. (2017). *Positive reinforcement positively helps students in the classroom. Education and Human Development Master's Theses, 286, 1-53.*

Y.E.Məmmədova
Azərbaycan Dövlət Pedaqoji Universiteti
yeganememmedova1318@gmail.com

METODOLOGIYA NƏDİR VƏ NƏ ÜÇÜN ÖNƏMLİDİR?

Xülasə

Dil tədrisi tarixi keçmişdən bu günə bir çox dəyişikliklərin şahidi olmuşdur. Dil tədrisi metodlarında baş verən bu dəyişikliklərin əsasında dilçi alimlərin ən yaxşı metod axtarışı, ölkələrin dil siyasəti kimi müxtəlif amillər dayanır. Bu gün bir çox dilçi hələ də ən faydalı öyrənmə metodunu axtarır. Bu məqalə ilk növbədə dilin tədrisi tarixi və ən yaxşı metod probleminin ortaya çıxması haqqında əsas biliklərin verilməsinə, daha sonra metoddan sonrakı dövrdə onlar haqqında ən vacib cəhətlərə diqqət yetirərək kritik məlumatların verilməsinə yönəlmişdir. Dil öyrətmə metod və yanaşmalarının inkişafı bu günə qədər müxtəlif üsullarla təsvir edilmişdir. Hər yeni üsul əvvəlkindən tamamilə fərqli bir yerə aparır. Bu gün bir metod tam istifadə edilməsə belə, onun bəzi psinsipləri hələ də istifadə edilə bilər. Buna görə də, xarici dil tədrisi tarixi araşdırılarkən köhnəlmiş metodların dil tədrisinə verdiyi töhfələr diqqətdən kənar qalmamalıdır, lakin bununla belə yeni metodların tətbiqi də mütləq hesab olunur. Tələbələr xarakterinə, dünyagörüşünə, mənimsəmə qabiliyyətinə, tərbiyəsinə, mədəniyyətinə və s. xüsusiyyətlərinə görə bir-birindən fərqlənirlər. Belə olan halda, əlbəttə ki, bu tələbələrin öyrənmə formaları da fərqli olur. Burada tədris prosesinin uğurlu olması üçün müəllim tələbəyə fərdi yanaşaraq ona ən uyğun olan metodu seçməlidir.

ЧТО ТАКОЕ МЕТОДОЛОГИЯ И ПОЧЕМУ ОНА ВАЖНА?

Резюме

История преподавания языка является свидетелем многих изменений от прошлого к настоящему. Эти изменения в методах преподавания языка основаны на различных факторах, таких как поиск лучшего метода лингвистами и языковая политика стран. Сегодня многие лингвисты все еще поиск наиболее полезного метода обучения. Эта статья, прежде всего, направлена на предоставление базовых знаний об истории преподавания языка и возникновении проблемы лучшего метода, а затем на постметодический период, сосредоточив внимание на наиболее важных аспектах, предоставляя важную информацию о них. Развитие методов и подходов к обучению языку на сегодняшний день описано по-разному. Каждый новый метод ведет в совершенно иное место, чем раньше. Даже если метод не используется в полной мере сегодня, некоторые из его принципы все еще могут быть использованы. Поэтому при изучении истории преподавания иностранного

языка нельзя игнорировать вклад устаревших методов в обучение языку, но тем не менее новые методы его применения также считаются обязательными. они отличаются друг от друга по своим характеристикам. При этом, конечно, различны и формы обучения этих студентов. Чтобы процесс обучения был успешным, преподаватель должен индивидуально подходить к ученику и выбирать метод это ему больше всего подходит.

WHAT IS METHODOLOGY AND WHY IS IT IMPORTANT?

Summary

The history of language teaching has witnessed many changes from the past to the present day. These changes in language teaching methods are based on various factors, such as the search for the best method by linguists and the language policy of countries. Today, many linguists are still looking for the most useful learning method. This article is aimed at providing basic knowledge about the history of language teaching and the emergence of the best method problem, and then at the post-method period, focusing on the most important aspects of them, and providing critical information about them. The development of language teaching methods and approaches has been described in various ways so far. Each new method leads to a completely different place than the previous one. Even if a method is not fully used today, some of its principles can still be used. Therefore, while studying the history of foreign language teaching, the contribution of outdated methods to language teaching should not be ignored, but the application of new methods is also considered necessary. Students differ from each other according to their character, outlook, ability to assimilate, upbringing, culture and other characteristics. In this case, of course, the learning styles of these students are also different. Here, in order for the teaching process to be successful, the teacher should approach the student individually and choose the method that is most suitable for him.

Açar sözlər: metodologiya, tədris, xarici dil, mənimsəmə

Ключевые слова: методология, преподавание, иностранный язык, овладение

Key words: methodology, teaching, foreign language, acquisition

Dil tədrisi dedikdə insanların çoxunun ağına gələn ilk sözlərdən biri olan “metod” bu sahədə ən çox istifadə olunan terminlərdən biridir. Dil tədrisi ilə maraqlanan hər kəs zaman-zaman tədris metodları ilə bağlı şərhlər verir. Bu sahədə sıx-sıx istifadə olunan digər terminlər isə “yanaşma” və “texnika”-dır. Amerikan yazıçı Edvard Antoni 1963-cü ildə yazdığı “Yanaşma, metod və texnikalar” kitabında ilk dəfə olaraq bu terminlərin izahını vermişdir. “Yanaşma” dilin tədris və öyrənmə prinsipi haqqında nəzəri biliklərdən ibarətdir [2,s.58]. “Metod” seçilmiş yanaşmadan, mövcud nəzəri biliklərdən

asılı olaraq dərslərdə istifadə ediləcək materialları müntəzəm olaraq təqdim etmək məqsədi ilə hazırlanmış ümumi bir plandır. Yanaşma bəzi ümumi qəbul edilmiş prinsipləri əhatə etsə də, metodda tədris və öyrənmə prosesi vacibdir. Bəzən bir yanaşma bir neçə metodun yaranmasına gətirib çıxara bilər. “Texnika” isə metodla bağlı olaraq sinifdə yerinə yetirilən fəaliyyətlərin hər birinə verilən addır. Bu tərifi görə yanaşma daha geniş anlayışdır. Məsələn, “Kommunikativ yanaşma”-dan Kommunikativ metod, Tapşırıq əsaslı metod və Məzmun əsaslı metod kimi müxtəlif üsullar yaranmışdır. Bu tərif uzun illər bir çox araşdırmalarda əsas olaraq götürülmüşdür.

Dil öyrətmə metod və yanaşmalarının inkişafı bu günə qədər müxtəlif üsullarla təsvir edilmişdir. Hər yeni üsul əvvəlkindən tamamilə fərqli bir yerə aparır. Bu gün bir metod tam istifadə edilməsə belə, onun bəzi prinsipləri hələ də istifadə edilə bilər. Buna görə də, xarici dil tədrisi tarixi araşdırılarkən köhnəlmiş metodların dil tədrisinə verdiyi töhfələr diqqətdən kənar qalmamalıdır.

Bu gün insanların çoxunun öyrənməyə çalışdığı dil, şübhəsiz ki, ingilis dilidir. 5000 il əvvəl Qərbdə latın, Şərqdə ərəb dili ən çox öyrənilən dillər idi. “O illərdə latın dili qərb dünyasında müxtəlif dillərdə danışan insanların təhsil, ticarət və din kimi sahələrdə ünsiyyət qurmaq üçün istifadə etdiyi ümumi dil (lingua franca) idi. 16-cı əsrdən sonra Avropada baş verən iqtisadi və siyasi inkişaf nəticəsində fransız, ingilis və italyan kimi dillər getdikcə daha çox əhəmiyyət qazanmağa başladı. 1800-cü illərdə latın dili danışq dili kimi əhəmiyyətini tamamilə itirdi. Bu dəyişiklik, yəni latın dilinin ünsiyyət dili kimi yoxa çıxması bu dilin tədrisinə də təsir etdi. Latın dili dərslərində indi əsas diqqət köhnə yazılı mətnlərin tərcüməsinə və onların qrammatik strukturlarının öyrənilməsinə verilirdi. Bu dövrlərdə latın və yunan dilləri klassik dillər olduğu halda, digər dillər müasir dillər adlanırdı. Klassik dillər mükəmməl hesab edildiyi üçün bunlardan başqa dillər uzun müddət tədris edilməmişdir. Klassik dillərin öyrədilməsi o qədər vacib idi ki, müasir dillərdən biri hesab edilən ingilis dilinin Avropa məktəblərində tədrisi 18-ci əsrdən başlayıb. Lakin bu dövrdə danışq və dinləmə bacarıqlarına əhəmiyyət verilməmiş, latın dili kimi mücərrəd qrammatika qaydaları, sözlərin əzbərlənməsi və cümlə tərcümələri ilə öyrədilməyə çalışılmışdır. İstifadə olunan bu üsul Qrammatik Tərcümə Metodu başqa sözlə Ənənəvi Metod kimi tanınırdı [3, s.127]”.

Dil tədrisinə prinsiplial yanaşmanın inkişaf etdirilməsi istiqamətində ilk addım olaraq bizi bu günə gətirən tarixi dövrlər və tendensiyaları öyrənmək üçün təxminən bir əsr geri çəkməliyik. Tarix fonuna nəzər salmadan indiki müşahidə etdiyimiz tədris formasını tam təhlil etmək çətindir. Dilin keyfiyyəti XIX əsrin sonlarından etibarən təkmilləşdirilmişdir. Bu dövrdən etibarən dillərin necə öyrənilməsi, dil biliklərinin yaddaşda necə təmsil və təşkil edilməsi və ya dilin özünün necə qurulduğu ilə bağlı prinsiplər və nəzəriyyələr

yaranağa başlamışdır [5, s.72]. 1940-cı illərdə dilin tədrisində istifadə olunan tədris yanaşmaları və metodlarının tədqiqi daha mərkəzi rol oynadığından, metodların təbiətini konseptuallaşdırmaq və bir metod daxilində nəzəriyyə ilə təcrübə arasındakı əlaqəni daha sistemli şəkildə araşdırmaq üçün müxtəlif cəhdlər edilmişdir.

Müəllim üçün tələbələrin öyrənmə prosesində şagirdin tərəqqisinə şahidi olmaq və bu tərəqqiyə tövhə vermək ən böyük uğurdur. Bəzən müəyyən fənlər bəzi tələbələr üçün çətin ola bilər, lakin müəllimin malik olduğu yaxşı tədris təcrübəsi bu problemləri həll edə bilər. Digər tərəfdən, yaxşı tədris təcrübəsinin nə olduğunu təsvir etmək o qədər də asan deyil, çünki müxtəlif müəllimlər müxtəlif üsullardan istifadə etməklə çox vaxt tədrisdə uğur qazanırlar. Bununla belə, yaxşı tədris təcrübəsinin prinsipləri dedikdə müəllimlərin tələbələr üçün ən yaxşı öyrənmə təcrübəsini təmin etməyə çalışdıqları konsepsiya nəzərdə tutulur.

Müəllimlər yüksək keyfiyyətli tədrisin və təlimin təşkil olunmasına və həyata keçirilməsinə cavabdehdir. Tədris metodlarında dəyişikliklər, dərs zamanı verilən suallar, müəllim tərəfindən verilən vaxtında və müvafiq rəylər, təlimat və izahat növü tələbələrin öyrənmə prosesinə maksimum müsbət təsir göstərmək üçün uyğunlaşdırılır. Müəllimlər bilməlidirlər ki, tədris dili təkcə tələbələrin dili mənimsəməsinə deyil, həm də tələbələrin özlərini sosial varlıq kimi inkişaf etdirmələrinə kömək etməlidir.

Biz bugünkü tələbələrə nəzər salsaq, rahatlıqla onların eyni olmadığını görə bilərik. Orta və ailə təhsil müəssisələrindəki tələbələr xarakterinə, dünyagörüşünə, mənimsəmə qabiliyyətinə, tərbiyəsinə, mədəniyyətinə və s. xüsusiyyətlərinə görə onlar bir-birindən çox fərqlənirlər. Belə olan halda, əlbəttə ki, bu tələbələrin öyrənmə formaları fərqli olur. Burada əsas yük tədris prosesini idarə edən müəllimə düşür. O, hər tələbənin özünə uyğun dərs metodunu axtarıb tapmalıdır. Bu seçimin düzgün olması üçün müəllim tədris metodologiyasına dərinlən bələd olmalıdır.

Metodologiya metodları öyrənmə elmidir. Tədris metodologiyası ingilis dili öyrətmə prosesini daha da asanlaşdırır və tələbənin dərs zamanı uğurunu artırır.

Xarici dilin tədrisi metodologiyası ümumi və xüsusi ola bilər. Ümumi metodologiya bütün dillərin tədrisini əhatə etdiyi halda, xüsusi müəyyən bir dilin tədrisini əhatə edir. Burada 3 əsas problemə diqqət yetirilir:

1. Xarici dil tədrisinin məqsədi (niyə öyrədirik);
2. Tədrisin məzmunu (məqsədə çatmaq üçün nə öyrətməliyik);
3. Öyrətmə metod və texnikaları (məqsədə daha tez çatmaq üçün xarici dili necə öyrətməli).

Xarici dil tədrisinin ilk və əsas aspektlərindən biri məqsəddir. Hər bir müəllim tələbənin xarici dili hansı səbəblə öyrəndiyini, tədris dövründə onlarda

hansı dəyişikliklərin, inkişafın ola biləcəyini dəqiq bilməlidir. Məqsəd əvvəlcədən planlaşdırılan bir şeyin nəticəsidir və burada əvvəlcədən tərtib olunan proqramla müəyyən edilir. Xarici dil tədrisində əldə olunan biləcək 3 əsas məqsəd var: praktik, təhsil və mədəni.

Praktik məqsəd xarici dilin kommunikativ istifadə üçün öyrənilməsidir. Təhsil yönümlü öyrənmə dili tələbənin əqli, zehni və yaradıcı bacarıqlarının inkişafı üçün istifadə etməsidir. Mədəni məqsəd isə dili başqa dildən, dindən, ölkədən olan insanlarla ünsiyyət qurmaq, onların yaradıcılığı ilə tanış olmaq üçün mənimsəməsidir.

“Metodlar dövrü” olaraq adlandırılan 1950-1980-ci illərdə sonran da dil tədrisində geniş istifadə olunan bir çox metod yaranmışdır [4, s.94]. Dilin tədrisində ən önəmli vasitə öyrətmə prosesi zamanı istifadə etdiyimiz metoddur. Çünki metod öyrənənə nə qədər uyğun seçilsə, dilin mənimsənilməsinin effektivliyi o qədər yüksək olar. Bəs metod özlüyündə nədir? Metod hər hansı bir məqsədə çatmaq üçün izlənilən yoldur. Dil tədrisi metodikasına aşağıdakılar aiddir:

1. Dil bacarıqlarının təbiətinin öyrənilməsi (oxuma, yazma, danışma və dinləmə) və bu prosedurların öyrədilməsi;
2. Dil bacarıqlarının öyrədilməsi üçün dərs planlarının, materialların və dərsliklərin hazırlanmasının öyrənilməsi;
3. Dil tədrisinin qiymətləndirilməsi və müqayisəsi üsulları.

İstifadə olunan metodlar əsasən müəllim və tələbələrin rolları və davranışları ilə, ikincisi isə dil və mövzu məqsədləri, ardıcılıq və materiallar kimi xüsusiyyətlərlə əlaqəli olur.

Müəllimlər yüksək səviyyəli təlimin təşkil olunmasına və yenidən qurulmasına cavabdehdir. Tədrislərdə dəyişikliklər, dərs zamanı verilən suallar, müəllimlərə uyğun olaraq müəyyən edilmiş vaxtda qiymətləndirmələr, təlimat izahat və maksimum ölçüdə öyrənmə prosesinə təsir metodu yaratmaq üçün uyğunlaşdırılır.

Hal-hazırda təbiiq olunan dil öyrətmə metodlarını araşdırsaq, bu sahədə 1900-cü illərdən etibarən əhəmiyyətli dəyişikliklərin olduğu görə bilirik [1, s.43]. İlk zamanlarda dil tədrisində qrammatika və tərcümə yanaşmalarından istifadə olunurdu. O illərdə “Dil qaydalarını öyrənən dili yaxşı istifadə edə bilər” düşüncəsi geniş yayılmışdı. Tədris zamanı dildən daha çox dilin qaydaları haqqında məlumatlar verilir. Xarici dil öyrədilməsi sahəsində bu düşüncələr 1950-ci illərə doğru dəyişməyə başlamışdır və artıq dil tədrisində ünsiyyət qurmaq məqsədi ön plana çıxdı. Artıq dilə gündəlik həyatda istifadə edilən bir vasitə kimi yanaşılırdı. Beləliklə, tədris prosesində dil qaydalarını öyrətmək əvəzinə, səmərəli ünsiyyətin qurulmasına səy göstərməyə başladılar. Bu gün “Dil sosial qarşılıqlı əlaqə vasitəsidir” anlayışı əsas meyardır. Bu anlayışa görə fərdlər cəmiyyətdə müxtəlif rol və vəzifələri yerinə yetirən

“sosial aktyorlardır”. Sosial aktyorlar öz vəzifələrini yerinə yetirərkən dildən müxtəlif sahələrdə istifadə edirlər. Elə buna görə də son dövrlərdə dil tədrisində dil bacarıqları ilə yanaşı əqli, emosional və sosial bacarıqların inkişafına üstünlük verilir və müxtəlif fəaliyyət, tapşırıq və layihələrlə dil tədrisi həyata keçirilir.

Biz metod dedikdə müəllimin seçdiyi yanaşmaya uyğun olaraq dərslərin tədrisinin müəyyən proqram və sistem əsasında aparılmasını nəzərdə tuturuq. Metod, hədəf dili öyrənənlərə məqsədlərinə ən sürətli və ən dəqiq şəkildə nail olmağa imkan verən mühüm dil tədrisi konsepsiyasıdır. Xarici dilin tədrisində metodların müxtəlifliyi özü ilə dil tədrisində hansı metodların daha effektiv olması problemini də gətirir. Hər kəsin mənimsəmə qabiliyyətinin fərqli olduğunu nəzərə alsaq, bir öyrənən üçün faydalı ola biləcək metod digər öyrənəndə eyni dərəcədə uğurlu olmaya bilər və ya heç bir təsiri olmaya və tamamilə uğursuz ola bilər. Xarici dili öyrədən müəllimin bu yanaşma, metod və texnikalardan xəbərdar olması, həmçinin növbəti prosesdə yeni yanaşma, metod və üsullardan istifadə edərək tələbəyə ən uyğun metodu tapmağı vacibdir.

Ədəbiyyat

1. Brown, H.D. (2007). *Principles of Language Learning and Teaching*. New York: Pearson Longman.
2. Chastin, K. (1988). *Developing Second Language Skills: Theory and Practice*. HBJ, Washington DC.
3. Demirel, Ö. (1990). *Yabancı Dil Öğretimi İlkeler, Yöntemler, Teknikler, USEM Yayınları: Ankara*.
4. Dörnyei, Z. (2009). *Individual Differences: Interplay of Learner Characteristics and Learning Environment*. *Language Learning*, 59, 230-248.
5. HARMER, J., *The Practise of English Language Teaching (4th ed.): Longman Press, Harlow, 2007*.
6. <https://www.teachingenglish.org.uk/professional-development/teachers/knowning-subject/d-h/methodology>
7. <https://sites.google.com/view/enlighteneng/blog/tefl-theory-and-methodology/language-teaching-methods-an-overview>

N.H.Məsiyeva
Azərbaycan Dövlət Pedaqoji Universiteti
masiyeva1999@mail.ru

MULTİKULTURALİZM ÇAĞIRIŞLARI: TƏHSİL MÜƏSSİSƏLƏRİNDƏ MULTİKULTURAL DƏYƏRLƏRİN FORMALAŞDIRILMASI

Xülasə

Məqalə bu gün də son dərəcə aktual və əhəmiyyətli olan bir mövzudan bəhs edir. Dünya artıq global bir kəşf mərhələsindədir və insanlar fərqli mədəniyyətlər, dillər, dinlər və etnik mənsubiyyətlər ilə bir arada yaşamağı öyrənirlər. Bu mənada, multikulturalizm fərqli mənsubiyyətlərin və mədəniyyətlərin bir araya gəlməsinin zəruri olduğunu və bu fərqliliyin zənginlik olduğunu vurğulayır.

Məqalədə təhsil müəssisələrində multikultural dəyərlərin formalaşdırılmasının gələcəkdə cəmiyyətdə əhəmiyyətli bir rol olacağı, bunun da öyrənənlərin dünya baxışlarını genişləndirmək, tolerantlıq və hörmət mədəniyyətini inkişaf etdirmək və diversifikasiyanın qəbul edilməsini təmin etmək olduğu vurğulanır. Bununla birlikdə, dünyanın gələcəkdə daha da bir-birinə bağlı və global olacağı, bunun da fərqli mədəniyyətlər arasında əlaqə və anlayışın daha da vacib olacağı anlamına gəldiyi qeyd edilir.

ВЫЗОВЫ МУЛЬТИКУЛЬТУРАЛИЗМА: ФОРМИРОВАНИЕ МУЛЬТИКУЛЬТУРНЫХ ЦЕННОСТЕЙ В ОБРАЗОВАТЕЛЬНЫХ УЧРЕЖДЕНИЯХ

Резюме

В статье говорится о теме, которая чрезвычайно актуальна и важна даже сегодня. Сейчас мир находится в фазе глобальных открытий, и люди учатся жить вместе с представителями разных культур, языков, религий и этнических групп. В этом смысле мультикультурализм подчеркивает, что объединение людей разного происхождения и культур необходимо и что разнообразие – это богатство.

В статье подчеркивается, что формирование мультикультурных ценностей в образовательных учреждениях будет иметь важную роль в обществе в будущем, что означает расширение мировоззрения учащихся, развитие культуры толерантности и уважения, обеспечение принятия диверсификации. Однако отмечается, что в будущем мир станет более взаимосвязанным и глобальным, а это значит, что общение и взаимопонимание между разными культурами станут еще более важными.

THE CHALLENGES OF MULTICULTURALISM: FORMING MULTICULTURAL VALUES IN EDUCATIONAL INSTITUTIONS

Summary

The article talks about a topic that is extremely relevant and important even today. The world is now in a phase of global discovery and people are learning to live together with different cultures, languages, religions and ethnicities. In this sense, multiculturalism emphasizes that the coming together of different backgrounds and cultures is necessary and that diversity is richness.

The article emphasizes that the formation of multicultural values in educational institutions will have an important role in society in the future, which means expanding the world views of learners, developing a culture of tolerance and respect, and ensuring the acceptance of diversification. However, it is noted that the world will become more interconnected and global in the future, which means that communication and understanding between different cultures will become even more important.

Açar sözlər: *təhsil müəssisələri, multikultural dəyərlər, fərqli mənsubiyyət, inkluzivlik, dəyişən tələbat*

Ключевые слова: *образовательные учреждения, мультикультурные ценности, различная принадлежность, инклюзивность, меняющийся спрос*

Key words: *educational institutions, multicultural values, different affiliations, inclusivity, changing demand*

Multikulturalizm, cəmiyyətdə fərqli mədəniyyət və mənsubiyyətlərin bir arada həyat qurmağa imkan verən bir mədəniyyət və siyasət yanaşmasıdır. Bu yanaşma, cəmiyyətdəki diversifikasiyanın və fərqli mədəniyyətlərin qarşılıqlı hörmət və anlayışa əsaslanmasını təşviq edir: “Tarixdə ayrı-ayrı ölkələr, xalqlar, soslular və ayrı-ayrı şəxslər bəşəriyyətin mədəniyyətlə bağlı olan dialoq fəaliyyətinin konsepsiyasını hazırlamağa və onu həyata keçirməyə həmişə israrla səy göstərmişlər” [5, s.116]. Bu mədəniyyətlər sırasında multikulturalizm mədəniyyəti və multikultural dəyərlərin formalaşdırılması mühüm yer tutur. Xüsusilə bu istiqamətdə fəaliyyətlərin icrası təhsil müəssisələrinin üzərinə düşür və məhz öyrənənlərdə multikultural mədəniyyətin, multikultural dəyərlərin formalaşdırılmasında təhsil müəssisələri multikulturalizm çağırışlarına cavab verərək önəm daşıyır.

Multikulturalizm çağırışlarının müəyyən edilmiş prinsipləri var ki, bütün sahələrdə olduğu kimi təhsil sahəsində də böyük əhəmiyyətə malikdir. Bu prinsiplər təhsil müəssisələrində multikultural dəyərlərin formalaşdırılmasında təhsil idarəçilərinə perspektivlər açır. Bu prinsiplərə nəzər salaq:

- Fərqliliyə hörmət və qəbul prinsipinə görə insanların fərqli mədəniyyət, dil, dini və etnik mənsubiyyətlərinə hörmət, hər bir insanın fərqli olduğu və bu fərqliliyin zənginlik olduğu qəbul edilməlidir.

- Ədalət və bərabərlik prinsipi fərqli mənsubiyyətlərə hörmət və bərabərlik prinsipləri, cəmiyyətdə hər kəsin eyni haqq və imkanlara malik olduğunu və hər kəsin fərqli mədəniyyət və mənsubiyyətlərinə sayğı göstərməli olduğunu göstərir.

- Qarşılıqlı tərbiyə və əlaqə prinsiplərinə görə multikulturalizm, insanların fərqli mədəniyyətləri və mənsubiyyətləri barədə bir-birilərini anlamağa, öyrənməyə və hörmət göstərməyə çağırır. Bu, qarşılıqlı tərbiyə və mədəniyyətlərarası dialoqun təşviq edilməsi ilə həyata keçirilir.

- Cəmiyyətdə qəbul və inkluzivlik prinsipi artıq inkluziv cəmiyyətin formalaşmasına şərait yaratmışdır. Multikulturalizm, cəmiyyətdə fərqli mənsubiyyətlərin və mədəniyyətlərin qəbul edilməsi və inkluziv bir mühitin yaradılmasını təmin etməyi məqsəd qoyur.

- Diversifikasiyanın (müxtəlifliyin) zənginlik olaraq qəbul edilməsi prinsipinə görə cəmiyyətdə diversifikasiyanın bir zənginlik olduğu və fərqli mədəniyyətlərin, dillərin, dinlərin və etnik mənsubiyyətlərin insanları bir araya gətirən bir güc olduğu qəbul edilməlidir.

Bu prinsiplər, təhsil müəssisələrində multikultural dəyərlərin formalaşdırılması prosesinə bir töhfə olaraq multikulturalizmin yalnız cəmiyyətdə fərqli mənsubiyyətlərin mövcud olduğu bir mühit yaratmaqla qalmayaraq, həm də bu fərqliliyi zənginlik kimi görməyi və buna uyğun davranmağı özündə əks etdirir.

Təhsil müəssisələrində multikultural dəyərlərin formalaşdırılması, cəmiyyətin dəyişən tələbatları və dünya baxışının artan diversifikasiyası nəticəsində daha da önəmli bir hal alır. Bu, öyrənənlərin fərqli mənsubiyyətlərə, dillərə, dinlərə, etnik və mədəni cəhətlərə hörmət və anlayışla yanaşmağı öyrənəcəyi bir mühit yaratmaq deməkdir. Multikultural dəyərlər tətbiq etmək üçün müxtəlif yollar mövcuddur. Təhsil müəssisələrinin fəaliyyətində öyrənənlərə multikultural dəyərləri inkişaf etdirmək üçün tədqiqatlar, kitablar, filmlər və sərgilər vasitəsilə fərqli mədəniyyətlər və mənsubiyyətlər haqqında məlumat vermək önəmli hesab olunur. Həmçinin təhsil müəssisələri mədəniyyətlərarası proqramlar təşkil edərək öyrənənləri fərqli mədəniyyətlər, dillər və tarixlə tanış etməli, onlara hörmət və anlayış mədəniyyətini öyrətməlidir. Öyrənənlərin öyrənəcəyi və işləyəcəyi məkandakı təcrübələri genişləndirmək üçün mədəniyyətlərarası mübadilə proqramlarının təşkil edilməsi də bu istiqamətdə faydalı addım ola bilər. Ali təhsil müəssisələrində hazırda Mövlanə, ikili diplom-dual sistemin yaradılması, Erasmus proqramı və digər proqramların tətbiqi məhz multikultural dəyərlərin formalaşdırılmasına bir töhfədir.

Təhsil müəssisələri multikultural dəyərləri dəstəkləmək üçün əlverişli kitabxana və mənbələr təmin etməlidir. Bu istiqamətdə də təhsil müəssisələrində kitabxanalar müasir tələblərə uyğunlaşdırılır, elektron kitabxanalar öyrənənlərə faydalı şəkildə xidmət edir.

Təhsil müəssisələrində multikultural dəyərlərin formalaşdırılması üçün təlimlərin keçirilməsi, təlimatların verilməsi də önəmli prosesdir. Hazırda təhsil müəssisələrində inkluziv mərkəzlər yaradılır, böyük sayda müəllim inkluzivliyin tibbi və sosial modelləri ilə bağlı təlimlərdən keçir və öz fəaliyyətlərində inkluziv strategiyaları tətbiq edirlər. Bütün bunlar isə o deməkdir ki, təhsil müəssisələri dəstək və təşəbbüscülük göstərərək təhsil müəssisələrində fərqli mənsubiyyətlərə hörmət və anlayışın təşəbbüskarlıqla dəstəklənməsini təmin edirlər və bu yollar təhsil müəssisələrində multikultural dəyərlərin formalaşdırılmasında effektiv və dərin bir təcrübəni təmin edir.

Araşdırmamız göstərir ki, çoxmillətlik və multikulturalizm amili təhsil sahəsində getdikcə daha faydalı rol alır. Beynəlxalq statistikaya nəzər salsaq, bu günə qədər dünya ölkələrinin böyük əksəriyyətinin (90%-ə qədər) etnik cəhətdən heterogen (Connor, 1994) olduğunu görürük. Qloballaşma şəraitində isə demografik vəziyyət getdikcə mürəkkəbləşir və kütləvi beynəlxalq miqrasiya nəticəsində ayrı-ayrı dövlətlərin əhalisi daha çox multikultural və etnik cəhətdən şaxələnir. Bu qloballaşma multikultural icmalarda təhsil və mədəniyyətə müəyyən mənada zidd təsir göstərir. Mədəni, etnik və dini zəmində etnomədəni qruplar arasında gərginliyin artması tendensiyası həyəcanverici görünüş yaradır. Təhsil və mədəniyyət sahəsində birləşmə, təhsil dəyərlərinin daşıyıcılarının bir-birini zənginləşdirməsi ilə yanaşı, separatizm, ksenofobiya, aqressiv millətçilik fərqli səciyyə daşıyır. Aparıcı və kiçik avtohtonlar arasında ənənəvi qarşıdurmalara immiqrantlara qarşı yönəlmiş irqçiliyin yeni formaları əlavə olunur [2, s.3]. Buna baxmayaraq, “Artıq dünyanın demokratik fikirlə elm adamları irqi və dini müxtəlifliyindən asılı olmayaraq dövlətin hər bir vətəndaşının hüquq və azadlığına hörmətlə yanaşmasını həmin dövlətin özünün sabitliyinin və gücünün zəmini kimi qiymətləndirilir” [4, s.27].

Multi-etnik və multikultural icmalar şəraitində neqativ və dağıdıcı halların aradan qaldırılması prosesi təhsil müəssisələrinin üzərinə düşür. Rus alimi A.N.Djurinskinin qeyd etdiyi kimi, “mədəni, etnik, dil və digər fərqliliklərə uyğun sosial ədalətə riayət edilməməsi dünya birliyinin ən ağırlı problemlərindən birinə çevrilmişdir” [2, s.3]. Deməli, bu problemlərin həllində ən aparıcı mövqedə dayanan təhsil müəssisələridir. Bir çox ölkələrdən fərqli olaraq Azərbaycan təhsilində multikultural dəyərlərin formalaşdırılması prosesi çox uğurla həyata keçirilir. Çünki Azərbaycan mövcudluğunun tarixi boyu multikultural bir ölkə olaraq mövcuddur: “Bu gün Azərbaycan sözün əsl mənasında dostluq, qardaşlıq məkanıdır. Burada bütün xalqlar, dinlərin

nümayəndələri bir ailə kimi yaşayırlar. Mən əminəm ki, Azərbaycanın bu istiqamətdə əldə etdiyi təcrübə çox önəmlidir” [1, s.1-2].

Nəticə: Təhsil müəssisələrində multikultural dəyərlərin formalaşdırılması, bir cəmiyyətdə yaşayan fərqli etnik, dini, etnik və sosial qrupların öyrənmələri arasında münasibətlərin yaxşılaşdırılması və həmrəylik hissinin inkişaf etdirilməsi üçün vacibdir. Bu məqsədlə, təhsil müəssisələri müxtəlif mədəniyyətləri və dəyərləri qəbul etməyi, eyni zamanda tolerantlığı və hörməti təşviq etməyi öyrətməlidirlər. Multikultural dəyərlərin formalaşdırılması üçün müəyyən nəticələr əldə edilə bilər:

- Təhsil müəssisələri müxtəlif mədəniyyətlərin təqdimatını və onların tarixini, ədəbiyyatını, ənənələrini öyrətməlidirlər. Bu, öyrənmələrin öz mədəniyyətləri ilə bağlı daha dəqiq biliklərinin olmasına və digər mədəniyyətlərə hörmət və maraqla yanaşmasına kömək edəcəkdir;

- Müxtəlif mədəniyyətlərdən gələn öyrənmələrin və tələbələrin bir araya gəlməsinə imkan verən tədbirlər təşkil etmək, həmrəylik və tolerantlığı təşviq etmək üçün vacibdir. Məsələn, mədəniyyətlər bayramları, mədəni gecələr və s. kimi tədbirlər keçiriləcəkdir;

- Təhsil müəssisələri müxtəlif mədəniyyətləri, tarixi, ədəbiyyatı və dini məsələləri nəzərdən keçirərək, öyrənmələrin fərqli mədəniyyətləri tanımalarına və anlamalarına kömək edəcəkdir;

- Öyrənmələrə digər mədəniyyətlərə hörmət və tolerantlığı təşviq etmək üçün müəyyən dərslər və proqramlar təklif edilə bilər. Bu, mədəniyyətlərarası münasibətlərin düzgün formalaşmasına və pozitiv inkişafa kömək edəcəkdir;

- Təhsil müəssisələri öyrənmələrə müxtəlif mədəniyyətlər arasında dialoq, diaqnoz və müzakirələr aparmaq imkanı verərək, onların fikir və görüşlərinin formalaşmasına yardım edəcəkdir.

Bu yollarla təhsil müəssisələri multikultural dəyərlərin formalaşdırılmasına kömək edərək, öyrəncilərə daha həmrəylik və tolerant bir mühit yarada biləcəkdir.

Ədəbiyyat

1. *Azərbaycan Prezidenti İlham Əliyevin nitqi. Bu gün Azərbaycan sözünün əsl mənasında dostluq, qardaşlıq məkanıdır.* / “Azərbaycan” qəzeti. 3 dekabr, 2008-ci il, səh 1-2.
2. Dzhurinsky, A.N. *Müasir dünyada multikultural təhsil* / A.N.Dzhurinsky. - M.: Prometey, 2002, - 72 s.
3. Əliyev, R. *İkidilli təhsil. Nəzəriyyə və təcrübə* / R.Əliyev, N.Kazhe. Rıqa: Retorika A, 2005, - 384 s.
4. Quliyeva S. *Azərbaycan ədəbiyyatında multikulturalizmin bədii inikası*/ Bakı – 2021, 228 s.
5. Hüseyinov S. *Azərbaycanda dini tolerantlıq mədəniyyəti: tarix və müasirlik*, Bakı: Təknur, 2012, s.116.

C.E.Səmədzadə
Azərbaycan Dövlət Pedaqoji Universiteti
jeylasamedzade@gmail.com

TƏHSİLDƏ DÖNÜŞ NÖQTƏSİ: XXI ƏSR BACARIQLARINA ƏSASLANAN YANAŞMA

Xülasə

“Təhsildə dönüş nöqtəsi: XXI əsrin bacarıqlarına əsaslanan yanaşma” adlı məqalədə öyrənlərin gələcək dövrün tələblərinə cavab verməsi, global rəqabətə daha yaxşı hazırlanması üçün bugünkü təhsil sisteminin transformasiyaya olan ehtiyacı müzakirə edilir. Məqalədə tənqidi düşünmə, yaradıcı düşünmə, analiz bacarığı, problem həll etmə, kommunikasiya bacarıqları, komanda ilə iş, əməkdaşlıq, çoxyönlü biliklərin idarə edilməsi və texnologiyadan istifadə kimi gərəkli olan XXI əsr bacarıqlarının əhəmiyyəti vurğulanır. Həmçinin qeyd olunur ki, təhsildəki bu dönüşüm sadəcə biliklərin ötürülməsi ilə deyil, öyrənlərin təfəkkür və tətbiq etmə bacarıqlarının inkişafına önəm verən bir yanaşma təqdim etməlidir. Məqalədə öyrənlərin karyera dünyasının dəyişən tələb və ehtiyaclarına cavab verən mütəxəssis olaraq yetişdirilməsi üçün təhsil sistemindəki yeniliklərə fokuslanmaq hədəflənir. “Təhsildə dönüş nöqtəsi: XXI əsrin bacarıqlarına əsaslanan yanaşma” öyrənləri gələcəyin liderləri kimi hazırlamaq üçün təhsildə paradigma dəyişikliyinə dəstəkləmək baxımından əlverişlidir.

ПОВОРОТНЫЙ МОМЕНТ В ОБРАЗОВАНИИ: ПОДХОД XXI ВЕКА, ОСНОВАННЫЙ НА НАВЫКАХ

Резюме

В статье "Переломный момент в образовании: Подход к навыкам XXI века" рассказывается о необходимости преобразования современной системы образования, чтобы лучше подготовить студентов к требованиям будущего и глобальной конкуренции. В статье подчеркивается важность основных навыков XXI века, таких как критическое мышление, творческое мышление, аналитические навыки, решение проблем, коммуникативные навыки, работа в команде, сотрудничество, междисциплинарное управление знаниями и использование технологий. Также отмечается, что эти преобразования в образовании требуют появления подхода, который подчеркивает развитие мышления и прикладных навыков учащихся, а не просто передачу знаний. Цель статьи - сосредоточить внимание на инновациях в системе образования, чтобы подготовить студентов как специалистов, отвечающих меняющимся требованиям и потребностям мира карьеры. Переломный момент в образовании: Подход, основанный на навыках XXI века" призвана поддержать смену парадигмы в образовании, чтобы подготовить студентов как будущих лидеров.

A TURNING POINT IN EDUCATION: A 21ST CENTURY SKILLS-BASED APPROACH

Summary

The article "A Turning Point in Education: A 21st Century Skills Approach" discusses the need to transform today's education system to better prepare students to meet the demands of the future and compete globally. The article emphasises the importance of essential 21st century skills such as critical thinking, creative thinking, analytical skills, problem solving, communication skills, teamwork, collaboration, multidisciplinary knowledge management and use of technology. It is also stated that this transformation in education requires the emergence of an approach that emphasises the development of learners' thinking and application skills, rather than merely transferring knowledge. The article aims to focus on innovations in the education system in order to train students as specialists who meet the changing demands and needs of the career world. A Turning Point in Education: A 21st Century Skills-Based Approach is poised to support a paradigm shift in education to prepare students as future leaders.

Açar sözlər: XXI əsr bacarıqları, öyrənən, öyrədən, inkişaf, yenilik, rəqabət, uyğunlaşma

Ключевые слова: навыки XXI века, обучение, преподавание, развитие, инновации, конкуренция, адаптация

Key words: 21st century skills, learning, teaching, development, innovation, competition, adaptation

XXI əsrdə elm, texnologiya, iqtisadiyyat və siyasət kimi sahələrdə baş verən dəyişikliklər, inkişaf prosesləri fərdlərin bu dəyişikliklərə uyğunlaşmasını tələb edir. Fərdlərin bir şəxsiyyət kimi formalaşdıqları təhsil sahəsi də bu dəyişimlərdən müəyyən mənada təsirlənir. XXI əsr öyrənmələrinin dünyəvi rəqabətlə ayaqlaşma bilməsi üçün sahib olması gərəkən bacarıqlar mövzusunda bir çox araşdırmalar aparılmışdır. XXI əsrdə dəyişən və yenilənən mühit şərtlərinə uyğunlaşma bilmək və hətta bu dəyişikliklərə yön vermək, rəhbərlik etmək üçün yaşadıkları çağı dərk edə bilən, cəmiyyətin ehtiyaclarını düzgün təhlil etməyi bacaran, yenilikçi düşüncəyə malik, məlumatları asanlıqla və tez əldə edə bilən, ən əsası isə ömürboyu öyrənməni həyat tərzinə çevirə bilən öyrənmələr - şəxsiyyətlər yetişdirilməlidir. Bu məqamda, şübhəsiz ki, təhsil sistemi də XXI əsr bacarıqlarının inkişaf etdirilməsinə istiqamətlənməlidir [6].

Müasir dövrdə işəgötürənlərin bir işçidə daha çox axtardığı bacarıq növü yumşaq bacarıqlardır. Financial Times tərəfindən həyata keçirilən sorğu nəticələrinə əsasən, onları aşağıdakı keyfiyyətlər maraqlandırır: strateji düşünmə bilmək, başqalarına təsir göstərməyi bacarmaq, komanda ilə işləmək, kompleks problemlərin öhdəsindən gələ bilmək, işləri nizama sala bilmək, prioritetləri müəyyənləşdirmək, öyrənərkən başqalarını da öyrətmək, təcəhildə olan

fərdlər üçün kouç ola bilmək, hadisələri analiz etmək, vaxtı və emosional davranışları idarə etmək bacarıqları [2].

XXI əsr bacarıqları özündə fərdlərin sahib olduqları biliyin məzmunundan daha çox həmin bilikdən necə istifadə edə biləcəyi ilə bağlıdır. Başqa sözlə, sözügedən bacarıqlar mahiyyətə öyrənənlərin tədris prosesi zamanı öyrəndikləri əsas sahələrdə (məsələn, riyaziyyat, humanitar elmlər, təbiət elmləri, ictimai elmlər və s.) fənlər üzrə funksionallıq qazanmaq üçün istifadə etdikləri bacarıqların məcmusudur. Bu baxımdan XXI əsr bacarıqlarının bir sıra əsas xüsusiyyətlərə sahib olduğunu deyə bilərik. Bu bacarıqlar birbaşa konkret mövzu, spesifik sahə ilə birbaşa əlaqəli deyil, bir çox sahələrlə bağlıdır. Bilik, bacarıq və davranışlar da daxil olmaqla mürəkkəb struktur nümayiş etdirir və kompleks problemləri vaxtında görməyə, öhdəsindən gəlməyə şərait yaradan yüksək səviyyəli bacarıqlarla bağlıdır. XXI əsr bacarıqları hal-hazırkı dövrdə biliyə əsaslanan iqtisadiyyatların ortaya çıxardığı tələblər səbəbindən zəruriliyi və əhəmiyyəti yenidən vurğulanan bacarıqlardır. Daha aydın şəkildə desək, sözügedən bacarıqların bir çoxu meydana yeni çıxan bacarıqlar deyil, təkrarən vacib hala gələn bacarıqlardır. Məsələn, tənqidi düşünmə və problem həll etmə kimi həyati önəmə sahib bacarıqlardan hər zaman - ibtidai alətlərin, vasitələrin hazırlanmasından tutmuş iqtisadi, siyasi, mədəni təkmilləşməyə qədər hər şeydə istifadə edilmişdir. Hal-hazırda önəmli sayılan bacarıqlar vaksinlərin kəşfindən tutmuş dənizlərin kəşfinə qədər yaşam boyu bəşəriyyətin tərəqqisində hər zaman çox mühüm olmuşdur. Əslində, öyrənmə və innovativlik bacarıqlarına olan bu ehtiyaclar Sokrat və Sofistlərə qədər gedib çıxır. Amma bunu da qəbul etmək lazımdır ki, indiki informasiya dövrünə məxsus bəzi bacarıqlar var. Məsələn, öyrənənlərin texnologiyanın təkamülü ilə ayaqlaşmaq məqsədilə ömürboyu öyrənən olma ehtiyacını qəbul etmələri olduqca vacibdir.

XXI əsr bacarıqlarının inkişaf etdirilməsinin önəmini aşağıdakı başlıqlarla ifadə etmək mümkündür:

Dəyişən iş dünyası və tələblər: XXI əsr texnoloji inkişafın sürətləndiyi və qlobal əlaqələrin artdığı bir dövrdür. İş dünyası tədricən mürəkkəbləşir və bu baxımdan işi nəzəri cəhətdən bilməklə yanaşı, çeviklik, ünsiyyət, yaradıcılıq, adaptasiya, tənqidi düşünmə, problem həll etmə, təhlil və analiz kimi bacarıqlara ehtiyac yaranır.

Sosial və mədəni müxtəliflik: Qloballaşma vasitəsilə müxtəlif mədəniyyətlərlə qarşılıqlı əlaqə və mədəniyyətlərarası kommunikasiya bacarıqları getdikcə daha da önəm kəsb edir. Bu bacarıqların inkişafı öyrənənlərə qlobal dünyada səmərəli fəaliyyət göstərməyə imkan verir.

Fərdi və sosial rifah: XXI əsr bacarıqlarının inkişafı öyrənənlərin karyera sahəsində qazandıqları uğurlarla yanaşı, ümumi rifahına da təsir

göstərir. Bu bacarıqlar öyrənənlərə şəxsi məqsədlərə nail olmaq və daha anlamlı həyat tərzi üçün dəstək olur.

Texnoloji inkişaf: Rəqəmsal transformasiya, proseslərin avtomatlaşdırılması, süni intellekt kimi texnoloji kəşflər öyrənənlərdən texnologiya ilə qarşılıqlı əlaqə qurma bilmək bacarığını və səmərəli istifadəni tələb edir.

Ömürboyu öyrənmə: XXI əsrin bacarıqlarına öyrənməyi öyrənmək bacarığı da daxildir. Sürətlə dəyişən informasiya və texnologiya mühitində öyrənənlərin öyrənmə ehtiyacının hər bir sahədə, hər bir zaman mövcud ola biləcəyini anlamaq, öncəki biliklərlə yetinməmək, öyrənməni davamlı olaraq həyata keçirmək və özlərini təkmilləşdirmək qabiliyyəti vacibdir.

Bütün bunlarla yanaşı qeyd etmək olar ki, qlobal dəyişikliyin mövcud olduğu bir zamanda bu gün digər ölkələrdən geri qalmamaq, dayanıqlı rəqabətə uyğunlaşa bilmək üçün öyrəndənlərin yenidən formalaşan və dəyişən ehtiyaclara uyğun olaraq özlərini yeniləyə bilmələri, sonra isə bu şərtlərə müvafiq formada öyrəndənlərin yetişdirilməsi zəruridir. Bu prosesdə öyrəndənlərin planlı təhsilə daxil edilmələri də əsas şərtlərdəndir [1].

Öyrəndənlərin məlumatları düzgün əldə bilməsi deyil, düzgün məlumatları əldə etməsi, biliyi formalaşdırması və ondan yeni biliklər inşa etmək üçün istifadə etməsi önəmlidir. XXI əsrin öyrənmə bacarıqları beynəlxalq arealda rəqabətə davamlı olmaq üçün mühüm funksiya malikdir.

İqtisadi Əməkdaşlıq və İnkişaf Təşkilatı (OECD) da XXI əsrin tədrisinə və bacarıqlarına böyük diqqət yetirir. Bu kontekstdə XXI əsr öyrəndənlərinin xüsusiyyətlərinin araşdırılması zamanı müəyyənləşdirilmiş nüansları qeyd etmək olar. Bu xüsusiyyətlər mədəni və sosial dəyərlərdəki mövcud dəyişikliklər, koqnitiv xüsusiyyətlər, tədris və öyrənmə gözləntiləri kimi sıralanır. İƏİT informasiya cəmiyyətində meydana çıxan koqnitiv xüsusiyyətlərin əvvəlki nəsillərdən fərqli olaraq dəyişik ehtiyac və keyfiyyətlərə malik olduğunu bildirir. Yeni nəslin (və ya XXI əsr öyrəndəninin) öyrənmə prosesindəki alternativ idraki xüsusiyyətləri sırasında çap oluna bilməyən rəqəmsal qaynaqlardan məlumat əldə etmək, vizuallığa, səsə və hərəkətə üstünlük vermək, çoxsaylı tapşırıqları yerinə yetirmək bacarığı qeyd oluna bilər [4].

Bir sözlə, XXI əsrdə öyrəndənlərdə görünməsi istənilən - yaşadıkları dövrün mövcud problemlərinə həll yönümlü yanaşa bilmələri, daha keyfiyyətli bir həyat yaşaya bilmələri üçün lazım olan bütün bacarıqları özündə ehtiva edə bilməsidir.

Müasir dövrün ən əhəmiyyətli və başlıca bacarıqlarına aşağıdakıları aid etmək olar:

Yaradıcı düşüncə: Yaradıcılıq stereotiplərə qarşı çıxma bilmək və sınaqdan keçirilmiş təcrübələrə meydan oxumaqdır. Qəliblərdən çıxmaq üçün

mövcud boşluqları görə bilmək, onlar haqqında məhsuldar düşünmək, yaradıcı fərziyyələr qurmaq və lazım gəldikdə sınamaq, dəyişdirməkdir [3]. Yaradıcı düşüncəyə sahib olan öyrənənlər problemlərə digərlərinin görə bilmədiyi tərəfdən yanaşa bilənlərdir. Bu öyrənənlərin kəşf etdikləri həll yolları standartlardan fərqlidir və bu öyrənənlər təkmil özgüvənə sahib, risk ala bilən, dəyişiklikləri sevən şəxslərdir.

Tənqidi düşüncə: Tənqidi düşünə bilən öyrənən aldığı informasiyadakı ziddiyyətləri aradan qaldıraraq ardıcıl yanaşmanı mənimsəyə bilir. Çıxardığı nəticələri öz təcrübələrindən faydalanaraq başqa duruma transfer edə bilir [7].

Tənqidi düşünmə bacarığı, həmçinin mediadan, insanlardan və internetdən gələn mesajları düzgün başa düşməyə imkan verir. Beləliklə, fərd özünü informasiya yanlışlığından və mənfi istiqamətləndirmədən qoruyur [5].

Problem həll etmə bacarığı: Bu bacarıq hər zaman aktual olsa da, XXI əsrdə fərdin - öyrənənin mövqeyinə münasibətdə problem həll etmə bacarığı ilk növbədə şəxsiyyətin rifahını və dincliyini təmin etməyə yönəlib. Bundan əlavə, qloballaşma vasitəsilə dünyanın istənilən nöqtəsində yaranan problemlər daha tez universal ölçülərə çata bilir. Dar bir mühitdə baş verən problemlər qısa bir zamanda bir çox mühitə təsir edə bilər [5].

Ünsiyyət: Təhsil sistemində öyrənmə və öyrətmə məqsədilə həyata keçirilən, demək olar ki, bütün fəaliyyətlər ünsiyyətlə bağlıdır. Fərdlərin qarşılıqlı təsirindən yaranan ünsiyyət bütün koqnitiv, affektiv, psixomotor davranışları özündə ehtiva edir [1]. Ünsiyyət qura bilən öyrənənlər özünə inamı yüksək, komanda işində uğur qazanan, paylaşma açıq, problemlərə həssasdırlar.

Adaptasiya bacarığı: Uyğunlaşma bacarığı, çeviklik öyrənənlərə sürətli dəyişikliklərlə ayaqlaşmaq imkanı tanıyır. Dəyişiklikləri başa düşmək və onlardan səmərəli istifadə etməyə, yalnız öz uğurlarına deyil, həm də yaşayb-çalışdıqları icmalar üçün daha effektiv lider olmağa və qatqı təmin etməyə şərait yaradır.

Stres və çətinliklərlə başa çıxma: Bu bacarıqlar öyrənənlərə təkcə akademik sahədə deyil, həm də həyatın müxtəlif sahələrində qarşılaşılan çətinliklərin öhdəsindən gəlmək üçün gərəkli inam və möhkəmlik verir [6]. Stresin öhdəsindən gəlmək və çətinliklərlə üzləşmək bacarığı öyrənənlərin gələcək həyatlarında daha dözümlü fərdlər olmasına şərait yaradır.

“XXI əsr bacarıqları” termini günümüzdə tez-tez səslənsə də, əslində bu bacarıqların əksəriyyəti yeni olaraq meydana çıxmayıb, sadəcə dörd əsas səbəbə görə günümüzdə yenidən əhəmiyyət və dəyər qazanıb.

1. PISA, PIRLS, ICILS, TIMSS kimi beynəlxalq şagird qiymətləndirmə tədqiqatlarında fənn bilimləri, riyaziyyat, yaradıcı düşüncə, kompüter savadlılığı, oxu bacarıqları üzrə göstərilən zəif nəticələr öyrənənlərin məktəblərdə dərs zamanı əldə etdiyi əsaslı bilikləri real həyati situasiyada

tətbiq edə bilməməklərinin nəticəsidir. Bu, onların adaptasiya prosesində çətinlik çəkdiyini bildirir [2]. Vəziyyət onu göstərir ki, heç də bütün fərdlər təlim-tədris prosesi boyunca XXI əsrdəki sürətlə dəyişən dünyaya hazır olmaq üçün gərəkli hesab olunan əsas bacarıq və vərdisləri əldə edə bilmirlər. Buna görə də, bilik və nəzəriyyədən daha çox bacarıq və səriştələrin dəyərləndirilməsinə əsaslanan beynəlxalq qiymətləndirmələrin strukturu dünya ölkələri üçün həm təhsil siyasətlərinin növbəti addımlarını, prioritetlərini müəyyən etmək, həm də təhsil proqramlarını XXI əsrin bacarıqlarını ehtiva edəcək şəkildə transformasiya etmək üçün vacibdir.

2. İnformasiya cəmiyyətinin tələb etdiyi iş növlərindəki sürətli dəyişiklik və yeniliklər iş yerlərində mürəkkəb problemləri həll etmək üçün effektiv ünsiyyət qurmaq, biliyi istehsal etmək, istifadə etmək və paylaşmaq, yeni çağırışlara uyğunlaşmaq kimi bacarıqların önə çıxmasına səbəb olmuşdur. Bunlarla yanaşı, qlobal bazarda tələb və təkliflər fərdlərdən gələcəyin hələ mövcud olmayan peşələrinə hazırlanmaq üçün müəyyən bacarıqlara yiyələnmələrini vacib hala gətirir [3]. Bu bacarıqlar daha çox əməkdaşlıq tələb edən biznes sahələrində komanda işi, ahəngdar iş, çeviklik, adaptasiya və məhsuldarlıq kimi XXI əsr bacarıqlarını özündə ehtiva edir.

3. XXI əsr bacarıqları bir dünya vətəndaşı kimi fərdlərin öz hüquq və vəzifələrini dərk edən, cəmiyyətə sağlam şəkildə təkcə lokal səviyyədə deyil, həmçinin qlobal arealda töhfə verə bilən, onların dayanıqlılığı və davamlılığını təmin edə bilən, mülahizələrini ictimaiyyətlə paylaşa bilən şəxsiyyətlərə çevrilməkdə kömək edir [7]. Bunlarla yanaşı, şəxslərin tənqidi və yaradıcı düşüncə bilən vətəndaş kimi yetişdirilməsi onlara sosial problemləri şərh edə bilmək, həll yolları təklif etmək, xəbərləri təhlil etmək, qərəzsiz, obyektiv və şəffaf qiymətləndirmələr aparmaq və daha effektiv seçimlər etmək imkanı verəcəkdir.

4. Nəhayət, qloballaşmış miqrasiya, beynəlxalq münasibətlər, iqlim dəyişiklikləri, texnoloji inkişafın ölkələr və fərdlərin qlobal müstəvidə bir-biri ilə əlaqəli iqtisadiyyat, siyasi şəbəkə və ekosistemin bir parçası olduğunu göstərir. Bu qloballaşma siyasəti bütün dünyadakı insanlara lokal çərçivələrdən kənarında insanlarla əməkdaşlıq etməyi, ünsiyyət qurmağı və problemləri həll etməyi öyrənməyə yardım etmək üçün XXI əsr bacarıqlarının gərəkliyini və əhəmiyyətini bir daha ortaya qoyur. Bu baxımdan deyə bilərik ki, kreativlik, əzmkarlıq və problem həlli ilə harmanlanmış əməkdaşlıq bacarıqları getdikcə daha çox vacib hala gəlir. Bu səbəblərdən XXI əsr bacarıqları anlayışını möhkəmləndirmək üçün beynəlxalq təşkilatlar, qurumlar, hökumətlərin və şirkətlərinin dəstəyi ilə bir çox çərçivələr (ATC21S, P21-21st Century Skills Partnership və s.) hazırlamışdır. Eynilə, son illərdə bütün dünya ölkələrində təhsil sistemləri (məsələn, Hon-Konq, Çin, Sinqapur, Yaponiya, Finlandiya, ABŞ) XXI əsrdə nailiyyət qazanmaq üçün əhəmiyyətli olan bilik, bacarıq və

münasibətləri inkişaf etdirmək üçün səylər göstərməyə, islahat həyata keçirməyə başlamışdır.

Yekun olaraq qeyd etmək olar ki, təhsildə transformasiya öyrənənləri XXI əsrin sürətlə dəyişən dünyasına hazırlamaqda baza rolu oynayır. XXI əsrin müasir bacarıqlara dayanan yanaşması öyrənənləri tək cə nəzəri biliklərlə deyil, həm də analitik düşünmə, əməkdaşlıq kimi bacarıqlarla da təmin edərək daha məlumatlı, effektiv və uğurlu şəxslər olmağa imkan verir. Bu bacarıqlar öyrənənlərə həm də şəxsi və peşəkar inkişaf üçün lazım olan vasitələri təklif edir.

Ədəbiyyat

1. Cansoy, R. (2018). *Uluslararası çərçivələrə görə 21. yüzyl becerileri ve eğitim sisteminde kazandırılması. İnsan ve Toplum Bilimleri Araştırmaları Dergisi*, 7(4), 3112-3134.
2. Daşsalahlı, R. (2022). *XXI əsr bacarıqları necə aşılmalıdır? Azərbaycan qəzeti*.
3. Rafayılqızı, G. (2023). *Yaxşı işçi və peşəkar kimi dəyərimizi artıran bacarıqlar. Ülfət qəzeti. Azərbaycan Həmkarlar İttifaqı*.
4. OECD (2005). *The future of education and skills: Education 2030*. <https://www.oecd.org/education/2030/E2030%20Position%20Paper%20>
5. *Partnership for 21st Century Skills-P21*. (2015). *P21 framework definitions*. <http://www.p21.org/storage/documents/docs/P21>.
6. Uçak, S. & Erdem, H.H. (2020). *Eğitimde yeni bir yön arayışı bağlamında "21. yüzyl becerileri ve eğitim felsefesi". Uşak Üniversitesi Eğitim Araştırmaları Dergisi*, 6 (1), 76-93.
7. Yalçın, S. (2018). *21. Yüzyl becerileri ve bu becerilerin ölçülmesinde kullanılan araçlar ve yaklaşımlar. Ankara Üniversitesi Eğitim Bilimleri Fakültesi Dergisi*, 51 (1), 183-201.

“Magistrant” dövri elmi jurnalında nəşr olunmaq məqsədi ilə təqdim edilən məqalələr üçün

TƏLƏBLƏR

- “MAGİSTRANT” dövri elmi jurnalında magistraturada təhsil alan magistrantların nəşr olunmamış elmi məqalələri qəbul edilir. Məqalə **Azərbaycan, ingilis, türk və ya rus** dilində jurnalın elektron ünvanına – **j.magistrant@adpu.edu.az, (müvafiq kafedra iclasının qərarı və elmi rəhbərin müsbət rəyi ilə)** göndərilir.
- Məqalə **Microsoft Word** proqramında Times New Roman şrifti ilə 12 pt. ölçüdə 1,0 intervalla yazılmalıdır. Səhifə ölçüləri: sağdan və soldan 2,0 sm, yuxarıdan 2,5 sm, aşağıdan 2,2 sm olmalıdır.
- **Başlıq** ortada qara və böyük hərflərlə yazılmalıdır.
- Məqalənin quruluşu: müəllifin adı, ata adı və soyadı, iş yeri, elmi dərəcəsi və elmi adı, üç dildə açar sözlər və xülasə (70-100 sözdən ibarət, 11 pt. ilə) ədəbiyyat siyahısı. Hər üç dildə yazılmış xülasələr bir-birinin eyni və məqalənin məzmununa uyğun olmalıdır.
- Məqalədə verilən **şəkil, rəsm, qrafik və cədvəllər** düzgün, aydın və mətni içərisində olmalı, onlara aid olan yazılar altında yazılmalıdır.
- Məqalənin həcmi **4-7 səhifə (15000-18000 işarə)** həcmində qəbul edilir.
- **İstinadlar** mətni içərisində kvadrat mötərizədə göstərilməklə məqalənin sonunda əlifba sırası ilə nömrələnməlidir. Məsələn: [5, s.152].
- Ədəbiyyat siyahısında verilən hər bir istinad haqqında məlumat tam və dəqiq olmalıdır. İstinad olunan mənbənin biblioqrafik təsviri onun növündən (monoqrafiya, dərslik, elmi məqalə və s.) asılı olaraq verilməlidir. Simpozium, konfrans materiallarına və ya tezislərinə istinad edilərkən məqalə və ya tezis adı göstəriməlidir.
- Redaksiya düzəlişlər etmək üçün məqaləni müəllifə qaytara bilər.
- Məqalədə verilən hər hansı bir elmi yenilik, tezis və s. üçün müəllif şəxsən məsuliyyət daşıyır.
- Jurnalda dərc olunmayan məqalə geri qaytarılmır.

Çapa imzalanmış 18.03.2024
Kağız formatı 60x84 1/16, çap vərəqi 22
Sifariş 70, sayı 100

ADPU-nun nəşriyyatı
Bakı, Ü.Hacıbəyli küçəsi, 68
Tel: (+912)493-74-10
E-mail: poliqrafiya@mail.ru

