

AZƏRBAYCAN RESPUBLİKASI TƏHSİL NAZİRLİYİ
AZƏRBAYCAN DÖVLƏT PEDAQOJİ UNİVERSİTETİ

MAGİSTRANT
dövri-elmi jurnal

ISSN 2788-696

2022, №3(5)

Baş redaktor:**Asəf D.Zamanov**

fizika-riyaziyyat elmləri doktoru, professor
ADPU-nun elm və innovasiyalar üzrə prorektoru
(ADPU, Bakı, Azərbaycan)

Redaksiya heyəti:**Arif Ş.Şəkərəliyev**

iqtidad elmlər doktoru, professor
(ADİU, Bakı, Azərbaycan)

Bəhlul İ.Ağayev

biologiya elmləri doktoru, professor
(ADPU, Bakı, Azərbaycan)

Bəhram H.Əliyev

riyaziyyat elmləri doktoru, professor
(ADPU, Bakı, Azərbaycan)

Əbülfət Q.Pələngov

pedaqogika üzrə elmlər doktoru, professor
(ADPU, Bakı, Azərbaycan)

Əhməd Ş.Abdinov

fizika-riyaziyyat elmləri doktoru, professor
(BDU, Azərbaycan)

Ələkbər Ə.Əliyev

texnika elmləri doktoru, professor
(BDU, Azərbaycan)

Əli Z.Zalov

kimya üzrə elmlər doktoru, dosent
(ADPU, Bakı, Azərbaycan)

Əmir İ.Əliyev

hüquq üzrə elmlər doktoru, professor
(BDU, Azərbaycan)

Fərrux A.Rüstəmov

pedaqoji elmlər doktoru, professor
(ADPU, Bakı, Azərbaycan)

Gülnaz A.Abdullazadə

fəlsəfə elmlər doktoru, professor
(BMA, Azərbaycan)

Hikmət Ə.Əlizadə

pedaqoji elmlər doktoru, professor
(BDU, Azərbaycan)

İsa N.İsmayılov

pedaqogika üzrə elmlər doktoru, dosent
(ADPU, Bakı, Azərbaycan)

İlham Ə.Şahmuradov

biologiya elmləri doktoru, professor
(AMEA, Bakı, Azərbaycan)

ADPU-Azərbaycan Dövlət Pedaqoji Universiteti

BDU-Bakı Dövlət Universiteti

ADNSU-Azərbaycan Dövlət Neft və Sənaye
Universiteti

BMA-Bakı Musiqi Akademiyası

ADİU-Azərbaycan Dövlət iqtisad Universiteti

YTU-Yıldız Teknik Universiteti. İstanbul, Türkiyə

Mahirə N.Hüseynova

filologiya elmləri doktoru, professor
(ADPU, Bakı, Azərbaycan)

Məhəmməd A.Abduyev

Coğrafiya üzrə elmlər doktoru
(ADPU, Bakı, Azərbaycan)

Mübariz M.Əmirov

pedaqogika üzrə elmlər doktoru, professor
(ADPU, Bakı, Azərbaycan)

Müsavər A.Musayev

fizika üzrə elmlər doktoru, professor
(ADNSU, Bakı, Azərbaycan)

Müseyb İ.İlyasov

pedaqogika üzrə elmlər doktoru, professor
(ADPU, Bakı, Azərbaycan)

Namiq Q.Şıxaliev

kimya üzrə elmlər doktoru, professor
(BDU, Azərbaycan)

Nazim Ə.İmamverdiyev

geologiya-mineralogiya üzrə elmlər doktoru,
professor, (BDU, Azərbaycan)

Oqtay B.Sultanov

tarix elmləri doktoru, professor
(ADPU, Bakı, Azərbaycan)

Ramiz İ.Əliyev

psixologiya elmlər doktoru, professor
(ADPU, Bakı, Azərbaycan)

Sevinc B.Quliyeva

filologiya üzrə fəlsəfə doktoru
(ADPU, Bakı, Azərbaycan)

Surxay C.Əkbərov

texnika elmləri doktoru, professor
(YTU, İstanbul, Türkiyə)

Məsul katib:**Natəvan F.Həsənova**

(ADPU, Bakı, Azərbaycan)

Təsisçi: Azərbaycan Dövlət Pedaqoji Universiteti
–ADPU (Bakı, Azərbaycan)

Dövlət qeydiyyatı:

«MAGISTRANT» dövrü-elmi jurnalı 29.01.2021-
ci ildə Azərbaycan *Respublikası* Ədliyyə

Nazirliyində Mətbu nəşrlərin dövlət qeydiyyatı
reyestrinə daxil edilmişdir.

Qeydiyyat: № 4328

MÜNDƏRİCAT

FİZİKA-RİYAZİYYAT VƏ TEXNİKA ELMLƏRİ

N.N.Fərmanova

İbtidai siniflərdə həndəsə məzmun xəttinin tədrisində funksional asılılıqların rolu 5

K.F.Məlikova

Orta məktəblərdə Python proqramlaşdırma dilinin interaktiv metodla tədrisi texnologiyası.....11

M.H.Abdullayev

VI sinif fizika dərslərində maraqlandıran mərhələlərinin müəyyənləşdirilərək sistemləşdirilməsi15

TƏBİƏT ELMLƏRİ

V.Ə.İsmaylov

Coğrafiya dərslərində diyarşünaslıq prinsipinin həyata keçirilməsi yolları21

A.M.Həmidli

Biologiyanın tədrisində şagirdlərə ilk tibbi yardımlarla bağlı davranışların aşılması.....27

S.Q.Allahyarova

Ümumtəhsil məktəblərinin VII sinfində “Balıq sümüyü” metodu ilə zooloji biliklərin tədrisində yaradıcı təfəkkürün inkişaf etdirilməsi33

M.L.Əsədova

Ümumtəhsil məktəb biologiyasının tədrisində şagirdlərdə bioetik davranışların formalaşdırılmasının imkanları40

Q.M.Babaşov

Ceyrançöl alçaqdağlığının landşaftlarının antropogen transformasiyası45

HUMANİTAR VƏ İCTİMAİ ELMLƏR

J.Ç.Quluzadə

Yaxın Şərq: dekorativ parçalar49

K.İ.Burzuyeva

Etnik stereotip yönümlər və onların etnoslararası qarşılıqlı münasibətlərə təsiri.....57

A.A.Mustafayeva

Müstəqillik dövrü Azərbaycan heykəltəraşlığında vətənpərvərlik mövzusu.....63

N.H.Əbilova

Ədəbiyyat dərslərində Məhəmməd Füzulinin “Leyli və Məcnun” poemasının təhlili69

N.M.Bəşirova

Qərbi Avropa rəngkarlığında klassizmin bədii xüsusiyyətləri77

N.N.Rzazadə	
Dieqo Velaskes və Piter Paul Rubensin “Concordia” emblemi motivi.....	83
T.N.Əhmədli, X.Ə.Balayev	
Qarabağın ekoturizm potensialının qiymətləndirilməsi	89
S.İ.Novruzova	
Azərbaycanda sosioloji fikrin inkişafında “Kitabi-Dədə Qorqud” dastanının yeri	95
A.R.Zəkəriyyəeva	
Dastanlarda etnik milli xarakter və onların təzahür xüsusiyyətləri	101
Ə.B.Məmmədzadə	
İşğaldan azad olunmuş rayonlarda sosial inkişaf və həyat keyfiyyətinin yüksəldilməsi.....	108
Y.N.Akbaş	
Dislaliya zamanı korreksiya-loqopedik işin təşkili.....	119

PEDAQOJİ-PSIXOLOJİ ELMLƏR

L.R.Hüseynova	
Fiziki imkanları məhdud uşaq böyüdən ailə ilə sosial-pedaqoji işin təşkili	124
A.Ş.Musabəyli	
Məktəbəqədər təhsil müəssisələrində islam dəyərlərinin öyrədilməsi üzrə işlərin aparılması yolları	129
R.N.Mirzəli	
Kiçik yaşlı məktəblilərin idrak fəaliyyətinin idarə edilməsində pedaqoji qiymətləndirmənin rolu.....	136
G.E.Mahmudova	
Oxu mətnləri dinləyib-anlama bacarıqlarını inkişaf etdirmə vasitəsi kimi	143
A.A.Rüstəмова	
Təlim prosesində tələbələrin idrak tələbatlarının formalaşdırılması.....	148
Z.M.Qasımzadə	
Məktəbəqədər yaşlı uşaqların sosiallaşmasında ailənin rolu	154
N.R.Əliyeva	
Azərbaycan məktəblərində təhsildə sosial-psixoloji xidmətin müasir vəziyyəti.....	158
İ.V.Abbasova	
Valdorf məktəbi və uşaqların açıq məktəblərə daha çox üstünlük verməsi	164
G.T.Kərimova	
Media formatının dərslərin məqsədinə uyğun seçilməsi.....	168
M.A.Cabbarova	
Hiperaktivlik və diqqət pozulması olan kiçik məktəb yaşlı uşaqların pedaqoji-psixoloji xüsusiyyətləri.....	174
N.S.Əliyeva	
Məktəb təhsilinin innovativ inkişafının idarə edilməsində sosial-pedaqoji texnologiyaların rolu.....	181
G.T.Nuriyeva	
Kiçik yaşlı məktəblilərin əxlaq tərbiyəsində ibtidai sinif dərslərlərinin əhəmiyyəti və xüsusiyyətləri.....	187

V.A.Qafarova	
Məktəbəqədər yaşlı uşaqlarda milli iftixar hissənin inkişafına təsir edən amillər	193
G.V.Qəribova	
Ənənəvi və interaktiv dərslər, onların səciyyəvi xüsusiyyətləri və müqayisəli təhlili	198
N.B.Quliyeva	
İbtidai təlim prosesində keyfiyyətin təmin edilməsində məktəbdaxili qiymətləndirmədən istifadə imkanları	204
İ.Ə.Bağirova	
Təlim səviyyələri üzrə yazı bacarıqlarının inkişaf etdirilməsi imkanları.....	209
G.G.Soltanova	
Kiçik yaşlı məktəblilərlə aparılan sosial pedaqoji işin mahiyyəti və vəzifələri	213
G.S.Behdiyev	
Məktəbəqədər yaşlı uşaqlarda ekskursiya və gəzintilər zamanı humanizm tərbiyəsinin aşılınması yolları.....	218
G.İ.Babazadə	
Promethean lövhələr və ondan tədris prosesində istifadə metodikası.....	224
U.R.Teyyubova	
Məktəbəqədər təhsil təşkilatlarında ekoloji təhsilin həyata keçirilməsi kontekstində məktəbəqədər uşaqların sosiallaşması	230
G.T.Tanrıverdiyeva	
Xüsusi qayğıya ehtiyacı olan şagirdlərin tədrisində informasiya və kommunikasiya texnologiyalarından səmərəli istifadə	236
L.H.Şükürlü	
Təhsil müəssisələrində idarəetmənin modelləri	243
X.A.Dadaşlı	
Əmək təlimindən texnologiya və sahibkarlığa aparıcı yol	249
F.A.Paşayeva	
Peşəkar müəllimin səciyyəvi xüsusiyyətləri	255
A.M.Niftəliyeva	
Təlimin səmərəliliyinin yüksəldilməsində müasir pedaqoji texnologiyalardan istifadənin əhəmiyyəti.....	261
Z.E.Məmişadə	
İbtidai siniflərdə fənlərin (ana dili və həyat bilgisi üzrə) tədrisi prosesində fənn kurikulumlarının rolu	267
A.M.Şirinzadə	
Pedagoji tədqiqatlarda təlim prosesinin səmərəliliyinin yüksəldilməsində yeni yanaşmalara dair	273
G.R.Hacıyeva	
İdarəetmədə gənc müəllimlərlə aparılan metodist işlərin təşkilində məktəb rəhbərinin rolu	277
G.N.Şahmirova	
Məktəb, müəllim və ailə ilə əlaqəli dəyişənlər aspektində şagird uğurunun tədqiqi	281

T.N.Nəbiyeva	
Təhsil müəssisələrində təhsil-biznes fəaliyyətinin növləri və onların üstünlükləri.....	286
R.M.Mirzəli	
İbtidai sinif müəllimlərinin şagirdlərin idrak fəaliyyətini inkişaf etdirməsi, fəallaşdırması və qiymətləndirməsi yolları	292
G.Ş.Zeynalli	
Təhsil sistemləri anlayışının interpretasiyası.....	298
S.R.Rufullayeva	
Ünsiyyət və şəxsiyyətin sosiallaşması, sosial inkişafın mərhələləri və hərəkətverici qüvvələri	304

N.N.Fərmanova
Azərbaycan Dövlət Pedaqoji Universiteti
fermanovanarmina@gmail.com

İBTİDAI SİNİFLƏRDƏ HƏNDƏSƏ MƏZMUN XƏTTİNİN TƏDRİSİNDƏ FUNKSIONAL ASILILIQLARIN ROLU

Xülasə

Həndəsə məzmun xətlərinin öyrənilməsində kəmiyyətlər arasındakı funksional asılılıqlardan istifadə mühüm yer tutur. İbtidai siniflərdə həndəsə elementləri kəmiyyətlər arasındakı asılılıqların əyaniləşdirən əsas vasitələrdən biridir. Məqalədə həndəsə məzmun xəttinin tədrisində kəmiyyətlər arasındakı asılılıqlar və onlardan məsələ həllində istifadə olunması qaydalarına baxılmışdır.

РОЛЬ ФУНКЦИОНАЛЬНОЙ ЗАВИСИМОСТИ В ПРЕПОДАВАНИИ ЛИТЕРАТУРЫ В ВЫПУСКНИКЕ НАЧАЛЬНОЙ ШКОЛЫ

Резюме

Использование функциональных зависимостей между величинами играет важную роль при изучении линий геометрического содержания. В начальной школе геометрические элементы являются одним из основных средств наглядности зависимостей между величинами. В статье рассматриваются взаимозависимости между величинами в преподавании геометрической линии содержания и правила их использования при решении задач.

THE ROLE OF FUNCTIONAL DEPENDENCE IN THE TEACHING OF LITERATURE IN GRADUATE IN PRIMARY SCHOOLS

Summary

The use of functional interdependencies between values plays an important role in the study of lines of geometric content. In elementary school, geometric elements are one of the main means of visibility of dependence between values. The article considers the interdependence between the greats in teaching the content of the geometric line and the rules of their use in solving the task.

Açar sözlər: *həndəsi fiqur, məzmun xətti, xassə, funksional asılılıq, perimetr, sahə.*

Ключевые слова: *геометрические фигуры, содержательные линии, свойства, функциональные зависимости, периметр, площадь.*

Key words: *geometric shapes, meaningful lines, properties, functional dependencies, perimeter, area.*

İbtidai siniflərin riyaziyyat kursunda kəmiyyət anlayışı, onun ölçül-məsi, ölçü vahidlərinin əlaqələndirilməsi əsas mövzulardan biri hesab edilir. Bu anlayışların öyrənilməsində məsələ həllinin xüsusi əhəmiyyəti var. Belə ki, məsələ həlli prosesi zamanı şagirdlər hesab əməllərinin mənasını və xassələrini, məsələdə təsvir olunan situasiyanı riyazi dilə çevirməyi, onu modelləşdirməyi, riyazi bilikləri həyatda tətbiq etməyi öyrənirlər.

Proqrama uyğun olaraq ibtidai siniflərin riyaziyyat kursu beş məzmun xəttini - ədədlər və əməllər, cəbr və funksiyalar, həndəsə, ölçmələr, statistika və ehtimal bölmələrini özündə əks etdirir. Məzmun xətlərinin daxil edilmə-sindən asılı olmayaraq onların öyrənilməsində kəmiyyət anlayışı mühüm yer tutur. Kəmiyyətlər arasında funksional asılılıqların sözlərlə və ya riyazi ifa-dəsi zamanı şagirdlər aşağıdakı bacarıqları əldə etməlidirlər:

- kəmiyyətlər arasındakı asılılıqlardan istifadə edərək dəyişənlərdən birinin

dəyişməsinin digərinə necə təsir etdiyini araşdırır və şərhlər verir.

- sadə funksional asılılıqları həyati məsələlərlə əlaqələndirir və şərhlər verir.

- müxtəlif kəmiyyətlər (qiymət, miqdar, dəyər, sürət, zaman, gedilən yol, əmək məhsuldarlığı, işin müddəti, işin həcmi və s.) arasındakı funksio-nal asılılıqları şərh edir. Eyni adlı kəmiyyətlərin müqayisəsini aparır və mü-qayisənin nəticəsini şərh edir. Burada kütlənin, uzunluğun, tutumun, vaxtın, perimetrin, sahənin müqayisəsi konkret məsələlər üzərində aparılır və müqa-yisənin nəticəsi şərh edilir [5, s.196].

Bu anlayışların öyrənilməsində həndəsə elementlərindən geniş istifadə olunur. Bəzi hallarda anlayışların dərk edilməsində həndəsi fiqurlar əyani vasitə kimi istifadə edilir.

Bu isə həndəsə elementlərinin həm öyrətmə vasitəsi kimi, həm də öy-rənmə obyektini kimi verilməsi ilə bağlıdır. Hesab elementlərinin daha əhatəli öyrənilməsində, şagirdlərin fəza təsəvvürlərinin formalaşmasında həndəsə elementlərinin xüsusi əhəmiyyəti vardır. Hər iki halda şagirdlərin gələcək müstəqil fəaliyyətlərinin inkişafına, təfəkkürün dinamikliyinə, öz fikrini ifa-də edərək onu əsaslandırmaq qabiliyyətlərinin formalaşmasına və s. geniş imkan yaranır.

İbtidai siniflərdə sadə müstəvi fiqurlar dedikdə, adətən bucaq, üçbucaq, dairə, düzbucaqlı, kvadrat anlayışları başa düşülür. Bu anlayışların tərifini nominal qaydada şagirdlərə çatdırılır. I sinifdə şagirdlər bu anlayışlarla tanış olmaqla yanaşı kağız üzərində onların təsvirlərini yaratmaq bacarıqlarını əldə edirlər. Kurikulum əsasında yazılan Riyaziyyat dərsləklərində fəza fiqurları-kub, düzbucaqlı prizma, silindr, konus, kürə haqqında ümumi məlumat veri-

lır. Hesab məsələlərinin həllində də həndəsi fiqurlar əyani vasitə kimi istifadə olunur. Eyni zamanda məsələlərin həlli prosesində bəzi həndəsi fiqurların xassə və əlamətləri şagirdlər tərəfindən müəyyən edilir.

Planimetriya və fəza fiqurlarının müqayisə olunması, onların oxşar əlamətlərinin qeyd edilməsi və ümumi təlim metodlarının tətbiqi üzrə yekun nəticənin alınması vacibdir [5, s.124]. Məzmunundan asılı olmayaraq əksər məsələlərin həlli prosesində hesab əməllərindən istifadə olunur. Başqa sözlə, istənilən riyazi məsələnin həlli zamanı ən azı iki və ya daha artıq məzmun xətlərinin elementlərindən istifadə olunur. Məzmun xətləri arasında inteqrasiyanın yaradılması motivasiyanın yüksəlməsinə səbəb olur. Eyni məzmun xətlərinin elementləri arasında əlaqə təlimdə əyaniliyi və varisliyi təmin edir. Məsələn kub anlayışını daxil edəndə əyani olaraq kub şagirdlərə təqdim olunur. Kubun təpə nöqtələrinin, üzlərinin əlamətləri kvadratla müqayisə edilir. Tərəf – til, kubun üzlərinin kvadratlardan ibarət olması, kubun tam səthinin sahəsini kvadratın sahəsi ilə ifadə edilməsi və s. əlamətlər şagirdlər tərəfindən müqayisə edildikdə onlar arasında analogiyanın müəyyən edilməsinə imkan yaranır.

Təlim prosesində şagirdlər ilkin olaraq aşağıdakı anlayışlarla tanış edilməli və müvafiq bacarıqları əldə etməlidirlər:

- həndəsi fiqur nədir və hər hansı fiquru təsvir etmək üçün nədən istifadə etmək olar;

- fiqurun xassəsi dedikdə nə başa düşülür və istənilən fiqurun xassəsini müəyyən etmək üçün hansı vasitələrdən istifadə zəruridir;

- sadə həndəsi fiqurların bəzi xassələrini məsələ həllində tətbiq etməyi bacarır;

- əsas sadə müstəvi fiqurları tanıyır və sadə fiqurların kombinasiyasından ibarət fiquru təhlil edir və müvafiq şərtlərin verilməsini bacarır;

- fəza fiqurlarının müstəvi fiqurlardan fərqi müəyyən edə bilir və sadə fəza fiqurlarının müstəvi üzərində sxematik təsvirlərini seçə bilir;

- uzunluq və istiqamət anlayışlarını sadə məsələlərin həllində tətbiq etməyi bacarır və məsələdə verilənləri sxematik təsvir etməyi bacarır;

- çoxbucaqlının perimetri və sahəsi anlayışlarını dərk edir və verilmiş müvafiq məsələlərin həllində məlum anlayışlardan istifadə qaydasını tətbiq etməyi bacarır [5, s.283].

Perimetr və sahə anlayışlarının öyrənilməsində funksional asılılıq, kəmiyyətlərin ədədi qiymətinə müvafiq nəticənin dəyişməsi, kəmiyyətlər arasındakı asılılıqların düz və ya tərs mütənəsb olması haqqında məlumatlar əyaniləşdirilir və konkret məsələlərin həllində ümumiləşdirilir.

Həndəsə məzmun xəttində fiqurların xassələrinin müəyyən edilməsində və bəzi sadə məsələlərin həllində induktiv yanaşmadan geniş istifadə olu-

nur. Mümkün halların hər biri (tam induksiya metodu) nəzərdən keçirildikdən sonra yekun nəticə qəbul edilir. Qeyd olunan mühakimələri konkret məsələlər üzərində nəzərdən keçirək.

Məsələ 1. Sahəsi 400 m^2 olan düzbucaqlı formasında olan futbol meydançasına hasar çəkmək lazımdır. Ən az uzunluqda hasar çəkmək üçün meydançanın tərəflərinin ölçüsü necə olmalıdır?

Bu məsələdə sahə və uzunluq arasında asılılıq dolayı şəkildə verilib. İbtidai siniflərdə perimetrin ən kiçik olması üçün tərəflərin uzunluqlarının hansı natural ədədlərlə ifadə olunması seçim yolu ilə təyin edilə bilər. Seçimin müəyyən edilməsi ehtimal məzmun xətti ilə əlaqədardır. Məsələnin həlli üçün motivasiyanı yaratmaq üçün şagirdlərə aşağıdakı suallarla müraciət etmək olar:

1. Düzbucaqlının perimetri necə hesablanır?
2. Düzbucaqlının sahəsi necə hesablanır ?
3. Düzbucaqlının perimetri və sahəsi arasında uyğunluq varmı?
4. Hasili 400-ə bərabər olan ədədləri yazın.

400 ədədini iki natural vuruğun hasili şəklində göstərdikdə alınan vuruqlar düzbucaqlının tərəflərinin uzunluğunu ifadə edən ədədlər olacaq.

$400=1 \cdot 400$, $400=2 \cdot 200$, $400=4 \cdot 100$, $400=5 \cdot 80$, $400=20 \cdot 20$ və s. bərabərliklərini yazdıqdan sonra alınan vuruqları perimetrlə (cəmlə) əlaqələndirmək olar. İbtidai siniflərdə bu tip məsələlərin həlli nisbətən çətin olsa da, müəllimin pedaqoji baxımdan düzgün yanaşması bu problemi həll edə bilər. $P=2 \cdot (a + b)$ ifadəsinin ən kiçik qiymət alması üçün a və b vuruqlarının (düzbucaqlının tərəflərinin) ala biləcəyi mümkün qiymətlərin nəticələri təhlil olunmalıdır. Bu qiymətləri cədvəlin köməyi ilə də yoxlamaq olar.

Cədvəl 1.

Tərəflər -a və b	Sahə: $S=a \cdot b$	$P= 2 \cdot (a+b)$
1 və 400	400	802
2 və 200	400	404
4 və 100	400	208
5 və 80	400	170
8 və 50	400	116
10 və 40	400	100
16 və 25	400	82
20 və 20	400	80

a və b-nin müvafiq qiymətlərinə uyğun perimetrlərin hesablanması şagirdlərə həvalə etmək olar. Alınan nəticələri müqayisə etdikdən sonra perimetrin ən kiçik olması üçün tərəflərin uzunluqlarının hansı formada olması haqqında məlumatın şagirdlərdən alınması onlarda fənnə qarşı marağı daha da yüksəldir.

Sahəsi verilən düzbucaqlının perimetrinin ən kiçik olması üçün onun tərəflərinin bərabər olması (kvadrat) induktiv yolla müəyyən edildi.

Mətnli məsələlərin həllində həndəsə elementlərindən əyaniliyi təmin etmək üçün istifadə olunduğu halda həndəsi məzmunlu məsələnin həllində “Statistika və ehtimal nəzəriyyəsi” elementlərindən də istifadə oluna bilər.

Bu prosesdə “ola bilər”, “mümkündür”, “həmişə olar”, “mümkün deyil”, “mütləq olar”, “həmişə mümkün deyil” və s. sözlərdən istifadə olunur. Hesablamanın və ölçmənin nəticəsinin natural ədədlə ifadə olunması şərti daxilində bu anlayışlardan istifadə edilə bilər.

Məsələ 2. Şəkildə göstərilən ölçülərə əsasən döşəməyə kafel döşənməlidir. Kafelin bir kvadrat metri 25 manatdır. Kafelin alınması üçün nə qədər pul lazımdır?

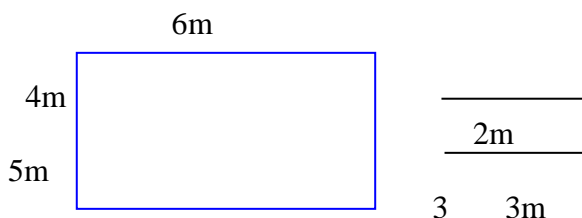

Həlli:

1. Böyük düzbucaqlının sahəsi nə qədərdir?

$$5 \cdot 6 = 30 \text{ (m}^2\text{)}$$

2. Kiçik düzbucaqlının sahəsi nə qədərdir?

$$2 \cdot 3 = 6 \text{ (m}^2\text{)}$$

3. Nə qədər parket alınmalıdır?

$$30 + 6 = 36 \text{ (m}^2\text{)}$$

4. Kafelin alınması üçün nə qədər pul lazımdır?

$$36 \cdot 25 = 900 \text{ (manat)}$$

Bu məsələdə verilənləri dəyişməklə kəmiyyətlər arasındakı asılılıqları əyani təsvir etmək üçün şagirdlərə əlavə tapşırıqlar vermək olar.

Məsələ 3. Düzbucaqlının perimetri 60 m, eni isə uzunluqdan 5 dəfə kiçikdir. Düzbucaqlının sahəsi nə qədərdir?.

Həlli.

1. Düzbucaqlının eni və uzunluğu birlikdə neçə hissədən ibə-

rətdir?

$$1+5 = 6 \text{ (hissə).}$$

2. Düzbucaqlının perimetri neçə hissədən ibarətdir?

$$6 \cdot 2 = 12 \text{ (hissə)}$$

3. Düzbucaqlının eni nə qədərdir?

$$60:12 = 5 \text{ (m)}$$

4. Düzbucaqlının uzunluğu nə qədərdir?

$$5 \cdot 5 = 25 \text{ (m)}$$

5. Düzbucaqlının sahəsi nə qədərdir?

$$25 \cdot 5 = 125 \text{ (kv.m)}$$

Burada düzbucaqlının tərəfləri arasındakı asılılıqların müəyyən edilməsində vahidə gətirilmə üsulundan istifadə edildi. Həndəsə deduktiv elm olduğundan həll olunan məsələlərdə onun xüsusiyyətləri nəzərə alınmalıdır.

Məqaqlənin aktuallığı. Məzmun xətlərinin öyrənilməsində əyaniliyi təmin etmək üçün həndəsə elementlərindən geniş istifadə olunur. Kəmiyyətlər arasındakı asılılıqlara əsasən yeni kəmiyyətin müəyyən edilməsi və hər bir kəmiyyətə məxsus xassələrin öyrənilməsində həndəsi fiqurlar əvəzolunmaz bir vasitədir. Bu baxımdan həndəsi məzmunlu məsələlərin həllində funksional asılılıqların məsələ həllində tətbiqi xüsusi əhəmiyyət kəsb edir.

Məqaqlənin elmi yeniliyi. Sadə həndəsi fiqurların perimetrleri və sahələri arasındakı funksional asılılıqların induktiv yolla müəyyən edilməsində seçmə üsulundan istifadənin imkanları nəzərdən keçirilmişdir.

Məqaqlənin praktik əhəmiyyəti və tətbiqi. Həndəsi məzmunlu məsələlərin həllində kəmiyyətlər arasındakı asılılıqların tətbiq olunması üsullarından müəllim və tələbələr yararlı bilərlər.

Ədəbiyyat:

1. Qəhrəmanova, N.M. Riyaziyyat-3. Dərslik / Bakı, 2019, 160 s.
2. Qəhrəmanova, N.M. Riyaziyyat-3. Müəllim üçün metodik vəsait / Bakı, 2019, 176 s.
3. Qəhrəmanova, N.M. Riyaziyyat-4. Dərslik / Bakı, 2019, 208 s.
4. Həmidov S.S. Məktəbin ibtidai siniflərində riyaziyyatın tədrisi metodikası. Bakı, ADPU, 2012
5. Həmidov S.S., Hacıyev N.M. Məktəbin ibtidai siniflərində məsələ həlli təliminin nəzəri və metodik problemləri. Bakı, ADPU, 2008.
7. Бантова М. А. и др. Методика преподавания математики в начальных классах, Москва, «Просвещение», 1998.

K.F.Məlikova
Azərbaycan Dövlət Pedaqoji Universiteti
konulmelikova98@gmail.com

ORTA MƏKTƏBLƏRDƏ PYTHON PROQRAMLAŞDIRMA DİLİNİN İNTERAKTİV METODLA TƏDRİSİ TEXNOLOGİYASI

Xülasə

Məqalənin əsas əhəmiyyəti orta məktəblərdə tədris olunan Python proqramlaşdırma dilində dövr operatorları haqqında ətraflı izah verməkdir.

Bu məqalədə aşağıdakı məsələlər qeyd olunub:

Python proqramlaşdırma dilində dövr operatorları.

Python dilində break və continue əmrləri

ТЕХНОЛОГИЯ ИНТЕРАКТИВНОГО ОБУЧЕНИЯ ЯЗЫКУ ПРОГРАММИРОВАНИЯ PYTHON В СРЕДНИХ ШКОЛАХ

Резюме

Основная цель статьи дать подробное объяснение операторов периода в языке программирования Python, изучаемом в средних школах.

В этой статье рассматриваются следующие вопросы: Операторы цепи на языке программирования Python. Команды прерывания и продолжения в Python

TECHNOLOGY OF INTERACTIVE METHOD OF TEACHING PYTHON PROGRAMMING LANGUAGE IN SECONDARY SCHOOLS

Summary

The main purpose of the article is to give a detailed explanation of period operators in the Python programming language taught in secondary schools.

This article addresses the following issues:

Circuit operators in the Python programming language.

Break and continue commands in Python

Açar sözlər: Python , şərt, operator, dövr, kod, parol.

Ключевые слова: Python, условие, оператор, точка, код, пароль.

Key words: Python, condition, operator, period, code, password.

Python dili çox asan və öyrənilməsi asan olan dildir. Python oxunaqlı sintaksisə malikdir. Orada proqramları oxumaq və yazmaq, başqa dillərlə

müqayisədə çox asandır. Bu dil, proqramlaşdırmanı daha əyləncəli edir və diqqətinizi sintaksisə deyil, həllə yönəltməyə imkan verir. Orta məktəb şagirdləri üçün də, proqramlaşdırmaya Python ilə başlamaq əla seçimdir.

Əgər biz dövr operatorlarından istifadə etmədən, istifadəçi adı və şifrə tələb edən bir proqram yazsaq, hər dəfə mövcud məlumatımızla proqramı yenidən başlatmalı olacağıq. Yəni istifadəçi adı və parol səhv daxil edildikdə, biz bu istifadəçi adı və şifrəni təkrar-təkrar tələb edə bilmərik; Proqramı yenidən başlatmalıyıq. Bu bölmədə biz Python-da yazdığımız kodları davamlı hala gətirməyi və onları təkrar-təkrar dövrlərə salmağı öyrənəcəyik. Kodumuzu davamlı olaraq dövrlərə salmaqda bizə kömək edən elementlərə Python-da dövrlərə ('Loop') deyilir. Bu bölmədə biz iki dövr haqqında danışacağıq: *while* və *for* dövrləri.

Orta məktəb dərslində dövr operatorlarında çox qısa danışılırsa da dövr operatorları çox önəmli və dərin mövzudur. Biz bu məqaləmizdə *while* və *for* dövr operatorlarından danışacağıq. Eyni zamanda *range*, *break*, *continue* haqqında məlumat əldə edəcəyik. Yaxşı olardı ki, məktəb dərslərinə də, bu əlavələr olunsun ki, uşaqlar dövr operatorlarını tam anlaya bilsinlər. İndi isə gəlin bəzi dövr operatorları nə üçün istifadə olunur.

Biz bu alqoritmlər mövzusunda öyrəndik ki, dövrü alqoritmlər vasitəsilə biz dəfələrlə təkrarlanan əməliyyatlar üçün istifadə olunur. Məsələn biz bir saytda öz adımıza giriş etdikdə səhv edirsə şərt operatoru(*if*) ilə yazılmış proqramı hər dəfəsində yenidən başlatmalı oluruq. Amma bizə lazımdır ki kodumuz hər dəfə yenidən başladılmasın, qaldığı yerdən davam etsin. Bu dəfə köməyimizə dövr operatorları çatır. Dövr operatorları təkrar-təkrar baş verən prosesləri rahat bir kod blokuna çevirmək üçündür.

For dövr operatorları təkrar təkrar icra edilərn əməliyyatlar üçün istifadə olunur. Python-da dövrlərdə digər proqramlaşdırma dillərinin dövrlər üslubu yoxdur, məsələn digər dillərdəki kimi *for (i=0; i<n; i++)* yazılmaz.

```
>>>Fenn=["İnformatika", "Riyaziyyat", "Ədəbiyyat"]  
>>>for x in Fenn:  
    print(x)
```

Nəticəmiz aşağıdakı kimi olacaq:

```
informatika  
riyaziyyat  
edebiyat
```

Dövr daxilində Break açar sözü istifadə dövr bitmədən dövrədən çıxmağa imkan yaradır.

```
>>>Fenn=["informatika", "riyaziyyat", "edebiyat"]  
>>>for x in Fenn:  
    if x=="informatika":
```

break

print(x)

Nəticəmiz aşağıdakı kimi olacaq:

informatika

*Dövr daxilində **continue** açar sözündən istifadə bir başa dövrün növbəti elementinə keçməyi göstərir.*

```
>>>Fenn=["informatika", "riyaziyyat", "edebiyat"]
```

```
>>>for x in Fenn:
```

```
if x== "informatika":
```

```
    continue
```

print(x)

Nəticəmiz aşağıdakı kimi olacaq:

riyaziyyat

edebiyat

Bəzən bizə lazım olur ki, misal üçün: 1 və 10 aralığındakı ədədləri ekrana gətirmək. Bunu rahatlıqla əllə yazmağa ehtiyac qalmır. Kiçik bir kod bloku ilə biz ekrana rahatlıqla ədədlərimizi yazmağa ehtiyac qalmır. Kiçik bir kod bloku ilə biz ekrana rahatlıqla ədədlərimizi yazmağa ehtiyac qalmır.

```
>>>For i in range(1, 10):
```

```
    Print(i)
```

Nəticəmiz aşağıdakı kimi olacaq:

1

2

3

4

5

6

7

8

9

Range özü ingilis dilində aralıq mənasını verir və burada bizə 1və 10 aralıq qiymətlərini verəcəkdir.

```
>>>For i in range(1, 10, 2):
```

```
    Print(i)
```

Nəticəmiz aşağıdakı kimi olacaq:

3

5

7

9

Bu nəticədən də görüldüyü kimi bizim ədədlərimiz 1 dən 10-ə qədər iki-iki artacaq.

Python-da *While dövr operatorunun icrası zamanı* dövrlərdə müəyyən şərt yerinə yetirilənə qədər əməliyyatları təkrar-təkrar icra etmək üçün istifadə olunur. Əgər şərt yalnız olarsa, proqramda dövrədən sonrakı növbəti əməliyyat icra edilir.

While operatoru bir növ *if* operatoru kimi görünsə də, fərqi ondadır ki, bizim verdiyimiz şərt tamam olana qədər kodumuz çapa getmir və hər dəfə-sində başa qayıdır, şərti yoxlayır və yenidən kodu icra edir.

Məsələn:

```
>>>Parol=input("Bir parol daxil edir: ")
```

```
>>>While parol=="Python":
```

```
    Print("Parol Doğrudur!")
```

Nəticəmiz aşağıdakı kimi olacaq:

Parol Doğrudur!

Parol Doğrudur!

Parol Doğrudur!

Parol Doğrudur!

Parol Doğrudur!

Və s sonsuz Parol Doğrudur! Ekranda əks olacaq.

Burada biz görürük ki, əvvəlcə bir dəyişən elan edirik və şərt qoyuruq ki, parolumuz Python olana qədər kodu icra et. Parolumuz "Python" olduqdan sonra sonsuz sayda "Parol Doğrudur!" sözü çapa gedəcək. biz müxtəlif yollarla bu çap prosesini dayandıra bilərik. Məsələn *break* açar sözündən istifadə edə bilərik.

```
>>>Parol=input("Bir parol daxil edir: ")
```

```
>>>While parol=="Python":
```

```
    Print("Parol Doğrudur!")
```

```
    Break
```

Nəticəmiz aşağıdakı kimi olacaq:

Parol Doğrudur!

Ədəbiyyat:

1. Fırat Özgül kodlab kitab İnqilab kitabevi Tükiyə no:44066
2. Kərim Tahiroğlu Python ilə proqramlaşdırma dili, Bakı: Şərq-Qərb, 2016.
3. Abdulla Qəhrəmanov, İlahə Cəfərova- PYTHON proqramlaşdırma dili.Bakı – 2015 © "Müəllim" Nəşriyyatı, 2015

M.H.Abdullayev
Azərbaycan Dövlət Pedaqoji Universiteti
mirebdul5@gmail.com

VI SİNİF FİZİKA DƏRSLİKLƏRİNDƏ MARAQOYATMA MƏRHƏLƏLƏRİNİN MÜƏYYƏNLƏŞDİRİLƏRƏK SİSTEMLƏŞDİRİLMƏSİ

Xülasə

Ümumtəhsil orta məktəbinin VI sinfində şagirdlərin fizika fənninə maraqlarını təlim prosesinin müxtəlif mərhələlərində uğurla həyata keçirmək mümkündür. Bu məqsədlə fizika təliminin iki mərhələsinin – motivasiya və tədqiqat mərhələsinin, məzmununun təkmilləşdirilmə imkanlarını araşdırdıq. Burada VI sinif fizika kursunun tədris vahidlərinin bəzi mövzularının motivasiya və tədqiqat mərhələsi üçün əyləncəli eksperimental tapşırıqların yeri və məzmununu işlədik.

ИНТЕРЕС К УЧЕБНИКАМ ФИЗИКИ VI КЛАССА ОПРЕДЕЛЕНИЕ И СИСТЕМАТИЗАЦИЯ ЭТАПОВ

Резюме

В 6 классе общеобразовательной школы удается успешно реализовать интерес учащихся к физике на разных этапах учебного процесса. С этой целью мы исследовали возможности совершенствования содержания двух этапов обучения физике - мотивационного и исследовательского. Здесь мы отработали место и содержание занимательных экспериментальных заданий для мотивационно-исследовательского этапа некоторых тем учебных модулей курса физики 6-го класса.

INTEREST IN VI GRADE PHYSICS TEXTBOOKS DETERMINATION AND SYSTEMATIZATION OF STAGES

Summary

In the 6th grade of secondary school, it is possible to successfully realize the interest of students in physics at different stages of the learning process. For this purpose, we explored the possibilities of improving the content of the two stages of physics training - the motivation and research phase. Here we have worked out the place and content of entertaining experimental tasks for the motivation and research phase of some topics of the 6th grade physics course teaching units.

Açar sözlər: *təcrübə, təbiət hadisələri, sıxılma, genişlənmə, diffuziya, sıxlıq, Van de Graff generatoru*

Ключевые слова: *опыт, природные явления, сжатие, расширение, диффузия, плотность, генератор Ван де Граффа*

Key words: *experience, natural phenomena, compression, expansion, diffusion, density, Van de Graff generator*

Ümumtəhsil orta məktəbinin VI sinfində şagirdlərin fizika fənninə maraqlarının artırılmasına təlim prosesinin müxtəlif mərhələlərində uğurla nail olmaq mümkündür. Tədqiqat işində VI sinif fizika dərslərinin “Motivasiya” və “Tədqiqat” mərhələlərinin məzmununun təkmilləşdirilmiş sistemini müəyyənləşdirdik (cədvəl 1).

Bu sistemə daxil olan uyğun təlim materiallarının seçilməsində müvafiqlik, elmililik, əyanilik, varislik, fəndaxili və fənlərarası inteqrasiya və s. kimi didaktik prinsiplərdən istifadə edilmişdir [2; 4; 5].

Cədvəl 1.

Sıra №	Tədris vahidi	Mövzu	Dərsin mərhələləri		Ədəbiyyat	
			Motivasiya	Tədqiqat	Müə. üçün	Şagird üçün
1	Fizika nəyi öyrənir?	Fizika hansı hadisələri öyrənir?	İstilik hadisəsinə aid təcrübə: atmosfer təzyiqinin varlığının nümayişi;	Təbiət hadisələri: a) istilik hadisəsi; b) mexaniki hadisə; c) elektrik hadisəsi; d) işıq hadisəsi	[10]	[3]
2	Maddə və onun xassələri	Diffuziya	Rəngin suya qarışması, qida maddələrin qana sovrulması	Diffuziya hadisəsinə aid təcrübə: diffuziyanın sürətinin temperaturdan asılılığının nümayişi.	[6]	[7]
		Maddələrin istidən genişlənməsi	Maddələrin istidən genişlənməsi və soyuqdan sıxılmasına aid təcrübə.	Kürəciyin halqadan keçməsinə aid olan təcrübə.	[12]	[6]

		Maddənin sıxlığı və onun təyin edilməsi	Niyə yağ və su bir-birinə qarışmır?	Maddənin sıxlığının təyin edilməsinə aid təcrübə: Maddənin sıxlığının, həcmdən və kütlədən asılı olmasına aid nümayiş.	[11]	[7]
3	Qarşılıqlı təsirlər və hərəkət	Elektrik qarşılıqlı təsir	Cisimlər bir-birinə necə təsir göstərir, Hərəkətli kağızlar	Elektrikləşmə hadisəsinə aid təcrübə: vande graff generatoru vasitəsilə saçın qalxmasının nümayişi.	[13]	[9]

VI sinifində fizika təlimində bəzi mövzuların **motivasiya** mərhələsində istifadə olunacaq təlim materialları ilə tanış olaq:

1. Hərəkət təcrübəsinin modelləşdirilməsi.

Ləvazimat: kağız salfet, 2 ədəd stəkan, şam, alışqan və bir miqdar su.

Təcrübənin gedişi:

a. Stəkanın birində şam yerləşdirilir.
b. Kağız salfeti qatlayıb ortasından dəlik açılır və su ilə nəmləndirib içərisində şam olan stəkanın ağızı açıq hissəsində yerləşdirilir (salfetdən stəkanın içərisindən havanın kənara çıxması üçün istifadə olunur).

c. Şam yandırılır və ikinci stəkan şəkildəki kimi birinci stəkanın açıq ağızında yerləşdirilir (şəkil 1). Baş verən hadisə izlənilir.

d. Üstdəki stəkandan tutub ehtiyatla yuxarı qaldırın və baş verən hadisəni müşahidə edin.

Nəticə. Stəkanda şam yandırdıqda orada oksigen yanır. Digər stəkanı birinci stəkanın açıq ağızında yerləşdirdikdə onlar arasında qalan qaz molekullarının sürəti kəskin artaraq qapalı mühiti tərk edirlər. Nəticədə stəkanlar arasındakı havanın təzyiqi kəskin azalır və atmosfer təzyiqi stəkanları böyük qüvvə ilə bir-birinə sıxır. Onları bir-birindən ayırmağa çalışsaq da mümkün olmur (şəkil 1) [10].



Şəkil 1.

2. Qazın istidən genişlənməsi və soyuqdan sıxılması:

Ləvazimat: dərin qab (2 ədəd), soyuq və isti su (hərəsindən 2 l), şüşə butulka və rezin şar.

Təcrübənin gedişi. Əvvəlcə birinci qaba soyuq su, ikinci qaba isə isti suyu eyni səviyyədə əlavə edirik. Şüşə butulkanın ağızına rezin şar keçirib onu isti suya batıraraq bir qədər orada saxlayırıq. Baş verən hadisə müşahidə olunur. Sonra isə butulka soyuq suya batırılır, şarın formasında baş verən dəyişikliyə diqqət yetirilir.



İsti su

Genişlənmə

Soyuq su

Sıxılma

Şəkil 2.

Nəticə. Şüşə butulka isti suya batırıldıqda onun ağızdağı rezin şarın genişləndiyi müşahidə olunur. Butulka isti sudan çıxarıb soyuq suya batırıldıqda isə rezin şarın həcmının kiçildiyi – şardaki havanın sıxıldığını müşahidə olunur.

Hadisənin səbəbi. Şardaki hava qızdırdıqda onun molekullarının xaoitik sürəti artır. Nəticədə molekullar aralısındaki məsafə böyüyür – hava genişlənir. Havanı soyutduqda isə molekulların həm sürəti, həm də aralısındaki məsafə azalır. Nəticədə şardaki sıxılır və həcmi kiçilir (şəkil 2) [6].

Ümumtəhsil orta məktəbin VI sinifində fizika təlimində bəzi mövzuların **tədqiqat mərhələsində** təklif olunan maraqlı eksperimentlərlə tanış olaq.

3. Diffuziya hadisəsinə aid təcrübə.

Ləvazimat: 2 ədəd paket çay, 2 ədəd stəkan, isti su, soyuq su.

Təcrübənin gedişi. Əvvəlcə 2 stəkan götürürük. Birinin içərisinə isti su, digərinə isə soyuq su əlavə edirik. Paket çaylardan birini isti suya, digərini isə soyuq suya daxil edirik.

Nəticə. Təcrübənin gedişini müşahidə edirik. İsti suyun, soyuq sudan daha tez rəng aldığını görürük. Buna səbəb yüksək temperaturda çay molekulları ilə su molekulları arasındaki diffuziya hadisəsinin soyuq suya nisbətən daha sürətli baş verməsidir (şəkil 3) [12].

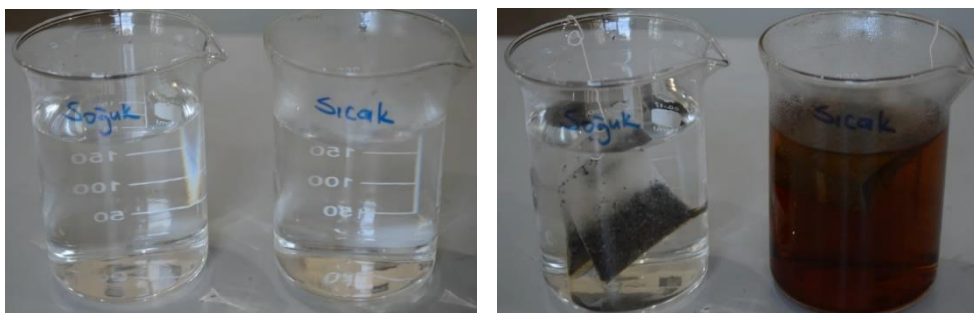

Şəkil 3

4. Maddənin sıxlığının təyin edilməsi.

Ləvazimat: yarıya kimi su dolu qab, alüminium folqa, metal pul (2 əd.)

Təcrübənin gedişi.

a. Əvvəlcə alüminium folqadan birinin içərisinə metal pul qoyuruq. Folqanı bükərək həcmi kiçildib suya atırıq. Folqanın suda vəziyyəti müşahidə olunur.

b. İkinci eyni ölçülü alüminium folqadan gəmi modeli düzəldirik. Onu suyun üzərinə qoyub içərisində metal pul yerləşdirilir. “Gəmi”nin suda vəziyyəti müşahidə olunur (şəkil 4).



Şəkil 4.

Nəticə. Hər iki təcrübədə eyni alüminium folqadan və metal puldan, yəni eyni kütləli materialdan istifadə olunmasına baxmayaraq, bükülmüş folqa suda batır, folqadan hazırlanmış “gəmi” isə suyun səthində üzür.

Hadisənin səbəbi: birinci təcrübədə alüminium folqanın kütləsini dəyişmədik, lakin suya vatan hissənin həcmi kiçilttik, nəticədə o, qabın dibinə batdı;

ikinci təcrübədə alüminium folqanın kütləsi dəyişmədi, lakin ona gəmi forması verməklə həcmi artırdıq, nəticədə o suyun səthində üzür.

Deməli, mayeyə batırılan cismin üzmə şərti onun mayeyə batırılan hissəsinin həcmindən asılıdır (şəkil 4) [11].

5. Vande Graff generatoru təcrübəsi.

Ləvazimat: van de graff generatoru

Təcrübənin gedişi. Van de Graaff generatoru sürtünmə maşını ilə eyni prinsiplə işləyir (konstruksiyalardan biri fırlanan kükürd topudur). Generator – dayaq içərisində hərəkət edən rezin kəmərlər kontakt fırçasına sürtüldükdə elektriklənir. Elektrik yükləri fırça vasitəsilə içərisi boş keçirici metal sferaya ötürülür. Nəticədə, sferada yüksək gərginlikli elektrostatik yük toplanır (şəkil5).



Şəkil 5.

Nəticə: Uzun saçlı qız metal sferaya əli ilə toxunduqda onun saçının qalxdığı müşahidə olunur. Buna səbəb qızın saçlarının eyni işarəli elektrik yükləri ilə elektriclənməsidir. Eyni işarəli elektrik yükləri bir-birindən itələndiyinə görə, heyrətamiz saç düzümü yaranır (şəkil 5) [13].

Ədəbiyyat:

1. İ.N.İsmayilov “Fizikanın tədrisi metodikasının müasir problemləri” Bakı 2019
2. Kazımov N.M. *Pedaqogika*. B.: Maarif, 1996.-416s.
3. Murqızov M,İ. və b. 8 sinif Fizika dərsliyi. BAKINƏŞR. Bakı, 2019
4. Nurəddin Kazımov. *Ali Məktəb Pedaqogikası*. B.: Əlfərül,2006.-392s.
5. Nurəddin Kazımov. *Məktəb Pedaqogikası*. Bakı 2011
6. Perelman Y.İ. *Əyləncəli fizika*. Bakı, Maarif, 1976.
7. Sultanov B.S., Xasməmmədov T.T. *Fizikadan ev təcrübələri*. Bakı, Azərtədrisnəşr, 1962.
8. Девид Маколи. *Как все устроено сегодня*. М.: Издательство «Манн, Иванов и Фербер», 2014.
9. Ванклив Дж., *Занимательные опыты по физике*, 2008
10. Яковлева М. *100 научных опытов для детей и взрослых в комнате, на кухне и на даче*. М.: Эксмо, 2015.
11. <https://www.youtube.com/watch?v=IeD0lpiceGc> adresi 01.03.2022-ci il tarixində götürülmüşdür
12. <https://www.youtube.com/watch?v=ZL4bj8GU0oA> adresi 01.03.2022-ci il tarixində götürülmüşdür.
13. <https://nauka.club/fizika/interesnye-domashnie-opyty-i-eksperimenty-po-fizike.html> adresi 01.03.2022-ci il tarixində götürülmüşdür.

V.Ə.İsmayılov
Azərbaycan Dövlət Pedaqoji Universiteti
valeh-ismayilov@mail.ru

COĞRAFIYA DƏRSLƏRİNDƏ DİYARŞÜNASLIQ PRİNSİPİNİN HƏYATA KEÇİRİLMƏSİ YOLLARI

Xülasə

Mətnə şagirdlərin diyarşünaslıq prinsiplərinə uyğun olaraq ekskursiya etməsi, ekskursiya zamanı görüləcək ehtiyat tədbirləri, müşahidə zamanı bir çox qaydalara əməl etmək, ölkənin müxtəlif coğrafi obyektlərini səyahət etmək və eyni zamanda milli dəyərlərimizi qorumaq aşılır.

ПУТИ РЕАЛИЗАЦИИ ПРИНЦИПА КРАЕВЕДЧЕСТВА В КУРСАХ ГЕОГРАФИИ

Резюме

Текст учит учащихся отправляться в экскурсии в соответствии с принципами этнографии, мерами предосторожности, которые необходимо соблюдать во время экскурсии, соблюдать множество правил при наблюдении, путешествовать по разным географическим объектам страны и при этом беречь наши национальные ценности.

WAYS OF IMPLEMENTATION OF THE PRINCIPLE OF LOCAL STUDIES IN GEOGRAPHY COURSES

Summary

The text teaches students to go on excursions in accordance with the principles of ethnography, precautions to be taken during the excursion, to follow many rules during the observation, to travel to different geographical objects of the country and at the same time to protect our national values.

Açar sözlər: diyarşünaslıq, ekskursiya, ətraf mühit, ekspedisiya, ekspanat, relyef, obyekt, metodika

Ключевые слова: этнография, экскурсия, среда, экспедиция, экспозиция, рельеф, объект, методология

Key words: ethnography, excursion, environment, expedition, exposition, relief, object, methodology

Coğrafiya fənninin tədrisi zamanı əsas məqsəd təhsil alanların daha səmərəli yolla daha geniş biliklər əldə etməsindən ibarətdir. Hər bir vətəndaş öz yaşadığı ölkə haqqında geniş məlumata malik olmalıdır. Ərazinin relyefi, iqlimi, təbiəti haqqında geniş biliklər əldə etməlidir.

Diyarşünaslığın əsas prinsipləri şagirdlərdə coğrafi biliklərin inkişafını daha da artırmaq, eyni zamanda istənilən ərazinin coğrafiyası haqqında məlumat əldə etməkdən ibarətdir. Bildiyimiz kimi 6-cı sinif coğrafiya fənninin tədrisi zamanı şagirdlərdə coğrafi biliklər haqqında ilkin təsəvvürlər formalaşır, buna baxmayaraq bir çox fənlərin tədrisi zamanı müxtəlif proses və hadisələr haqqında şagirdlərə dolaylı məlumatlar verilir.

Diyarşünaslıq termini əsasən şagirdlərin vizual təsəvvürünü formalaşdırır. Öyrənmənin prinsiplərini yada salsaq görərik ki, insanın yadda saxlama və ya tətbiq etmə metodologiyasında məlumatı gözlə görmək əsas prinsipdir. Elə buna görə də istər aşağı sinif şagirdləri istərsə də yuxarı sinif şagirdləri diyarşünaslıq prinsipini həyata keçirərək ərazi haqqında geniş biliyə malik olurlar. Diyarşünaslığın əsas məqsədi tətbiq zamanı tədrisin məqsədinə cavab verməlidir. Diyarşünaslıq şərait yaradır ki, hər bir təhsilalan qarşısına qoyduğu məqsədə plan üzrə nail ola bilsin. İnformasiyanı asandan çətinə prinsipi ilə yadda saxlamağa köməklik göstərir.

Diyarşünaslığın iki əsas məqsədi var. Birincisi insana öz yaşayış yeri, doğma diyarı haqqında məlumat toplamağa şərait yaradır, ikincisi isə coğrafiya dərslərinin daha effektiv öyrənilməsinə təmin edir. Müasir dövrün tələbinə uyğun olaraq coğrafiya dərslərinin tədrisi zaman müxtəlif materiallardan istifadəni təmin edir.

Fənnin özəlliyi ondan ibarətdir ki, hər hansı səyahət və ya ekskursiyanı həyata keçirən zaman diyarşünaslıq prinsiplərindən istifadə olunur. Rayon, kənd, şəhər haqqında geniş məlumat əldə etmək mümkündür. Xüsusi olaraq diyarşünaslıq həmin səyahət və ya ekskursiyanı qeyri peşəkar şəxslər tərəfindən də həyata keçirilməsini də təmin edir. Ərazinin öyrənilməsində həyata keçirilən əsas tədbir qeyd olunmuş ərazinin təbiəti, coğrafi mövqeyi, relyefi haqqında geniş məlumat əldə etməklə daha effektiv nəticəyə yiyələnmək mümkündür. Ərazi haqqında informasiyanı səyahətin icrası zamanı səyahət üzvlərindən ibarət komandada əsas öhtəlik coğrafiyaçı mütəxəssislərin üzərinə düşür. Çünki başqa ixtisas sahiblərindən fərqli olaraq coğrafiyaçı rayonun təbiətini, əhalisinin təsərrüfat fəaliyyətini, müxtəlif komponentlərin ərazi üzrə paylanması kompleks həyada keçirir.

Professor A.S.Barkov yazır ki, diyarşünaslıq məzmunca və tədqiqat metodikasına görə müxtəlif olan bir sıra elmi fənlərin kompleksidir. Deməli diyarşünaslıq coğrafiya fənninin bir hissəsi kimi baxmaq olmaz. Diyarşünaslıq hər hansı ərazinin təsviri, əhalinin məşğuliyyəti və eyni zamanda vətənə sevgi hissini özündə cəmləşdirən bir elmdir.

Bundan başqa diyarşünaslıq işlərindən turizmin inkişafı, hər hansı idman yarışlarının keçirilməsi zamanı istifadə olunur. Lakin diyarşünaslıq prinsiplərinin əsas məzmunu məktəblə bağlı olur. Çünki orta məktəbdə istər coğrafiya

fənninin istərsə də digər fənlərin tədrisi zamanı tətbiq edilmiş məlumatlar diyarşünaslığın daha geniş formalaşmasına səbəb olur.

Dövlət tərəfindən bu sahədə müxtəlif tədbirlər həyata keçirilir. Diyarşünaslıq muzeylərinin inkişafı buna misal ola bilər. Ölkənin bir çox şəhərlərində diyarşünaslıq muzeyləri vardır ki, həmin muzeylər vaxtaşırı olaraq yenidən yaradılır və ya əsaslı təmir olunur. Diyarşünaslıq muzeylərinə bu cür diqqət ölkə başçısı cənab İlham Əliyevin imzaladığı “Regionların İnkişaf Proqramı” çərçivəsində həyata keçirilir. Eyni zamanda müxtəlif orta ümumitəhsil məktəblərində yaradılmış muzeylər diyarşünaslıq prinsiplərini daha da inkişaf etdirməyə şərait yaradır.

Qeyd olunmuş diyarşünaslıq işləri şagirdlərin dünya görüşlərinin genişlənməsinə xidmət edir. Şagirdlər müşahidə apardığı ərazilərin keçmişi, tarixi və gələcəyi haqqında geniş məlumat əldə edirlər. Lakin diyar haqqında məlumat toplanan zaman qısa vaxt ərzində əldə edilmiş məlumatlar uyğun olmaya bilər, çünki müəyyən bir ərazinin təbiəti, iqlimi haqqında məlumat verməzdən əvvəl nəzərə almaq lazımdır ki, ərazinin iqlimi əsasən çoxillik məlumatlara əsasən müəyyən edilir. Bu formada diyar müşahidələri zamanı verilmiş məlumatların həqiqəti daha çox əks etdirməsi üçün coğrafiyaçıların məlumatlarından daha çox istifadə edilir.

Coğrafi diyarşünaslığın digər elmlərlə əlaqəsi. İstənilən şəxs istər öz yaşayış yerini öyrənsin istərsə də hər hansı ərazi istiqamətində səyahətə çıxmasından asılı olmayaraq əvvəlcə həmin ərazi haqqında geniş məlumata malik olmalıdır. Həmin rayonun təbiəti, əhalisinin məşquliyəti, həmin rayona aid elmi coğrafi məlumatlar öyrənməlidir. Buna misal olaraq qeyd edə bilərik ki, coğrafiya institutunun elmi iş apararı əməkdaşı ölkənin hər hansı iqtisadi coğrafi rayonu üzrə tədqiqat apararı zaman bir çox məsələlərə aydınlıq gətirməlidir. Diyarşünaslıq prinsiplərindən biri təhlükəsizlik prinsipidir ki, bu zaman ərazinin sərt relyefi, eroziyaya daha çox məruz qalmış ərazilər əvvəlcədən müəyyən edilməlidir. MəşəlİK ərazidə ağacların daha sıx olduğu hissələrini təyin etmək, həmin ərazi boyunca səyahət çıxırını dəqiq müəyyən etmək vacib şərtlərdən hesab edilir. Yol boyunca qarşıya çıxarı biləcək maneənin vaxtında aradan qaldırılması üçün bir çox vasitələrin özləri ilə götürməsi məqsədəuyğun hesab edilir. Buna misal olaraq yolda çıxarı ağac hissələrinin qoparaq düşməsi nəticəsində yolun bağlanması aradan qaldırılması üçün istənilən kəsici alət götürmək lazımdır. Müxtəlif relyefə malik ərazilərdə diyarşünaslar sərt keçidlərdə daha diqqətli olması üçün müvafiq təlimatlar verilir. Diyarşünasların elmi tədqiqat işləri zamanı əldə etdikləri məlumatlar diyarşünaslıq materialı kimi istifadə edilir. Ərazinin təbiəti haqqında qeyd olunmuş məlumatlar daha dəqiqliklə izləndikdən sonra uyğun ərazi quruluşuna görə müəyyən edilir. Diyarşünaslar ərazi boyunca qarşısına çıxarı müxtəlif obyektlər o cümlədən

bulaq, çay, göl, nadir və endemik ağac növləri müəyyən edilir. Əldə edilmiş məlumatlar aydın şəkildə ərazi üzrə uyğun yazılır. Həmin məlumatlar qeyd olunmuş regionun internet məlumatları bazasına əlavə edilir. Qeyd edildiyi kimi diyarşünaslıq təkcə ərazini öyrənmək yox həm də bir çox ərazi haqqında geniş məlumatlar əldə edir. Bu həm də coğrafiya elminə bir töhfədir.

Coğrafiya üzrə məktəbdənkənar diyarşünaslıq işlərin məqsədi, vəzifəsi və məzmunu.

Ölkənin “Ümumi təhsil məktəbləri şagirdlərin təlim-tərbiyəsinin daha da təkmilləşdirilməsi və onların əməyə hazırlanması” haqqındakı 22 dekabr 1977-ci il tarixli qərarında deyilir: İndi ölkədə tam orta təhsilə keçidin yerinə yetirildiyi bir dövrdə orta məktəb məzunları təhsil müddətində elmin əsaslarını və xalq təsərrüfatında işləmək üçün əmək vərdişlərinin dərinlən mənimsənilməsini, müəyyən ixtisasa ciddi yanaşmalıdırlar. Təlimin inkişafı istər müəllim fəaliyyətinin istərsə də şagirdlərin daha müasir formada inkişafı deməkdir. Təlim-tərbiyə prosesinin keyfiyyətinin yüksəlməsi məktəblilərin idrak marağının inkişafı, müstəqil bilik əldə etmək vərdişlərini seçmək, və onların əməyə məhəbbətini tərbiyə etmək, istehsalatda əməyə hazırlıq şəraiti yaratmaq – bütün bunlar “Azərbaycan mənim vətənimdir” diyarşünaslıq ekspedisiyasının iştirakçılarının işi olub, əsas məqsədə cavab verməlidir. Ekspedisiya doğma vətənin, Azərbaycan Konstitusiyasında qeyd olunmuş nailiyyətlərini öyrənən gənc turist və diyarşünaslar birləşdirir. Məktəbdənkənar işlərin aşağıdakı əsas prinsipləri vardır: Uşaqların könüllü birliyi, özfəaliyyəti və təsəbbüştüyü axtarışları yaradıcı xarakteri, onun ictimai faydalı istiqaməti, məktəblilərin kollektiv fəaliyyətinin müxtəlif formaları.

Məktəbdənkənar işlərdən biri də doğma diyarda ekspedisiyaların təşkili-dir. Bu ekspedisiyalarda məqsəd məktəblilərin sağlamlığı, fiziki inkişafı, dünyagörüşlərinin artması, öz diyarlarının təbiətini və sərvətini, tarixi abidələrini, sənayesini və başqa obyektləri öyrənməkdir. Bu məqsədlə təşkil ediləcək ekspedisiyaya uyğun onun iş planı və ədəbiyyatı, məlumat kitabları ilə tanış olmaq ekskursiya işçiləri arasında vəzifə bölgüsü aparmaq, müvafiq tapşırıqlar vermək, lazımi turist vəsaiti və ləvazimatı hazırlamaq lazımdır. Məktəblilərin inkişafında hər tərəfin maraqlarının təmin edilməsində məktəbdənkənar işin böyük əhəmiyyəti vardır. Şagirdlərin coğrafiyaya həvəsi məhdud olduğu üçün, müəllim öz işində dəqiq olsa da hamısını bir dərstdə ödəyə bilməz. Məhz ona görə də, məktəbdənkənar iş tədris məşğələlərinə zəruri əlavədən biridir. Şagirdlərin müstəqil əqli fəaliyyətinin inkişafına böyük kömək etməklə, məktəbdənkənar iş inkişaf etməkdə olan təlim vəzifələrinin həyata keçməsinə kömək edir. Müəllim coğrafiyanın ayrı-ayrı məsələlərinin öyrənilməsini nəinki daha dərin, həm də əyləncəli edə bilər. Məktəbdənkənar iş şagirdlərin təsəbbüsü, fəallığı və müstəqil fəaliyyəti arasında genişlənir. Diyarşünaslıq tapşırıqların

yerinə yetirilməsi gənc turistlərin axtarış, tədqiqat ekspedisiya yaradıcılığını təşkil edir. Arxiv materialları ilə işləmək muzeylərin və fondların ekspedisiyasını öyrənmək, onlarla yazışmaq, qocaman sakinlərlə, yerli diyarşünaslarla, əmək və müharibə veteranları ilə görüşmək, onların söhbətlərini dinləmək, faydalı qazıntılar axtarmaq, doğma diyarın təbiətini (relyefini, havasını, suyunu, bitki və heyvanlar aləmini, mədəniyyətini) öyrənmək tələb olunur. Yaxşı təşkil edilmiş axtarış işi məktəb tədrisi proqramında diyarşünaslıq prinsipini fənn kabinetlərini, yəni diyarşünaslıq materialları və əyani tədris vasitələri ilə zənginləşdirməyi həyata keçirmək imkanı verir. Fəaliyyət göstərən məktəbimizin fondunun külli miqdarda materiallarla zənginləşməsi məktəblilərin turist, diyarşünaslıq və ekskursiya işlərinin planlı və yaradıcı təşkilinin nəticəsidir. Yeni məktəb muzeyinin açılışını o vaxt təşkil etmək olar ki, həmin məktəbdə bunun üçün əlverişli şərait olsun. Ekspozitlər qeydiyyatı təmin edilsin, tarixi əhəmiyyəti olan sənəd və materiallardan düzgün istifadə etmək və onları saxlamaq mümkün olsun.

Orta ümumi təhsil məktəblərində şagirdlərin fəallığının artırılması məqsədi ilə hər bir sinifdə müxtəlif tədbirlər həyata keçirilir. Hər hansı sinifdə oxumağından asılı olmayaraq müxtəlif yarışlar, qrup yarışları təşkil edilməklə şagirdlərdə tədrisə olan həvəsi artırmaq mümkündür. Tədris edilən fənnə uyğun olaraq müxtəlif ekskursiyalar təşkil etməklə diyarşünaslıq haqqında geniş məlumatla malik olurlar. Onlarda vətənə sevgi hissini yaratmaq yüksək peşəkarlıq tələb edir. Müəllim peşəkarlığı həm şagirdlərdə ərazi haqqında geniş məlumat əldə etməyə kömək edir, həm də şagirdlərin ictimai işlərə cəlb edilməsinə şərait yaradır. Hər bir şagirdə məsuliyyətli olmağı izah edir, nizam intizamlı olmağa istiqamətləndirir. Səyahət zamanı istifadə ediləcək vasitələrin uyğun formada istifadə edilməsi ətraflı izah edilir. Yol boyu müxtəlif məlumatların verilməsi, təlim vasitələrinin istifadə qaydası, eyni zamanda şagirdlərin özləri ilə götürməsi vacib olan əşyalar haqqında məlumat verilir. Müəllim hər bir əşyanın istifadə qaydası haqqında göstəriş verir. Qarşıya çıxacaq hər hansı maneənin vaxtında aradan qaldırılması tam şəkildə izah edilir. Şagirdlərin diyar ekspedisiyalarına cəlb olunması onların uzun müddət yaşadığı ərazinin daha da yaxından tanımasına səbəb olurlar. Bir çox hallarda şagirdlərin şəhər gəzintiləri zamanı müəyyən nöqsanlar aşkarlanır. İstər ictimai nəqliyyatdan istifadə, istərsə də yolda davranış qaydalarına əməl etmək şagirdlərə aşılanır. İşıqforun qaydalarına əməl etməklə şəhər diyarşünasları küçədə davranış qaydalarına əməl edirlər. Diyarşünalığın xüsusi özəlliyi ondan ibarətdir ki, şagird eyni prosesi həyata keçirdiyi zaman müxtəlif məlumatlara yiyələnmiş olur. Burada istər şagirdlərin maarifləndirilməsi istərsə də texniki qaydalara müvafiq əməl edilməsi əsas götürülür. Nəticədə daha faydalı, qayğıkeş cəmiyyətə sahib oluruq.

Ədəbiyyat:

1. E.Əlizadə, N.Seyfullayeva, İ.Aktorpaq, Y.Şabanova “Coğrafiya”
dərsliyi 6-cı sinif,
2. Y.Qəribov, N.Seyfullayeva, Ş.Hümbətova, Y.Şabanova, T.İsmayılova
“Coğrafiya” dərsliyi 7-cı sinif
3. N.N.Allahverdiyev, H.Ə.Sadıxlı Coğrafiya tədrisi metodikası API-nin
nəşriyyatı, Bakı 1976
4. Tarix, İctimaiyyət və Coğrafiyanın tədrisi jurnalı, Bakı 4, 1980

A.M.Həmidli
Azərbaycan Dövlət Pedaqoji Universiteti
sabinaallahyarova94@gmail.com

BİOLOGİYANIN TƏDRİSİNDƏ ŞAĞİRDLƏRƏ İLK TİBBİ YARDIMLARLA BAĞLI DAVRANIŞLARIN AŞILANMASI

Xülasə

Məqalədə ümumtəhsil məktəb biologiya fənninin tədrisində şagirdlərə tibbi-gigiyenik davranışların aşılansının imkan və yolları araşdırılır. Biologiyanın tədrisində problemin həlli imkanlarının geniş olduğu əsaslandırılır və misallar gətirilir. Biologiyanın məzmununa uyğun gələn tibbi-gigiyenik davranışların mahiyyəti aydınlaşdırılır. Tibbi və gigiyenik davranışlara konkret olaraq aydınlıq gətirilir. Biologiyanın tədrisində tibbi-gigiyenik davranışların şagirdlərə aşılansının pedaqoji prinsipləri verilir. Problemin həllinin səmərəli yolları konkret olaraq göstərilir, bu sahədə təhsilverənlərə metodik tövsiyələr verilir.

ПРИВИВАНИЕ НАВЫКОВ ОКАЗАНИЯ ПЕРВОЙ ПОМОЩИ УЧАЩИМСЯ НА УРОКАХ БИОЛОГИИ

Резюме

В статье рассматриваются возможности и преимущества привития медико-гигиенических форм поведения учащимся при преподавании биологии в общеобразовательной школе. Обосновано, что возможности решения проблемы в обучении биологии широки и приведены примеры. Уточняется сущность медико-гигиенического поведения, соответствующего содержанию биологии. Особо разъясняются медицинские и гигиенические нормы поведения. В преподавании биологии даются педагогические принципы привития учащимся медико-гигиенического поведения. Указаны эффективные пути решения проблемы, даны методические рекомендации воспитателям в этой области.

INCULCATING FIRST AID BEHAVIORS IN STUDENTS IN BIOLOGY TEACHING

Summary

The article examines the possibilities and ways of instilling medical and hygienic behaviors in students in the teaching of secondary school biology. It is substantiated that the possibilities of solving the problem in teaching biology are wide and examples are given. The essence of medical-hygienic behavior corresponding to the content of biology is clarified. Medical and hygienic behaviors are specifically clarified. In the teaching of biology, the pedagogical principles of imparting medical and hygienic behavior to students are given. Effective ways to

solve the problem are specified, methodical recommendations are given to educators in this area.

Açar sözlər: *tibbi-gigiyenik davranışlar, biologiya, xəstəlik, zərərli vərdişlər, ilk tibbi yardım, qıcolma, epilepsiya, qanaxma, sağlamlıq*

Ключевые слова: *медико-гигиеническое поведение, биология, болезнь, вредные привычки, первая помощь, судороги, эпилепсия, кровотечение, здоровье*

Key words: *medical-hygienic behavior, biology, disease, bad habits, first aid, convulsions, epilepsy, bleeding, health*

İnsan erkən yaşlarından orqanizminin sağlamlığı, geniş yayılmış xəstəliklər haqqında məlumat almalı, bədəni möhkəmləndirmək bacarıqlarına yiyələnməlidir. Cəmiyyət üçün sağlam vətəndaşlar yetişdirmək kimi şərəfli bir işdə məktəbin, təhsilin və müəllimlərin rolu böyükdür. Ümumtəhsil məktəb fənlərinin tədrisində şagirdlərə yaş və bilik səviyyəsi nəzərə alınmaqla tibbi bilik və bacarıqlar aşılanır. Tibi bilik və bacarıqların aşılanması imkanları biologiya fənninin tədrisində genişdir. Çünki biologiya canlıların, o cümlədən insan orqanizminin quruluşundan, həyat tərzindən bəhs edir. Burada tibbi-gigiyenik bilik, bacarıq və davranışlara istinad edilməsi mümkündür. Bunun üçün müəllimin yüksək səviyyədə tibbi biliyi və metodiki ustalığı olmalıdır.

Ümumtəhsil məktəb fənlərinin, o cümlədən biologiyanın tədrisində şagirdlərə tibbi biliklər verilir. Dərslərdə verilən tibbi-gigiyenik biliklər yeniyetmələrdə sağlamlığın keşiyində durmaq məsuliyyətini artırır. Mənimsədilən tibbi biliklər şagirdlərdə elmi dünyagörüşün formalaşmasına, zənginləşməsinə, bu sahədə əlavə informasiya toplamasına şərait yaradır. Onlar orqanizmlərində gedən proseslər, eləcə də xəstəliklərin səbəblərini dərk edir, sağlamlığı möhkəmlətmək yollarının elmi əsaslarına yiyələnirlər. Zədələnmələr, yaralanmalar, qəzalarla qarşılaşan zaman ilk tibbi yardım göstərmək bacarıqları qazanır, xəstələrə qulluq qaydalarını mənimsəyirlər. İlk tibbi yardım, xəstələrə qulluq, müalicə haqqında elmi biliklər şagirdlərə insanpərvərlik, xeyirxahlıq, humanizm ruhu aşılayır, onlarda etik davranışları formalaşdırır.

Elmə əsaslanan şəxsi və ictimai gigiyena qaydalarından həyatda istifadə edilməsi şagirdlərin orqanizmlərini qüvvətləndirməyə, sağlamlığı möhkəmlətməyə, xəstəliklərdən qorunmağa, bədəncə inkişaf etmiş, hər bir işin öhdəsindən gələ bilən sağlam yaşam tərzinə malik şəxsiyyətlərin yetişməsinə kömək edir. Gigiyena qaydaları və onun sağlamlıq üçün əhəmiyyətinin məktəblərdə tədris edilməsi təlimin keyfiyyətinə müsbət təsir göstərir. Biologiyanın mövzuları ilə əlaqəli tibbi-gigiyenik biliklərin verilməsinə dair tədqiqat işləri aparılmış, faydalı əsərlər nəşr edilmişdir. Lakin şagirdlərə tibbi-gigiyenik davranışların aşılanması probleminə dair tədqiqatlar aparılmamışdır.

Ümumtəhsil məktəb fənlərinin, o cümlədən biologiyanın tədrisində tibbi-gigiyenik biliklərin verilməsi ilə müvafiq davranışların şagirdlərdə formalaşdırılması bu günün aktual problemlərindəndir. Xəstəliklərdən qorunma tədbirləri, onların qarşısını almaq, sağlamlığı mühafizə etmək kimi davranışlar şagirdlərə aşılanmalıdır.

Tibbi davranışlara şagirdlərin xəstəliklərdən qorunmaya, onların müalicə edilməsinə, sağlam həyat tərzinin təşkilinə, zərərli vərdişlərə “yox” demək bacarığına, lazım gəldikdə ilk tibbi yardım göstərməyə, xəstələrə, yaralılara, zədələnmişlərə qarşı etik münasibət qurmaya dair fəaliyyətləri daxildir. Gigiyenik davranışlar dedikdə orqanizmin və ətraf mühitin, yaşadığı məkanın təmizliyi qaydalarına əməl etmək fəaliyyətləri nəzərdə tutulur.

Tədrisində insanın anatomik-fizioloji xüsusiyyətləri öyrədilən biologiya fənni imkan verir ki, şagirdlərə sadalanan tibbi-gigiyenik fəaliyyətlər nümayiş etdirilsin. İnsan orqanlarının quruluş və funksiyası, onun xəstəlikləri, zədələnmələri, fizioloji pozulmaları, onların aradan qaldırılması tədbirlərinin öyrədilməsi ilə şagirdlərdə belə davranışların formalaşdırılması zəruridir. Gənclərin zərərli vərdişlərdən (siqaret, alkoqol, narkotik maddələrin qəbulu) uzaqlaşdırmaq üçün onların sağlamlığa göstərdiyi mənfi təsirlərin nümunələr göstərərək izah edilməsi vacibdir. Şagirdlərə zədələnmələrdə ilk tibbi yardım qaydalarının praktik olaraq öyrədilməsi mühüm əhəmiyyət kəsb edir. Fənnin mövzusu ilə əlaqəli bir sıra tibbi fəaliyyətlər, qanaxmalarda, zədələnmələrdə, allergiyalarda ilk tibbi yardımın göstərilməsi və s. praktik olaraq həyata keçirilir. Bunun üçün ilk növbədə şagirdlərə sarğıların qoyulması, turnadan istifadə edilməsinə dair fəaliyyətlər nümayiş etdirilir. Şagirdlər tənziyədən, pambıqdan, yoddan, spirtdən necə və nə zaman istifadə edilməsini bilməklə yanaşı həmin davranışı nümayiş edilməsidir. Tibbi-gigiyenik davranışların bir forması dərmanlarla rəftar qaydalarına əməl etməsidir. Belə ki, müxtəlif tipli (tablet, toz, şam, məhlul, suspenziya, məlhəm, krem və s.) dərmanların evdə saxlanması, onun xaricə işlədilməsi və ya daxilə qəbul edilməsi qaydalarının nümayiş etdirilməsidir. Dərmanlardan istifadə edərkən onun tərkibi, saxlanma qaydaları, yararlıq tarixi ilə tanış olunmalı və onlara əməl edilməlidir. Vaxtı keçmiş, tərkibi dəyişmiş, müvafiq temperaturda saxlanılmamış, nəm çəkmiş dərmanlar atılmalıdır. Lazımsız dərman və ya tibbi alətlər, xəstənin istifadə etdiyi vasitələr, xüsusilə iynə və şprislər, maskalar atılarkən onlar zərərsizləşdirilməlidir. Müvafiq salfetka, kağız və ya külöklərlə örtülməlidir.

Fənnin tədrisində orqanizmin sağlamlığı, geniş yayılmış xəstəliklər, xəstəliklərin profilaktikası və müalicəsi, zərərli vərdişlərlə mübarizə, ilk tibbi yardımlar, dərmanlardan istifadə edilməsi kimi zəruri tibbi davranışların aşılanması şagirdlərin hərtərəfli, sağlam inkişafını təmin edir.

8-ci sinif biologiyasının tədrisində insan, onun quruluşu, fiziologiyası ilə yanaşı, sağlamlığı, sağlamlığa təsir edən amillər, xəstəliklərin profilaktika və müalicəsi, bədbəxt hadisələrdə ilk tibbi yardımların göstərilməsi, xəstələrə qulluq, şəxsi gigiyenaya aid biliklərin verilməsi ilə tibbi davranışların aşılması davam etdirilir. Burada şagirdlərə sağlamlığa təsir edən müsbət amillər, onlardan (təmiz hava, təhlükəsiz qidalanma, istirahət və s.) faydalanma üsulları göstərilir, mənfi amillərdən (çirkli hava, zərərli qidalar, yuxu və istirahətin pozulması, stress və s.) qorunma tədbirləri izah edilir. Eyni zamanda sağlamlığı pozan zərərli adətlər (siqaret çəkilməsi, alkoqollu içkilərin, narkotik maddələrin qəbulu), sağlam ailə həyatı, cinsi orqanların gigiyenası, xəstəliklərin profilaktikası, müalicəsi, dəri-zöhrəvi xəstəliklər, xüsusilə QİÇS (Qazanılmış İmmun Çatışmazlığı Sindromu) kimi təhlükəli xəstəliklərin qarşısının alınmasına aid materiallar şagirdlərə öyrədilir. Bu biliklərin köməyi ilə tibbi davranışların şagirdlərə aşılması imkanları əldə edilir. Bu davranışlar nəinki hər kəsin sağlam həyat tərzinə, həm də onu əhatə edənlərin sağlamlığına əsaslı təsir göstərir. Şagirdlərə tibbi-gigiyenik davranışların aşılmasında bir sıra pedaqoji prinsiplər gözlənilməlidir. Belə ki, tibbi gigiyenik davranışlar:

- Şagirdlər tərəfindən həyata keçirilməli;
- Elmə əsaslanmalı, mövzu və həyatla tam əlaqələndirilməli;
- Şagirdlərin yaş və psixi inkişafına uyğun gəlməli;
- Proqram materialını ağırlaşdırmamalı, çətinləşdirməməli, onun daha maraqlı olmasına, asan başa düşülməsinə kömək etməli;
- Şagirdlərin və onları əhatə edənlərin sağlamlığına, normal inkişafına xidmət etməli;
- İnsanları zərərli vərdislərdən uzaqlaşdırmalı;
- Şagirdləri çaşdırmamalı, qorxutmamalı, əksinə onlara mübariz, qorxmaz, cəsarətli olmaq hissləri aşılamalı;
- Həyatda daha çox rast gəlinən zədələnmələrdə ilk tibbi yardımın göstərilməsi fəaliyyətlərinin həyata keçirilməsini təmin etməli;
- Təlimin keyfiyyətinə və şagirdlərin etik davranışlarına müsbət təsir göstərməlidir.

Problemin həllində əsas məsələlərdən biri şagirdlərə aşılacaq tibbi-gigiyenik davranışların məzmununun müəyyənləşdirilməsidir. Tibbi-gigiyenik davranışların aşılmasına uyğun gələn material 8-ci sinifdə daha genişdir. 8-ci sinif şagirdlərinin yaş və bilik səviyyələri də problemin həlli üçün çox əlverişlidir. Çünki, 8-ci sinfin biologiyasının tədrisində geniş yayılmış xəstəlikləri, insanın orqanlar sistemləri üzrə onun xəstəlikləri, patologiyasına dair məlumat verilir, şagirdlərin xəstəliklərdən qorunmasına, sağlam yaşamasına dair fəaliyyətlər izah edilir. Hormonal və sinir xəstəlikləri haqqında məlumat verilir. Qeyd olunur ki, sinir sistemi xəstəlikləri ağır və bir çoxu tam sağalmayan

xəstəliklər olub, bunlardan sonra bədəndə müəyyən ağırlaşmalar qalır. Bu xəstəliklərə beyinə qansızmanı (insult), beyin damarlarının trombozunu, nevriti, ensefaliti, meningiti, poliomyeliti, beyin şişlərini, sinir sistemi travmalarını, iflicləri, aviatominozları, epilepsiyanı, nevrozları, miqreni və başqalarını göstərmək olar. Dərslərdə adları çəkilən xəstəliklərə və xəstələrlə davranış qaydalarına toxunulmur. Bu məsələləri müəllim mövzuya əlavə etməli olur. O izah edir ki, insult xəstəliyi beyinə qansızma qəfildən, fiziki və emosional gərginlikdən sonra meydana çıxır. Xəstə huşunu itirir və yığılır. Tənəffüs çətinləşir, nəbz gərginləşir, qan təzyiqi yüksəlir. Sifət qızarır, tərləyir, iflic baş verir, iflicin baş verdiyi tərəfdə ağız bucağı sallanır. Bu zaman xəstəyə ilk yardım kimi rahatlıq verilməli, uzandırılmalı, başı bir qədər hündürdə yerləşdirilməli, başa buz, ayaqlara isə isti qəy qoyulmalıdır. Təcili tibbi yardım çağırılır. Bunun üçün 103 telefonuna zəng edilir, xəstənin vəziyyəti, yaşı, baş vermiş məkan, onun səbəbi deyilir.

Beyin sarsılması travmatik zədələnmədir. Travmadan sonra qəflətən şüur itir. Proses yüngül formada bir neçə saat, ağır travmada isə 2-3 günədək davam edir. Ürəkbulanma, qusma baş verir, yaddaş pozulur. Belə halda həkimin çağırılması çox vacibdir. Dərslərdə müəllim epilepsiya xəstəliyinə dair aşağıdakı məlumatları videoçarxın köməyi ilə çatdırır. Qeyd edir ki, şüurun itməsi ilə müşayiət olunan qıcolma tutmaları şəklində baş verən xəstəlikdir. Xəstəliyin səbəbi müxtəlif sinir travmaları, xəstəlikləri, xüsusilə onun infeksiyalarıdır. Xəstəlik irsi olmasa da, ona meyillik özünü göstərir. Epilepsiya tutması həm beyin qabığına yayılmış ləngimə, şüurun itməsi, həm də hərəkət analizatorlarının həddindən artıq oyanması, qıcolma şəklində təzahür edir. Xəstədə qıcolma tutmasından əvvəl şüurun itməsi, baş verir, xəstə yığılır, əzələləri gərginləşir, bəbəkləri genəlir, işığa reaksiyası itir, çənəsi sıxılır, tənəffüsü zəifləyir, dili qatlanır, sifəti göyərir. Bu zaman xəstəyə təxirəsalınmadan yardım göstərilməlidir. Səs-küy salmadan onun dilinin qatlanmasının qarşısı alınmalıdır. Bu müvafiq bir əşyanın köməyi ilə dişlərin aralanması və dilin irəli çəkilməsi ilə həyata keçirilir. Xəstə çırpınır ki, ona görə yardımın bir neçə nəfərin köməyi ilə yerinə yetirilməsi lazım gəlir. Vaxtında və düzgün yardım göstərildikdə xəstə ayılır, şüuru bərpa olunur. Xəstənin üst-başı səliqəyə salınır. Onun hərəkətləri haqqında danışılır, ona heç bir sual verilmir, yaxınlarına məlumat verilərək evinə, mümkün olmadıqda xəstəxanaya göndərilir. Belə hala düşmüş xəstəyə yardım göstərməyi bacarmadıqda yaxınlıqdakı insanlar köməyə çağırılır. Xəstədən, onun vəziyyətindən qorxmaq, çaşmaq, özünü itirmək kimi hallara yol verilməməlidir. Xəstənin yaxşı olmasına, vəziyyətdən çıxmasına inam olmalıdır. Dərslərdə xəstəliklər, xüsusilə həyatda tez-tez və hər məkanda rast gəlinən belə xəstəlik hallarının dəqiq və sadə elementlərinə qədər videogörüntülərlə, şəkillərlə izahı şagirdlərdə tibbi-gigiyenik davranışları formalaşdırır.

Odur ki, tibbi-gigiyenik davranışlar dərslərdə mümkün qədər nümayiş etdirilməlidir. Bu davranışların həyata keçirilməsi nəinki ayrı-ayrı şəxsiyyətlərin, o cümlədən cəmiyyətin sağlamlığına müsbət təsir göstərir.

Belə hala düşmüş xəstəyə yardım göstərməyi bacarmadıqda yaxınlıqdakı insanlar köməyə çağırılır. Xəstədən, onun vəziyyətindən qorxmaq, çaşmaq, özünü itirmək kimi hallara yol verilməməlidir. Xəstənin yaxşı olmasına, vəziyyətdən çıxmasına inam olmalıdır. Dərslərdə xəstəliklər, xüsusilə həyatda tez-tez və hər məkanda rast gəlinən belə xəstəlik hallarının dəqiq və sadə elementlərinə qədər videogörüntülərlə, şəkillərlə izahı şagirdlərdə tibbi-gigiyenik davranışları formalaşdırır. Odur ki, tibbi-gigiyenik davranışlar dərslərdə mümkün qədər nümayiş etdirilməlidir. Bu davranışların həyata keçirilməsi nəinki ayrı-ayrı şəxsiyyətlərin, o cümlədən cəmiyyətin sağlamlığına müsbət təsir göstərir.

Ədəbiyyat:

1. İbrahimov F. Hüseyinzadə R. "Pedaqogika". I cild Bakı 2021
2. Hüseyinov Ə.M. Məhərrəmov Ə.M. "Biologiyanın tədrisi metodikası" Bakı 2003.
3. Veyisova Z. " Fəal təlim" ,Bakı 2007.
6. Seyidli Y. Əhmədbəyli X. Əliyeva N. Ümumitəhsil məktəblərinin 7-cı sinfi üçün *Biologiya fənni üzrə dərslik*, Bakı-2017.
7. Seyidli Y. Əhmədbəyli X. Əliyeva N. Ümumitəhsil məktəblərinin 7-cı sinfi üçün *Biologiya fənni üzrə dərsliyin metodik vəsaiti* , Bakı-2017.
8. Ушакова М.А. Использование интерактивных сетевых сервисов в образовательном процессе в вузе. // *Наука и перспективы*, - 2015. № 3
9. Tursynbaeva, L.T. (2021). *Interactive methods of teaching*. "Scientific Progress" Scientific Journal. ISSN: 2181-1601. Volume:1, Issue: 4;
10. <https://youtu.be/lahWdxa2oHM>
11. <https://youtu.be/pQNFTao654s>

S.Q.Allahyarova
Azərbaycan Dövlət Pedaqoji Universiteti
sabinaallahyarova94@gmail.com

ÜMUMTƏHSİL MƏKTƏBLƏRİNİN VII SİNFİNDƏ “BALIQ SÜMÜYÜ” METODU İLƏ ZOOLOJİ BİLİKLƏRİN TƏDRİSİNDƏ YARADICI TƏFƏKKÜRÜN İNKİŞAF ETDİRİLMƏSİ

Xülasə

Ümumitəhsil məktəblərinin VII sinfində “Balıq sümüyü” metodu ilə zooloji biliklərin tədrisində yaradıcı təfəkkürün inkişaf etdirilməsi.

Məqalədə ümumitəhsil məktəblərinin VII sinfində şagirdlərdə yaradıcı təfəkkürün inkişafında zooloji biliklərin verilməsinin əhəmiyyəti araşdırılır. Təlim prosesində “ Balıq sümüyü” metodunun tətbiqi imkanları müəyyən edilir. Zooloji biliklər vasitəsilə yaradıcı təfəkkürün inkişafına dair dərslər nümunələri verilir. Problemin həllinə dair metodik tövsiyələr və təkliflər irəli sürülür.

РАЗВИТИЕ ТВОРЧЕСКОГО МЫШЛЕНИЯ ПРИ ОБУЧЕНИИ ЗООЛОГИЧЕСКИМ ЗНАНИЯМ ПО МЕТОДИКЕ «РЫБЬЯ КОСТЬ» В VII КЛАССЕ ОБЩЕОБРАЗОВАТЕЛЬНОЙ ШКОЛЫ

Резюме

Развитие творческого мышления при обучении зоологическим знаниям по методике «рыбная кость» в VII классе общеобразовательной школы.

В статье рассматривается важность зоологических знаний в развитии творческого мышления у ученики седьмого класса общеобразовательной школы. В процессе обучения определяется возможности применение метода «Рыбья кость». Приведены примеры занятий по развитию творческого мышления через зоологические знания. Выдвигаются методические рекомендации и предложение по решению проблемы.

DEVELOPMENT OF CREATIVE THINKING IN THE TEACHING OF ZOOLOGICAL KNOWLEDGE BY THE METHOD OF "FISHBONE" IN THE VII GRADE OF SECONDARY SCHOOL

Summary

The development of creative thinking in teaching zoological knowledge using the "fish bone" method in the 7th grade of a comprehensive school.

The article discusses the importance of zoological knowledge in the development of creative thinking of seventh grade pupils of a comprehensive school. The possibility of using the "Fishbone" method is determined during the learning process. Examples of classes on the development of creative thinking through zoological knowledge are given. Methodological recommendations and proposals for solving the problem are put forward.

Açar sözlər: *zooloji bilik, yaradıcı təfəkkür, İKT, balıq sümüyü, alqoritm, yeni təlim metodları, fəal təlim, məktəb, biologiya*

Ключевые слова: *зоологическое знание, творческое мышление, ИКТ, рыбная кость, алгоритм, новые методы обучения, активное обучение, школа, биология*

Key words: *zoological knowledge, creative thinking, ICT, fish bone, algorithm, new teaching methods, active learning, school, biology*

İnkişaf edən dünyamızda güclü, sərhədsiz rahat əldə edilə bilən informasiya axını, istehsal sahələrinin və texnologiyaların dinamik yeniləşməsi, əhalinin və dövrün tələbləri ilə bağlı olaraq fəaliyyət sahələrinin xarakterinin sürətli və çevik növbələşməsi ictimai həyatın bütün sahələrində olduğu kimi təhsil və idarəetmə sahələrinə də öz ciddi təsirini göstərmişdir. Dünya təcrübəsi göstərir ki, müasir təlimin keyfiyyətinin artırılması və səmərəliliyinin yüksəldilməsi yeni pedaqoji texnologiyalar, innovasiyalar və onlardan yüksək səviyyədə istifadə etmək böyük əhəmiyyət kəsb edir. Belə ki, müasir texnika dövründə, informasiyalar, texnologiyalar əsrində təhsil müəssisələri, təhsil idarəetmə orqanları, təhsil alanlar yüksək nəticələr, sürət və keyfiyyət əldə etmək üçün yeni pedaqoji texnologiyalara yiyələnməli və onlardan səmərəli, yaradıcılıqla istifadə etməyi bacarmalıdır. Yaradıcı təfəkkür hər hansı problemə fərqli formada baxmaq, problemin bir yox, bir neçə həll yollarının olduğunu dərk etməkdir. Yaradıcı təfəkkürə malik insanlar güclü ünsiyyət qabiliyyətinə, əməkdaşlıq bacarıqlarına sahib, komanda halında fəaliyyət göstərə bilən xarakterləri ilə seçilir. Şagirdlərdə yaradıcı təfəkkürün inkişafı müxtəlif üsul və vəsaitlərlə həyata keçirilir. Biologiya fənninin tədrisində zooloji biliklərin verilməsi ilə yaradıcı təfəkkürün inkişaf etdirilməsi daha sərfəlidir. (8) Uşakovaya görə (Ушакова, 2015), bu gün gənclər XXI əsrin reallığında təhsil alırlar. "Rəqəmsal dünyanın aborigeni" olan bugünkü şagirdlər üçün informasiya və kommunikasiya texnologiyaları doğulduqları vaxtdan mövcuddur, onlar fiziki sərhədlərin aradan qaldırıldığı bir dünyada yaşayırlar və İKT dünyanın istənilən yerində yaşayan insanlarla anında əlaqə qurmağa imkan yaradır. Tələbələrin idraki və təhsil fəaliyyətinin təşkilində internetdən istifadə etmək imkanları olduqca genişdir. Bu, ömür boyu təhsil konsepsiyasını həyata keçirmək üçün ən uyğun vasitədir. Tədris metodlarının dərstdə müəllimlər

tərəfindən düzgün istifadə olunması çox vacibdir. (9)Tursynbaevaya görə yeni tədris metodları düzgün istifadə olunarsa, müəllimlərin əsas hədəflərə çatmasına kömək edəcəkdir. Təlim metodları 3 kateqoriya üzrə təsnif edilir. Uzun müddətdə istifadə olunan ənənəvi metodlarla yanaşı dövrün tələbləri ilə ayaqlaşmaq və şagirdlərdə məntiqi, tənqidi və yaradıcı təfəkkürü inkişaf etdirmək, onlara öyrənməyi öyrətmək üçün istifadə olunan interaktiv metodlar da fənlərin, o cümlədən biologiyanın tədrisində tətbiq olunur. Bu metodlardan biri də “Balıq sümüyü metodudur”. Balıq sümüyü metodu eyni adla adlandırılan diaqram əsasında yaradılmışdır.

Balıq sümüyü diaqramı ilk dəfə yaponiyalı keyfiyyət mütəxəssisi, professor Kaoru İşikava tərəfindən 1943-cü ilə hazırlanmışdır. Bu diaqramı İşikava (10)formasına görə balıq sümüyü(fishbone)adlandırmışdır. Metod ilk zamanlar Yaponiyada bütün sahələrdə geniş tətbiq olunmağa başlandı. İşikava (balıq sümüyü) diaqramı bir növ keyfiyyət diaqramıdır. Onun dərslərdə tətbiqi nəticələri ortaya çıxaran səbəbləri əyani şəkildə görməyə və üzərində işləməyə imkan verir. Hansı sahədə olmasından asılı olmayaraq bəzən diqqəti nəticədə yaranan problemə kökləyirik və nəticədə o problemi yaradan xırda səbəblər gözdən qaçır və problemin həllinə əngəl törədir. Balıq sümüyü diaqramı problemi birbaşa olaraq həll etmir, o problemi sistemləşdirməyə, təsvir etməyə və onun həlli üzərində işləməyə imkan yaradır. Bir sözlə,strukturlaşdırılmış formada beyin fırtınası etməyə imkan yaradır. Bu diaqramın qurulmasına 6 kateqoriyadan yanaşılır.(11)

- 1.İnsan amili – prosesə daxil olan insanlar kimlərdir?
- 2.Metodlar- prosesi həyata keçirən zaman hansı alqoritm izlənilib ?
- 3.Alətlər- bu prosesdə hansı alətlərdən istifadə olunub?
- 4.Vəsaitlər - prosesi həyata keçirmək üçün hansı vəsaitlərdən istifadə edilib?
- 5.Qiymətləndirmə -keyfiyyəti dəyərləndirmək üçün meyarlar necə müəyyən edilib?

6.Mühit-Prosesin işlədiyi yer haradır?

Müxtəlif sahələr üçün kateqoriyalar və əsas başlıqlar dəyişə bilər ancaq nəticə etibarlı ilə ilk addım qarşıdakı problem hansı səbəblərdən ortaya çıxdığının əsas başlıqlarını və “bu səbəb niyə ortaya çıxıb?” sualını verərək sümüyün şaxələri qurulur. Beləliklə ən xırda detal belə gözdən qaçmadan problemi yaradan səbəbləri vizual olaraq təsvir etmə imkanı yaradır. Diaqramı hazırlayarkən diqqət yetirilməli olan məsələlər aşağıdakılardır: (10)

- 1)Səbəblər araşdırılan zaman hər kəsin fikri alınmalıdır;
- 2)Hər kəsin fikrini rahat formada deyə bilməsi üçün şərait yaradılmalıdır;
- 3)Bütün fikirlər mühakimə olunmadan qeyd edilməlidir;

4) Təklif edilən səbəblər və problem həll edilə bilən olmalıdır;

Balıq sümüyü metodunun tədris prosesində tətbiqi şagirdlərdə məntiqi, tənqidi və yaradıcı təfəkkürün inkişaf etdirilməsinə, Bulumun idrak taksonomiyasının yuxarı təfəkkür səviyyəsinə aid olan təhliletmə, dəyərləndirmə və yaratma mərhələlərini həyata keçirmə imkanını yaradır. Metodun əsasən yuxarı sinif şagirdlərində yaradıcı təfəkkürü inkişaf etdirmək məqsədi ilə tətbiq olunması məqsədə uyğundur. Şagirdlər diaqramı fərdi, cütlərlə və qrup formasında hazırlaya bilərlər. Bu işə şagirdlərdə komanda halında işləmək, ünsiyyət qurmaq bacarıqlarını formalaşdırır. Diaqramın hazırlanmasına 10-15 dəqiqə vaxt sərf olunur. Hazırlanmış qrafik təqdim olunur və bir yerdə müzakirə olunaraq problemin səbəbi tapılır.

Balıq sümüyü diaqramının hazırlanması alqoritmi aşağıdakı kimidir:

Balığın baş hissəsinə problemin nə olduğu nəticə formasında yazılır. Onurğası təsvir edilir və problemin yaranmasına səbəb ola biləcək 4 və ya 6 səbəb üst və alt tərəfində qeyd edilir. Sonra hər bir əsas səbəbə “niyə ” sualını verərək əsas sümük xırda hissələrə şəxələndirilir. (11)

Balıq sümüyü diaqramının dərəcə tətbiqinə gəldikdə VII sinif Biologiya dərslərinin zooloji bilik vermə imkanları baxımından olduqca genişdir. Bunu dərəcə nümunəsi əsasında izzah edək.

Mövzu: İnsan üçün təhlükəli olan qurd xəstəlikləri. (6)

Alt standartlar: 2.1.2. Maddələr mübadiləsinin pozulması səbəblərini sadalayır

3.2.1. Müxtəlif canlıların insan orqanizmində törətdiyi xəstəlikləri və onların əlamətlərini fərqləndirir. (7)

Təlim nəticələri : İnsanda və heyvanlarda qurd xəstəliklərinin yaranması səbəblərini sadalayır.

Parazit qurdların insan orqanizmində törətdiyi xəstəlikləri və onların əlamətlərini fərqləndirir.

Şagirdlər İnsan üçün təhlükəli olan qurd xəstəlikləri mövzusunda əvvəl “Yastı qurdlar tipi”, “Yastı qurdların həyat fəaliyyəti”, “Sap qurdlar tipi. Sap qurdların həyat fəaliyyəti” (6) mövzularını öyrəndikləri üçün müəllim əvvəlki biliklərə istinad edərək “İndiyə qədər öyrəndiyimiz qurdlardan hansılar parazit həyat tərzini keçirir?”, “Parazit həyat tərzini keçirən qurdlar hansı tipə, sinfə aiddir?”, “Parazit qurdların ümumi xüsusiyyətləri nələrdir”, “Parazitizmlə əlaqədar olaraq onlarda morfoloji və fizioloji olaraq hansı uyğunlaşmalar getmişdir?” – suallarını verərək əvvəlki biliklərini aktuallaşdırır və şagirdlərin fikrini tədqiqat sualına yönəldir. Balıq sümüyü diaqramı ilə həyata keçirilən dərslərin digər dərslərdən fərqi şagirdlərə tədqiqat sualının yox, tədqiqatın nəticəsinin verilməsidir. Şagirdlərin araşdırmalı olduqları işə bu nəticənin əmələ gəlmə-

sinə gətirib çıxaran səbəblərdir. Müəllim şagirdlərə öyrəndiyimiz bu qurdlar arasında insan üçün təhlükəli olacaq xəstəlikləri törədən qurdların olduğunu, onlardan qorunmaq yollarını araşdırmağı tapşırır. Balıq sümüyü diaqramını lövhədən asır və şagirdləri qruplara bölərək 4 əsas başlıq altında bu qurd xəstəliklərinə nələrin səbəb olduğu araşdırılır. Şagirdlər istəsələr iş vərəqlərində kiçik balıq sümüyü çəkib özlərinə aid olan hissəni araşdırmaqda sonda sinif olaraq nəticələri ümumiləşdirə bilərlər. Diaqramda qeydlər apararkən açar sözlər formasında qısa yazmaq məlumatın mübadiləsi mərhələsində fikrini izah etmək məqsəduyğundur.

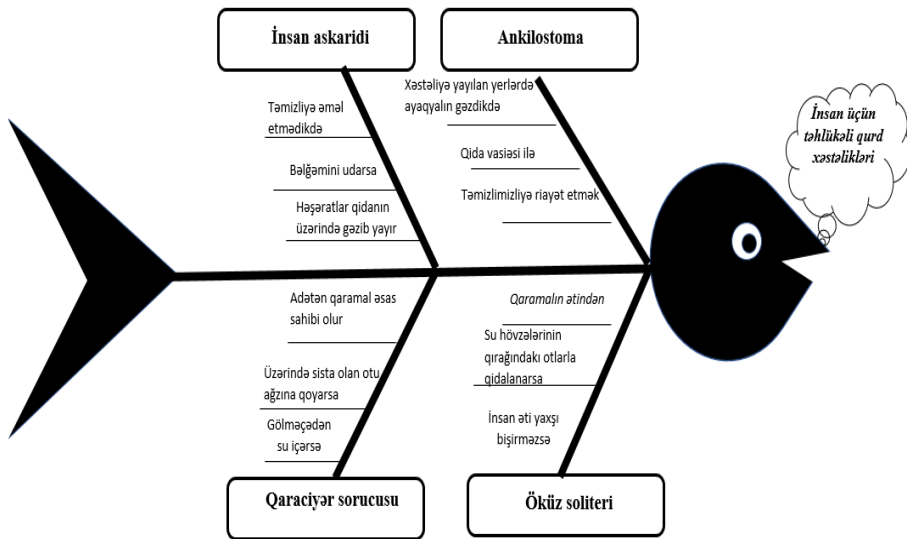

I qrup: Ankilostoma qurdu araşdıran şagirdlər bu qurd insanda xəstəlik yaradır nəticəsindən yola çıxaraq qurdun xüsusiyyətlərini yadlarına salıb insan orqanizminə 2 formada- birbaşa dərini deşib keçməsi və çirklənmiş qida vasitəsi ilə yoluxmasını, insanın ankilostomaya yoluxmasını səbəblərinin qurdun yayıldığı ərazilərdə ayaqyalın gəzmək və təmiz yuyulmamış qidanın qəbul edilməsi ilə insana yoluxduğunu müəyyən edirlər.

II qrup: İnsan askaridinin də xəstəlik törətdiyini bilən şagirdlər insanların hansı səbəblərdən yoluxduğunu araşdıran zaman qurdun bir sahibi (yalnız insan), olduğunu, insanın nəcisi vasitəsi ilə ətrafa yumurtaların yayıldığını, yumurtaların müəyyən vaxt keçdikdən sonra insanların qidası üzərinə həşəratlar və ya başqa vasitələrlə düşdüyü və oradan insan orqanizminə daxil olaraq dövriyyəyə başladığını, yumurtadan inkişaf edən sürfənin ağciyəyə çatdıqdan sonra orada qıciq yaradaraq bəlgəm vasitəsi ilə yenidən ağız boşluğuna gəldiyini və udulması nəticəsində nazik bağırsağa gedərək üç dodaqlı ağız vasitəsi

ilə yapışıb cinsi yetişkənliyə çatdığını bir sözlə insanın insan askaridinə yoluxduğunun səbəblərini müəyyən etmiş olurlar.

III qrup: Öküz soliterinin insanda hansı səbəbdən xəstəlik törətdiyini araşdıran şagirdlər öküz soliterinin iki sahibinin - əsas sahib insan, aralıq sahibinin isə qaramal olduğunu, qurdun inkişaf dövrüyyəsini yadlarına salaraq insanın nazik bağırsağında yaşadığını, yumurtaların nəcis vasitəsilə ətrafa yayıldığını və su hövzələrinin gölməçələrin qırağındakı otlara yapışaraq qaramalın orqanizminə düşərək altı qarmaqılı sürfəyə çevrildiyini və həmin sürfənin qan vasitəsi ilə əzələyə gələrək illərlə qaramalın orqanizmində finna vəziyyətində qaldığını müəyyən edir. İnsanlar yaxşı bişməmiş finnalı ətlə qidalandığı zaman bu qurda yoluxduğu aşkara çıxarılır.

IV qrup: Qaraciyər sorucusunu araşdıran şagirdlər onun adətən iki sahibinin əsas sahib-qaramal, aralıq sahibinin-göl ilbizi olduğunu, onun insanda da xəstəlik törədə biləcəyini müəyyən edirlər. İnkişaf dövrüyyəsini müəyyən edən şagirdlər nəcis vasitəsilə yumurtaların ətrafa yayıldığını, inkişaf etməsi üçün yumurtaların suya düşməli, yumurtadan kirpikli sürfə çıxmalı daha sonra ilbizin bədənində daxil olaraq çoxalmalı, inkişaf edərək quyruqlu sürfəyə çevrilməli, otların üzərinə yapışaraq sistaya çevrildikdən sonra qaramalın həmin otları qidalandıqda orqanizminə düşərək əsas sahibin orqanizmində dövrüyyəsini tamamlayaraq yetkin hala gəldiyini müəyyən edirlər.

Məlumat mübadiləsi mərhələsində hər bir qrup öz işlərini təqdim edirlər və lövhədən asılmış böyük balıq sümüyü üzərində öz fikirlərini açar sözlərlə qısa qeydlərini aparırlar.

Dərs nümunəsində verildiyi kimi Balıq sümüyü metodu şagirdlərdə müstəqil araşdırma bacarıqların və yaradıcı təfəkkürün inkişaf etdirilməsinə, dərsi hissələrə bölərək problemin səbəblərinin tapılmasına kömək edir. Buna görə də müəllimlərin biologiya dərslərində yaradıcı təfəkkürü inkişaf etdirmək məqsədi ilə bu metoddan istifadə etməsi çox faydalıdır.

Müasir təlim metodları tədris prosesinin effektiv təşkil olunmasına və şagirdlərin öyrənmə prosesinin keyfiyyətinin artırılmasına xidmət edir.

Problemin aktuallığı. Dərsi daha yüksək keyfiyyətdə təşkil etmək üçün yeni təlim metodlarından istifadə edilir. Şagirdlərə fərqli və yeni təlim metodu təqdim olunur.

Problemin elmi yeniliyi. Məqələdə dünyada geniş tətbiq olunan metodun əsasında dərs nümunəsi və tətbiqi forması göstərilmişdir.

Problemin praktiki əhəmiyyəti. Bu metoddan və dərs nümunəsindən biologiya müəllimləri zooloji biliklərin verilməsi zamanı yaradıcı təfəkkürü inkişaf etdirmək məqsədi ilə istifadə edə bilər.

Ədəbiyyat:

1. İbrahimov F., Hüseynzadə R. "Pedaqogika". I cild Bakı 2021
2. Hüseynov Ə.M., Məhərrəmov Ə.M. "Biologiyanın tədrisi metodikası" Bakı 2003.
3. Veyisova Z. "Fəal təlim", Bakı 2007.
6. Seyidli Y. Əhmədbəyli X. Əliyeva N. Ümumitəhsil məktəblərinin 7-ci sinfi üçün *Biologiya fənni üzrə dərslük*, Bakı-2017.
7. Seyidli Y. Əhmədbəyli X. Əliyeva N. Ümumitəhsil məktəblərinin 7-ci sinfi üçün *Biologiya fənni üzrə dərslüyün metodik vəsaiti*, Bakı-2017.
8. Ушакова М.А. Использование интерактивных сетевых сервисов в образовательном процессе в вузе. // *Наука и перспективы*, - 2015. № 3
9. Tursynbaeva, L.T. (2021). *Interactive methods of teaching*. "Scientific Progress" Scientific Journal. ISSN: 2181-1601. Volume:1, Issue: 4;
10. <https://youtu.be/lahWdxa2oHM>
11. <https://youtu.be/pQNFTao654s>

L.M.Əsədova
Azərbaycan Dövlət Pedaqoji Universiteti
esedovaleman123@gmail.com

ÜMUMTƏHSİL MƏKTƏB BİOLOGİYASININ TƏDRİSİNDƏ ŞAĞİRDŁƏRDƏ BİOETİK DAVRANIŞLARIN FORMALAŞDIRILMASININ İMKANLARI

Xülasə

Şagirdlərə ekoloji tərbiyəni aşılamaqla onlarda bioetik davranışların formalaşdırılması və ekoloji mədəniyyətin formalaşdırılması problemi araşdırılır.

Ümumtəhsil məktəblərdə fənlərin, o cümlədən biologiyanın tədrisində şagirdlərə bioetik davranışlar formalaşdırılmalı, onlar insani dəyərlərə malik hərtərəfli inkişaf etmiş şəxsiyyət kimi yetişdirilməlidir.

В ПРЕПОДАВАНИИ БИОЛОГИИ В СРЕДНЕЙ ШКОЛЕ БИОЭТИЧЕСКОЕ ПОВЕДЕНИЕ СТУДЕНТОВ ВОЗМОЖНОСТИ ФОРМИРОВАНИЯ

Резюме

Текст научной работы на тему «Возможности формирования биоэтического поведения учащихся в условиях преподавания биологии средней школы»

Развивая экологическое воспитание у учащихся, оно приводит к формированию у них биоэтического поведения, а также возникновению экологического образования.

Биоэтические модели поведения должны формироваться при преподавании предметов, в том числе биологии, в общеобразовательных школах, воспитываться как всесторонне развитые личности с общечеловеческими ценностями.

IN THE TEACHING OF SECONDARY SCHOOL BIOLOGY BIOETHICAL BEHAVIOR IN STUDENTS POSSIBILITIES OF FORMATION

Summary

Opportunities for the formation of bioethical behavior in students in the teaching of general school biology By developing ecological education in students, it leads to the formation of bioethical behavior in them, as well as the emergence of ecological education.

Bioethical behaviors should be formed in the teaching of subjects, including biology, in secondary schools, and they should be brought up as comprehensively developed individuals with human values.

Açar sözlər: *bioetika, dərs, ekologiya, tədris, biologiya, metod, ətraf mühit, həyat bilgisi*

Ключевые слова: *биоэтика, уроки, экология, преподавание, биология, метод, окружающая среда, жизненные знания*

Key words: *bioethics, lessons, ecology, teaching, biology, method, environment, life knowledge*

Müasir dövrün qovuşuq elmlərindən biri hesab edilən bioetikanın sərhədləri genişlənməkdədir. Bioetika biologiyanın və təbabətin eksperimental və nəzəri fəaliyyət sayəsində, habelə aparılmış tədqiqatların nəticələrinin praktiki tədqiq-qində təsir göstərən etnik standartlar sistemidir. Mütəxəssislər bioetikanı insanın təbabət və biologiyasındakı fəaliyyətinin mənəvi tərəfləri haqqında elm kimi nəzərdə tuturlar. Onların fikrincə, bioetika biotibbi elmlərin tərəqqisi və ən yeni texnologiyaların insanın gündəlik həyatına tətbiqi ilə əlaqədar yaranan etnik, tibbi, bioloji və hüquqi problemlərlə məşğul olan elmlərarası tədqiqat sahəsidir. Bioetika ənənəvi etikanın hüquq, fəlsəfə və təbabətin elementlərini özündə birləşdirir. Hazırda bioetika və tibbi hüququn bərqərar olması yüksək biotibbi texnologiyalar sahəsindəki inqilabi nailiyyətlərlə şərtlənmişdir. Bioetika yunan dilindən tərcümədə həyat və etika sözlərindən götürülüb, müxtəlif yönlü mənəvi problemlərin müzakirəsinə və həll yollarının tapılmasına istiqamətlənmiş fənlərarası tədqiqat sahəsi mənasını verir. Burada biotibbi elmlərin və səhiyyənin ən yeni uğurları özünü büruzə verir.

Bioetika elmindən ilk dəfə 1974-cü ildə holland əsilli amerikalı biokimyəçi onkoloq Van Reppeller Potter “ Bioetika: gələcəyə körpü” kitabında (7) istifadə etmişdir. V.R.Potterin tədqiqatları sayəsində sistem kimi formalaşan bioetika elminin yaranması əslində bir növ tibbi və bioloji tədqiqatlar sahəsinə nabeləd olan, lakin tez-tez həkimlərin və alimlərin heç də həmişə nəzarət etmək istəmədikləri tədqiqatların mənfi nəticələri ilə üzləşən insanlara cəmiyyətin ictimai şüurunun “kömək səsi” idi. (7).

İnsanlarda ekoloji tərbiyənin formalaşdırılması olduqca zəruri bir məsələdir. Təbii ki, bu amilin insanların həyatında oynadığı rol çox böyükdür. Ekoloji tərbiyə barədə məlumat verən mütəxəssislər qeyd edirlər ki, onun əsasını təbiətə sevgi, onun mühafizəsi işi təşkil edir.

“Təbiət öz sərvətləri ilə insanı bəsləyir, yaşadır, fiziki və mənəvi qüvvələrini inkişaf etdirir, ona həyat verir” deyənlər haqlıdırlar. Bəli, təbiətin səxavətlə bizə verdiklərinə qarşılıq olaraq onu qorumalıyıq. Bunu dərk edib təbiətə qulluq etməyi özünə bir vəzifə sayanlar ətraf mühitin qorunması, mühafizəsi üçün çox böyük işlər görürlər. Aydın məsələdir ki, insanlarda ekoloji tərbiyə, bioetik davranışlar kiçik yaşlarından formalaşdırılmalıdır. Bir sözlə, təbiəti qorumağı uşaqlara bağça yaşlarından öyrətməklə onlarda təbiətə etik münasibət aşılanmalıdır. Ailədə, bağçada, məktəbdə uşaqlara təbiətə qayğı ilə yanaş-

mağlı öyrətmək təhsilin, fənlərin, xüsusilə, biologiyanın tədrisinin əsas vəzifələrindən biri olmalıdır. Burada əsas rolu isə məktəblər oynamalıdır. Müxtəlif vasitələrlə çirklənən ətraf mühitin, su hövzələrinin, atmosferin təmizlənməsi üçün bizim də üzərimizə az iş düşür. Ən böyük vəzifə isə təbiəti, ətraf mühiti qorumaqdır və çirkləndirməməkdir.

Ekspetlər hesab edirlər ki, orta məktəblərdə "Həyat bilgisi" və "Coğrafiya" fənlərinin tədrisində uşaqlara ekologiyaya aid məlumatlar verilir, lakin bu, yetərli deyil. Məktəblilərin şüurunda ətraf mühitə münasibəti tam dəyişmək üçün ekologiya fənni ayrıca keçirilməlidir. Məktəblərdə keçirilən ekoloji layihələrdə məktəblilərə su ehtiyatlarının və atmosferin çirklənməsi, torpaqların deqradasiyası, biomüxtəlifliyin azalması və digər ekoloji problemlər haqqında geniş məlumat verilib, problemlərin həlli yolları izah olunmalıdır. Ekoloji mədəniyyət səviyyəsinin yüksəldilməsi ətraf mühitin mühafizəsinin effektiv təminatının ən əsas faktorlarından biridir. Bütün bunlar şagirdlərə bir dəfə deyil, dəfələrlə təlqin edilməlidir.

Təbiətə qayğıkeş münasibət, ekoloji təfəkkürün yaranması əhalidə və gənc nəsildə ekoloji tərbiyə və mədəniyyətin hansı səviyyədə olmasından asılıdır. Azərbaycan dövlət müstəqilliyini bərpa etdikdən sonra ətraf mühitin mühafizəsi və ekoloji təhsillə bağlı qəbul edilmiş ekoloji qanunçuluq və qərarlar bu problemin həllində atılmış mühüm addımlardır. Milli Təhsil Konsepsiyasında da gənc nəslin ekoloji təhsil və tərbiyəsinə xüsusi diqqət yetirilir. Müasir dövrdə qloballaşan dünyanın daha çox diqqət yetirdiyi məsələlərdən biri narahatçılıq doğuran ekoloji problemlərdir. Əhalinin ətraf mühitə neqativ münasibəti mövcud problemin yaranmasına gətirib çıxarmışdır. Ekoloji maarifçiliyə böyük ehtiyac var. Bunun üçün hər kəs müəyyən ekoloji biliklərə yiyələnməli, əhalidə ekoloji dünyagörüş formalaşmalı, təhsilin ayrı-ayrı pillələrində ekoloji təlimin həyata keçirilməsi təmin edilməli, məktəb, eləcə də, məktəbəqədər tədris-tərbiyə müəssisələrində uşaqlar və şagirdlər arasında ekoloji tərbiyəyə xüsusi fikir verilməlidir. Ekoloji təhsilin məqsədi təbiətə məsuliyyət hissi formalaşdırmaqdır. Ekoloji təhsil və maarifləndirmə zamanı əldə olunan biliklər, qazanılan təcrübələr ekoloji mədəniyyətin yaranmasına səbəb olur. Başqa sözlə, ekoloji təhsil dedikdə, ümumi ekoloji mədəniyyətin və məsuliyyətin formalaşmasına yönəldilmiş fasiləsiz təhsil, tərbiyə və inkişaf prosesi başa düşülür. Ekoloji təhsilə ehtiyac, insan həyatı üçün əlverişli mühitin təmin edilməsinə olan zərurətdən yaranmışdır. Ekoloji mədəniyyətin formalaşmasında əsas vasitələrdən biri məqsədyönlü ekoloji təhsil almaqdır. Ətraf mühitə düzgün münasibət ekoloji bilik nəticəsində formalaşır. İnsanın ekoloji münasibəti onun ekoloji məsuliyyət hissini inkişaf etdirir. Ekologiyanın ən böyük problemi əhalidə ekoloji dünyagörüşü formalaşdırmaqdır. Bunun üçün ekoloji bilik, ekoloji mədəniyyət və ekoloji etika olmalıdır. Gənclərdə

müasir tələblərə cavab verə bilən davranış vərdişlərinin formalaşmasında da ekoloji tərbiyənin faydası çoxdur. Təlimin təşkilində ekoloji tələblərin nəzərə alınmasını, ekoloji tərbiyənin ön plana çəkilməsini, əxlaq formalarına ekoloji əxlaqın daxil edilməsini, çətin tərbiyə olunan uşaq probleminə ekologiyadan istifadə edilməsi, insan tərbiyəsinin yaranması və inkişafının ekoloji aspekti, məktəbdənkənar praktik tərbiyə işlərinin ekoloji aspekti və s. kimi mövzular təklif edirlər. Yalnız bunların nəticəsi kimi insanın ətraf mühitə münasibətində irəliyə doğru addım atmaq olar. Şagirdlərin idrak fəaliyyəti və sərbəst işləmək qabiliyyətinin inkişaf etdirilməsi onlarda ətraf mühiti dolğun qavramaqda, ekoloji şüur və təfəkkürün, ekoloji dünyagörüşün formalaşmasında xüsusi əhəmiyyət kəsb edir. Gənc nəslin, eləcə də cəmiyyətin ekoloji mədəniyyətinin fasiləsiz inkişaf etdirilməsi, təbiəti milli və ümumbəşəri sərvət kimi qorumağı qarşıya qoyur. Ekoloji tərbiyə əxlaqi cəhətdən qiymətli və ekoloji cəhətdən məqsədəuyğun davranışı təbiətə münasibətdə fəal, şüurlu mövqeyin formalaşmasını tələb edir. Bu mövqe insanda təbiətə məhəbbət, onun qanunauyğunluqlarını dərk etməyi, gözəlliyini qiymətləndirməyi əks etdirir. Cəmiyyətlə təbiətin qarşılıqlı münasibəti sistemində ahəngdarlığın zəruri amili kimi çıxış edən ekoloji tərbiyə insan həyatının dərk edilməsinə kömək etməklə yanaşı, hərtərəfli ahəngdar inkişaf etmiş şəxsiyyət formalaşdırmaq işində bilavasitə iştirak edir. Şagirdlərdə ekoloji mədəniyyətin formalaşdırılması, onlarda ətraf mühitə qayğıkeş və həssas münasibət yaradılması ön plana çəkilir. Gənc nəsildə ekoloji dünyagörüşün formalaşması istiqamətində həyata keçirilən tədbirlər canlı təbiətə humanist münasibətin yaranmasına səbəb olur. Şagirdlər məşğələlərdə əldə etdikləri bilikləri vaxtaşırı iştirak etdikləri ekoloji tədbirlərdə, tədris-təcrübə sahəsində, çöl təcrübə işlərində praktiki olaraq tətbiq etməyi bacarmalıdır. Bu cür vərdişləri tədrisən inkişaf etdirmək onlarda bioetik davranışların formalaşmasına, ekoloji tərbiyənin yaranması və möhkəmlənməsinə səbəb olur.

Göründüyü kimi, təhsillə, tədrislə bağlı sənədlərdə, təbiət fənlərinin tədrisində şagirdlərin ekoloji, mənəvi tərbiyəsinə daha çox diqqət edilir. Bu gün üçün aktual sayılan bioetik davranışlara o qədər də əhəmiyyət verilmir. Lakin gündən –günə aktuallığını artıran problemlərdən biri də fənlərin, o cümlədən biologiyanın tədrisində şagirdlərdə bioetik davranışların formalaşdırılmasıdır.

Fənn kurikulumu və biologiya dərslərinin məzmununda şagirdlərdə bioetik davranışların formalaşdırılması imkanları genişdir. Biologiya canlılardan bəhs etdiyi üçün canlıların quruluşu, müxtəlifliyi, yayılması, çoxalması, yabani və mədəni bitkilərin, heyvanların, xüsusilə kənd təsərrüfatı heyvanlarına aid mövzuların tədrisində şagirdlərə bitki və heyvanlarla bioetik davranış qaydalarının öyrədilməsi mümkündür.

İnsan orqanizminin quruluşu, fizioloji prosesləri, sağlamlığına dair mövzularda şagirdlərə ətrafdakılarla bioetik münasibətlərin öyrədilməsi imkanları genişdir. Biologiyanın tədrisində şagirdlərdə bioetik davranışların formalaşdırılmasının dərslərdə həyata keçirilməsi imkan və yollarına “Quşlar sinfi” mövzusunda diqqət yetirək. Şagirdlərə bu zaman tədqiqatın aparılması mərhələsində, iş vərəqlərində Quşlara münasibətiniz necədir?, Heyvanlardan hansıları saxlayırsız və onlara qulluq qaydalarını bilirsinizmi?, Yaralı quşa necə kömək göstərirsiniz? kimi suallar verilir. Hər bir şagird də öz fikirlərini yazılı və ya şifahi şəkildə müəllimə bildirir.

Ədəbiyyat:

1. Hacıyeva H.M., Məhərrəmov Ə.M. *Ətraf aləmlə tanışlığın tədrisi metodikası*. Bakı: 2006
2. Hüseynov Ə.M., Məhərrəmov Ə.M. *Biologiyanın tədrisi metodikası*. Bakı: 2003
3. Hacıyeva H.M. *Ümumtəhsil məktəblərində biologiyanın tədrisində bitkilərə dair tibbi bilik və biologiyanın tədrisində bitkilərə dair tibbi bilik və bacarıqların aşılması*. Bakı: 2015
4. Hacıyeva H.M. *Ümumtəhsil məktəblərində biologiyanın tədrisində heyvanların insan sağlamlığında əhəmiyyətinin öyrədilməsi*. Bakı: 2016
5. *Ümumtəhsil məktəbi üçün biologiya dərsləkləri*. Bakı: 2020
6. *İnternet materialları*. <http://www.ikisahil.com>

Q.M.Babaşov
Bakı Dövlət Univerisiteti
qardasxan.babasov@mail.ru

CEYRANÇÖL ALÇAQDAĞLIĞININ LANDŞAFTLARININ ANTROPOGEN TRANSFORMASIYASI

Xülasə

Müasir dövrdə elm və texnikanın, məhsuldar qüvvələrin sürətli inkişafı yerin landşaft sferasının təbiətində əsaslı şəkildə ciddi struktur dəyişmələri yaratmışdır. Antropogen təsirlər dedikdə, insanın iqtisadi, hərbi, mədəni və digər maraqlarının həyata keçirilməsi, fiziki, bioloji, kimyəvi və digər dəyişikliklərin həyata keçirilməsi ilə bağlı fəaliyyət başa düşülür. Antropogen landşaftlar hal-hazırda Yer quru sahəsinin təxminən 50 %-ni əhatə edir. Antropogen landşaftlar özünü tənzimləyən təbii landşaftdan fərqli olaraq, insanın nəzarəti altında olub, idarə olunur.

ANTHROPOGENIC TRANSFORMATION OF JEYRANCHOL LOWLAND LANDSCAPES

Резюме

В настоящее время бурное развитие науки и техники, производительных сил создали коренные структурные изменения в характере земного ландшафта. Антропогенные воздействия - это деятельность, связанная с реализацией человеком хозяйственных, военных, культурных и иных интересов, физическими, биологическими, химическими и др. изменениями. Антропогенные ландшафты в настоящее время занимают около 50% площади суши Земли. Антропогенные ландшафты в отличие от саморегулирующихся природных ресурсов, находится под человеческим контролем и управлением.

АНТРОПОГЕННАЯ ТРАНСФОРМАЦИЯ ЛАНДШАФТОВ ДЖЕЙРАНЧОЛЬСКОЙ НИЗМЕННОСТИ

Summary

In modern times, the rapid development of science and technology, productive forces have created fundamentally serious structural changes in the nature of the earth's landscape. Anthropogenic influences are activities related to the realization of economic, military, cultural and other human interests, physical, biological, chemical and other changes. Anthropogenic landscapes currently cover 50 percent of the land area. Unlike self-regulating natural landscapes, anthropogenic landscapes are under human control and management

Açar sözlər: antropogen, landşaft, səhralaşma, eroziya

Ключевые слова: антропогенный, ландшафт, опустынивание, эрозия.

Key words: anthropogenic, landscape, desertification, erosion

İnsan cəmiyyətinin inkişafı və onların artan təlabatı məhdud təbii ehtiyata, ekoloji potensiala malik landşaftlarda antropogen gərginliyi artır və ekoloji tarazlığın pozulmasına səbəb olur. Landşaftların ekoloji tarazlığının pozulması bilavasitə antropogen təsirlərlə əlaqədar olub özünü ekosistemin sürətlə dağılmasında, biomüxtəlifliyin azalmasında, bioloji məhsuldarlığın aşağı düşməsində, biokütlənin mühit əmələgətirmə rolunun pisləşməsində göstərir.

Azərbaycanın antropogen landşaftları özünə məxsus tarixi təbii-antropogen kateqoriya olub, onun öyrənilməsilə tarixi antropogen landşaftşünaslıq məşğuldur. Hələ çox qədim zamanlardan Azərbaycanın təbii landşaftları ciddi antropogen transformasiyaya məruz qalmışdır. İnsanların təsərrüfat fəaliyyətinin təsiri altında suvarılma və dəmyə əkinçilik, meşəsalma, yamacların terraslaşdırılması, yolların çəkilməsi, sənaye, meliorasiya və b. amillərin təsiri altında antropogen landşaftlar əmələ gəlir. Şərqi Zaqafqaziyanın arid iqlim şəraitində, quru çöl və yarımsəhra landşaftları yerində suvarma əkinçiliyinin inkişafı üçün su probleminin həlli üçün hidrotexnik qurğuların tikilməsi nəticəsində irriqasiya və texnogen landşaftlar yaranır. Bu eyni zamanda qonşu ərazilərlə funksional qarşılıqlı əlaqənin yaranmasına və xüsusi geotexniki aqrosistemin əmələ gəlməsinə səbəb olur. Beləliklə, Azərbaycanın müasir landşaft strukturu antropogen amillərin təsiri ilə əsaslı şəkildə mürəkkəbləşmişdir.

İnsanların həyat və təsərrüfat fəaliyyətinin təsiri ilə son dövrlərdə geniş yayılan landşaftın səhralaşma prosesinə qarşı mübarizə tədbirlərinin aparılmasının zəruriliyi ilk dəfə BMT-nin müxtəlif təklif və qərarlarında öz əksini tapmışdır. BMT-nin Baş Məclisinin 17 dekabr 1974-cü il tarixli 19-cu sessiyasında beynəlxalq razılaşma əsasında təbii mühitdə baş verən səhralaşmaya qarşı mübarizə haqqında xüsusi Qətnamə qəbul olunmuşdur və bu prosesə qarşı kifayət qədər səmərəli mübarizə tədbirləri işlənib hazırlanmışdır.

Landşaftların səhralaşması prosesinə qarşı müvafiq mübarizə tədbirlərinin seçilməsi və tətbiqi hər bir ərazinin fiziki-coğrafi xüsusiyyətlərindən, təbii komplekslərin dəyişilməsindən və insanların onlara təsirinin forma və dərəcəsiindən asılıdır. Səhralaşmaya qarşı bəzi mübarizə tədbirləri həyata keçirilir. Bu tədbirlərə hərəkət edən qumların mexaniki üsullarla bərkidilməsi, dağ yamaclarında eroziyanın qarşısını almaq üçün yamacların bərkidilməsi, kol və ağac bitkiləri əkilməsi, meyvə bağları və s. mədəni bitkilərin yetişdirilməsi, otarma normasına əməl edilməsi, otluqların növ tərkibinin, məhsuldarlığının, su təchizatının yaxşılaşdırılması, qrunt su-larının rejiminin tənzim edilməsi, suvarma normasına və rejiminə əməl edilməsi daxildir. Mübarizə tədbirləri

içerisində insanların uzunəsrlik həyat mübarizəsinə əsaslanan fitomeliorasiyanın tətbiqi xüsusilə mühüm yer tutur. Landşaftların səhrələşməsinin qarşısının alınmasına yönəldilmiş mübarizə tədbirlərini seçərkən ilk növbədə səhrələşməni törədən səbəbləri, onun tipləri, indikatorları və inkişaf dərəcəsi nəzərə alınmışdır.

Ceyrançölün alçaq dağlıq hissəsinin landşaftlarında baş vermiş səhrələşmənin təzahür xüsusiyyətlərinin müxtəlifliyini və inkişaf dərəcəsini nəzərə almaqla onun müasir landşaftları 4 kateqoriyaya, 11 qrupa və 37 varianta ayrılmışdır. Tədqiq etdiyimiz ərazidə səhrələşmə prosesi əsasən təbii və antropogen amillərin birgə qarşılıqlı fəaliyyətinin nəticəsi olaraq arid və yarımarid təbii landşaft komplekslərinin quraqlaşması, torpaqların şorlaşması, denudasiyaya məruz qalması, bitkilərin deqradasiyası şəklində təzahür edir.

Bütün Ceyrançöl alçaq dağlığında təzahür edən səhrələşmə prosesi təqribən 70-80% bu və ya digər dərəcədə eroziya-denudasia prosesi ilə bağlıdır. Müəyyən edilmişdir ki, Ceyrançöl alçaq dağlığında kəskin səhrələşmiş landşaft komplekslərinin əhatə etdiyi ümumi ərazinin 5 min hektardan çoxu bilavasitə eroziyaya məruz qalmış sahələrdir. İntesiv səhrələşmə ocaqları daha çox Palantökən, Eldar-oyuğu, Taxtatəpə, Gəvəndağ, Göytəpə, Quyrucənci, Gödəkqaş və s. dağ tirələrinin dik cənub, cənub-şərq yamaclarında inkişaf etmişdir.

Səhrələşmə prosesini zəiflətmək və onun qarşısını tam almaq üçün hər bir ərazinin yerli xüsusiyyətlərini nəzərə almaqla müvafiq meliorativ tədbirlər sistemi həyata keçirilmişdir. Bu meliorasiya tədbirləri içərisində ən mühümləri çırpılaşmış yamacların bitki örtüyü ilə bərkidilməsi, ilkin təbii landşaftların bərpa edilməsi, xüsusilə otlaplardan istifadə edilməsinin və digər antropogen təsirlərin optimallaşdırılmasıdır. Qeyd edilən tədbirlərin həyata keçirilməsində deqradasiyaya və eroziyaya uğramış yamaclarda ağac və kol bitkilərinin ekilməsinin böyük əhəmiyyəti vardır.

Ceyrançöl alçaq dağlığının qış otluqlarında otarma normasına əməl olunması və fitomeliorasiyanın aparılması landşaftların əsaslı sürətdə yaxşılaşdırılmasında, orada səhrələşmə prosesini zəiflətmək və qarşısının alınmasında mühüm rol oynaya bilər. Səthi yaxşılaşdırma nəticəsində Çobandağ, Taxtatəpə, Kümürdağ, Sacdağ və s. qış otluqları massivlərində bitki örtüyü zənginləşir, məhsuldarlığı yüksəlir. Səthi yaxşılaşdırma zamanı əlavə səpin apararkən daraqotu, qırtıç, pişikquyruğu, şərqbozağı, mavi və qara yonca, tonqalotu, xaşı, soğanaqlı arpa və s. bitki toxumlarından istifadə olunması məsləhətdir. Yovşanlı-kəngizli, qarağanlı-yovşanlı otlaplarda keyfiyyətli yem bitkiləri toxumunun səpilməsi daha böyük əhəmiyyətə malikdir. Qeyd etmək lazımdır ki, səhrələşmənin qarşısının alınmasında ən başlıca tədbirlərdən biri və ən başlıcası landşaftlara antropogen təsirlərin normaya salınmasıdır. Otarma normasına əməl edilməsi, otluqların yüklənmə dərəcəsinin azalması, növbəli otarma siste-

minin tətbiqi, mədəni suvarılan otluqların yaradılması, ağac və kolların qırılmasının qarşısının alınması, aqrolandşaftlarda suvarma normasına əməl edilməsi, ərazini müxtəlif istiqamətdə zərurət olmadan kəsib keçən çox miqdarda artıq gediş-gəliş yollarının azaldılması və s. daxildir. Bu göstərilən meliorativ tədbirlərin əksəriyyəti bir-biri ilə sıx əlaqədar olub, biri digərini tamamlayır və biogeosenotik xarakter daşıyır. Belə ki, landşaftlarda antropogen yüklənmənin böyüklüyü və otarma normasının pozulması torpaq örtüyünün funksional vəziyyətini, bitkilərin növ tərkibini, fitokütlənin məhsuldarlığını, qrunut sularının səviyyəsini, mikroiklimi və s. dəyişdirir.

Ədəbiyyat:

1. Məhi Əhməd oğlu Süleymanov. *Azərbaycanın təbii və antropogen landşaftlarının coğrafi qanunauyğunluqları*. Bakı 2005
2. Hafizə Əskərova. *Landşaftların səhrələşməsinin fitocoğrafi xüsusiyyətlərinin tədqiqi. (Kiçik Qafqazın şimal şərq və Ceyrançöl alçaq dağlığı təmsalına)*. Bakı 2012
3. Müseyibov M.A., Süleymanov M.Ə. *Ceyrançöl alçaq dağlığının təbii landşaftı*. Bakı, 1975, 136 səh
4. Süleymanov M.Ə. *Ceyrançöl-Acınohur ön dağlığının təbii landşaftları. Coğrafiya elmləri namizədi dissertasiyası*. Bakı, 1965.

J.Ç.Quluzadə
Azərbaycan Dövlət Pedaqoji Universiteti
jale.quluzade1994@gmail.com

YAXIN ŞƏRQ: DEKORATİV PARÇALAR

Xülasə

İpəkçilik sənəti hətta İslamdan əvvəlki dövrdə Çindən İrana, oradan da Suriya-ya qədər nüfuz etmişdir. Parçalar müsəlman hökmdarlarının həyatında böyük rol oynamışdır. Abbasilər dövründə ərəb aristokratiyası gecələr kəskin temperatur dəyişikliyi olan quru və isti səhra iqlimlərinə xüsusilə uyğun gələn qatlı paltarlar geyinirdilər.

Müsəlmanların ipək paltar geyməsinə qadağa qoyulduğuna görə Dəməşqdə xarici tərəfi ipək, digər tərəfi isə pambıqdan olan unikal parça toxunmuşdu. Parça istehsal yerinin - damaskın adını daşıyır və hər yerdə geniş yayılmışdır. Toxucular həmçinin ənənəvi divan yastıqları, süfrələr, çəngəllər, tütün kisələri, ayaqqabılar, ipək pərdələr, papaqlar, yaylıqlar və üzliklər düzəldirdilər. Fatimilər dövründə (909-1171) Qahirədə dekorativ parçalar istehsal edən dövlət manufaktura var idi. Belə müəssisələr tiraz adlanırdı (həm ərəb, həm də fars dilində bu söz bəzəkli, naxışlı parça deməkdir). Qahirədən başqa İsgəndəriyyə, Tinnis və Tunada da toxuculuq fabrikləri var idi. Parçalar əsasən bahalı paltarlar üçün tikilirdi və Fatimilər qonaqlarını və həmfikirilərini mükafatlandırırtdılar. Parçalar ipək və ya yun ilə naxışlar hazırlamaq üçün qobelen texnikasını qoruyub saxlayan Koptların ənənələrini izləyir. Çap naxışlarının texnikası var idi. Tədricən rəsmlərdə həndəsi xarakterli ulduzlar, çoxbucaqlılar, quşların stilizə edilmiş fiqurları görünür. Onlar həmçinin Kopt üslubunda çoxrəngli yun qobelenlər və qızılı rəngli ipəklərlə toxunmuş kətan parçalar istehsal edirdilər.

БЛИЖНИЙ ВОСТОК: ДЕКОРАТИВНЫЕ ЧАСТИ

Резюме

Искусство изготовления шелка еще в доисламские времена распространилось из Китая в Иран, а оттуда в Сирию. Осколки играли большую роль в жизни мусульманских правителей. В период правления Аббасидов арабская аристократия носила по ночам многослойную одежду, особенно подходящую для сухого и жаркого пустынного климата с резкими перепадами температур.

Из-за запрета мусульманам носить шелк, Дамаск носил уникальную ткань из шелка снаружи и хлопка с другой стороны. Ткань названа по месту производства - штоф и распространена повсеместно. Ткачи также изготавливали традиционные диванные подушки, скатерти, вилки, табачные мешки, обувь, шелковые занавески, шляпы, шарфы и покрывала. В период Фатимидов (909-1171) в Каире была государственная фабрика по производству декоративных тканей. Такие заведения назывались тираз (и по-арабски, и по-персидски это слово означает украшенное, узорчатое изделие). Помимо Каира текстильные фабрики были в Александрии, Тиннисе и Туне. Ткани шили в основном для доро-

гой одежды, а Фатимиды награждали своих гостей и сочувствующих. Ткани следуют коптской традиции, в которой сохраняется гобеленовая техника создания узоров из шелка или шерсти. Существовала техника печатания лекал. Постепенно в рисунках появляются геометрические звезды, многоугольники, стилизованные фигурки птиц. Они также производили разноцветные шерстяные гобелены в коптском стиле и льняные ткани, сотканые из золотого шелка.

MIDDLE EAST: DECORATIVE PIECES

Summary

The art of silk-making even in pre-Islamic times spread from China to Iran and from there to Syria. Fragments played a major role in the lives of Muslim rulers. During the Abbasid period, the Arab aristocracy wore layered clothing at night, especially suitable for dry and hot desert climates with sharp temperature changes.

Due to the ban on Muslims wearing silk, Damascus wore a unique fabric made of silk on the outside and cotton on the other. The fabric is named after the place of production - damask and is widespread everywhere. Weavers also made traditional sofa cushions, tablecloths, forks, tobacco bags, shoes, silk curtains, hats, scarves, and covers. During the Fatimid period (909-1171), Cairo had a state-owned manufacturer of decorative fabrics. Such establishments were called tiraz (in both Arabic and Persian the word means a decorated, patterned piece). In addition to Cairo, there were textile factories in Alexandria, Tinnis and Tuna. Fabrics were made mainly for expensive clothes, and the Fatimids rewarded their guests and sympathizers. The fabrics follow the Coptic tradition, which preserves the tapestry technique for making patterns with silk or wool. There was a technique of printing patterns. Gradually, geometric stars, polygons, and stylized bird figures appear in the drawings. They also produced Coptic-style multi-colored woolen tapestries and linen fabrics woven with golden silk.

Açar sözlər: parça, parça emalı, ipək, yun, naxış, toxuculuq, tekstil.

Ключевые слова: ткань, обработка ткани, шелк, шерсть, узор, ткачество, текстиль.

Key words: fabric, fabric processing, silk, wool, embroidery, weaving, textiles.

Ərəb İspaniyasında toxuculuğun yüksək səviyyədə olduğunu sübut edən kifayət qədər çox parça nümunəsi sağ qalmışdır. Məlumdur ki, ərəblər özləri ilə Əndəlusiyaya bir çox faydalı bacarıqlar, o cümlədən ipəkçilik gətirmişdilər. Həmin dövrlərin sənətkarlığını yaşadan parçalar Parisdəki Cluny Muzeyində (Muse'e Cluny) də saxlanılır. XII əsrə aid olan bu parçaların ornamentləri üfqi zolaqlardan və ölümsüzlüyü simvolizə edən əks tovuz quşlarından ibarətdir. Onların arxalarından simmetrik olaraq yuxarı qalxan və yuxarıdan demək olar ki, bağlanan quyruqları qədim şərq parçalarının naxışına xas olan bir dəirəyə bənzəyir. Stilizə olunmuş "Həyat ağacı"nın kənarlarında yazı ilə bəzədil-

miş quş fiqurları ayaq üstə təsvir olunur. Mütəxəssislərin fikrincə, bu motiv Sasanilər sülaləsinin fars ənənələrindən qaynaqlanır. Bir cərgədə sarı, digərində qırmızı, kəskin əyilmiş döşləri və qürurla atılmış boyunları olan tovuz quşlarının bədənləri parlaq rəngli ləkələrlə qara ipək fonda seçilirdi. Naxışa kiçik, burulğanvari ornamentlər, ceyranların, quşların və hətta itlərin fiqurları daxil edilir. Beləliklə, Ərəb İspaniyasında yaradılan bu dövrün parçaları Sasani, Bizans və xüsusilə Kopt ənənələrinin orijinal birləşməsini təmsil edir. Beləliklə tədricən ispan-mavriya üslubu formalaşdı. Şerti olaraq əlhambra (ərəb dilindən əl-həmra - qırmızı) adlanan mürəkkəb həndəsi naxışlı ipək parçalar XIV-XV əsrlərdə məşhurlaşdı. Onlar əvvəlcə İspaniyanın cənubunda, sonra Fes, Rabat, Mərakeş və Tunisdə - Ərəb İspaniya mədəniyyətinin varislərinə çevrilmiş Şimali Afrika şəhərlərində hazırlanırlar.

Misirdə orta əsrlər sənətinin tarixi Kopt dövrü ilə açılır. IV-VII əsrlərin Kopt sənəti Bizans mədəniyyəti ilə əlaqələndirilmiş, lakin bu sənət böyük özünəməxsusluğu ilə seçilmişdir. Bu sənətin inkişafı, yetkin orta əsrlər dövründə Misir sənətinin yüksəlişinə və çiçəklənməsinə yol açdı. Misirin sonrakı tarixi Ərəb xilafəti və Misirin Şərqdə ən böyük dövlətlərdən birinə çevrilməsi ilə əlaqələndirilir. Xilafətin tərkibində Misir qısa zamanda böyük iqtisadi və siyasi əhəmiyyət qazandı və IX əsrdə əslində müstəqil dövlət idi. X əsrin ortalarından Misir qüdrətli Fatimilər dövlətinin mərkəzinə çevrildi.

Misir sənətkarlığının inkişafına himayədarlıq edən Fatimilər dövründə yüksək səviyyəyə çatmış tətbiqi sənət müxtəlifliyi ilə seçilirdi. Parçalar xüsusilə məşhur idi - çox vaxt ipəklə toxunan Misir kətan parçaları Avropaya böyük miqdarda ixrac olunurdu. VIII-X əsrlərdə Kopt sənətkarlarının bədii ənənələri kiçik dəyişikliklərlə Misirdə qorunub saxlanıldı. Xəlifənin emalatxanalarında dəbdəbəli parçalar hələ də əsasən Kopt ustaların əlləri ilə hazırlanırdı. Tekstil istehsalının əsas mərkəzləri İskəndəriyyə, Dümyat, Tinnis, Fustat idi. İstehsal olunan parçalar çox böyük idi. Bununla birlikdə, XI-XII əsrlərin parçaları xarakterik xüsusiyyətlərinə görə fərqlənir. Onların dizaynları çoxlu şəkil motivləri ilə doludur. Əl-Məqrizinin yazdığına görə, Fatimilərdən biri torpaqları dağlarla, dənizlərlə, çaylarla, yollarla və şəhərlərlə təsvir edən bir parça düzəltməyi əmr etdi. Bizə gəlib çatan nümunələr arasında yaşıl və tünd göy (indigo) ilə kəsilmiş qızıl sarı və yaqut qırmızı rənglərin birləşməsi üzərində qurulmuş ipək rəngli parçalar xüsusilə diqqətəlayiqdir. Motivlər arasında heyvanların və quşların stilizə edilmiş şəkilləri var. Burada müsəlmanlara qədər olan dövr ənənələrinin mirası nəzərə çarpır, lakin naxışların bədii quruluşu tamamilə yeni və xüsusiyyətlidir. Parçaların naxışları xətlərin gücü, rəngin intensivliyi, bütövlüyün dekorativ əzəməti ilə seçilir.

Bir qayda olaraq, bucaqlı Kufi yazısında ərəbcə yazılar da parçaların dizaynında mühüm rol oynayır. Rifah diləkləri ilə hökm sürən xəlifənin adını ehtiva edirlər. Bəzi parçalarda bu yazılar həndəsələşdirilmiş bitki motivlərindən

(lotus çiçəkləri və palmettalar) ibarət bir ornament zolağı ilə növbələşir. Bəzən ərəb və ya kopt yazılarında sənətkarların adları və parçanın istehsal yerinin göstəriciləri vardır.

Qədim Misirin quraq iqlimi sayəsində daha çox parça qorunub saxlanılmışdır. Qədim misirlilər paltarlarını həm heyvan dərilərindən, həm də bitki materiallarından tikirdilər. Ən kobud parçalardan tutmuş ən incə parçalara qədər müxtəlif keyfiyyətlərə malik parçalar emal edən misirlilər çox vaxt pambıq və kətdən istifadə edirdilər. Misirdə sülalədən əvvəlki dövrdən toxuculuq üçün bitki materialı kimi tanınan yun və çətənə nadir hallarda istifadə olunurdu. Bəzi kiçik geyim aksesuarları müxtəlif bitkilərin bərk liflərindən, lakin çox vaxt dəridən hazırlanırdı. Qədim dövrlərdən əsasən pambıq parçalardan geyinirdilər. Bu cür geyim "saxta" sayılır və "şenti" (toxunma) adlanırdı. Çox güman ki, o, kətdən tikilmiş və "peck" adlanan "əsl" paltarlarla ziddiyyət təşkil edirdi.

Misir toxuculuq sənəti haqqında əfsanələrdə də məlumatlar var. İlahə Neif (Athena, Minerva) onun ixtiraçısı hesab olunurdu. Lakin, Misirlilər keyfiyyətli parçalar hazırlamağı öyrəndikləri zaman Yeni Krallığın başlamasından bir qədər əvvəl zirvəyə çatdı. Eyni şəkildə, materialın rənglənməsi texnologiyası və paltar istehsalı ilə bağlı digər sənətkarlıqlar təkmilləşdirilmişdir. Qədim dövrlərdə parçalar qırmızı, mavi və ya yaşıl rənglərə boyanmış, sonralar başqa rənglərdən istifadə edilmişdir. Bu, paltarların rəngarəng naxışlarla və tikmələrlə bəzədilməsinin başlanğıcı oldu. Buna baxmayaraq, Misir krallığının bütün mövcudluğu dövründə kətanın təbii parlaq ağılığı misirlilərin sevimli rəngi olaraq qaldı.



Şəkil 1

İpək və qızıl saplardan toxunmuş, "qızıl parça" adlanan dəbdəbəli tekstil məmulatları Monqol elitası və sonrakı Elxanilər sülaləsinin hökmdarları (1256-1353) tərəfindən qiymətli hesab olunurdu. Ən dəbdəbəli olanları qızıl üzərində olan qızılı parçalar idi, burada həm naxış, həm də fon müxtəlif növ qızıl saplarla toxunmuşdur. Mavi atlas zəmində parıldayan naxış nümayiş etdirən bu fraqment bir qədər az zəngin olsa da, hələ də dövrünün ən dəbdəbəli tekstilləri arasında yer alır.

Nəsic əl-zəhəb əl-hərir (qızıl və ipək parça) adlanan ipək və qızıl saplardan toxunmuş dəbdəbəli parçalar Monqol hakim elitası və sonrakı Elxanilər sülaləsi hökmdarları arasında qiymətli parçalar idi. Sağ qalan ən dəbdəbəli nümunələr, həm naxış, həm də fonun müxtəlif növ qızıl saplarda icra edildiyi qızıl üzərində qızıl parçalardır. Mavi ipək fonda qarşı-qarşıya duran quşlar və şam qozu medalyonları naxışlı bu toxuculuq fraqmenti yalnız bir qədər az bəzəkli və dövrünün ən dəbdəbəli tekstilləri arasında yer alır. (şək. 1)

XIII əsrdə monqollar Farsları zəbt etdikdən sonra Çindən Aralıq dənizinə geniş ticarət şəbəkəsi açıldı və bu malların əvvəlkindən daha asan daşınmasına imkan verdi. Dəbdəbəli tekstillər bu marşrutla səyahət edirdi və onların hərəkətləri ilə onların motivləri geniş şəkildə kopyalanır və onların dəbdəbəsinin təsirini təqlid etmək istəyən tekstil işçiləri tərəfindən səpələnirdi. Bu toxucuların nəailiyyətləri yalnız səth nümunəsinə əsaslanaraq tekstil mənşəyini müəyyən etməyi çətinləşdirir. Nəticədə, bu toxuculuq və bu kimi digər məhsullar illər ərzində müxtəlif şəkildə İtaliya, Məmlük Misir və Suriya, İran və Çinə aid edilmişdir.

Tekstil alimləri göstərdilər ki, struktur və toxunuşun müqayisəsi bu parçaların bəzilərinin mənşəyini müəyyən etməyə kömək edə bilər. Bir çox amillər arasında onların qızıl saplarının tərkibi də nəzərə alınmalıdır. Elxanilər dövründə İpək Yolu boyunca müxtəlif bölgələrdə belə saplar müxtəlif üsullarla hazırlanırdı. Müasir Çin tekstilində uzun, dar zərli kağız zolaqları ipək özəyi ətrafına sarılaşdıraraq toxuculuq üçün uyğun qızıl sapı yaradırdı. Metropolitenin timsalında isə zərli heyvan dərisi kağızı əvəz edir, pambıq isə bükülmüş sapların nüvəsini təşkil edir.

Yalnız çox kiçik bir qrup əlaqəli toxuculuq bu qeyri-adi struktur və material birləşməsinə bölüşür. Onların dəqiq istehsal yeri bilinməsə də, İranın Şərqi qindəki Xorasanda olduğunu iddia edir. Bir çox nəşrlər isə onları daha ümumi şəkildə bu dövrün “Şərqi İslam Torpaqları”na aid edir. Çox güman ki, bu dəbdəbəli parçalar mənşəyindən asılı olmayaraq Elxani sarayının möhtəşəm toxuculuq nümunələrini təqlid etmək istəyən rəssamlar tərəfindən toxunmuşdur.

Bu qobelen toxunuşlu parçanın ümumi naxışı, ola bilsin ki, döşəmə örtüyü, düzülmüş cərgə rozetləri ilə Taq-i Bustanda VI əsrin sonu-VII əsrin əvvəllərinə aid Sasani abidəsinin qaya relyeflərində təsvir edilmiş tekstil məmulatlarına bənzəyir. Bir-biri ilə sıx bağlı olan iki toxuma üzərində yazılar əsasında bu fraqment Əməvi xəlifəsi II Mərvanın (744-49-cu illər) hakimiyyəti dövrünə aid edilir.

Nəfis tərtibatlı dəbdəbəli ipəklər İslamın İrana gəlişindən əvvəlki əsrlərdə Sasani hakim elitası tərəfindən yüksək qiymətləndirilmişdir. Kral məzarlarında və digər mühüm Sasani sülaləsi yerlərində qayaüstü təsvirlərdə belə parçadan kəsilmiş paltar geyən fiqurların dəqiqliklə işlənmiş təsvirləri nümayiş etdirilir. Bu oymalar, günümüzə qədər gəlib çatmış nadir tekstil məmulatı ilə yanaşı, iri

mirvari dairələrinin, çoxrəngli rozetkaların və çiçəklənən medalyonların uyğunlaşmağa meylli olan dövrün zövqünü əks etdirir. O dövrdə bu motivləri daşıyan parçalar Çindən Aralıq dənizinə geniş şəkildə ticarət edilirdi, bunu arxeoloji nümunələri də təsdiqləyir. İpək Yolu boyunca və onun hüdudlarından kənarında bu cür parçaların beynəlxalq mübadiləsi yerli toxunma variasiyalarına səbəb oldu; İslam ekspansiyasının ilk əsrlərində fəaliyyət göstərən toxucular, şübhəsiz ki, bu dəbdəbəli ticarət malları ilə tanış idilər və bəlkə də, onlardan ilhamlanırdılar.

Sasani ipəkləri tez-tez toxuculuq texnologiyasından istifadə edilməklə yaradılmışdır ki, burada dizayn əvvəlcədən dəzgahda "proqramlaşdırılmışdır" və bu toxuculuq prosesi zamanı naxışın daha sürətli təkrarlanmasına imkan verirdi. Lakin indiki tekstil daha çox vaxt aparan qobelen-toxuculuq texnikasında istehsal edilmişdir. Yüngül ipəklərdən fərqli olaraq, bu tekstil daha ağır bir teksturaya malikdir və bu da onun döşəmə örtüyü və ya mebel parçası kimi xidmət etmək üçün nəzərdə tutulduğunu göstərir.



Şəkil 2

Bu parçanın dizaynı Sasani toxucularının bəyəndiyi naxışları təqlid etsə də, İslam ekspansiyasının erkən dövrünə təsadüf edir. Onu Əməvi hökmdarı II Mərvanın (744-50) hakimiyyəti dövrünə aid yazıları olan bir qrup əlaqəli ipək toxuculuq məhsulları ilə müqayisə edən alimlər Metropolitenin fraqmentini VIII əsrin ortalarına aid edirlər. Təxminən eyni çiçək formalarını, rəng palitrasını və toxunma texnikasını nümayiş etdirən digər yun qobelenlə toxunmuş fraqmentlər də VIII əsrə aid edilmişdir. Bu ilkin parçaların bir çoxu İran və ya İraqa aid edilir, lakin bəzi nümunələrdə S-vari lifli yunun olması alimləri üçüncü mümkün istehsal yerininin Misiri olmasını irəli sürməyə vadar etdi. Ustalıqla toxunmuş bu fraqmentləri istehsal yerindən asılı olmayaraq bu bölgələrdə İslam ekspozisiyasının ilk əsrlərində qobelen parça sənətinin davamlılığına və uyğunlaşmasına sübutdur.



Şəkil 3

Səfəvilər dövrünün toxuculuq məmulatları ən azı saray emalatxanalarının məmulatlarında naxış mənbəyi kimi kitab illüstrasiyalarından və naxışlardan güclü asılılığını göstərməklə yanaşı, toxucuların texniki bacarıqlarını nümayiş etdirir. Bu nümunədə loblu medalyonların pilləli sıralarından əmələ gələn qəfəs nümunəsi var. Burada Şahin ovu ilə bağlı şahzadə əyləncəsi medalyon səhnələrinin mövzudur: quş ağasının əlcəkli əlində oturur və oyun üçün qab, çanta tutan xidmətçi yaxınlaşır, bir ördək isə şahin çiyindən uçuş edir. Bu səhnələrin fonları bir vaxtlar metal kəndirlə örtülürdü, indi getdikcə daha çox geyinilir. (şək. 3).



Şəkil 4

Kufi xətti ilə ərəb yazısının bir-birinə zidd naxışlı iki lenti bu ipək örtünün mərkəzi hissəsini təşkil edir. Yazı, eramızın 969-cu ildə Misirdə özlərini qurduqları zaman Fatimilər tərəfindən alınan Abbasi emalatxanalarında toxunmuş tirazın üslubunu saxlayır. Yarım palmetlərlə bitən yarpaqlı hərflər qarşı-qarşıya olan quş cütlərini və çiçək naxışlarını əks etdirən kompozisiyanı canlandırır.

Kitabə: Kufi əlifbası ilə ərəb yazısı belədir: "Rəhman və Rəhim olan Allahın adı ilə. Allahdan başqa İlahi yoxdur. (Yardım) Allahın qulu və onun nümayəndəsi Nizar Əbül-Mənsur imam. əl-Əziz billah, möminlərin əmiri" (şək. 4).

Ədəbiyyat:

1. Hüseyinov M. *Xalça sənətində naxış yaddaşı/ Bakı:Təhsil 2012, 104 s. (Türk dilində)*
2. Некрасова М.А., *народное творчество как часть культуры // Москва: ИЗО, 1983. 343.*
3. Максимов Ю.В. *Народное творчество и ремесла для детей. - В книге:*
4. Пантелеев Г.Н., Максимов Ю.В., Пантелеева Л.В. *Декоративно-прикладное искусство для детей. - М., 1976 г.*
5. Радажбов И.М., Печерский Ю.В. *Декоративно-прикладное искусство как средство развития творческой активности учащихся. – 1. – 2004: Даггоспед-университет, 2004. – 95 с.*

K.İ.Burzuyeva
Azərbaycan Dövlət Pedaqoji Universiteti
klburzuyeva@gmail.com

ETNİK STEREOTİP YÖNÜMLƏR VƏ ONLARIN ETNOSLARARASI QARŞILIQLI MÜNASİBƏTLƏRƏ TƏSİRİ

Xülasə

Streotip, sosial qrupun və ya ona aid olan müəyyən üzvün, hadisələrin, obyektlərin və ya vəziyyətlərin sadələşdirilmiş şəkildə göstərilməsidir. Streotip insana özünü qiymətləndirməni qorumağa kömək edir və onu sosial informasiya axınında istiqamətləndirir. Bəzən streotiplərin ümumiləşmiş və ya təhrif olunmuş formada verilməsi onların etibarlılığını azaldır. Streotip və yönüm sıx bağlı olduğuna və əmələgəlmə mexanizminə görə çox yaxın olduqları üçün çox zaman onları birlikdə işlədirlər. Onlar nə-sildən-nəsilə ötürülərək, etnos üzvlərinin əxlaqi adət və baxışlarında, əqidə və inamlarında, hətçinin özünə münasibətdə təzahür edir.

ЭТНИЧЕСКИЕ ТИПЫ И НАПРАВЛЕНИЯ И ИХ ВЛИЯНИЕ НА МЕЖДУНАРОДНЫЕ ОТНОШЕНИЯ

Резюме

Стереотип — это упрощенное представление о социальной группе или ее конкретном члене, событии, объекте или ситуации. Стереотипы помогают людям поддерживать самооценку и направлять их в потоке социальной информации. Иногда представление стереотипов в обобщенном или искаженном виде снижает их достоверность. Поскольку стереотипы и установки тесно связаны и очень близки по механизму образования, они часто употребляются вместе. Они передаются из поколения в поколение и отражаются в нравственных привычках и взглядах, верованиях и убеждениях представителей этноса, а также в их установках.

ETHNIC STEREOTYPES AND DIRECTIONS AND THEIR IMPACT ON INTERNATIONAL RELATIONSHIPS

Summary

A stereotype is a simplified representation of a social group or a particular member, event, object, or situation. Stereotypes help a person maintain self-esteem and direct him in the flow of social information. Sometimes giving stereotypes in a generalized or distorted form reduces their credibility. Because stereotypes and orientations are closely related and very close in mechanism of formation, they are often used together. They are passed down from generation to generation and are

reflected in the moral habits and views, beliefs and convictions of members of the ethnos, as well as in their attitudes.

Açar sözlər: *etnik stereotip, sosial stereotip, mədəniyyət, etnos, obyekt, heterostereotip, avtostereotip, nəzəriyyə, eknosentrizmin, neqativ, pozitiv, sosial yönəlişlik, etnik yönəlişlik, proses, kauzal atribusiya*

Ключевые слова: *этнический стереотип, социальный стереотип, культура, этнос, объект, гетеростереотип, автостереотип, теория, эгоцентризм, негатив, позитив, социальная направленность, этническая направленность, процесс, каузальная атрибуция.*

Key words: *ethnic stereotype, social stereotype, culture, ethnos, object, heterostereotype, autostereotype, theory, ecocentrism, negative, positive, social orientation, ethnic orientation, process, causal attribution*

Streotip, sosial qrupun və ya ona aid olan müəyyən üzvün, hadisələrin, obyektlərin və ya vəziyyətlərin sadələşdirilmiş şəkildə göstərilməsidir. Tərifə əsasən, streotip din, yaş, milliyət, cinsiyyət və ya cinsi oriyentasiya kimi bir sıra xüsusiyyətləri ifadə etməlidir.

Streotip sözü yunan dilindən götürülmüşdür və stereos-möhkəm, tyros-iz deməkdir. Streotip, sosial stereotip və etnik stereotip anlayışları psixologiya elminin, xüsusilə onun sosial və etnopsixologiya sahələrində istifadə olunan anlayışlardandır. Sosial streotiplər sosiolizasiya prosesində qazanılır. Bu termin ilk dəfə amerikan sosioloqu U.Lipman tərəfindən 1922-ci ildə “ictimai fikir” əsərində işlənmişdir. Lipmanın fikrinə görə, streotiplər, mədəniyyətlə müəyyən olunan, nizamlanan dünya təsviridir. Onun köməyi ilə mürəkkəb sosial obyektlərin dərk edilməsi üçün göstərdiyimiz səylərə qənaət edir, hüququmuzu, mövqeyimizi və dəyərlərimizi müdafiə edirik. Streotiplər insana özünü qiymətləndirməsini qorumağa kömək edir və onu sosial, informasiya axınında istiqamətləndirir. Streotiplər çox zaman etibarlı olmur. Bu da onların sadə, ümumiləşmiş və bəzən də təhrif olunmuş şəkildə verilməsindən irəli gəlir. Streotiplərdə sosial obyektlər haqqında müəyyən biliklər əksini tapsa da, onların əsas funksiyası heç də bunula bağlı deyil. Streotiplər əsasən peşə, xalq, qrup, əhali təbəqəsi kimi sosial obyektlərə müəyyən münasibət yaradır, həmçinin fərdin sosiallaşmasına kömək edir. Stereotiplərin formalaşması şəxsi təcrübənin ümumiləşdirilməsi əsasında baş verir. Müəyyən sosial obyektlər haqqında müvafiq streotipin yaranması və həmin streotipin daha da möhkəmlənməsində bizə bəzən tamaşa etdiyimiz filmlər, oxuduğumuz müxtəlif ədəbiyyat nümunələri, eşitdiyimiz əhvalatlar və söhbətlər eləcə də şahidi olduğumuz hadisələr təsir edir. Sosial streotiplər bir tərəfdən insanların, xalqların bir-birini yaxşı başa düşməsinə şərait yaratdığı halda, digər tərəfdən də düzgün dərk etməsinə mane olur. Buna əsasən deyə bilərik ki, əsas məsələ sosial streotipin adekvatlıq dərəcəsindən çox asılıdır.

Etnik stereotipin məzmununda emosional qiymətləndirmə xüsusi rola malikdir. Belə ki, stereotiplərin həm emosional, həm də koqnitiv tərəfi var. İnsanların digər qruplara olan münasibəti, onlarla bağlı yaranan stereotip də özünü göstərir. Stereotiplər bu mənada həm müsbət, həm də mənfi emosional yükə malik olur. S.Fisk stereotipləri dörd yerə bölmüşdür. Bunlar aşağıdakılardır:

-nifrət stereotipi – bu stereotip adətən “yad, özgə” aşağı statuslu və mötəbər olmayan qruplara münasibətdə özünü göstərir, “soyuq” kimi qiymətləndirilir.

-heyranlıq stereotipin – bu stereotip özününkülər hesab etdiyi qruplara münasibətdə təzahür edir və onlara mötəbərlik, yüksək status və “istilik” aid edilir.

-həsəd stereotipi – bu stereotip yüksək statuslu, yad, özgə, mötəbər, lakin “soyuq” qruplara münasibətdə özünü göstərir.

-paternalist stereotipi – bu stereotip aşağı statuslu, mötəbər olmayan lakin, “isti” olan qruplara qarşı münasibətdə özünü göstərir (1, s.82).

Etnik stereotipə xas olan mühüm xüsusiyyətlərdən biri də onların davamlı olmasıdır. Bu o deməkdir ki, formalaşmış stereotip uzun müddət işləyir, qarşılıqlı münasibətlərə əhəmiyyətli dərəcədə təsir edir. Stereotipin dəyişməsi və ya yenisi ilə əvəz olunması mürəkkəb olduğu qədər, xeyli müddət tələb edən prosesdir. Etnik stereotiplər üçün səciyyəvi olan digər xüsusiyyətlər isə onların qeyri dəqiq və razılaşdırılmış olmasıdır. A. Teştel etnik stereotipin razılaşdırılmış əlamət olmasını mühüm şərt hesab edirdi. O qeyd edirdi ki, qrup üzvlərinin əksəriyyətinin hiss, davranış və fikrində özünü göstərdiyi halda, həmin hadisəni etnik stereotip kimi qəbul etmək olar. Etnik stereotipdə özünü göstərən qeyri dəqiqlik şəxsiyyətlərarası qavrayışda konfliktlərin yaranmasına və qarşılıqlı münasibətlərin düzgün qurulmasına şərait yaradır. Amerikan psixoloqu O.Klaynberq 50-ci illərdə “həqiqət rüşeymi” fərziyyəsini irəli sürmüşdür. Bu fərziyyəyə görə stereotipdə həqiqi biliklər həmişə yalnız məlumatlardan çox olur. Bu o deməkdir ki, etnik stereotiplər gerçəkliyi nə qədər təhrif olunmuş şəkildə əks etdirsə də, biz onu real həyatdan alırıq. Əksər hallarda, etnik stereotiplər stereotipləşən qrupun real xüsusiyyətlərini əks etdirir.

Başqasının davranış və hərəkətinin səbəbinin izah edilməsi sosial kauzal atribusiyadır. Bəzi hallarda iştirakçıların bir-birinin davranışının səbəbini düzgün başa düşə bilməməsi etnik birliklər, ayrı-ayrı qruplar arasında konflikt yaranmasına səbəb olur. Araşdırmalar göstərmişdir ki, adətən qrup üzvləri uğursuzluqları, konflikti, mübahisəni, neqativ davranışı, aqressiv hərəkəti başqaları ilə, nailiyyətləri, yaxşılıqları, müsbət hərəkətləri, xeyirxahlığı isə öz adlarına çıxarırlar, daxili keyfiyyət hesab edirlər. Tədqiqatlarda insanların öz qruplarının pozitiv, başqa qrup üzvlərinin, yəni başqa xalqların isə neqativ səbəblərinin daxili amillərlə, başqa sözlə etnosun daxili keyfiyyətləri ilə əlaqəli olduğu sübut

edilmişdir. Başqa etnosların yaxşı hərəkətlərinin, özlərinin isə pis hərəkətlərinin xarici səbəblərlə baş verdiyi göstərilir. Başqa və öz qruplarının uğur və uğursuzluğunun bu cür izahı etnosentrik atribusiya adlanır. Pozitiv qrup identikliyin formalaşdırmaq, ona nail olmaq və onu gücləndirmək sosial atribusiyanın əsas funksiyasıdır.

Streotiplərin həm mənfi, həm də müsbət məzmununa malik olmasına baxmayaraq, güzəran psixologiyasında yalnız mənfi tərəfləri göstərilir. Ümumiyyətlə, streotiplər insan qrupu və birliyi haqqında ümumiləşmiş təsvir olub, onun əsas psixoloji xüsusiyyət və əlamətlərini özündə əks etdirir. Gəlin bəzi etnoslar haqqında formalaşmış streotiplərə nəzər yetirək. Almanlar səliqəli, yaponlar ağıllı, fransızlar modabaz, çinlilər zəhmətkeş, ruslar kefli, ingilislər soyuq və etibarsız, yahudilər xəsis, azərbaycanlılar qonaqpərvər, dürüst, mərd, ermənilər isə hiyləgər və yaltaq olurlar. Streotiplər uzun müddət sınılanmış və əksər hallarda həqiqəti əks etdirməsinə baxmayaraq, biz onları hər zaman etibarlı mənbə kimi qəbul edə bilmərik. Onlar düzgün olduqları qədər yalnız da ola bilərlər. Triandis təklif etmişdir ki, “faktiki” müşahidəyə əsaslanan stereotipləri sosiotip adlandırmaq lazımdır.

Streotiplərin psixoloji təhlilini aparmaq, onların formalaşma prosesini düzgün dərk etməyə yardımçı ola bilər. Streotiplər qavrama prosesini asanlaşdırır, onlar normal psixoloji prosesin məhsuludur. Streotiplər seçici diqqət, qiymətləndirmə, anlayışların formalaşdırılması və kateqoriyalaşdırma, atribusiya, emosiya və hafizə kimi proseslərin nəticəsində meydana çıxır

Streotiplər bizə insan qruplarını, ətraf aləmdə baş verən hadisələri əlavə səy göstərmədən başa düşməkdə köməklik göstərir. Hər hansı qrup haqqında formalaşan streotip qavrama, anlama prosesində və qarşılıqlı münasibətin qurulmasında çətinliyin yaranmasına, həmçinin qruplararası ziddiyyətin baş verməsinə səbəb olur. D.Matsumoto qeyd etmişdir ki, streotiplər mental anlayış kateqoriyasına aiddir. İnsanların gözləntilərindən asılı olaraq streotiplər möhkəmləndirilir. İnsanlarda formalaşan streotiplər onların gözləntisinə uyğun olaraq dəyişir. Digər psixoloji proseslər kimi etnik streotiplər də insanın “biz” konsepsiyasına daxildir. Bəzi hallarda etnik streotiplər fərdin özünün müşahidəsi nəticəsində, əksər hallarda isə sadəcə nəsil-dən-nəsilə ötürülməklə mənimsənilir. KİV və ölkə ərazisində aparılan sosial siyasət, eləcə də qonşu etnoslar, xalqlara, qruplara olan münasibət müasir dövrdə Streotiplərin yaranması möhkəmləndirilməsində əsas rol oynayır. Ermənilərin ruslar haqqında daim müsbət, türklər haqqında isə mənfi streotip yaratması, qarşılıqlı münasibətlərin formalaşmasına da təsirini göstərmişdir.

Etnik streotiplərin autostreotiplər və heterostreotiplər olmaqla iki növü ayırd edilir. Autostreotiplər etnosun, xalqın nümayəndələrinin öz xalqı, etnosu haqqında olan mühazirələri və fikirləri nəzərdə tutulur. Autostreotiplər məzmununa görə müsbət xarakter daşıyır və pozitiv qiymətlər kompleksini özündə əks

etdirir. Heterostereotiplər isə qonşu və ya başqa xalqlar, etnoslar haqqında olan ümumiləşmiş təsəvvür, fikir və qiymətlər sistemindən ibarət olan kompleksidir. Heterostereotipləri, autostereotiplərdən fərqləndirən cəhət ondan ibarətdir ki, onlar həm müsbət, həm də mənfi məzmunu malik olur.

Streotip sosial yönümlər sıx bağlı olduğu və əmələgəlmə mexanizminə görə çox yaxın olduqları üçün çox zaman onları birlikdə işlədirlər, sosial stereotip və yönümlər, yaxud etnik stereotip və yönümlər. Yönelişlik anlayışı elmdə ilk dəfə 1862-ci ildə Herbert Spenser tərəfindən işlənmişdir. Müxtəlif psixi prosesləri təsvir etmək üçün XIX əsrin sonları XX əsrin əvvəlləri müxtəlif psixoloqlar həmin anlayışlardan müxtəlif mənalarda istifadə etmişlər. Sosial yönəliş subyektin müxtəlif obyektə münasibətdə özünü göstərən fəaliyyətin davamlı və məqsədəyönəlmiş şəkildə cərəyanını təmin edən daxili hazırlıqdır. Sosial yönəlişlik daha çox fərdin keçmiş təcrübəsinə istinadən və ya ondan asılı olaraq fəaliyyət göstərməsini bildirir. 20-ci illərin sonu, 30-cu illərin əvvəllərində gürcü psixoloqu D.N.Uznadze yönəlişlik haqqında ümumi nəzəriyyəsini yaratmışdır. Bu nəzəriyyəyə əsasən demək olar ki, yönəliş müəyyən şəraitdə şəxsiyyətin davranışının necə olacağını qabaqcadan müəyyənləşdirməyə imkan verir.

Etnik streotip və yönüm və sosial streotip və yönümün tərkib hissəsi hesab olunur. Onlar nəsildən-nəsilə ötürülərək, etnos üzvlərinin əxlaqi adət və baxışlarında, əqidə və inamlarında, davranış və rəftar tərzində, başqalarına, həmçinin özünə münasibətdə təzahür edir. Etnosla əlaqə və münasibətlər sisteminin, rəftar tərzinin optimal yollarını müəyyənləşdirmək onlara bələd olmandan çətin olur.

Hər bir etnosa hən müsbət, həm də mənfi streotip və yönümlər aid olurlar. Lakin bir cəhət xüsusi olaraq vurğulanmalıdır ki, mütləq mənada mənfi və ya müsbət etnik xüsusiyyət yoxdur. Bu etnik xüsusiyyətin istiqaməti və təzahüretmə səviyyəsinə görə müəyyən olunur. Məsələn: millətçilik öz mahiyyəti etibarlı ilə millətini sevməyi, onun tərəqqisi naminə var gücünü istifadə etməyi, başqa etnik qrup və etnoslara hörmət və ehtiramı da özündə ehtiva edirsə, müsbət etnik keyfiyyət kimi təzahür edir (2, s.60). Əksinə, millətçilik hüdudu etnosentrizm, şovinizm səviyyəsinə enirsə, yalnız öz millətini sevməyə, başqalarına isə yuxarıdan aşağı baxmağa xidmət edirsə, üstəlik onların mənafeyini tapdalayırsa, onda mənfi xüsusiyyətə çevrilir. Burdan belə bir nəticəyə gələ bilərik ki, etnik xüsusiyyətlərin, eləcə də etnik streotip və yönümlərin müsbət və ya mənfi olması arasında qəribə bir dialektik əlaqə var.

Problemin aktuallığı – Etnoslararası münasibətlərdə özünü göstərən etnik streotip və yönümlər psixologiya elminin xüsusilə onun sosial və etnopsixologiya sahələrində istifadə olunan əsas anlayışlardandır. Onların etnoslararası qarşılıqlı münasibətlərin tənzimlənməsində rolu müasir dövrdə də

diqqət mərkəzində olmaqla bərabər, psixoloqlar tərəfindən davamlı şəkildə tədqiq olunmaqdadır.

Problemin elmi yeniliyi –Etnik stereotip və yönümlərin etnoslararası qarşılıqlı münasibətlərə təsirini, bu sahədə aparılmış tədqiqatlara istinad edərək şərh edir.

Problemin praktik əhəmiyyəti - Etnik stereotip və yönümlərin necə formalaşması və onların etnoslararası münasibətlərə təsiri ilə maraqlanan hər kəs, o cümlədən ali məktəb müəllimləri və tələbələr faydalana bilər.

Ədəbiyyat:

1. Bayramov Ə.S. *Etnik Psixologiya*. Bakı-2001
2. https://az.m.wikipedia.org/wiki/Etnik_stereotip
3. *Azərbaycan Dillər Universiteti. Etnopsixologiya*. Bakı-2019
4. http://pasalipervinblog.blogspot.com/2018/11/stre-o-tiplr_21.html?m=1
5. <https://az.cultureoeuvre.com/10729808-how-stereotypes-affect-the-perception-of-the-world-and-whether-it-is-necessary-to-fight-them>

A.A.Mustafayeva
Azərbaycan Dövlət Pedaqoji Universiteti
mvaaytkin@gmail.com

MÜSTƏQİLLİK DÖVRÜ AZƏRBAYCAN HEYKƏLTƏRAŞLIĞINDA VƏTƏNPƏRVƏRLİK MÖVZUSU

Xülasə

2011-ci ildə faciənin baş verdiyi yerdə bu abidə yanvarın 20-də ucaldılıb. Tunc abidənin çoxfiqurlu kompozisiyası faciədə şəhidlik zirvəsinə ucalmış insanların ümumiləşdirilmiş leytmotividir. Rahib Qarayev də heykəltəraşlar Azad Əliyev və Cavanşir Dadaşov kimi zaman keçdikcə də Azərbaycan xalqının igid oğullarının obrazlarını yaradıb, onların xatirəsini əbədləşdirərək qəhrəmanların heykəllərini, büstlərini böyük iftixar hissi ilə canlandıracağıni bildirib. Rahib Qarayevin əsərinə nəzər salsaq görürük ki, burada şəhid qəhrəmanların heykəlləri ilə yanaşı, igid və məğrur oğullarımızın qanı bahasına qazanılmış 44 günlük müharibənin qələbəsi də öz əksini tapıb.

ПЕРИОД НЕЗАВИСИМОСТИ ПАТРИОТИЗМ В АЗЕРБАЙДЖАНСКОЙ СКУЛЬПТУРЕ

Резюме

На месте, где произошла трагедия в 2011 году, «этот памятник установлен 20 января. Многофигурная композиция Бронзового монумента представляет собой обобщенный лейтмотив людей, поднявшихся на вершину мученичества в трагедии. Скульпторы Азад Алиев и Джаваншир ДадашовСоздавая образы отважных сынов азербайджанского народа и увековечивая их память, Рахіб Га-раев заявил, что со временем с большой гордостью воссоздаст статуи и бюсты героев. Глядя на работы скульптора Рахиба Гаараева, он отметил, что наряду со статуями героев-мучеников в нем отразилась и 44-дневная победа ценой крови наших храбрых и гордых сыновей.

PERIOD OF INDEPENDENCE PATRIOTISM IN AZERBAIJANI SCULPTURE

Summary

In the place where the tragedy took place in 2011, "this monument was erected on January 20. The multi-figure composition of the Bronze Monument is a generalized leitmotif of people who rose to the peak of martyrdom in the tragedy. Sculptors by Azad Aliyev and Javanshir DadashovBy creating images of the brave sons of the Azerbaijani people and perpetuating their memory, Rahib Garayev declared that over time he would re-create the statues and busts of the heroes with great pride. Looking at the works of sculptor Rahib Gaarayev, he noted that along with the statues of martyred heroes, he also reflected the 44-day victory at the cost of the blood of our brave and proud sons

Açar sözlər: 20 yanvar, qəhrəman şəxsiyyətlər, İkinci Qarabağ müharibəsinin qəhrəmanları

Ключевые слова: 20 января героические личности, герои Второй Карабахской войны

Key words: January 20, heroic personalities, heroes of the Second Karabakh War

Müstəqillik illərində uzaq-yaxın keçmişin qəhrəman oğullarını təbliğ edən və bir obrazda ümumiləşdirən, xalqın qəhrəmanlıq dastanının ən tanınan nümayəndəsi xalq rəssamı heykəltəraşı Tokay Məmmədovun “Koroğlu” heykəlinin 2011-ci ildə açılmış kompozisiyası böyük rəğbət qazanmışdır. Kompozisiyanın rəmzi mənasının leytmotivi qəhrəman və igidlik büstü olmasıdır. Əsərin forması Koroğlunun Qıratın belində əlində qılıncı təsviri ilə heykəltəraş, qəhrəmanın döyüş anındakı obrazını göstərməyə çalışmışdır. Əsərin bu qədər əhəmiyyətli mövqə tutması, əlbəttə ki, kompozisiyanın məğrurluğu, əzəməti ilə xarakterizə olunur.



1990-cı ildə 20 Yanvar faciəsinin qurbanlarını anmaq məqsədilə faciənin üstündən 21 il keçdikdən sonra ölkə paytaxtında “20 yanvar” abidəsinin qoyulması təsadüfi deyildi. Belə ki, həmin illər ərzində 20 Yanvar şəhidlərinə abidələrin ucaldılması üçün geniş kampaniya aparılması istiqamətində işlər görülürdü. Bu abidənin hazırlanması ilə məşğul olan komissiyanın ünvanına bir-birindən maraqlı xeyli layihə təqdim olunmuşdu. Ancaq həmin dövrlərdə hələ də respublika ərazisində kommunist rejiminin olması təklif olunan layihələrin gerçəkləşməsinə imkan vermirdi. Bunun da tək bir səbəbi faciənin baş verməsinin baskarı, günahsız insan qırğınına səbəb olan qətliamın əmrinin bilavasitə Kremləndən verildiyinin göstərilməsi idi.

“20 YANVAR”. 2011 Cİ İL. 20 YANVAR MEYDANI.

AZAD ƏLİYEV VƏ CAVANŞİR DADAŞOV

Bu rejimin dağılmasından sonra nəhayət ki, faciənin günahsız insanlarını əbədiləşdirən abidə 2011-ci ildə faciənin baş verdiyi məkanda – “20 yanvar” meydanında ucaldıldı. Tunc abidənin kompazisiyasının çoxfıqurlu olması faciədə şəhidlik zirvəsinə ucalmış insanların ümumiləşdirilmiş leytmotividir. Heykəltəraşlar Azad Əliyev və Cavanşir Dadaşov müəllifi olduqları sənət əsərlərində təzadlı yaşantılarla baş-baş qalmış müxtəlif yaşlı paytaxt sakinlərinin obrazlarının əbədiliyinə çalışmışlar.

Milli Qəhrəmanların obrazlarını ölümsüzləşdirən gənc heykəltəraşlardan biri Rahib Qarayevdir. Heykəltəraş Hakim Həsənov, Rövşən Nəbiyev, Natiq Aslanov kimi 1-ci Qarabağ müharibəsi qəhrəmanlarının, aprel döyüşlərində şəhid olmuş gənc heykəltəraş yoldaşı Samir Kaçayevin qəbirüstü abidəsinin, məşhur Albert Aqarunovun abidəsinin (Zamik Rzayevlə birlikdə), Etibar Sadıqov, Ələkbər Hüseynov, Rauf Əliyev kimi 2-ci Qarabağ müharibəsi qəhrəmanlarına həsr etdiyi barelyef xatirə əsərlərinin adını çəkmək olar. Rahib Qarayev həm də işğaldan azad olunmuş şəhərlərin abidə kompozisiyalarını ümumiləşdirilmiş biçimdə hazırlamışdır. Heykəltəraş Rahib Qarayev vətənpərvərlik ruhunu öz heykəllərində yaşatmağa çalışaraq bir çox şəhidin xatirəsinə ucaldılmış abidənin, həmçinin Bakının Nərimanov rayonunda ucaldılan 1992-ci il Birinci Qarabağ müharibəsində şəhid olmuş Azərbaycanın Milli qəhrəmanı Albert Aqarunovun xatirəsinə ucaldılmış heykəlin müəlliflərindən biridir. Abidədə təsvir olunan qaya Dağlıq Qarabağın simvoludur. Texniki cəhətdən tankı bütün detalları ilə göstərmək mümkün olmadığına görə, qayadan istifadə edilərək fraqment verilmişdir. Abidənin hazırlanması ilə bağlı təkliflər bir il müddətində davam edib. Ömər Eldarov hazırlanan 4 eskizdən birini seçib. Aprel ayından isə abidənin hazırlanmasının icrasına başlanılıb. Heykəlin hazırlanması üçün 40 min manat ayrılıb və bu məbləğ materialların alınmasına xərclənib.

RAHİB QARAYEV. ALBERT AQARUNOV. 2019-CU İL. BAKIXANOV RAYONU

Xatırladaq ki, O, 1992-ci il mayın 8-də Şuşa uğrunda gedən döyüşlərdə şəhid olub. Milli qəhrəmanın adına doğulduğu Əmircan qəsəbəsində məktəb və küçə var.

Yeni nəsil heykəltəraşlardan olan, əsərlərində vətənpərvərlik ruhunu əks etdirən Təbriz Soltanlı qəhrəmanlıq dastanı yazan, Azərbaycan Silahlı Qüvvələrinin general-mayoru, Milli Qəhrəman Polad Həşimovun xatirəsinə heykəltəraşlıq sənətində əbədiləşdirmişdir. Kompozisiyada ərsəyə gətirdiyi heykəlin ölçüsü 2 metr 20 sm-dir. Heykəlin üzərində 2 ay çalışan heykəltəraşın qəhrəmanın əzmlili xarakterini verə bilməsi həqiqətən diqqətəlayiqdir. O, Polad Həşimovun heykəlini hazırlayarkən bir çox təəssüratlar keçirdiyini qeyd etmişdi.

Bir çox heykəltəraşlar kimi Rəssamlıq akademiyasının müəllimi Rahib Qarayev özünə mənəvi borc bilərək Azərbaycan xalqının igid övladlarının

obrazlarını yaratmış, onların xatirəsini bədiiləşdirərək obrazlarını əbədiləşdirmişdir. Azərbaycan Silahlı Qüvvələrinin qəhrəman mayoru, Vətən müharibəsi şəhidi Amid Heydərovun büstünü də hazırlayıb. Mayor Amid Heydərov 2020-ci il sentyabrın 27-də başlanan Vətən müharibəsi zamanı Cəbrayılın azadlığı uğrunda gedən döyüşlərdə şücaətlə savaşıb. O, oktyabrın 3-də Cəbrayıl döyüşləri zamanı qəhrəmancasına şəhid olub. R.Qarayev gələcəkdə də yenidən qəhrəmanların heykəl və büstlərini böyük fəxr hissi ilə təmənnəsiz hazırlayacağını bəyan etmişdir. Onun əsərlərinə baxsaq görürük ki, şəhid qəhrəmanların heykəlləri ilə yanaşı, həm də cəsarətli, məğrur oğullarımızın canlarından keçdikləri 44 günlük zəfəri də əks etdirib.



Onun yaradıcılığının daha bir parlaq səhifəsi də “Qarabağ” və “Zəfər” kompozisiyalarını yaratmasıdır. Qarabağla bağlı yeni materiallar üzərində işlədiyini qeyd edən heykəltəraş bildirib ki, hazırda bu istiqamət üzrə bir çox əsərlər ərsəyə gətirəcək. Təxəyyülündə vətən müharibəsindən sonra maraqlı ideyalar ərsəyə gətirən heykəltəraş Qarabağa aid olan və onu əks etdirən abidələri “Qarabağ” kompozisiyasında canlaşdırmışdır. O, Qarabağ abidələrini, şəxsiyyətlərin ev-muzeylərini, vətənpərvərlik duyğusunu, vətənə olan sədaqətini öz əsərlərində, tarixin bizə qoyduğu ənənələri layiqincə işıqlandıran kompozisiya ətrafında yaratmışdır. Şuşada yerləşən Yuxarı və Aşağı Gövhərağa məscidlərini, Üzeyir bəyin və Nətavan xanımın ev muzeylərini, Xudafərin və Laləzar körpülərini, Saatlı məscidini, ən yuxarıda Şuşa qalasını onları əhatə edən Xarı bülbül kompozisiyasında əks etdirmişdir. Heykəltəraşın növbəti kompozisiyası “Zəfər” adlı psixoloji fəlsəfi cəhətdən çox aydın bir şəkildə ifadə etdiyi əsəri olmuşdur. Kompozisiyada dəmir barmaqlıqlardan qurtulan, əsirlikdən xilas olan Xarı bülbülü canlandırmışdır. Müəllifə ruh yüksəkiliyi verən bu əsərin yaradılmasına təkan verən, əlbəttə ki, qalib Azərbaycan ordusu olmuşdur.

“QARABAĞ VƏ ZƏFƏR”

Diplom işi Polad Həşimovun heykəli olan Təbriz Soltanlığının rəhbərləri Xalq rəssamı Ömər Eldarov və professor, Xalq rəssamı Akif Əsgərov olmuşdur. Təbriz Soltanlı diplom müdafiəsindən sonra heykəli Milli Qəhrəmanımızın ailəsinə təhvil verəcəyini qeyd edib: “Ötən il Polad Həşimovun büstünü hazırlayarkən ağıma gəlməzdi ki, nə vaxtsa onun heykəlini də hazırlayaram. Polad Həşimovun cəsurluğu ilə yanaşı, daxilindəki saflığı əks etdirməyə çalışmaq istədim. Nədənsə Azərbaycan qəhrəmanlarının heykəllərinin surətlərində müharibə zəmini hiss etmək heç də çətin olmur. Sanki onların üzündə döyüşə hər zaman hazır olan ayrı-ayrılıqda bütün qəhrəman oğulların sifətində aydın bir şəkildə oxunur. Polad Həşimovun heykəli də bu qəbildəndir. Onun surətində də kəşfiyyatçı obrazı çox maraqlı alınmışdır”.

Bundan başqa o, Milli Qəhrəman Mübariz İbrahimovun, şəhid mayor Asif Azayevin, baş leytenant Muxtar Qasımlının, polkovnik İlqar Mirzəyevin, gizir İlqar Zeynallının, polkovnik-leytenant Rəşad Atakişiyevin, şəhid Saleh Əliyevin, baş leytenant Mahir Dadaşzadənin, mayor Emin Süleymanovun bəryeqlərini də hazırlayıb.

Gənc heykəltəraşlardan olan, qəhrəman obrazlarını öz heykəllərində əks etdirən Teymur Qəribov Azərbaycanın qəhrəman oğullarından biri, “Vətən yaxşıdır” mahnısını ifa edərək sözün əsl mənasında dastana dönən məğrur əsgər, 22 yaşlı şəhid gizir Xudayar Yusifzadənin büstünü hazırlayıb.

Onun sözlərinə görə: “Azərbaycanın haqq mübarizəsində hər gün yayılan görüntüləri izləyirdik, xəbərlər alırdıq. 44 günlük bu müharibədə millətımız bir yumruq kimi birləşdi. Hər kəs əlindən gələni daha yaxşı etməyə təşəbbüs göstərirdi. Həmin həssas məqamda şəhid qardaşımız Xudayarın oxuduğu “Vətən yaxşıdır” mahnısının videosunu izlədim. O anda çox təsirləndim və məndə onun heykəlini yaratmaq arzusu yarandı. Bir var kimsə səhnədə, sakit şəraitdə mahnı oxuyur, bir də var ki, müharibədə iştirak edən döyüşçü, bir az sonra özünü Vətən üçün şəhid edəcək şəxs vətən haqqında mahnı oxuyur. Bu, əvəzolunmaz bir şeydir. Vətən üçün ən gözəl səhnə elə həmin səngər idi. Həmin an mənə elə toxundu ki... Hər kəs Vətən üçün iş görür, mən də heykəltəraş kimi öz məharətimi heykəltəraşlıqda göstərim, onların daim yaşaması, xatirələrdə qalması üçün heykəllərini hazırladım və Xudayarın büstünü ailəsinə hədiyyə etdim”.

Qəhrəmanlıq mövzusu əsasında heykəltəraşın ərsəyə gətirdiyi kompozisiyanın rəmzi mənasının leymotivi igidlik büstü olmasıdır. Əsərin məğzi Koroglunun Qıratın belində, bir əlində qılınc təsviri, qəhrəmanın döyüş anındakı obrazını əks etdirməyə çalışmasıdır.

Qəhrəmanlıq mövzusunda yaranan əsərlərin yüksək dəyərə malik olmaları həm tarixi, həm qəhrəmanlıq, həm də aktual əhəmiyyət daşımaqlarıdır. Bu əsərlər müasir dövrümüzün, müasirlərimizin qəhrəmanlıqlarından bəhs etdi-

yindən gələcək nəsillər üçün yeni tarixi bir dövrü əks etdirmək baxımından çox qiymətlidir və əminik ki, bu qəhrəmanlıq tarixi Azərbaycan xalqının yaddaşından heç vaxt silinməyəcək.

Ədəbiyyat:

- 1. Ziyadxan Əliyev. Memarlıq abidələri rəssamların gözlərində.*
- 2. M.F.Axundov adına Azərbaycan Milli kitabxanası Bakı-2010*
- 3. Azərbaycan incəsənəti, təsviri incəsənət, dekorativ tətbiqi sənət, memarlıq – Bakı Nəşriyyat evi. 2010*
- 4. [https://azertag.az/.](https://azertag.az/)*

N.H.Əbilova
Azərbaycan Dövlət Pedaqoji Universiteti
nerminebilova698@gmail.com

ƏDƏBİYYAT DƏRSLƏRİNDƏ MƏHƏMMƏD FÜZULİNİN “LEYLİ VƏ MƏCNUN” POEMASININ TƏHLİLİ

Xülasə

Orta məktəbdə qədim və orta əsrlər dövründə yazıb-yaratmış bir sərə klassik sənətkarların yaradıcılığına aid bədii nümunələrin tədrisi zamanı müəyyən çətinliklər qarşıya çıxır. Elmi-metodik ədəbiyyatda bu çətinliklərin dil, din, sənətkarlıq faktorlarından qaynaqlandığı vurğulanmışdır. Həmin faktorların nəzərə alınması, əsərin mövzu-ideya xüsusiyyətlərinin şagirdlər tərəfindən düzgün mənimsənilməsi baxımından sənətkarın irəli sürdüyü ideyanın qavranılması isə özündə yüksək əxlaqi dəyərləri ehtiva edən bu nümunələrin oxucu mənaviyyatına müsbət təsirinə ötürülməsi baxımından olduqca zəruridir. Orta əsrlər ədəbiyyatımızda təriqət ideyalarının təzahürü, onun bədii düşüncə və mətnlə ciddi şəkildə qaynaq qovuşması da bu günkü şagird üçün keyli çətinliklər yaradır. Əsəri düzgün, lazımi səviyyədə anlamaqda öyrənənlə bədii mətn arasında pərdəyə çevrilir. Onu öyrənənə izah etmək, anlatmaq isə öyrədənə üzərinə düşür. Mətnin alt qatları, təriqət ideyaları ilə zəngin, dərin məna yükünə və yüksək sənətkarlıq xüsusiyyətlərinə sahib olan bədii nümunələrdən biri də orta məktəbin X sinfində tədris olunan “Leyli və Məcnun” poemasıdır. Füzuli yaradıcılığında özünəməxsus bir mövqeyə malik olan bu əsərin orta məktəbdə tədrisi olduqca böyük əhəmiyyətə malikdir.

АНАЛИЗ ПОЭМЫ МОХАММАДА ФУЗУЛИ "ЛЕЙЛИ И МЕДЖНУН" НА ЗАНЯТИЯХ ПО ЛИТЕРАТУРЕ

Резюме

В старших классах существуют определенные трудности в обучении творчеству ряда классических и средневековых художников. В научно-методической литературе подчеркивается, что эти трудности связаны с языковым, религиозным и художественным фактором. вполне необходимо. Проявление сектантских идей в нашей средневековой литературе, ее серьезная интеграция с художественной мыслью и текстом также создает немало трудностей для современного школьника. Он становится барьером между учащимся и художественным текстом в понимании произведения правильно и на необходимом уровне. Учитель должен объяснить это ученику. Стихотворение «Лейла и Меджнун», преподаваемое в 10 классе общеобразовательной школы, является одним из художественных образцов, нижние слои текста богаты сектантскими идеями, имеют глубокий смысл и высокие художественные качества. Очень важно, что это произведение, занимающее особое место в творчестве Физули, преподается в средней школе.

ANALYSIS OF MOHAMMAD FUZULI'S POEM "LEYLI AND MAJNUN" IN LITERATURE CLASSES

Summary

In high school, there are certain difficulties in teaching the work of a number of classical and medieval artists. The scientific and methodological literature emphasizes that these difficulties are associated with linguistic, religious and artistic factors. quite necessary. The manifestation of sectarian ideas in our medieval literature, its serious integration with artistic thought and text also creates many difficulties for the modern student. It becomes a barrier between the student and the literary text in understanding the work correctly and at the required level. The teacher should explain this to the student. The poem "Layli and Majnun", taught in the 10th grade of a secondary school, is one of the artistic samples, the lower layers of the text are rich in sectarian ideas, have a deep meaning and high artistic qualities. It is very important that this work, which occupies a special place in the work of Fizuli, is taught in secondary school.

Açar sözlər: orta məktəb, dərslik, "Leyli və Məcnun", poema ,təhlil xüsusiyyətləri

Ключевые слова: Средняя школа, учебник, «Лейли и Меджнун», стихотворение, особенности анализа

Key words: high school, textbook, "Leyli and Majnun", poem, analysis features

Türk dünyasının böyük şairi, söz ustadı Məhəmməd Füzuli eyni zamanda dövrünün görkəmli mütəfəkkiri, filosofu, alimi olmuşdur. Füzuli öz zəngin və çoxcəhətli yaradıcılığının bütün kökləri ilə xalqa bağlı olmuş, əsərlərində yaşadığı dövrün ictimai həyatında hökm sürən haqsızlıqları kəskin tənqid etmişdir. Füzuli irsinin öyrənilməsi tarix etibarilə çox qədimdir. Bu dahi söz ustasının zəngin yaradıcılığının, sənətkarlıq qüdrətinin tədqiqinə istər Qərbdə, istərsə də Şərqdə yüzlərlə əsər həsr edilmişdir. Bu mənada Füzuli irsinin tədqiqi, əsərlərinin müasir dərki indi qarşıda duran əsas məsələlərdən biridir. Azərbaycan xalqının ümumilli lideri Heydər Əliyev Məhəmməd Füzulinin irsinə hər zaman hörmətlə yanaşmış, onu yüksək qiymətləndirmişdir. Hələ sovet dövründə ümumilli lider Heydər Əliyev böyük şairin əsərlərinin təkrar nəşrlərinə, onun yaradıcılığının bütün dünyada tanınmasına nail olmuşdur. Müstəqillik dövründə də Füzuli irsinin təbliği istiqamətində Heydər Əliyev öz fəaliyyətini davam etdirmiş, 500 illik yubileyinin ümumdünya miqyasında qeyd olunmasına müvəffəq olmuşdur. 2005-ci ildə isə Azərbaycan Respublikasının prezidenti İlham Əliyevin qərarı ilə Məhəmməd Füzulinin altı cildlik "Əsərləri" nəşr olunaraq ölkə ictimaiyyətinə hədiyyə edilmişdir.

Əsas hissə: Sənətkarın "Leyli və Məcnun" poeması dünya poeziyasının şah əsərlərindən biridir. Anadillə söz sənətimizin möhtəşəm incilərindəndir.

Poema məsnəvi formasındadır, əruz vəzninin həzəc bəhrində yazılmışdır. Əsər 1537-ci ildə qələmə alınmışdır.

Əsərin məzmununun öyrənilməsi və təhlili üzrə işin hər birinə 2 saat olmaqla ümumilikdə 4 dərs saati ayrılmışdır. “Ədəbi əsərin öyrənilməsi məzmunun mənimsənilməsi ilə şərtlənir. Bədii əsərin məzmununu öyrənmədən onu təhlil etmək olmaz. Məzmunun öyrənilməsindən söhbət gedirsə, əsərin ayrı-ayrı hissələrinin şagirdlər tərəfindən nağıl edilməsi məsləhət görülür. Əsərin məzmununu öyrənmək üçün sinifdə təşkil edilən müsahibə böyük əhəmiyyət daşıyır. Bu müsahibədə bütün şagirdlərin fəal, aktiv iştirak etmələri vacibdir. Bədii əsərin məzmununu öyrənmək üçün bu tələbləri yerinə yetirmək məsləhət görülür. Bütün bu tələbləri yerinə yetirdikdən sonra ədəbi əsərin təhlilinə başlamaq olar” [3, s.161] Əsəri düzgün təhlil etmək ədəbiyyat dərsinin əsas mərhələlərindən biridir.” Bədii əsərin təhlili ədəbiyyat müəllimindən dərin ədəbiyyatşünaslıq biliyi, metodik ustalıq, yaradıcı fəaliyyət, zəngin təcrübə ilə yanaşı, şagird – oxucunun psixologiyasını, qavrama imkanlarını, maraq və meyillərini bilməyi və nəzərə almağı tələb edir.”[1, s.173]

“Təhlil əsərin hissələrə təsirini nəinki məhdudlaşdırmır, əksinə, ona istiqamət verir, düzgün məcraya düşməsinə imkan yaradır. Xatırlamaq yerinə düşərdi ki, xüsusən yuxarı sinif şagirdlərində mütaliə etdikləri əsərdən aldıkları təəssüratı başqaları ilə bölüşdürmək meylli güclü olur və onlar fikir mübadiləsi aparmağa, mübahisə etməyə daha çox səy göstərirlər. Bu, təhlilin ilk addımları, ilk mərhələsidir.” [2, s. 70]

Hazırladığımız dərs nümunəsində Məhəmməd Füzulinin “Leyli və Məcnun” poemasının təhlilinin səmərəli yollarını aydınlaşdıracağıq.

Standartlar	Təlim nəticələri
1.2.2 Davranış və əməllərinə, başqaları ilə qarşılıqlı münasibətlərinə, yazıcının mövqeyinə, digər surətlərin mühakimələrinə əsaslanmaqla obrazları təhlil edir.	Davranış və əməllərindən çıxış etməklə obrazları təhlil edir.
1.2.4. Bədii nümunələrin mövzusunun, ideya-bədii xüsusiyyətlərini bağlı olduğu dövrün sosial-siyasi, mənəvi dəyərləri baxımından təhlil edir və nəticə çıxarır.	Poemanın mövzusunun, ideya-bədii xüsusiyyətlərini bağlı olduğu dövrün mənəvi dəyərləri kontekstindən çıxış etməklə təhlil edir və nəticə çıxarır.

Dərsin tipi: induktiv, bədii əsərin öyrədilməsi

İntegrasiya: Musiqi .

İş forması: kiçik qruplarla iş, bütün siniflə birgə iş

İş üsulları: müsahibə, beyin həmləsi, müzakirə, təqdimat

Təchizat: X sinif ədəbiyyat dərsliyi və metodik vəsait, iş vərəqləri

Dərsin gedişi

Sinfin təşkili: Ev tapşırığının yerinə yetirilməsi səviyyəsi müxtəlif yollarla müəyyənləşdirilə bilər. Bu zaman müsahibədən istifadə etməklə yanaşı bir neçə təqdimatın dinlənilməsinə də ehtiyac var.

Motivasiya, problemin qoyuluşu. Bu mərhələdə internetdən “Leyli və Məcnun” operasından bir parça səsləndirilir. Səsləndirilən hissədən sonra şagirdlərə sual verilir: Bu hissə sizdə hansı təəssüratları yaratdı?

Tədqiqat sualı: Poemada nəkam məhəbbətlə yanaşı daha hansı problemlər öz əksini tapmışdır? Fərziyyələr dinlənilir. Şagirdlərin fikirlərindən məlum olur ki, cəmiyyətdə baş verən ictimai münasibətlərə, poemada öz əksini tapmışdır. Burada diqqəti cəlb edən birinci problem şəxsiyyət azadlığıdır. Bu problem ilk olaraq Məcnun obrazı vasitəsi ilə çatdırılır. Məcnun yaşadığı cəmiyyətin qaydalarına tabe olmaq istəmir və onun müəyyənləşdirdiyi normalardan kənara çıxır. Poemada diqqəti cəlb edən digər bir məsələ də qadın hüquqsuzluğudur. Şagirdlər qeyd edirlər ki, həmin problem Leyli obrazının təmsalında reallaşır.

Tədqiqatın aparılması: Bu mərhələdə şagirdlər kiçik qruplarda birləşdirilir. Suallar şagirdlərə iş vərəqlərində təqdim edilir.

I qrup: Məcnun obrazını səciyyələndirin .

II qrup: Leyli obrazını səciyyələndirin. O öz hüquqsuzluğunu necə ifadə edir?

III qrup: İbn Səlam obrazını səciyyələndirin.

IV qrup: Poema hansı bədii xüsusiyyətləri ilə diqqəti cəlb edir?

Məlumatın mübadiləsi və müzakirəsi. Kiçik qruplarda birləşən şagirdlər məlumat mübadiləsi və müzakirəsi aparırlar. Hər bir qrup təqdimatlarını nümayiş etdirirlər. Müəllim təqdimatların fəal şəkildə dinlənilməsinə təşkil etməli, daha çox mübahisəli məsələlərə diqqəti yönəltməli, diskussiya səciyyəli müzakirəyə istiqamət verməlidir.

Ədəbiyyat dərsində əsərin baş qəhrəmanı Məcnun obrazının təhlili mühüm yer tutur. Müəllim əsərdə təsvir olunan digər obrazların təhlilini Məcnun obrazının təhlili ilə qarşılıqlı surətdə aparılmasına diqqət yetirməlidir. Çünki, şairin bizlərə çatdırmaq istədiyi fikir məhz Məcnunun simasında öz əksini tapmışdır. Əsərdə Məcnunun həyat tarixçəsi izlənilir. O, nəzir-niyazla doğulan, valideynlərinin həsrətlə gözlədiyi bir övladdır. İllər ötüb 10 yaşına qədəm qoyan Qeys məktəbdə Leyli adlı zəngin ərəb qəbiləsinin qızına aşiq olur. Onların sevgisi qarşılıqlı olsa da, cəmiyyət bu sevginin əleyhinə çıxır. Beləliklə, dövrünün adət-ənənələrinin bu iki gəncin arasına girdiyinin şahidi oluruq. Nəticədə Qeys Məcnun adı ilə tanınır və qəbiləsinin bəzi dəyərlərini qəbul etməməyə başlayır.

Məktəbdən sonra ilk dəfə sevgilisi ilə qarşılaşan Məcnun çöldə ömür sürməyi qərara alaraq dostları ilə vidalaşır. Dostları vasitəsilə atasına ünvanladığı qəzəldə qəhrəman halını açıq şəkildə ifadə edir. Burada müəllim şagirdlərin

diqqətini Məcnunun utanc duyğusunun aradan qalxdığına xüsusi olaraq cəlb etməlidir. O, atasının ondan ötrü xəcalət çəkməyini ona görə istəmir ki, özü öz halından məmnundur. Valideynlərindən fərqli olaraq onun üçün ətrafındakı insanların onun haqqındakı düşüncə və sözləri heç bir əhəmiyyət kəsb etmir:

Mənə kim tənə eylər, kim nəsihət əhli-ələmdən,

Xoşam ki, e'tibari-eşq ilə hər dildə məzkurəm

Məcnun qeyd edir ki, onun dərdi “əzəli”dir, qəm çəkmək onun fitrətindədir. Məcnunun atasına son çarə kimi Kəbəyə gedib dua etməyi məsləhət bilirlər. Kəbəyə üz tutan Məcnun isə, əksinə, qəminin daha çox artması üçün Allaha yalvarıb dua edir.

Ya rəb, bəlayi-eşq ilə qıl aşına məni

Bir dəm bəlayi-eşqdən etmə cüda məni

Az eyləmə inayətini əhli-dərddən,

Yəni ki, çox bəlalərə qıl mübtəla məni!”

Əsərdəki Leyli obrazını orta məktəbdə təhlilə cəlb edərkən müəllim ilk növbədə şagirdlərə onu izah etməlidir ki, əgər Məcnun Haqqın yaratmış olduğu bəndəni, yəni həqiqi eşqi təmsil edirsə, Leyli də Haqqın bir zərrəsini, mütləq gözəlliyi təmsil edir. Əsərin ideya cəhətdən təhrif olunmaması üçün bunu nəzərdə saxlayan şagirdlər mətnin zahirə qatına yönəlib Leyli obrazını təhlil etməyə başlayırlar. Leyli cəmiyyətin qayda-qanunlarına, adət-ənənələrinə tabe olmağa məcburdur. Onun simasında qadın hüquqsuzluğunun bariz nümunəsi özünü göstərir. İxtiyarsız olduğunu dərk edən Leyli deyir:

Mən gövhərəm, özgələr xiridar,

Məndə degil ixtiyari-bazar.

Dövrən ki məni məzadə saldı,

Bilmən, kim idi satan, kim aldı?

Leylinin anası qızının Məcnunla olan eşq macərası haqqında deyilənləri eşitdikdə narahatlıq keçirir və buna görə də qızını danlayır. Deməli, dövrün düşüncəsinə görə, qız bir kəsə aşiq ola, könül verə bilməz. Bu, qürurun sınıması, vüqarın yerlə-yeksan olması, namusun ləkələnməsi deməkdir.

“Key şux! Nədir bu göftügülər?

Qılmaq sənə tənə eybculər?

Nəyəün özünə ziyan edirsən?

Yaxşı adını yaman edirsən?

Nəyəün sənə tənə edə bədgü?

Namusuna layiq işmidir bu?

Lakin Leyli deyilənləri tamamilə inkar edir. O, dərdini həttə atasına belə deməkdən çəkinir. Buna görə də çıraq, pərvanə, ay, səba kimi alleqorik varlıqları özünə həmsöhbət seçir.

Qeyd edək ki, Leyli obrazı təhlil edilərkən müəllim şagirdlərin nəzərinə çatdırmalıdır ki, Leyli ömrünün son çağlarında, xəzan fəslində bağa gəlir. Payı-

zın gəlişindən xəbər verən yağan yağışlar torpağın su yangısını söndürüb elə bil. Bağın hazırkı vəziyyəti sanki Leylinin halını əks etdirir.

Dərsdə İbn Səlam obrazının da təhlilinə diqqət yetirilir. Şagirdlər qeyd edirlər ki, Əslində İbn Səlam məcazi eşqi təmsil edir. O, Leylini təsadüfən ova gedərkən görür və onun zahiri gözəlliyinə vurulur:

İbn Səlam bildi hali,
Meydani-muradı gördü xali,
Cəm' etdi əkabirin diyarın,
Ə'yanını əhli-ruzigarın,
Göndərdi nikah üçün bəsi mal,
Şərt etdiyini etdi cümlə İrsal.

İbn Səlam ağıllı, kamallı, mənəb sahibi biridir. Məcnunla müqayisədə cəmiyyətin sevilən, qəbul edilən cavanlarındanır. Buna görə də Leylinin valideynləri qızlarını Məcnuna yox, məhz İbn Səlama ərə verirlər. Lakin Leyli tədbirli davranır. O, İbn Səlamı cin ilə qorxuya salır. Nəticədə İbn Səlam Leyliyə yaxın gələ bilmir. Beləliklə, bu dərd İbn Səlamın xəstələnməsinə və ölümünə səbəb olur.

Ol sadəzəmir ona inandı,
Cinni xəbərin səhih sandı.
Vəhm etdi ki, olsa yara vasil,
Nöqsən ola canü caha hasil.
Cananə yolunda ömrü cahı
Ol naqisin oldu səddi-rahı.

Dərsdə “Leyli və Məcnun” poemasının bədii xüsusiyyətləri haqqında da şagirdlər öz fikirlərini bildirirlər. Bu, bənzərsiz sənət abidəsinin özünəməxsus dəyərindən irəli gəlir və oxucudan həmin dəyərə ən layiqli şəkildə münasibət bəsləməyi tələb edir. Füzulinin ərsəyə gətirdiyi poemadan bəhs edərkən müəllim ilk növbədə Şərq ədəbiyyatında bu mövzunun tutduğu mövqe ilə bağlı məlumat verməli, dünya ədəbiyyatında, eləcə də Azərbaycan ədəbiyyatında Füzulidən öncə “Leyli və Məcnun” mövzusunda əsər yaradan sənətkarlarla bağlı şagirdləri müəyyən qədər məlumatlandırmalıdır. Məsnəvi şəklində ədəbiyyatda işlənməyə Nizami yaradıcılığı ilə başlanan “Leyli və Məcnun” mövzulu əsərlər Füzulidən sonra da dəfələrlə ayrı-ayrı sənətkarlar tərəfindən ərsəyə gətirilmişdir. Bununla belə, Füzulinin “Leyli və Məcnun”unun adı bu mövzuda yazılmış bütün əsərləri geridə qoyaraq hər zaman birinci xatırlanır. Poemanın bu qədər sevilməsinə səbəb də məhz onun bədii gözəlliyidir. Poemada orta əsrlər ictimai mühiti təsvir olunur. Sənətkar ilk olaraq mənəvi-əxlaqi dəyərlərə toxunmuş və bunlara öz münasibətini bildirmişdir.

I səviyyə	II səviyyə	III səviyyə	IV səviyyə
Davranış və əməllərindən çıxış etməklə poemadakı obrazları təhlil etməkdə çətinlik çəkir.	Davranış və əməllərindən çıxış etməklə poemadakı obrazları qismən təhlil edir.	Davranış və əməllərindən çıxış etməklə poemadakı obrazları təhlil , əsasən , təhlil edir.	Davranış və əməllərindən çıxış etməklə poemadakı obrazları təhlil edir.
Davranış və əməllərindən çıxış etməklə poemadakı obrazları təhlil etməkdə çətinlik çəkir.	Davranış və əməllərindən çıxış etməklə poemadakı obrazları qismən təhlil edir.	Davranış və əməllərindən çıxış etməklə poemadakı obrazları təhlil , əsasən , təhlil edir.	Davranış və əməllərindən çıxış etməklə poemadakı obrazları təhlil edir.

Əsərdə şairin sufi görüşlərinə, gerçəkliklə uyuşmayan hadisələrə yer verilmişdir. Eyni zamanda əsərdə ilahi eşqin təzahürü var. Məcnun və Leylinin eyni qəbirdə dəfni də bununla bağlıdır. Ümumiyyətlə əsərə yanaşmanı ilahi eşq mövqeyindən etmək doğru olar, çünki realıqla izah olunmayacaq bir çox məsələ əsərdə yer alır. Dərsin nəticə çıxarılması və ümumiləşdirmə mərhələsində çıxarılmış nəticə şagirdlərin dərsin əvvəlində tədqiqat sualı ilə bağlı söylədiyi fərziyyələrlə müqayisə edilir. Şair qəhrəmanları mühitin əxlaq tərbiyəsi ilə böyüyən adamlar kimi təsvir etmişdir. O, öz müsbət qəhrəmanı Məcnunun şair təbiətli, aydın düşüncəyə və həssas qəlbə malik gənc kimi tərənnüm edir. Məcnun onunla bir yerdə təhsil alan Leylini pak məhəbbətlə sevir. Leyli və Məcnunun ictimai mövqeləri eyni olsa da, onların arasında mövcud olan münasibətlər bir sıra ciddi maneələrlə rastlaşır.

Qiymətləndirmə: Qiymətləndirmə meyarları kimi təhlil etmə, nəticə çıxarma, əsaslandırma istifadə edilir.

Ümumtəhsil məktəblərinin X sinfində tədris olunan “Leyli və Məcnun” poemasının aktuallığı əsərdə qaldırılan bir sıra problemlərlə bağlıdır. Poemanın orta məktəbdə öyrədilməsi şagirdlərdə mənəvi-əxlaqi keyfiyyətlərin inkişafına şərait yaradır. Orta əsrlər dövründə ərsəyə gəlmiş bir əsər olduğunu nəzərə alsaq, əsər mövzu, ideya, dil xüsusiyyətləri baxımından çətinlik əsərin mənimsənilməsi zamanı öz təsirini göstərir. Müəllim bu çətinlikləri əvvəlcədən müəyyənləşdirməli, əsərin şagirdlər tərəfindən rahat şəkildə öyrənilməsinə şərait yaratmalıdır. Dərslərdə bəzi sözlərin izahına yer verilsə də, bütün sözlərin hər birinin izahını da vermək qeyri-mümkündür. Əsərin öyrədilməsində alınma mənşəli və mənası çətin anlaşılan söz və ifadələrin, bəzi izafət

tərkiblərinin üzərində dayanmaq, şagirdləri axtarıcılığa sövq etmək əsərlərin məzmununun, eləcə də ideya xüsusiyyətlərinin düzgün mənimsədilməsi üçün vacib amillərdəndir. Poemanın həcminə və genişliyinə baxmayaraq, fəal/inte-raktiv təlim metodlarının tətbiqi əsərin ideya-məzmununu mənimsəməkdə bö-yük rol oynayır. Əsərin təhlili zamanı müsahibə, müzakirə, beyin həmləsi kimi metodlardan istifadə məqsədəuyğundur.

Ədəbiyyat:

1. Həsənlı B. *Ədəbiyyatın tədrisi metodikası*. Bakı: Müəllim, 2016, 455 s.
2. Hüseynoğlu S. *Ədəbiyyatın məktəbdə öyrədilməsi*. Bakı, 2019, 264 s.
3. Hacıyev Aydın. *Azərbaycan ədəbiyyatının tədrisi metodikası*. Bakı: Təhsil, 2003, 318 s.
4. Həsənlı B., Hüseynoğlu S., A. Mustafayev. *Ümumtəhsil məktəblərinin 10-cu sinfi üçün ədəbiyyat fənni üzrə dərslık*. Bakınəşr, 2017, 212 s.
5. Həsənlı B., Hüseynoğlu S., A. Mustafayev. *Ümumtəhsil məktəblərinin 10-cu sinfi üçün ədəbiyyat fənni üzrə dərslıyın metodik vəsaiti* Bakınəşr, 2017, 208 s.
6. Məhəmməd Füzulı. *Əsərləri*. Altı cıldə. II cıld. Bakı, "Şərq-Qərb", 2005, 336 səh.

N.M.Bəşirova
Azərbaycan Dövlət Pedaqoji Universiteti
nubar18.nq@gmail.com

QƏRBİ AVROPA RƏNGKARLIĞINDA KLASSİZMİN BƏDİİ XÜSUSİYYƏTLƏRİ

Xülasə

Məqalənin əsas tədqiqat istiqaməti Qərbi Avropa rəngkarlığında klassisizmin bədii xüsusiyyətidir. Belə ki, Klassisizm XVII-XIX əsrin əvvəlləri Avropa incəsənətində bədii üslub olub və onun bir norma və ideal model kimi antik dövrə və qədim sənətə müraciət etməsi ilə səciyyələnir. Bu cərəyanın mərkəzi Fransa hesab olunur. Klassisizmin böyük nümayəndələri olan fransız rəssamları N.Pussen və K.Lorenin vəzifəsini təbiət aləmində ideal formaların axtarışında və seçilməsində görürdülər, hər şeyin öz yaradıcısının qanununa tabe olduğu bir rəsm kimi başa düşülür. Klassisizmin ikinci mərhələsi fransız rəssamı Jak-Lui Davidin yaradıcılığı ilə seçilir. Daha sonra üçüncü mərhələ Rusiyada klassisizm formalaşmış və dövrləşdirilməsi qəbul edilmişdir. 19-cu əsrdə klassisizm tədricən öz mütərəqqi məzmununu itirir və tənəzlə uğrayır

ХУДОЖЕСТВЕННЫЕ ОСОБЕННОСТИ КЛАССИЦИЗМА В ЗАПАДНОЕВРОПЕЙСКОЙ ЖИВОПИСИ

Резюме

Основное направление исследования статьи - художественная особенность классицизма в западноевропейской живописи. Таким образом, классицизм был художественным стилем в европейском искусстве начала XVII-XIX веков и характеризуется обращением к древности и античному искусству как к норме и идеальному образу. Центром этого направления является Франция. Французские художники Н.Пюссен и К.Лорен, великие представители классицизма, видели задачу поиска и выбора идеальных форм в мире природы, под которым понимается картина, в которой все подчинено закону своего творца. Позже, на третьем этапе, в России сформировался и периодизировался классицизм. В XIX веке классицизм постепенно терял свое прогрессивное содержание.

ARTISTIC FEATURES OF CLASSICISM IN WESTERN EUROPEAN PAINTING

Summary

The main research area of the article is the artistic feature of classicism in Western European painting. Thus, Classicism was an artistic style in European art in the early seventeenth and nineteenth centuries, and is characterized by its appeal to antiquity and ancient art as a norm and ideal model. The center of this trend is France. French artists N. Pussen and K. Loren, great representatives of classicism, saw the task of searching for and choosing ideal forms in the natural world, which is

understood as a painting in which everything is subject to the law of its creator. Later, in the third stage, classicism was formed and periodized in Russia. In the 19th century, classicism gradually lost its progressive content

Açar sözlər: rəngkarlıq, klassisizmin, üslub, incəsənət, rəssam, cərəyan, avropa, qərbi, rəsm

Ключевые слова: живопись, классицизм, стиль, искусство, художник, направление, европа, запад, живопись

Key words: painting, classicism, style, art, artist, trend, europe, west, painting

Klassisizm (latınca classicus - nümunəvi) XVII-XIX əsrin əvvəlləri Avropa incəsənətində bədii üslubdur və onun ən mühüm xüsusiyyətlərindən biri, onun bir norma və ideal model kimi antik dövrə və qədim sənətə müraciət etməsidir.

Buna görə də XVII əsrin əvvəllərində antik dövr və İntibah irsi ilə tanış olmaq üçün digər ölkələrdən Romaya səyahət edirdilər. Klassisizm barokko ilə kəskin mübahisədə bütöv bir üsluba çevrildi və XVII əsr fransız bədii mədəniyyətində formalaşdı. Klassisizm R.Dekartın rəsonalizm fəlsəfəsinin prinsiplərinə əsaslanırdı. Fransada klassikliyə müraciət dövlət hakimiyyətinin, milli və dövlət quruculuğu prosesinin maraqlarına uyğun idi. Qeyd etmək lazımdır ki, klassiklər xarici xüsusiyyətləri antik dövrdən götürmüşlər. Qədim qəhrəmanların adları altında XVII-XVIII əsrlərin insanları aydın görünür, qədim süjetlər dövrümüzün ən kəskin problemlərinin qoyulmasına xidmət edirdi. Klassisizm Fransadan sonra qısa müddət ərzində İspaniya, İngiltərə, Almaniya Hollandiya və Rusiyada məşhurlaşdı.

XVII əsrin əvvəlində Fransada əsas rəngkarlıq mərkəzi Nansi şəhəri idi. Klassisizmin rəssamları antik sənəti ən yüksək model kimi tanıyaraq, İntibah sənətinin ənənələrinə arxalanaraq və dünyanı zehnin əbədi və sarsılmaz qanunlarına əsaslanaraq təsvir etməyə çalışırdılar. Klassisizmin böyük nümayəndələri fransız rəssamları Nikolas Pussen və Klod Loren idi.

Klassisizmin əsas nümayəndələrindən biri uzun illər Romada işləmiş və kral III Lüdovikin ilk rəssamı adını almış fransız rəssamı **Nikolas Pussendir** (1594-1665). O, hərtərəfli təhsil almış incəsənətin, qədim ədəbiyyatın parlaq bilicisi idi. Onun sevimli müəllifləri Homer və Ovid idi. Ömrünün yarısını İtaliyada keçirmişdi, burada qədim Roma heykəltəraşlığını, habelə intibah ustalarının yaradıcılığını öyrəndi, onların arasında Rafael və Titianı hər şeydən üstün tutdu. Romada o, "gözəlliyin ağlabatan əsaslarını" dərk etməyə çalışaraq həndəsə, perspektiv, anatomiya və optika öyrəndi. N. Poussin, həmçinin 1585-ci ildə əsas qoyulmuş Karrakçi qardaşları tərəfindən Bolonya Rəssamlıq Akademiyasında qəbul edilmiş rəssamların təhsilinə innovativ yanaşma ilə də tanış idi. Lodoviko, Aqostino və Annibale Karracci tələbələrin Yüksək İntibah ustalarının işi ilə ətraflı tanışlığını praktikaya təqdim etdilər: onların rəsm-

ləri qədim qanunlara uyğun olaraq yazılmış və universal gözəllik qanunlarına uyğun qurulduğu üçün nümunəvi hesab olunurdu.

N.Pussenin əsərlərində mifologiya, antik tarix, Əhdi-Ətiq və əhdi-Cədid hekayələri və s. mövzular üstünlük təşkil edirdi. O, Qədim Yunanıstanı müdrik və kamil insanların yaşadığı ideal gözəl dünya kimi təsəvvür edirdi. Qədim tarixin dramatik epizodlarında belə sevginin və ali ədalətin təntənəsini görməyə çalışırdı. Əsas əsərləri: «Flora Krallığı» (1631), «Arkad çobanları», «Germanikin ölümü» (1627), «Döyüş», «Yatmış Venera» (1620), «Tankred və Erməniya» (1630) və s.-dir. Rəssamın yaradıcılığında mühüm yeri 50-ci illərdən sonra daha çox müraciət etdiyi peyzaj janrı tuturdu. Məs. «Gerkules və Kanusla peyzaj» (1640), «Polifemlə peyzaj» (1649-cu il. Polifem – qədim yunan mifologiyasında təpəgöz) və s.-dir.

Pussen yaradıcılığında əsas yeri landşaft tuturdu. Burada həmişə mifoloji qəhrəmanlar yaşayır. Bu, hətta əsərlərin adlarında da öz əksini tapmışdır: «Polifem ilə mənzərə» (1649), «Herkuleslə mənzərə» (1649). Lakin onların fiqurları kiçikdir və nəhəng dağlar, buludlar və ağaclar arasında demək olar ki, görünməzdir. Qədim mifologiyanın personajları burada dünyanın mənəviyyatının simvolu kimi çıxış edirlər. Eyni fikir mənzərənin kompozisiyası ilə ifadə olunur - sadə, məntiqli, nizamlı. Rəsmlərdə məkan planları aydın şəkildə ayrılmışdır: birinci plan düzənlik, ikinci plan nəhəng ağaclar, üçüncü plan dağlar, səma və ya dəniz səthidir. Planlara bölünmə də rəngli şəkildə vurğulanırdı. Beləliklə, sonradan «mənzərə üçrəngli" adlandırılan bir sistem meydana çıxdı: birinci planın rəsminə sarı və qəhvəyi rənglər üstünlük təşkil edir, ikincidə - isti və yaşıl, üçüncüdə - soyuq və hər şeydən əvvəl mavi. Amma rəssam əmin idi ki, rəng yalnız həcm və dərin məkan yaratmaq vasitəsidir, o, tamaşaçının gözünü incə dəqiq rəsmdən və ahənglə təşkil olunmuş kompozisiyadan yayındırmamalıdır. Nəticədə ağılı ali qanunlarına uyğun düzülmüş ideal dünya obrazı yarandı.

Nikolas Poussinin az sayda tələbəsi var idi, lakin o, əslində müasir rəssamlıq məktəbi yaratdı. Bu ustadın işi fransız klassisizminin zirvəsinə çevrildi və sonrakı əsrlərin bir çox rəssamlarına təsir etdi.

Nikolas Pussin «Arkadlı çobanlar» tablosu XVIII-XIX əsrlərin maarifçi kütləsi arasında məşhur idi. Beləliklə, 1760-cı illərdə İngiltərədə Anson ailəsinin nümayəndələri Pussin Arkadian çobanlarını təsvir edən mərmər barelyef sifariş etdilər. Dünya rəssamlığının bu şah əsərindən 1832-ci ildə Pussin məzarı üçün məzar daşı yaratmaq üçün də istifadə edilib.

Klassizmin banisi Nikolas Pussin 1540-60-cı illərdə «Arkadlı çobanlar» tablosunu məharətlə işləmişdir. İncəsənət tarixçiləri kardinal Rişlyenin bu kətanın sifarişçisi olduğunu irəli sürürlər, lakin kətan üzərində işin necə getdiyi barədə dəqiq məlumat yoxdur. Yalnız məlumdur ki, Pussin ölümündən sonra

kətan XIV Lüdovik tərəfindən alınıb və onun otaqlarına yerləşdirməyi əmr edib.

20 il ərzində fransız rəssamının bu şah əsəri yalnız seçilmiş bir neçə nəfər üçün əlçatan olub. 1685-ci ildə Parisdəki Luvr Muzeyi Nikola Pussin hazırdakı yerləşdiyi Arkadlı Çobanları əsərini aldı. Romantik mənzərəli kətan zəngin rəngləri, düşünülmüş kompozisiyası və fəlsəfi mənası ilə diqqəti cəlb edir.



*Nicolas Poussin. Arkadia Çobanları. 1637-1639.
Kətan üzərində yağlı boya. Luvr Muzeyi, Paris*

Şəklil mərkəzi personajları köhnə məzar daşına baxan üç kişi və bir qadındır. Onun üzərindəki latın dilində yazılmış yazıda belə yazılıb: «Mən də Arkadiyadayam ». Kişilərin pozaları və mimikaləri çaşqınlıqdan xəbər verir: onlar yazının mənasını anlamağa çalışırlar və onlarda görünən fikirlər çaşdırır. Poussin dövründə Arkadlı həyatın şən və qayğısız olduğu nağıl ölkəsinin obrazı idi - az qala Cənnətdəki kimi. Ölçülü və xoşbəxt yaşamağa öyrəşmiş sadə ürəkli çobanlar üçün burada ölüm yerinin olması qeyri-adidir. Öz sonluqlarının qəfil dərk edilməsi onların ruhlarında qorxu yaradır.

Fiqurunda sakitlik və sükunət ifadə edən qadın mehriban təbəssümlə ən yaşlı kişiye baxır. O, yazını yenidən oxuyur, bir dizi üstə çöküb barmaqlarını daşın üzərində gəzdirir. Başını aşağı salıb dodaqlarını büzən yoldaşı indicə yaşadığı şoku səssizcə yaşayır. Üçüncü personaj olan gənc çoban boş bir təsəlli ümidi ilə qadına üz tutur, lakin onun üzündən görünür ki, o da yazının mənasını tutmuşdur. Qadının əli arxasına söykənir, sanki ona təsəlli verir. Bütün qrup həyat dövrünü simvollaşdırır: onun başlanğıcı qadındır və kişilərin üçlüyü insan həyatının əsas mərhələlərinin təcəssümüdür: yeniyetməlik, yetkinlik və qocalıq. Qəbir daşı isə hər birimizi gözləyən qaçılmaz finalı simvolizə edir.

Luvrda qorunan və yarımçıq qalmış «Apollon və Dafna » tablosu rəssam Nikolas Pussinın son əsəridir və rəssamın şəxsi həyatının əksi hesab etmək olar. Rəssam mifdə Ovid tərəfindən təkrarlanan xüsusi bir məqamı seçir, burada Kupid günəş tanrısından qaçmaq istəyinə səbəb olacaq və ona ona aşiq olmaq imkanı verməyəcək küt və ağır ox. Bununla belə, Apollon onu qızın sevgilisi edəcək nazik, qızılı uçlu oxla deşməyə ümid edir. Apollonun kiçik qardaşı Merkuri Apollona yaxınlaşdı və onun oxunu oğurladı. Arxa tərəfində iki it tərəfindən qorunan Apollon sürüsü var, onu da Merkuri oğurlayacaq. Merkurinin jestinin təkcə mifoloji deyil, həm də astronomik əhəmiyyəti var. Axı bu planet günəşə ən yaxındır və daim onun şüalarını oğurlayır. Apollon pərilərə baxır, lakin Daphnenin arxasınca qaçmır. Həqiqətən, Kupid-in hədəfi olmadığından, o, tarixin bu nöqtəsində onun tərəfində nə baş verdiyini fərq etməmək üçün diqqətini yayındıra bilməz, lakin Poussin də bunu təmsil edir.

Klod Lorren (1600-1682) Pusenin müasiri idi. Rəssamın əsl adı Klod Gelleldir və o, doğulduğu yerin - Lotaringiya (Fransız əyalətinin adı ilə Lorraine ləqəbini almışdır. Lotaringiya). Uşaq ikən İtaliyaya gəldi və burada rəssamlıq öyrənməyə başladı. Rəssam ömrünün çox hissəsini Romada keçirib, oradan da qısa müddətə vətəninə qayıdıb və öz həyatını XVII əsr Fransası üçün nadir hadisə olan klassik peyzaja həsr edərək fransız peyzajı ənənələrinin banisi sayılır. Məsələn, «Günorta» (1651), «Axşam» (1663), «Səhər»(1666), «Gecə»(1672), «Dəniz limanı» (1674), «Tacirlər ilə mənzərə» və s.

K.Lorren kətanları Pussinın mənzərələri ilə eyni ideyaları və kompozisiya prinsiplərini əks etdirir, lakin onlar daha böyük rəng incəliyi və ustalıqla qurulmuş perspektivi ilə seçilir. Lorren kətan üzərində tonların oyunu, hava və işığın təsviri ilə maraqlanırdı.

Nikolas Pussen və Klod Lorren rəssamlarının əsas vəzifəsini təbiət aləmindən ideal formaların axtarışında və seçilməsində görürdülər, ideal təbiətin özü memarlıq, heykəltəraşlıq, hər şeyin öz yaradıcısının qanununa tabe olduğu bir rəsm kimi başa düşülürdü. Bu iki ustanın şəxsi istedadı üslubun qanunlarından və məhdudiyyətlərindən xeyli geniş idi, lakin onun əsas xüsusiyyətlərini bütün təsviri konstruksiyaların nizamlılığı və məntiqi, onların ağlabatan təşkili, təbiətin zamansız, emosional olmayan mövzularına müraciət, bəşər tarixi və həyatı ifadə etdi.

Fransız rəssamı Jak-Lui David (1748-1825) dövrün əhval-ruhiyyəsinin ifadəsinə çevrildi və sənət tarixçiləri gec klassisizmi “David dövrü” adlandırırlar. Davidin klassisizmi Poussin klassisizminin fərqləri var. Əgər Poussin təkəkkürlü və fəlsəfidirsə, David pragmatik və meyllidir. Son klassisizm Fransa İnqilabının və Napoleon dövrünün rəsmi üslubuna çevrildi, çünki respublika fəzilətlərini, daha sonra isə imperiyanın əzəmətini tərənnüm etmək üçün yeni sənət tələb olunurdu.

«Hər kəs öz istedadı ilə vətənə xidmət etməlidir» – bu sözlər fransız rəssamı Jak Lui Davidə məxsusdur və təkcə onun yaradıcılığına deyil, həm də şəxsi həyatına epiqraf ola bilər. Davidin rəsm əsəri onun qədimliyə heyranlığını və ideallara sadiqliyini əks etdirir.

«Şəxsi hər şey vətəndaşlıq borcuna qurban verilməlidir» - bu fikir Davidin «Horatılərin andı» tablosunda son dərəcə aydınlıq və lakonizmlə ifadə edilmişdir. Sıxılmış məkan, antik barelyefin tərkibi, sakitcə ölçülüb-biçilmiş ritm şiddətli qəhrəmanlıq xarakterini müəyyən etməyə kömək edir. Şəkillər yaradarkən bədii ifadənin əsas vasitələri: aydın və lakonik jest, ciddi, qəti şəkil-də enerjili rəsm, aydın kəşik modelləşdirmə - bütün bunlar təəccüblü ayrılmaz ümumi plastik həllə kömək edir.

Klassizm XVIII-XIX əsrin əvvəllərində İngiltərə, İtaliya, İspaniya, Skandinaviya ölkələrində, Şərqi Avropada, habelə ABŞ, Kanada, Argentinada geniş yayılmışdır.

XIX əsrdə klassisizm tədrisən öz mütərəqqi məzmununu itirir və Fransada D.İnqresin, Rusiyada F.A.Bruninin, İtaliyada V.Kamuççinin tarixi-dini tablosunda aydın ifadə olunur.

XIX əsrin əvvəllərində klassisizm özünəməxsus ağırlığı ilə tənəzülə uğradı və onun yerini yeni bir istiqamət - sentimentalizm aldı.

Ədəbiyyat:

1. Курилов А.С. *О сущности понятия «классицизм» и характере литературно-художественного развития в эпоху классицизма*// Русский и западноевропейский классицизм. Проза. М., 1982.

2. Гнедич П.П. *История искусств: живопись, скульптура, архитектура*. Москва: Эксмо, 2005

3. <http://artyx.ru/books/item/f00/s00/z0000022/st004.shtml>

4. <http://iskusstvoed.ru/2020/12/05/klasicizm-v-iskusstve-zapadnoj-evropy-xvii-veka/>

5. <http://www.gnesinka.com/ru/tvorcheskie-proekty/stili-v-iskusstve/5551-klasicizm/>

N.N.Rzazadə
Azərbaycan Dövlət Pedaqoji Universiteti
nuna_fva@mail.ru

DİEQO VELASKES VƏ PİTER PAUL RUBENSİN “CONCORDIA” EMBLEMİ MOTİVİ

Xülasə

Məqalədə 17-ci əsrin iki məşhur tablosunun Dieqo Velaskesin “Bredanın təslim olması” və Piter Paul Rubensin “İki Ferdinandın görüşü” əsərinin Andrea Alciatonun kitabındakı “Konkordiya” emblemindən təsirləndiyi vurğulanır. Bu nöqtəyi-nəzər artıq Velaskesin rəsm əsəri ilə bağlı dəfələrlə müzakirə olunub, lakin ilk dəfə Rubensin əsərinə istinadla ifadə olunub. Yeni təfsir “Concordia” emblemini Rubens və Velazquez-in iki əsəri arasında birləşdirici halqaya çevirir. Məqalə uzun müddətdir verilən suala cavab verir: niyə “Concordia” emblemindən götürülmüş əhəmiyyətli əl sıxma motivi Velaskesin rəsmində yoxdur. İspan rəssamının əsərinin təhlili həmin tarixi kətanın realist üslubunun arxasında gizlənən mürəkkəb allegorik kompozisiyanı üzə çıxarır. Sözügedən emblemlə bağlı aşkarlanan fərq gənc rəssamın gizli polemik mövqeyindən xəbər verir ki, o, bilərəkdən yaşlı həmkarının ardınca oxşar mövzu götürmüş, lakin tamamilə başqa yozum vermişdi.

МОТИВ ЭМБЛЕМЫ «CONCORDIA» ДИЕГО ВЕЛАСКЕСА И ПИТЕРА ПАУЛЯ РУБЕНСА

Резюме

В статье отмечается, что на две известные картины XVII века, «Сдача Бреды» Диего Веласкеса и «Встреча двух Фердинандов» Питера Пауля Рубенса, повлияла эмблема Конкордии в книге Андреа Альсиато. Это мнение уже много раз обсуждалось в связи с картиной Веласкеса, но впервые было высказано применительно к творчеству Рубенса. Новая интерпретация превращает эмблему Concordia в связующее звено между двумя работами Рубенса и Веласкеса. Статья отвечает на давний вопрос: почему на картине Веласкеса нет значимого мотива рукопожатия, взятого с эмблемы Конкордии? Анализ творчества испанского художника выявляет сложную аллегорическую композицию, скрытую за реалистическим стилем этого исторического полотна. Разница в эмблеме свидетельствует о тайной полемической позиции молодого художника, который намеренно следовал сходной теме со своим старшим коллегой, но давал совершенно иную трактовку.

MOTIV OF THE “CONCORDIA” EMBLEM OF DIEGO VELASCES AND PETER PAUL RUBENS

Summary

The article postulates that two famous paintings of the 17th century “The Surrender of Breda” by Diego Velazquez and “Meeting of the two Ferdinands” by

Peter Paul Rubens were influenced by the emblem "Concordia" from Andrea Alciato's book. This point of view has already been discussed repeatedly in relation to Velázquez's painting, but for the first time it is expressed with reference to Rubens's work. The new interpretation turns the emblem "Concordia" into a connecting link between two works by Rubens and Velázquez. The article offers an answer to the long-pose question: why the significant handshake motif, taken from the "Concordia" emblem, is absent in Velázquez's painting. The analysis of the work by the Spanish painter brings to light the complex allegorical composition, hidden behind the realistic manner of that historical canvas. The revealed distinction in regard to the mentioned emblem indicates the clandestine polemical position of the younger artist, who might have deliberately taken a similar theme after his older colleague, but made a completely different interpretation.

Açar sözlər: *Andrea Alchato, Diego Velazkez, Peter Paul Rubens, Otuz illik müharibə, emblem, qədim ənənə.*

Ключевые слова: *Андреа Альчато, Диего Веласкес, Питер Пауль Рубенс, Тридцатилетняя война, эмблема, античная традиция.*

Key words: *Andrea Alchato, Diego Velasquez, Peter Paul Rubens, Thirty Years' War, emblem, ancient tradition.*

17-ci əsrin iki məşhur rəsm əsərinin yaranması ilə bağlı müxtəlif fərziyyələr irəli sürülür. Bəhsi keçən əsərlər Dieqo Velaskesin "Bredanın təslim olması" (Şəkil 1) və Peter Paul Rubensin "İki Ferdinandın görüşü" (Şəkil 2) tablolarıdır. Başqa rəssamın əsərindən təsirlənmə fikri Velaskesin rəsminə münasibətdə artıq bir neçə dəfə ifadə olunsa da, Rubensin rəsm əsəri ilə bağlı ilk dəfədir ki, eşidilir. Bu fərziyyə tarixi və mədəni vəziyyətin təhlili, xüsusən kardinal Ferdinandın 1635-ci ilin aprelində Antverpenə təntənəli girişi ilə bağlı materialların təhlili ilə əsaslandırılır. Romadan gələn simvolik "əl sıxma" motivinin vurğulanmasına görə əsər ciddi təhlillərə məruz qalmışdır. Hər iki əsər eyni illərdə (1634-1635) yaradılmışdır. Belə görünür ki, bu təsadüfi olmamışdır. Baxmaya-raq ki, rəssamların bir-birlərinin niyyətlərini dəqiq necə bildikləri hələ də heç kimə məlum deyildir. İspan rəssamının yaradıcılığının təhlili bu tarixi kətanın real həllinin arxasında gizlənən mürəkkəb alleqorik konstruksiyanı anlamağa imkan verir. Hər iki əsər Andrea Alçatonun kolleksiyasındakı "Concordia" emblemindən təsirlənmişdir. Emblemlə bağlı aşkarlanan fərq sənətkarların gizli polemik mövqeyindən xəbər verir. Onlar sanki qəsdən oxşar mövzuya əl ataraq, onun tamam başqa şərhini təklif edirlər. "Emblemlər Kitabı" nın ilk nəşrlərini Rubens və Velazquez əsərlərindən təxminən yüz il ayırır. Klassik emblem üç hissəli quruluşa malikdir - deyim (deviz), izahlı şeir (eksplikatio) və qrafik ekvivalent (imago) və bu tez-tez vinyet adlanır. Əvvəlcə Alchato emblemlərin geyim və baş geyimlərindəki etiketlər üçün istifadə oluna biləcəyini düşünürdü. Bununla belə, 16-cı əsrdə Alchatonun kolleksiyalarından olan

emblemlər bu dar praqmatik ərazinin sərhədlərini aşır və təsviri sənət əsərləri ilə sıx qarşılıqlı əlaqə yaradır.

Bununla belə, sözü gedən kolleksiyanın emblemlərindən biri - "Konkordiya" ("Razılıq") bizə elə gəlir ki, XVII əsrin məşhur rəssamının - Peter Paul Rubensin "Görüş" əsərinin ideyalarının kompozisiyasına təsir göstərmişdir. Rubensin rəsm əsəri 1635-ci ilin aprelində Habsburq Hollandiyasının yeni Kardinal Ferdinandın Antverpenə tətənəli girişi münasibətilə dekorasiyanın bir hissəsi hazır edilmişdi. Məlumdur ki, Rubensin kompozisiyasının eskizi Antverpen Böyük Girişinin dekorasiyasında istifadə olunmazdan əvvəl də digər rəssamlara tanış idi. "Concordia" emblemi vətəndaş müharibələri zamanı Roma hərbi rəhbərləri arasında müqavilə bağlamaq aktına həsr olunub. Müasir şərhçi yazır ki, Alciatonun ləyaqəti ondadır ki, o, "qədim Romanın müqəddəs simvollarından biri"nin dərin mənasını göstərmişdir [1, s. 170]. Qədim müəlliflər dəfələrlə qeyd edirlər ki, əl sıxma sədaqət, sevgi və sülhün təzahürü rəmzidir. Alçatonun epigramında əl sıxma hərbi ittifaqın əlaməti kimi görünür.

Elmi ədəbiyyatda Con Martin yazırdı ki, bu şəkildəki əl sıxma motivi Concordia Augustorum tipli (İmperatorların razılığı) Roma sikkələrindən götürülüb ki, bunun ən parlaq nümunəsi Mark Avrelinin aureusudur [3, s. 60]. Ancaq təsvirin hərbi aspektinə düzəliş etsək belə, Rubens rəsminə əl sıxma motivinin görünüşünə Roma sikkələrinin birbaşa təsiri nəzəriyyəsinə əhəmiyyətli maneə təsvirdə numizmatik mənbənin qeyd edilməməsidir. Digər motivlərdə isə "İki Ferdinandın görüşü" - ildırım və çəllənglərlə qartal təsvirləri, Dunay alqoriyaları - Roma numizmatikasının arsenalından analoqlar göstərilmişdir.

Dieqo Velaskesin "Bredanın təslim olması" tablosu ilə bağlı tarixşünaslıqda tamam fərqli vəziyyət yaranıb. "Concordia" embleminin təsirinin izləri bir neçə tədqiqatçı tərəfindən bir anda aşkar edilmişdir. Bu nəzəriyyəni ilk irəli sürən Conatan Braun (1964) olmuşdur. Düzdür, məqaləsinə yazdığı ilk qeyddə gənc alim Prinston Universitetinin professoru Felton Gibbonsun adını məhz ideyanın müəllifi kimi göstərir.

Qeyd edildiyi kimi, Andrea Alçatonun "Emblemlər kitabı" 16-17-ci əsrlər ərzində dəfələrlə təkrar nəşr edilmişdir. Amma sənətkarların dəqiq hansı nəşrə müraciət etdiyi. Rubens Mantua hersoqu Vinçenso Qonzaqanın xidmətində olduğu müddətdə Alciato kolleksiyası ilə tanış ola bilərdi. Dieqo Velaskesin ölümündən sonra tərtib edilmiş kitabxanasının inventarında Andrea Alçatonun heç bir kitabı yox idi, lakin Çezare Ripanın İkonologiyası, Pierio Valerianonun Heroqlifləri və bir sıra digər oxşar kitabların mövcudluğu ustadın bu cür "ideoqrafik lüğətlərə" şübhəsiz ki, diqqət yetirməsinə dəlalət edir. Rəssamın Andrea Alçatonun yaradıcılığı haqqında onun müəllimi və qayınatası Fransisko Paçekonun "Rəsm sənəti, onun qədimliyi" traktatının səhifələrində qeyd olunması ilə xəbərdar olduğunu söyləsək yanılmazdır. O da mümkündür ki, Velaskes "Emblemlər kitabı" haqqında özündən yaşlı olan ustad kimi qəbul etdiyi

Rubensdən öyrənib. Beləliklə, Concordia embleminin vinyetindəki hərbi rəhbərlər sol əllərini bir-birinə uzadırlar. Ancaq ümumiyyətlə, Rubens və Velazquez'in görə bildiyi bu emblem üçün vinyetlərin necə göründüyü o qədər də vacib deyildi. Güman etdiyimiz bu rəssamların Concordia emblemindən istifadə etməsi, əlbəttə ki, kiçik qrafik əsərlərin kompozisiyalarını götürmək istəyi ilə deyil, 17-ci əsrdə qəbul edilmiş işarələrdən birinə eyham vurmaq üçün idi. Velaskes və Rubensin adları çəkilən əsərlərində emblemlə müəyyən formal oxşarlıq vardır. Hər iki kətan üzərində mərkəzi səhnə iki komandirin görüşünü əks etdirir: Rubensin iki silahdaşı, Velazkesin qalibi və məğlub personajı vardır. “Bredanın təslim olması” tablosunda əsas səhnədən əlavə, Concordia embleminin vinyetlərinə işarə nizələrlə silahlanmış döyüş səhnələridir. Şəklin ön planında əsasən İspaniya ordusuna aid olan qaldırılmış nizə motivi kompozisiya üçün o qədər vacib idi ki, hətta əsər ikinci adını – “Nizələr” burdan götürmüşdür. Rubensin kətanındaisə bütün vəziyyətin təhlilində mühüm hal ondan ibarətdir ki, hələ 1888-ci ildə Karl Yusti Velaskes və Rubensin adları çəkilən əsərləri arasında əlaqəni qeyd etmişdir [2, s. 208–9.]

İrəli sürülən fikirləri nəzərə alaraq vurğulayırıq ki, müxtəlif müəlliflər tərəfindən “Bredanın təslim olması”nın mənbəyi kimi adlandırılan sadalanan əsərlər Bernard Salomonun “İbrahim və Melkisedek görüşü” qravürüdür.

Eyni mövzuda, Rubensin “Yaqub və Esavın barışması” tablosu və “İki Ferdinandın görüşü” də həmçinin oxşarlıqları ilə diqqətcəlbədicidir. Güman edirik ki, Rubens Martin de Vosun qravürası ilə tanış idi, çünki onu Cənubi Hollandiya bədii sahəsinin ustası yaratmışdır.

Ümumiyyətlə, deyə bilərik ki, Rubens nəzərdən keçirilən motivi həm dini, həm də tarixi mövzular üçün təkrar-təkrar istifadə etmişdir. Oxşar kompozisiya nüansından Rubens məktəbinin “Roma tarixindən səhnə” adlı Ermitaj eskizində də istifadə olunur (1610–1620, Dövlət Ermitaj Muzeyi, Sankt-Peterburq). Ancaq əvvəlki səhnələrin heç birində əl sıxma jesti yoxdur. O, ilk dəfə IV Henriyə həsr olunmuş siki üçün “III Henrixin Navarralı Henri ilə barışması” (1628, Roçester, Memorial İncəsənət Qalereyası) kompozisiyası üçün eskizdə görünmüşdür.

Rubens və Velazquez tərəfindən Alchato embleminin eyni vaxtda istifadəsi ilə bağlı fərziyyəməz doğrudursa, o zaman hər iki rəssamın Otuz illik müharibənin adları çəkilən hadisələrini Roma imperiya ənənəsinin fonunda təqdim etmək istəyindən danışa bilərik. Rubens Alçatov emblemindən 17-ci əsrin rəssamları kimi bir növ sabit ritorik fiqur kimi istifadə edirdi. Necə ki, başqa bir məşhur “ideoqrafik lüğət”dən – Çezare Ripanın “İkonologiyası”nın alleqoriyalarından istifadə etmişdir. Flamand ustasının təfsirində Concordia embleminə işarə Habsburq ordusunu izzətləndirmək məqsədi daşıyırdı. Velazquez üçün Alçatov emblemi əks etdirmənin başlanğıc nöqtəsinə, son tarixi hadisənin əlaqələndirilə biləcəyi simvolik dəyərə çevrilir. İspan sənətkarının

son qərarı çoxşaxəlidir: o, keçmişin adətini tərifləmir, digərinə işarə edir, sərt Roma antik dövrü üçün qaranlıq, lakin onun ən yaxşı müasirləri üçün əhəmiyyətli hərbi və müqavilənin humanist aspektini tamaşaçısı ilə qovuşdurur.

Məqalənin aktuallığı: Məqalədə bəhsi keçən rəssamların “İki Ferdinan-dın görüşü” və “Breda qalasının alınması” əsərlərinin bir-birindən təsirlənmə fərziyələrinin əsaslı müqayisəsidir.

Məqalənin elmi yeniliyi: Məqalədə təklif olunan şərh “Concordia” emblemini Rubens və Velaskesin adları çəkilən iki əsəri arasında əlaqəyə çevirir. Bu, öz növbəsində, iki rəsmnin formal yaxınlığı haqqında yazan alimlərin baxış bucağının əlavə əsaslandırılması sayıla bilər.

Məqalənin praktik əhəmiyyəti və tətbiqi: Əsərlərin təhlili zamanı əldə olunan nəticələr ümumtəhsil və ali təhsil məktəblərində “Təsviri İncəsənət” kursunda tədris materialı kimi istifadə edilə bilməsi üçün tövsiyyə xarakterlidir.



Şəkil 1. D.Velaskes. *Bredanın təslim olması*. 1634–1635 Kətan, y.boya.307 × 367 sm. Madrid, Prado.



Şəkil 2. P.P.Rubens. “Görüş”. 1634–1635 Kətan, y.boya. 328 × 388 sm. Vyana, Tarix Tarixi Muzeyi

Ədəbiyyat:

1. *Gabriele, Mino, introduzione, traduzione e commento. Andrea Alciato. Il Libro degli Emblemi. Milano: Adelphi, 2009.*

2. *Justi, Carl. Diego Velazquez and his Time. Transl. by Augustus Henry Keane. London: H. Grevel & Co, 1889.*

3. *Martin, John Rupert. The Decoration for the Pompa Introitus Ferdinandi. Brussels: Arcade Press, 1972*

4. *Poul Simonsen. North — Norwegian rock art // Myandash. Rock art in the ancient Arctic. Rovaniemi.: Arctic centre foundation, 2000. S. 14-20.*

5. *Варшавская, Мария, науч. ред. Рубенс и фламандское барокко: каталог выставки к 400-летию со дня рождения Питера Пауля Рубенса, 1577–1977. Сост. М. Варшавская, Н. Грицай, Н. Смольская и др. Л.: Аврора, 1978.*

T.N.Əhmədli¹, X.Ə.Balayev²
Muğla Sıtkı Koçman Universiteti¹
Lənkəran Dövlət Universiteti²
muharrembeyturan@gmail.com¹,
balayevxeyyam8@gmail.com²

QARABAĞIN EKOTURİZM POTENSİALININ QIYMƏTLƏNDİRİLMƏSİ

Xülasə

Bu araşdırmada ekoturizm haqqında məlumat verildikdən sonra Qarabağ bölgəsi ekoturizm baxımından araşdırılmışdır. Qarabağ bölgəsi həm coğrafi, həm də turistik dəyərlər baxımından regionda mühüm yerə malikdir. Mədəni və tarixi dəyərləri araşdırmaq istəyən ekoturistlər üçün Qarabağ önəmli yerə sahibdir. Aparılan tədqiqatların nəticələrinə görə, yenidən bərpa edilən Qarabağ bölgəsində ekoturizm çərçivəsində trekking, velosiped turizmi, mağara turizmi, atlı gəzinti, aqroturizm, botanika turizmi və bir çox ekoturizm fəaliyyətlərinin həyata keçirilə biləcəyi proqnozlaşdırılır.

ОЦЕНКА ЭКОТУРИСТИЧЕСКОГО ПОТЕНЦИАЛА КАРАБАХА

Резюме

После предоставления информации об экотуризме в этом исследовании Карабахский регион был изучен с точки зрения экотуризма. Карабахский регион занимает важное место в регионе как с географической, так и с туристической точки зрения. Карабах является важным местом для экотуристов, желающих познакомиться с культурными и историческими ценностями. Согласно результатам исследования, в восстановленном Карабахском регионе в рамках экотуризма предполагается осуществление пешего, велосипедного, пещерного туризма, верховой езды, агротуризма, ботанического туризма и многих экотуристических мероприятий.

ASSESSING THE ECOTOURISM POTENTIAL OF KARABAKH

Summary

After providing information about ecotourism in this study, the Karabakh region was studied in terms of ecotourism. The Karabakh region has an important place in the region in terms of both geographical and tourist values. Karabakh is an important place for ecotourists who want to explore cultural and historical values. According to the results of the research, trekking, cycling, cave tourism, horseback riding, agrotourism, botanical tourism and many ecotourism activities are expected to be carried out in the restored Karabakh region within the framework of ecotourism.

Açar sözlər: Qarabağ, ekoturizm, ekoturizm, təbii ehtiyatlar.

Ключевые слова: Карабах, экотуризм, экотуризм, природные ресурсы.

Keywords: Karabakh, ecotourism, ecotourism, natural resources.

Azərbaycanda 11 iqlim qurşağından 9-nun olması, təbii sərvətləri, zəngin tarixi-mədəni irsi, milli mətbəxi, ölkənin sosial-iqtisadi inkişafı, son zamanlar dünyanın hər yerindən buraya turist axınının artmasına səbəb olub. Turizm sənayesinin sürətlə inkişaf edən hissələrindən biri də ekoturizmdir. Bəzilərinə görə ekoturizm yoxsul ölkələrin iqtisadiyyatına töhfə vermək, insanların ekolojiya və mədəni dəyərləri inkişaf etdirməsinə kömək etmək, kənd yerlərində yaşayan insanların ailə büdcəsinə töhfə vermək, ekosistemləri qorumaq, turistləri maarifləndirmək və məmnun etmək və dünyada sülhü təmin etməkdir. İlk dəfə Hetzer (1965) ekoturizm terminindən istifadə etsə də, o, ekoturizmi 4 əsas prinsipə ayırmışdır: Ətraf mühitə təsirləri minimuma endirmək, səfər etdiyiniz ölkənin mədəniyyətinə hörmət etmək, cəmiyyət üçün faydalı işlərin maksimuma çatdırılması və turist məmnunluğunun maksimuma çatdırılması. Wear(2014) ekoturizmin 4 əsas təməl prinsipə bölmüşdür: Rekreasiya təbiət ərazilərinin müxtəlifliyi ilə yanaşı, bioloji zənginliyinin qorunması; Ekoturizm regionlarının iqtisadi dayanıqlığının artırılması; ekoturizm fəaliyyəti ilə məşğul olmaq, iştirakçıların mədəniyyətinin yüksəldilməsi; zəruri ehtiyat tədbirlərinin görülməsi sahəsində etnoqrafik istirahət zonalarının xüsusiyyətləri və mühafizəsi [5]. Qafqazın çox yaxşı florasının növ tərkibinin yarıdan çoxunun həmçinin 4500 ali bitki növünün burada yayılması ölkəmizdə ekoturizmin mövcudluğunun daha bir sübutudur. Bunlardan 240-ı relik və endemik növlərdir. Fauna növlərinə gəlincə: 14.000 həşərat, 123 balıq, 9 suda-quruda yaşayan, 54 sürünən, 99 məməli və 360 quş, onlardan 108-i “Qırmızı Kitab”a daxil edilmişdir[6]. Ekoturizmin inkişafını göstərən digər amil isə turizm şirkətlərinin ölkədəki parklarda ekoturizmlər təşkil etməsidir. Lakin bu sahənin inkişafından danışmaq hələ tezdir. Beynəlxalq Ekoturizm Cəmiyyətinin (TIES-The International Ecotourism Society) tərifinə görə ekoturizm; Yer kürəsinin təbii ərazilərində səyahət etməklə, təbiətdən həzz alaraq, ətraf mühitdən həzz alaraq, təbiəti qoruyan, yerli əhalinin sosial-iqtisadi həyatına fəal töhfələr verməklə ətraf mühiti qoruyan, ekoloji cəhətdən məsuliyyətli səyahət və səfər kimi təsvir olunur. İnsanlar Müxtəlif təşkilatlar ekoturizmin mahiyyətinə müxtəlif rəqəmlərdən yanaşsalar da, onların hər biri mahiyyətcə eyni nəticəyə gəlirlər. Ölkəmizdə ekoloji turizmin inkişafı üçün kifayət qədər münbit şərait mövcuddur. Bu sahəyə kifayət qədər marağın artırılması ilə Azərbaycan Respublikasında ekoloji turizmin inkişafını təmin etmək, ekoloji turizm üçün yeni məhsullar istehsal etmək, məhsul çeşidini genişləndirmək və ekoturistlərin dünya bazarında müəyyən edilərək ölkəyə gəlməsini təmin etmək.

Ümumdünya Turizm Təşkilatının proqnozlarına görə, 2024-cü ilə qədər ekoturizmin turizm bazarının 5%-ni təşkil edəcəyi gözlənilir. Azərbaycanın coğrafi mövqeyi, qədim tarixi, iqlim şəraiti, Naftalan neftinin mövcudluğu və digər amillər Azərbaycanda turizm sektorunun üstünlükləri sayıla bilər. Turizm sektorunun üstünlükləri ilə yanaşı, bəzi zəif cəhətləri də var. Turizm sahəsində ixtisaslı kadrların olmaması, bölgələrdə yaşayan əhəlinin xarici dilləri bilməsində həvəskar olması və bir çox başqa səbəbləri turizmin inkişaf etmədiyini misal göstərmək olar.

Tədqiqatın məqsədi.

Tədqiqatda ilk növbədə ekoturizm anlayışı ilə bağlı məlumat verildikdən sonra ekoturizmin hansı növünün Qarabağ bölgəsi üçün sərfəli olduğu və Qarabağın təbii sərvətlərinin ekoturizmdə rolu kimi suallara cavab tapmaq və bu, bu sualların həlli yollarıdır.

Material Metodu

Tədqiqatda ilk olaraq ekoturizm anlayışına dair ədəbiyyat araşdırılmış, daha sonra tədqiqat üçün nümunə kimi seçilmiş Qarabağ bölgəsinin relyef və təbii sərvətləri ekoturizm baxımından öyrənilmişdir.

Qarabağ Bölgəsi.

Qarabağ bölgəsi meşə sahələrinə, flora zənginliyinə və tarixi abidələrinə, o cümlədən ən münbit qara torpağa və kənd təsərrüfatı üçün bol suya malikdir. Azərbaycanın 1213,7 min hektar meşə sahəsinin 25%-nin Qarabağda yerləşir. Qarabağın işğal dövrü ərzində, ən qiymətli meşələri ermənilər tərəfindən məhv edilmişdir. Burada 2000-dən çox bitki növünə rast gəlmək mümkündür[7]. Dağlıq ərazinin üstünlük təşkil etməsi, ecazkar təbiəti, tarixi abidələri və zəngin mədəniyyəti bu bölgədə ekoturizmin inkişafını zəruri edir. Üç əsas amil yoxlandıqdan sonra burada turizmin imkanlarından yararlanmaq olar. Bunlar azad edilmiş torpaqlarda təhlükəsizliyin təmin edilməsi, əhəlinin geri qayıtması və infrastrukturun yaradılmasıdır. Turizm mütəxəssislərinin fikrincə, hər bir bölgənin öz turizm potensialı var.

1968-ci ildə Azix mağarasında Azixhantrop erkəyinin alt çənə sümükləri tapılmışdır [1]. Bu mağara Qarabağın Füzuli rayonunda köhnə paleolit dövrünün mövcudluğunu ortaya çıxarılmasının əsas sübutudur. Azix mağarası dünyanın üçüncü ən böyük insan məskənidir. Füzuli rayonundakı bu abidə Qarabağda ekoturizmdə istifadə olunan mağara turizminin inkişafının mühüm göstəricisidir.

Dağlıq Qarabağın əlverişli meteoroloji şəraiti, çoxsaylı meyvə bağlarının, su və mineral bulaqlarının olması bu rayonun istirahət mərkəzinin əhəmiyyətini artırır. Laçın-Kəlbəcər bölgəsində 63 su mənbəyi vardır. Bunlar İstisu (Kəlbəcər rayonu) və İlişsu (Laçın rayonu) olmaqla iki yerə bölünür. Bu axar su yataqları Kiçik Qafqaz dağlarının mərkəzi hissəsində dəniz səviyyəsindən 1500-2800 m yüksəklikdə yerləşən çox qiymətli mineral su yataqlarıdır. Bu mineral su

yataqlarına misal olaraq Yuxarı İstisu, Aşağı İstisu, Qoturlu, Çərəktar, İlıqsu, Turşsu və bu kimi mineral su yataqlarının sayı bilərik. Burada mineral su yataqları olan 8 yeraltı su yatağı var. Bunlardan 3,093 min m³/gün ehtiyatı olan 7 yataq Kəlbəcərdə, 4,300 min m³/gün ehtiyatı olan 1 yataq isə Laçında yerləşir. Qarabağ bölgəsinin zəngin termal və təbii sərvətlərinin olması sağlamlığını düşünən turistlərin buraya gəlməsi üçün sərfəli olacaq. Turist axınının buraya artması regionda yeni iş yerlərinin açılmasına səbəb olacaqdır ki, buda regionda işsizlik səviyyəsinin azalmasına kömək edəcəkdir[2].

Torpağın əsasən dağlıq olması Qarabağ bölgəsində dağ turizminin daha sürətlə inkişaf edəcəyini göstərir. Dağ turizmi ekoturizm daxilində uğurla tətbiq olunarsa, turizm növləri arasında ilk yeri tutur. Relyefə görə, Kəlbəcərdə qanadlar hazırlandıqdan sonra dağ turizminin inkişafına böyük töhfə verəcək. Qafqazın ən böyük turizm mərkəzini yaratmaqla Gürcüstandan gələn turist axınının istiqamətini dəyişmək olar. Dağlıq ərazilərdə və daha çox qrup halında trekking və təbiət gəzintiləri bölgəyə daha çox turist gətirəcək.

Qarabağın bərpasından sonra insanların köçürülməsi aqroturizmin inkişafına böyük təkan verəcək. Aqroturizmin inkişafı rayonda yaşayan əhalinin sosial-iqtisadi rifahını yüksəldəcək və rayon əhalisinin yaşamasına və mədəniyyətinin təbliğinə səbəb olacaqdır. Həmçinin kənd təsərrüfatına dəstək verilməsi regionda istehsa olunacaq kənd təsərrüfatı məhsullarının dünya bazarına çıxarılmasına dəstək olacaqdır.

Qarabağ zəngin yeraltı və yerüstü təbii sərvətlərə malik olması Azərbaycan üçün təbii sərvət hovuzudur. Bunlar; 5 ədəd qızıl, 6 ədəd civə, 2 ədəd mis, 1 ədəd qurğuşun-sink, 19 ədəd üzülük daşı, 10 ədəd zümrüd daşı, 4 ədəd sement xammalı, 13 ədəd daş çipi, 1 ədəd soda xammalı. istehsal, 21 ədəd pemza-vulkan külü, 10 ədəd gil, 9 ədəd qum-çınqıl, 5 ədəd tikinti qumu, 9 ədəd gips-anhidrid, 1 ədəd perlit, 1 ədəd obsidian, 3 ədəd vermikulit, 14 ədəd bəzək daşları (əqiq, yesəm, oniks, jad, pefritoid və s.), ölkə iqtisadiyyatı üçün də əhəmiyyətli olan 11 şirin yeraltı su yeri və 10 mineral su yatağı var[3]. Bundan əlavə, Şuşa rayonunda Şuşa səki daşı, Keçəldağ (Lisokor) gil, Şuşa yeraltı şirin suyu, Sırlan və Turşsu kəndlərinin mineral su yataqları vardır. Zəngilan və Kəlbəcərin qızıl yataqları ermənilərin işğalı zamanı xarici şirkətlər tərəfindən istismar edilib. Bildirilib ki, Ermənistan büdcəsinə daxil olan pulların 51%-i Kəlbəcər və Zəngilanda qızıl mədənlərindən yığılan pullardır. Ermənilərin ölkənin ekologiyasına vurduğu ziyanı da ekoloji terror kimi qiymətləndirmək olar. Ermənilərin Qarabağda nadir ağacları kəsərək və ya yandıraraq məhv etmələri Qarabağda ekoloji tarazlığın pozulmasına yol açmışdır. 2006-cı ilin iyun ayının əvvəlindən ermənilərin meşələri və evləri yandırması ekosistemin və insan sağlamlığının pozulmasına məruz qalmışdır. Qrunt suları baxımından Qarabağın hər bir yeri təbii sərvətdir. Qarabağın Şuşa şəhəri yeraltı sularla daha zəngindir [4].

Qarabağın bərpasından və insanların ora köçürülməsindən sonra ekoturizm qaydalarından düzgün yararlanmaq lazımdır. İnkişaf etmiş ölkələrdə həyata keçirilən bəzi ekoloji proqramların həyata keçirilməsi təbiətin mühafizəsi üçün yenidən iş aparılması vacibdir. Qarabağda salınacaq təbiət parklarının davamlılığı və mühafizəsi üçün gəzinti marşrutları yaxşılaşdırılmalı, tarixi tikililər onların teksturasını pozmamaları şərti ilə bərpa edilməli, ekoloji yaşayış konstruksiyaları ilə yeni binalar tikilməlidir. Bu tikililərin eko-yaşayış məntəqəsi kimi layihələndirilməsi bölgənin turizminə töhfə verəcək, tikiləcək mehmanxana və restoranlar müəyyən müddət ərzində yoxlanılmalı və ekoturizmə ziyan vuran obyektlərə xəbərdarlıq edilməlidir. Qarabağın təbii sərvətlərinin zənginliyi və coğrafi mövqeyi regionun inkişafında mühüm rol oynamışdır. Qarabağ iqtisadiyyatda lokomotiv funksiyasını öz üzərinə götürdü.

Fəvvarələri, gölləri, flora və faunası, bulaqları və azad mədəni dəyərləri ilə zəngin bölgələrdə bir çox turizm fəaliyyətlərində mühüm yer tuta bilən Şuşa şəhəri gəzintilərin, təbiət gəzintilərinin və safarilərin keçirilə biləcəyi ərazilərdən biridir. Ekoturizm qaydalarına əməl olunarsa, Şuşa şəhəri Azərbaycanın ən mühüm ekoturizm şəhərinə çevrilə bilər.

Füzuli və Cəbrayıl şəhərlərinin arxeoloji qalıqlar və təbii gözəlliklərlə yanaşı, termal ehtiyatlarla da zəngin olması, bu yerlərdə termal turizm, fotosafari, trekking, quş seyri, mağaraçılıq, əkinçilik və təsərrüfat sahələrinin olması onu göstərir. burada ekoturizmin sürətli inkişafı.

Ağdam və Kəlbəcər şəhərləri təbii sərvətləri və bitki örtüyü baxımından Qarabağın mühüm şəhərləridir. Turizm fəaliyyətləri olaraq at trekking, quş seyri, vəhşi təbiəti müşahidə, velosiped sürmə və qış turizmi edilə bilər.

Laçında içki sənayesini turizmlə bir araya gətirmək, içki sənayesi-turizm-rekreasiya yaratmaq olar. Müalicəvi mineral ehtiyatları, zəngin flora və faunası, 21 min hektardan çox ərazisi olan Laçın qoruğu bu ərazilərin turizm potensialını genişləndirəcək.

Destinasiyanın turizm ehtiyatlarının müəyyən edilməsi turizm destinasiyasının ən mühüm mərhələsidir. Turistlərin ekoturizm fəaliyyətlərini həyata keçirə bilmələri üçün onların fəaliyyətlərini həyata keçirə biləcəkləri əraziləri müəyyən etmək lazımdır. Əgər destinasiyalar bu ərazilər yoxdursa, ekoturizmin potensialından danışmaq mümkün olmayacaq. Qarabağda infrastruktur tikintisi başa çatdıqdan sonra Qarabağın turizm sektorunun inkişafı rayonun sürətli iqtisadi dirçəlişinə müsbət təsir göstərəcək. Gözəl turizm məkanları olan Şuşa, Laçın və Kəlbəcərin dağ turizmi, ekoturizm, müalicə və mədəni turizm potensialından Qarabağın iqtisadi dirçəlişinə töhfə vermək olar.

Ədəbiyyat:

I.Sarıyeva, İ.(2012,14-18 sentyabr) "Azıx" niyə YUNESKO-nun siyahısına daxil edilməyib?". Bakı xəbəri, səh15.

2.G.Mirzeyeva (2020).” Qarabağ regionunun turizm destinasyonu olaraq qiymətləndirilmə: cotourism numunəsində”.(Ed.E.Muradov). *Uneceksper.Bakı:cənub-şərq mətbəəsi,s 48-49.*

3.K.Şixiyev (2018). *Ekoloji turizmin xüsusiyyətləri və inkişaf problemlərinin tədqiqi.Magistrlik dissertasiyası.Azərbaycan İqtisad Universiteti.Bakı.*

4.Aydın.N (2013) “Türkiyənin Dağlıq Qarabağ Siyasəti”, *Fırat Universiteti Orta Doğu Araşdırmaları Jurnalı, Cilt 9, No 2, 153 – 169.*

5.Aydın və başqaları(2020) “Azərbaycan Respublikasının yeraltı sərvətləri” *MTA Təbii Sərvətlər və İqtisadiyyat Bülleteni (2020) 29: 63-74*

6.Aras,N.,Dedeyev,B.,Yılmaz,R.,İbayev,B.,(2008).*Qarabağ Mühəribəsi: Siyasi-Hüquqi-İqtisadi Təhlil.Bakı:Qafqazşünaslıq İnstitutu Nəşrləri,85-92*

7.Özyılmaz.,E(2013) “Dağlıq Qarabağ keçmişdən bu günə” *Gazi Universiteti İqtisadiyyat və İnzibati Elmlər Fakültəsi Jurnalı 15 /2 (2013) 191-208*

S.İ. Novruzova
Azərbaycan Dövlət Pedaqoji Universiteti
sima-novruzova@mail.ru

AZƏRBAYCANDA SOSİOLOJİ FİKRİN İNKİŞAFINDA “KİTABİ-DƏDƏ QORQUD” DASTANININ YERİ

Xülasə

Məqalədə Azərbaycanca sosioloji fikrin inkişafında “Kitabi-Dədə Qorqud” dastanının yeri araşdırılmışdır. “Kitabi-Dədə Qorqud” dastanında mənəvi və əxlaqi gözəllik həmişə birinci yerdədir. Belə əxlaqi keyfiyyətlərə insanpərvərlik, əməksevərlik, böyüklərə hörmət, qonaqpərvərlik daxildir. Həmçinin “Kitabi-Dədə Qorqud” dastanında mənəvi tərbiyənin mühüm tərkib hissələri vurğulanır. Dastan boyu qeyd olunan tərbiyə məsələləri günümüzdə yüksək qiymətləndirilir və yetişməkdə olan gənc nəslin tərbiyəsinə xüsusi diqqət yetirilirdi.

МЕСТО ЭПОСА «КИТАБИ-ДЕДЕ ГОРГУД» В РАЗВИТИИ СОЦИОЛОГИЧЕСКОЙ МЫСЛИ АЗЕРБАЙДЖАНА

Резюме

В статье рассматривается место эпоса «Китаби-Деде Горгуд» в развитии социологической мысли Азербайджана. В эпосе «Китаби-Деде Горгуд» на первом месте всегда стоит духовно-нравственная красота. К таким нравственным качествам относятся гуманность, трудолюбие, уважение к старшим, гостеприимство. Эпос «Китаби-Деде Горгуд» также подчеркивает важные составляющие духовного воспитания. Вопросы образования, упомянутые на протяжении всей саги, сегодня высоко ценятся, и особое внимание уделялось воспитанию подрастающего поколения.

THE PLACE OF THE EPOS "KİTABİ-DAD GORGUD" İN THE DEVELOPMENT OF SOCIOLİGICAL THOUGHT İN AZERBAİJAN

Summary

The article examines the place of the epos "Kitabi-Dada Gorgud" in the development of sociological thought in Azerbaijan. Spiritual and moral beauty always comes first in the epos "Kitabi-Dada Gorgud". Such moral qualities include humanity, diligence, respect for elders, and hospitality. The epos "Kitabi-Dada Gorgud" also emphasizes the important components of spiritual education. The issues of education mentioned throughout the saga are highly valued today, and special attention was paid to the education of the younger generation.

Açar sözlər: Azərbaycan, “Kitabi-Dədə Qorqud” dastanı, sosioloji fikir, tərbiyə

Ключевые слова: *Азербайджан, эпос «Китаби-Дедэ Горгуд», социологическая мысль, образование*

Key words: *Azerbaijan, epic "Kitabi-Dede Gorgud", sociological thought, upbringing*

Hər bir xalqın pedaqoji fikrini, mədəniyyət tarixini, qədimliyini və böyüklük dərəcəsini şərtləndirən amillərdən biri də onun əcdadları tərəfindən yaradılıb qorunub saxlanılan ədəbi-bədii tarixi abidələrdir. Mənəvi abidələrimiz arasında xalqımızın ən qədim mənəvi abidəsi olan "Kitabi-Dədə Qorqud" sosial-pedaqoji fikrin inkişafında müstəsna yer tutur. Müstəqil Azərbaycanda "Kitabi-Dədə Qorqud" eposunun milli-mənəvi mənlilik şüurunun yüksəlişinə, ilkin köklərimizə qayıdışına təsirini əvəz edəcək ikinci yazılı və ya şifahi ədəbi abidə tapmaq çətinidir [2, s.84]].

Pedaqoji fikir tariximizin görkəmli nümayəndəsi, professor Əjdər Ağayev Dədə Qorqud irsini yüksək qiymətləndirərək yazırdı: "Kitabi Dədə Qorqud" Azərbaycan pedaqoji fikir tarixinin ən dəyərli qaynaqlarındandır. Bu əsərdə böyük insanpərvərlik ideyaları, mənəvi ucalıq, qəhrəmanlıq və mərdliyə çağırış həkk olunmuşdur. Dədə Qorqud pedaqogikasında şəxsiyyətin keyfiyyətləri konkret olaraq göstərilir: Vətəni, torpağı, eli-obanı canın qədər sevmək və onu qorumaq üçün hazır olmaq; şəxsi mənafeyin güdülməməsi, hər şeyin xalq üçün edilməsi; Aca çörək, yalma ayaqqabı, pulsuza pul vermək humanist, xeyirxah olmaq; qan tökməmək, qonşularla dinc yaşamaq, mənəviyyatca təmiz, saf ürəkli olmaq; qadına hörmət və ehtiram bəsləmək; ana, ata haqqının tanrı haqqı bilmək onlara sonsuz hörmət və ehtiram, sədaqət göstərmək; cəsəratlı, çevik, qorxmaz, güclü olmaq; gözəllikdən zövq almağı bacarmaq; dosta rəğbət, düşməne nifrət bəsləməyi bacarmaq; mərd olmaq, dostluqda ədalətlik; şərtə sözsüz əməl etmək, söz və əməl birliyini qorumaq; ağıllı, tədbirli olmaq, düşmənin hiyləsinə uymamaq; qadının ailə, ər namusunu ölümdən üstün tutması və s." [1, s.45].

Dastanda mənəvi tərbiyənin mühüm tərkib hissəsi olan vətənpərvərlik, vətənə məhəbbət əsərin əsas ideyasını təşkil edir. Bu fikir qədim oğuz türklərinin qəhrəmanlıqlarına gedib çıxır. Dastanda böyüyən nəsildə Vətənə məhəbbət aşılamaq üçün ilk növbədə Vətəni tanımağa, sevməyə yönəldilir. Ölkənin dağlarından, çöllərindən, bulaqlarından, rəngarəng çəmənliklərindən, əzəmətli qalalarından, abidələrindən danışirlər. Dastan boyu qədim Azərbaycanın yaşayış məskənləri olan Dərbənd, Gəncə, Bərdə, Şərur, Dərələyəz, Göyçə, Borçalı, Əlincə qalası və s. yerlər qeyd olunur və bu, Azərbaycanın ərazisinin nə qədər böyük və qədim olduğunu göstərir. Bu yerlərdə biz oğuz kişilərinin at çaparaq, musiqi alətlərində ifa etdiklərini, söz dediklərini, qəhrəmanlıq göstərərək vətəni müdafiə etdiklərini görürük. Dastanda oğuz-türk anaları vətəni müdafiə edən oğullar böyüdü: "Oğul dağdan uçmasın, oğul suda axmasın. Oğul azğın düşməne əsir düşməsin" [3, s.76]. Qəhrəmanlıq səhnələri ilə zəngin olan dastan

xalqımızın qəhrəmanlığına xalq təfəkkürünün münasibətini əks etdirir. Oğuz qadınları da at belində ərlərindən geri qalmayan, köç yollarında oğlanlar dünyaya gətirən kişilərdən heç də geri qalmırlar. Çətin mübarizə yolları oğuz qadınlarına güc verib, ərlər özlərinə eyni qəhrəman, mətanətli arvadları seçirlər.

Dastanda ad qoyma mərasimi qəhrəmanlıq və igidliklə bağlı olub, böyük tərbiyəvi əhəmiyyətə malikdir. Oğuz adət-ənənəsinə görə oğlan uşaqlarının adını doğulan kimi deyil, şücaət və qəhrəmanlıqlarına görə qoyurlar. Bu baxımdan Oğuz elində ad qazanmaq üçün çox çalışmaq lazımdır. Dirsə xan oğlu Buğac xana Dədə Qorqudun ad vərəmə hekayəti buna misaldır:

“...Bu oğlan Bayandır xanın meydanında vuruşmuşdur. Sənin oğlun bir buğa öldürmüş, adı Buğac olsun. Adını mən verdim, yaşını Allah versin - deyər Qorqud Dədə deyir. Yaxud da Bamsı Beyrək hekayəsində bir bəzirganı vuran Avnik qalasının kafirlərinin əlindən onların malını qurtaran, on beş yaşına basdığı halda, baş kəsib qan tökmədiyi üçün hələ bir adı olmayan igidin adını da Dədə Qorqud qoyur: Bunun adı Boz ayaqlı Bamsı Beyrək olsun, adını mən verdim, yaşını Allah versin” [3, s.134].

Döyüş hazırlığı, hərbi hazırlıq, at çapmaq, qılıncdan tutmaq, ox atmaq, vəhşi heyvan ovlamaq və s. gənclərə aşılana dərslərdən biridir. Oğuz gəncləri boş vaxtlarında ox atır və oxatma yarışları təşkil edirdilər. Döyüşçülər yaylarını atıb oxların düşdüyü yerdə çadırlar qurardılar. Dastanda qadınlar da kişilə qədər döyüşkəndirlər. Dastanda evlənmək vaxtı çatanda Beyrək deyir:

“Ata mənə elə qız al ki, mən yerimdən durmamış o dursun, mən ata minməmiş o minmiş olsun. Mən düşmənin üstünə gedənə qədər, o mənə baş gətirsin” [3, s.103].

Qadın həm də evin sütunu, mülayim, gözəl və mənəviyyatlı biri kimi təsvir olunur. Dastan el-obaya, ata-anaya, qardaş-bacıya olan ülvə məhəbbətin canlı salnaməsidir. Ailənin şərəf və ləyaqətinin qorunması, evə dərin bağlılıq, ana-arvad ləyaqətinə dərin hörmət, ataya hörmət, ailə tərbiyəsi ilə bağlı çox dəyərli, ibrətamiz nümunələr, ifadələr var. Dastanda “Ana haqqı” “Tanrı haqqı” kimi götürülür. “Salur Qazanın evinin yağmalanması boyu”nda Salur Qazan bir çox şeydən keçsə də, anasından keçmir. Burada insan mənəviyyətinin ən yüksək zirvəsi olan övladın anaya olan sevgisini görürük. Qazan xanın evi qarət edilir, var-dövləti talan edilir, anası, arvadı Burla-Xatun və oğlu Uruz əsir götürülür. Döyüşdən əvvəl Qazan xan Şöklü Məliyə üz tutub deyir:

“Qırx incə belli qızla Burla xatunu gətirmisən sənə əsir olsun. Qırx igidlə oğlum Uruzu gətirib gəlmisən sənin qulun olsun. Qoca anamı gətirmisən, ay kafir, anamı ver mənə. Savaşmadan, vuruşmadan qayıdım, geri dönüb gedim” [3, s.147].

Salur Qazan var-dövlətini düşmənlərə versə belə, anasını, arvadını, oğlunu və bütün insanları almağı özünə müqəddəs borc bilir. O, sülh və əmin-

amanlıq istəyir. Burada biz oğul anasına ülvə, sonsuz məhəbbətə, ana müqəddəsliyinin nümunəsini görürük.

Dastanda cəmiyyətin inkişafına təkan verən üç mühüm tərbiyəvi amil öz bədii ifadəsini tapmışdır:

1) qurulmuş ailənin məhsulu oğul və ya qız olmalıdır;

2) oğlanlar və qızlar sağlam və güclü böyüməlidir;

3) Ailə nifrətdən uzaq olmalıdır və uşağın tərbiyəsi ilk növbədə anadan asılıdır [5, s.52].

Oğuzlarda əxlaq, tərbiyə, ədəb, böyük-küçik münasibətlər ən yüksək insani keyfiyyət, mənəvi mədəniyyətdir. Dastan boyu mənəviyyətin, keyfiyyətlərin təntənəsini müşahidə edirik. Yaşlı nəsillər, atalar, gənclər və yeniyetmələr yüksək mənəvi üstünlüyə malikdirlər ki, bunun üçün cəmiyyətin hər cür imkanı vardır. Kitabı Dədə Qorqud eposunda kökünü unutmaq yüksək mənəvi keyfiyyət kimi dəyərləndirilir. Bu baxımdan Salur Qazanın əsir düşmə səhnəsi xarakterikdir. Əlinə qopuz götürüb öz kökünü, nəslini tərifləyir, igidliyini və heç vaxt bununla öyünmədiyini deyir:

“Çox öyünən kişilərdə bir kişilik görmədim! Əlinə düşmüş ikən, ey kafir, öldür məni, Böyük qılıncını sal boynuma, kəs başımı, Qılıncdan qorxan deyiləm! Öz əslimə, öz kökümə xain çıxan deyiləm!” [3, s.215]

Dastanların pedaqoji təhlilindən görünür ki, oğuzlar mərdlik, cəsurluq və igidlik kimi keyfiyyətlərə böyük önəm vermiş, bu keyfiyyətlərlə hər bir oğuzun ən yüksək pilləsini müəyyən etmişdir. Bu keyfiyyətlərin təzahüründə müvafiq insanlar, obrazlar, hadisələr iştirak edir. Dastanda ailə tərbiyəsinə və ailədə valideyn nümunəsinə önəm verilir və qeyd olunur:

“Qız anadan görməyincə öyüd almaz, oğul atadan görməyincə süfrə açmaz. Oğul atanın yetirməsi, iki gözünün biridir” [3, s.130].

Dastanda əxlaqi keyfiyyət kimi yoldaşlıq və dostluq məsələsinə xüsusi diqqət yetirilir. Dostluq şəxsiyyətin keyfiyyəti kimi qəbul edilir. Dastanda uşaqların bir-biri ilə dost ola biləcəyi, qonşularla mehriban münasibət qura biləcəyi vurğulanır. Dastan uşaqlara dostluğa hörmət, fikir birliyinə və qarşılıqlı yardıma əsaslanmasını öyrədir:

Mən Qazanın nemətini çox yemişəm,

Bilməzsəm gözümü tutsun!

Qaracıqda Qazlıq atına çox minmişəm,

Bilməzsəm tabutum olsun!

Yaxşı qaftanlarını çox geymişəm

Bilməzsəm kəfənim olsun!

Böyük, geniş otağına çox girmişəm,

Bilməzsəm, zindanım olsun!

Mən Qazana dönük çıxmaram, qəti bilin [3, s.222].

Dastanda ağıl böyük nemət sayılır. Ağıl dövlət mənasında işlənir. Oğuzda əqlin tərbiyəsinə, gənclərin daim ağılından istifadə etməsi məsələsinə xüsusi diqqət yetirilir. Fiziki cəhətdən güclü olanlar da daxil olmaqla hər kəs müdrik olmalıdır. Dastanda ağılın yüksək nemət olması aşağıdakı fikirlərdə aydın ifadə olunur:

*“Biliyi unutmayan əqil yaxşıdır;
Baba malından nə fayda, başda dövlət olmasa;
Ağıllı oğul olsa, ocağın gözüdür;
Ağılsız oğul olsa, ocağın külüdür;
Ağılsız adamın şərindən Allah saxlasın”* [3, s.12].

Dastanda estetik tərbiyə, bədii zövq kamil şəxsiyyət üçün mühüm şərtidir. Dastanın ideyasına görə, fiziki və əqli cəhətdən inkişaf etmiş, yəni kamillik sahibi, eyni zamanda camal sahibi olan insan öz estetik gözəlliyi ilə xoş təəssürat yaratmalıdır. “Kitabi Dədə Qorqud” dastanının əksər qəhrəmanları təkcə öz gücü və kamilliyi ilə deyil, həm də gözəlliyi ilə seçilir. Dədə Qorqudda təbii ki, mənəvi-əxlaqi gözəllik həmişə birinci yerdə olub [4, s.157]. Belə əxlaqi keyfiyyətlərə insanlıq, əməksevərlik, böyüklərə hörmət, təvazökarlıq, düzlük, qonaqpərvərlik və s. kimi keyfiyyətlər üstünlük təşkil edir. Dastanda atalar sözləri ibrət dərsi və dəyərli nəsihətdir. Dastanda 60-dan çox atalar sözü var:

*“Yalan söz dünyada olunca, olmasa yaxşıdır;
Könlünü uca tutan adamda ağıl olmaz;
Kişi malına qıymayınca, adı çıxmaz;
Qonağı gəlməyən qara evlər yıxılsa yaxşıdır;
Ata adını doğrultmayan nankor oğulun bu dünyaya gəlməsindən
gəlməməsi yaxşıdır;
Ana qədrini bilməyən namərd oğul, doğulmasa yaxşıdır;
Çıxan can geri gəlməz;
Ölən adam dirilməz;
Əski pambıq bez olmaz;
Qarı düşmən dost olmaz.
Çox söyləyən qadından dibi göçmüş gövəc yaxşıdır;
Yaxşılıqbilməyən kişidən köpək yaxşıdır;
Bəylərlə vuruşan başı ilə malını itirər;
Allah-Allah deməyincə işlər olmaz;
Kürəkən oğul olmaz, gəlin qız olmaz”* [3, s.18].

Dədə Qorqud “mənəmlik” iddiasında olanları sevmirdi və insanlara ibrətamiz sözləri ilə bunları dedi:

*“Hanı dediyim bəy ərənlər?
Dünya mənimdir deyənlər?
Əcəl aldı, yer gizlətdi.
Fani dünya kimə qaldı,*

*Gəlimli-gedimli dünya,
Son ucu ölümlü dünya” [3, s.224].*

Burdan belə çıxır ki, insanlar bir-birinə düşmən olmamalı, cəmiyyətə və bir-birinə fayda verməlidir. Bu dünyada insanlar ancaq yaxşı əməlləri ilə xatırlanacaqlar. “Kitabi-Dədə Qorqud” dastanı mənəvi kamillik və qəhrəmanlıq kitabıdır. O, ləyaqətimizin, birliyimizin əsas mənbəyidir. Dastan Azərbaycan xalqının - bütün türk dünyasının qədim oğuzlarının yaradıcı dühasının məhsuludur. Dastan xalqımızın tərbiyəsi və mənəviyyəti, davranış mədəniyyəti, estetik zövqü, humanizm, vətənpərvərlik, qəhrəmanlıq, valideynlərə hörmət məsələlərini bədii-pedaqoji məsləhətlərlə əks etdirən zəngin mənəvi xəzinədir.

Ədəbiyyat:

1. Ağayev Ə.Ə. *Azərbaycan ictimai-pedaqoji fikrində şəxsiyyətin formalaşması problemi*. Bakı: *Avrora*, 2005. 288 s.
2. Əhmədov H.M. *Azərbaycan məktəb və pedaqoji fikir tarixi*. Dərslük. Bakı: *Elm və təhsil*, 2014. 432 s.
3. *Kitabi Dədə Qorqud. Əsil və sadələşdirilmiş mətnlər*. Bakı: *Öndər nəşriyyatı*, 2004. 376 s.
4. Səfərli Ə.N., Yusifov X.Q. *Qədim və orta əsrlər Azərbaycan ədəbiyyatı*. Bakı, 2008. 350 s.
5. Şəfizadə B.C. *Azərbaycan ədəbiyyat tarixi*. Bakı: *Adiloğlu*, 2003. 296 s.

A.R.Zəkəriyyəeva
Azərbaycan Dövlət Pedaqoji Universiteti
aygunzaka18@gmail.com

DASTANLARDA ETNİK MİLLİ XARAKTER VƏ ONLARIN TƏZAHÜR XÜSUSİYYƏTLƏRİ

Xülasə

Etnik (milli) xarakterin formalaşması bir dövrdə, şəxsiyyətin inkişafının yalnız bir yaş mərhələsində baş vermir. Bu, çox uzun bir tarixi dövrü əhatə edir və hər baş verən dəyişiklikdən təsirlənir. Düzgün etnik milli xarakterin formalaşması cəmiyyətin öz tarixinə, dəyərlərinə olan münasibətinin göstəricisidir. Keçmişimizə nəzər salmağın ən yaxşı yolu da yaradıcılıq materiallarını araşdırmaqdır. Bunlar içərisində ən yaxşı nümunələr dastanlarımızdır. Dastan xalqımızın tarixi keçmişini, dəyərlərini, etnik xüsusiyyətlərini mükəmməl şəkildə əks etdirir. Dastanları təhlil edərkən aydın olur ki, cəsurlük, vətənpərvərlik, xeyirxahlıq, qonaqpərvərlik, kimi xüsusiyyətlər xalqımızın etnik (milli) hissləri kimi keçmiş zamanlardan formalaşmış və bu günümüzdə kimi gəlib çatmışdır. Bu cür dəyərlərimizi müasir normalara uyğunlaşdıraraq, yeniliklərlə zənginləşdirərək bu gündə qoruyub saxlamağa davam edirik. İstər qəhrəmanlıq dastanları, istərsə də məhəbbət dastanları hər biri formalaşmaqda olan milli xarakterə təsir edir. Bu dastanları oxuyan hər kəs öz tarixinə nəzər yetirir, xalqının hansı dəyərlərə sahib olduğunu şahidi olur və özündə bu xüsusiyyətləri formalaşdırmağa çalışır.

СЕМЬЯ КАК КЛЮЧЕВОЙ ФАКТОР ФОРМИРОВАНИЯ ЛИЧНОСТИ

Резюме

Формирование этнического (национального) характера происходит не в один период, а только в один возрастной этап развития личности. Он охватывает очень длительный исторический период и подвергается влиянию каждого происходящего изменения. Формирование правильного этнонационального характера является показателем отношения общества к своей истории и ценностям. Лучший способ взглянуть на наше прошлое — изучить материалы для творчества. Лучшим примером этого являются наши саги. Сага прекрасно отражает историческое прошлое, ценности и этнические особенности нашего народа. Анализируя былины, видно, что такие качества, как мужество, патриотизм, доброта, гостеприимство, как этнические (национальные) чувства нашего народа, сформировались в прошлом и сохранились до наших дней. Мы и сегодня продолжаем сохранять такие ценности, приводя их в соответствие с современными нормами и обогащая инновациями. И героический эпос, и любовный эпос затрагивают формирующийся национальный характер. Каждый, кто читает эти былины, смотрит на их историю, видит ценности своего народа и старается сформировать в себе эти качества.

THE FAMILY AS A KEY FACTOR IN THE FORMATION OF PERSONALITY

Summary

The formation of ethnic (national) character does not take place in one period, only in one age stage of personality development. It covers a very long historical period and is affected by every change that takes place. The formation of a proper ethnic national character is an indicator of society's attitude to its history and values. The best way to look at our past is to explore creative materials. The best examples of these are our sagas. The saga perfectly reflects the historical past, values and ethnic characteristics of our people. Analyzing the epics, it is clear that such qualities as courage, patriotism, kindness, hospitality, as the ethnic (national) feelings of our people, were formed in the past and have survived to the present day. We continue to preserve such values today, bringing them into line with modern norms and enriching them with innovations. Both heroic epics and love epics affect the emerging national character. Everyone who reads these epics looks at their history, witnesses the values of their people and tries to form these qualities in themselves.

Açar sözlər: xarakter; etnik; türk; əxlaq; vətənpərvərlik; düzlük; dostluq; birlik; qeyrət; qonaqpərvərlik; cəsarət; sevgi; sədaqət

Ключевые слова: персонаж; этнический; ; тюрк; мораль; патриотизм; прямолинейность; Дружба; единство; рвение; гостеприимство; храбрость; любовь; верность

Key words: character; ethnic; turkish; morality; patriotism; honesty; friendship; zeal; hospitality; courage; love; loyalty

Etnik milli xarakter xalqın rəftar və davranışında özünü göstərən, bir xalqı digərlərindən fərqləndirən özünəməxsus xüsusiyyətlərdir. Milli xarakterin formalaşması uzun bir tarixi dövr keçmişdir və hər zaman da inkişaf etməkdə, yeniliklərlə zənginləşməkdə davam edir. Xalqın bu özünəməxsus xüsusiyyətləri onun tarixində, yaradıcılığında gizlənmişdir. Hər hansısa bir xalqın yaradıcılığında, musiqilərində, rəqslərində bu xüsusiyyətlər özünü əks etdirir. Bu xüsusiyyətlərin tarixini, köklərini öyrənmək üçün sözsüz ki, ən yaxşı vasitələrdən biri əlimizə çatan ədəbiyyat nümunələridir. Nəzərə almaq lazımdır ki, xalqa məxsus etnik-psixoloji xüsusiyyətlərin məcmusu təmər küzlənmiş formaları, ilk növbədə həmin xalqın folklor və bədii ədəbiyyat materiallarında “maddiləşir”. [5, s.200]. Bu ədəbiyyat nümunələri içərisində dastanlar xüsusi önəm kəsb edir. Dastanlar hər bir xalqın taleyində, tarixində, ədəbiyyat və mədəniyyətində müstəsna rol oynayır. Bildiyimiz kimi, dastanlar qəhrəmanlıq və məhəbbət dastanları olmaqla iki yerə ayrılır. Onların hansı növə aid olmasından aslı olmayaraq dastanların hər biri xalqın etnik milli xarakterinə, onun formalaşmasına böyük təsir göstərmişdir. Qəhrəmanlıq dastanları içərisində “Kitabi-Dədə Qorqud”, “Koroğlu”, “Qaçaq Nəbi”, “Qaçaq Kərəm” ən məşhurları hesab olunur.

Məhəbbət dastanlarına isə “Abbas və Gülgəz”, “Aşıq Qərib”, “Tahir və Zöhrə” kimi dastanları nümunə göstərmək olar.

Oğuz türklərinin epik hekayələri arasında ən məşhuru Dədə Qorqud kitabı və ya Qorqud Ata kitabıdır. Bu dastandakı hekayələr köçəri türk xalqının həyat tərzini və İslamdan əvvəlki inancları üçün əhəmiyyətli olan əxlaq və dəyərləri əks etdirir. “Dədə Qorqud” dastanı bir müqəddimə və on iki boydan ibarətdir. 2019-cu ilin aprel ayında İranda dastanın “Türkmən – Səhra” əlyazması aşkar edilmişdir. Bu əlyazma 31 vərəqdən ibarətdir və əlyazmanın dil özəllikləri belə qərara gəlməyə imkan verir ki, kitab oğuz elinin bilicisi Dədə Qorqudun soylamalarından və eposun baş qəhrəmanı Qazan xan haqqındakı bir boydan ibarətdir. Bu dastanın hər bir boyunda xalqın adət-ənənləri, dəyərləri, stereotipləri, davranış tərzini, etnik xarakter əlamətləri öz əksini tapır. Bir xalqı düzgün dərk etmək, obyektiv şəkildə qiymətləndirmək üçün yalnız sosial-iqtisadi tarixi keçmişi deyil, həmçinin psixoloji keçmişi də dərinlən öyrənilməlidir. Xalqın illər boyu hansı psixoloji dəyişikliklərə məruz qalması bu dastanlarda özünü göstərir. Məktəblərdə, ali təhsil müəssisələrində formalaşmaqda olan şagirdlər, gənclər tərəfindən dastanların oxunulması müsbət nəticə verir. Sadəcə oxumaqla kifayətlənməyib ümumi şəkildə təhlillər aparmaq, yaşadığımız yerin tarixi keçmişinə göz atmaq, sabitlənmiş stereotiplərin necə formalaşmadığını bilmək sözsüz ki, şagirdlərin, gənclərin inkişafına öz təsirini göstərəcək. Gənclərin bu cür düzgün xüsusiyyətlər çərçivəsində formalaşması düzgün cəmiyyətin inkişafı deməkdir. Dastanlarda türk xalqı tərəfindən qəbul edilən adətlər, yurduna olan bağlılıq, anaya olan hörmət, qonaqpərvərlik, namusun, qeyrətin hər şeydən üstün tutulması, sədaqət hissi öz əksini tapmışdır. Bu əsərləri oxuyarkən biz bütün bu xüsusiyyətlərin sadəcə sözdən ibarət olmadığını, hər bir xüsusiyyətin boylarda tam şəkildə əks olunduğunun şahidi oluruq. “Qazan xanın evinin yağmalanması” boyunda Qazan xanın oğlu Uruzun əsrlikdə olarkən anası ilə olan dialoquna diqqət yetirək:

Boyu uzun Burla xatun oğlunun yanına gəldi. Çağırıb oğlunu soylayır, görək, xanım, nə soylayır:

Oğul, oğul, ay oğul!

Bilirsənmi, nələr oldu?

Söyləşdilər xıslın-xıslın,

Duydum işini kafirin.

Qızıl tağı uca evimin dirəyi oğul!

Qaza bənzər qız gəlinimin çiçəyi oğul!

Oğul, oğul, ay oğul!

Doqquz ay qarnımda gəzdirdiyim oğul!

On ay deyəndə dünyaya gətirdiyim oğul!

Bələyini beşikdə bələdiyim oğul!

Kafirlər fikirlərini dəyişiblər, deyiblər ki, Qazan oğlu Uruz u həbsdən çıxarıb, örkənlə boğazından asın. İki kürəyindən çəngələ sancın, qıyma-qıyma ağ ətindən çəkin. Qara qovurma edib, qırx bəy qızına aparın. Hər kim yedi, o deyil. Hər kim yemədi, o Qazanın xatunudur; çəkin- gətirin, döşəyimizə salaq, şərab paylatdıraq! “ Sənin ətindən, ay oğul, yeyimmi? Yoxsa iyrənc dinli kafirin yatağına girimmi? Ağan Qazanın namusunu tapdalayım? Neyləyim, ay oğul ?!” – dedi. Uruz deyir: “Ağzın qurusun, ana! Dilin çürüsün, ana! Ana haqqı-Tanrı haqqı deyilməsəydi, qalxıb yerimdən durardım, yaxandan – boğazından tutardım. Qaba dizimin altına salardım. Ağ üzünü qara yerə çırpardım. Ağzından-üzündən qan şoruldardı. Can şirinliyini sənə göstərərdim. Bu nə sözdür? Saqın, xanım ana! Mənim üzərimə gəlməyəsən! Mənim üçün ağlamayasan! Qoy məni, xanım ana, çəngələ sancsınlar! Qoy ətimdən çəksinlər; qara qovurma edib, qırx bəy qızının önünə aparsınlar. Onlar bir yeyəndə, sən iki dəfə ye. Kafirlər duymasınlar, səni tanımasınlar. Təki murdar dinli kafirin döşəyinə düşməyəsən. Onlara şərab paylayıb, atam Qazanın namusunu sındırmayasan. Saqın!”[3 s.195].

“Qazan xanın evinin yağmalanması” boyundan olan bu hissədə açıq şəkildə görülür ki, namus və qeyrət hər şeydən üstündür. Uruz anasının kafirlər tərəfindən tanınmaması üçün ölümü gözə alır və onun ətindən bişirlən qovurmadan yeməsini tapşırır. Bu tamamilə Uruzun mənimsədiyi etnik milli xüsusiyyətlərlə bağlıdır. Yəni, Uruzun yerində hər hansısa bir igid olsa belə eyni şəkildə davranacaqdı. Bu boyda biz sadəcə kişilərin igidliyinin, birliyinin deyil, həmçinin qadınların sədaqətinin, cəsarətinin də şahidi oluruq. Kafirlər Burla xatunun kim olduğunu soruşanda qırx incəbelli qız hamısı bir ağızdan “mən” deyə cavab verir. Onlar öz xanımlarına olan sədaqətini göstərirlər. Ümumiyyətlə, dastanın hər boyunda biz bunun şahidi oluruq. Qadınlar da öz ərləri ilə birgə döyüşür, ox atır, at çapır cəsurluq nümayiş etdirirlər. Dastanda Banuçiçəklə Beyrəyin yarışması buna ən yaxşı nümunədir. Ümumiyyətlə, qadınlar böyük hörmətə sahib idi və onların cəmiyyətdə öz mövqeyi var idi.

“Dədə Qorqud” dastanında rastlaşdığımız bu xüsusiyyətlər özünü digər dastanlarda da göstərir. Xüsusilədə “Koroğlu” dastanı qəhrəmanlığı, cəsarəti nümayiş etdirmək baxımından ən gözəl nümunədir. Dastan atasının intiqamını almaq istəyən, haqq ədalət uğrunda mübarizə aparan Rövşən haqqındadır. Ümumiyyətlə, qəhrəmanlıq dastanlarında ədaləti bərpa etmək üçün mübarizə aparan, xalqın içərisindən çıxmış insanlardan bəhs olunur. “Dədə Qorqud” dastanında hər boyda müxtəlif qəhrəmanların şücaətini görürüksə, “Koroğlu” dastanının boylarında Koroğlunun igidliyindən bəhs olunur. Bu dastanda da igidlərlə bərabər qadınlarında cəsurluğu, şücaəti özünü göstərir. Dastanın “Hasan paşanın Çənlibelə gəlməyi” qolunda bu hissəyə diqqət yetirək:

Koroğlu döyüş meydanında Qıratı cövlanə gətirdi, dedi:
Qıratım kişnəyib girər,

Atılar meydan başına.
Qılınc çəkib dəlilərim,
Od ələr düşman başına.
İgiddə olar namus, ar
Dar gündə görər gücü kar.
Koroğlu, dəlilər, Nigar
Yığılar dövrən başına. [4, s.361]

Koroğlunun dilindən səsləndirilən bu hissədə aydın olur ki, qadınlar da kişilərlə bərabər şücaət göstərir. Bununla yanaşı düşmənlərinə qarşı necə birlik olduqları, dar gündə bir-birlərinə köməklik göstərirləri əks olunur. Digər qəhrəmanlıq dastanlarının da hər birində əks olunan xüsusiyyətlər eyni şəkildədir. Sadəcə hər biri özünü fərqli kontekstdə göstərir. Məhəbbət dastanlarında isə əsas məsələ sevgi uğrunda mübarizədir. İki gəncin qovuşmaq üçün mübarizə aparmaları, bir- birlərinə olan sadıqlığı müxtəlif şəkildə əks etdirilir. Bu cür dastanları oxuyarkən sevginin necə böyük qüvvə olduğunu, gələcəklə bağlı insanı necə ümidləndirdiyinin şahidi oluruq.

Etnik psixoloji xüsusiyyətlər içərisində adət və ənənələrin öz yeri vardır, yəni onlar xalqın psixi simasının mühüm tərkib hissələri kimi insanların psixologiyasında möhkəmlənərək nəsildən-nəslə keçir. Bu və ya digər xalqa məxsus etnik-psixoloji xüsusiyyətlər daha bariz şəkildə ilk növbədə məhz adət və ənənələrində əks olunur. [5,s.202]. Bu cür adətlər elin tarixinə olan münasibətini, həmçinin əcdadlarının xatirəsinə olan ehtiramını göstərir. Adət-ənənələr içərisində ən zəngini toy adətləridir. Bu yeni bir ailənin təməlidir və ailə nə qədər düzgün qurularda cəmiyyət də o dərəcədə düzgün formalaşar. Bua görə hər şey düzgün şəkildə adətlərə uyğun həyata keçirilir. Oğuzlarda toy adətlərinə diqqət yetirsək oğuz igidi evlənmədən öncə ox atır və oxun düşdüyü yerdə yeni evlənənlər üçün çadır – otaq tikirlər. Beləliklə, onlar atasının himayəsindən çıxır və müstəqil olurlar. Oğuz igidinin evlənməsi üçün əvvəlcə elçi gedilir. Bu işə ata, ana və müdrik şəxslər başçılıq edir. Ancaq qızın və oğlanın da razılığı olmalıdır. Gördüyümüz kimi, bu adət indiki dövrümüzdə kimi gəlib çatmışdır və bu şəkildə davam edir. Oğuzlarda toy adətləri ilə yanaşı yas adətləri də çox zəngindir. Oğuzlarda matəm əlaməti olaraq ağı çıxarıb qara geyinirlər, göy bürünürlər, yaxalarını və üzlerini cırırlar, kişilər çalmalarını yerə vururlar. [5, s.203]. Oğuz elində bir adam öldükdə onun mindiyi atın quyruğunu kəsirdilər və yas yeməyi hazırlayırdılar. Yas yeməyi hazırlamaq bir adət kimi indidə özünü göstərir.

Etnik (milli) psixologiyanın emosional sahəsini etnik (milli) hissələr təşkil edir. Hər hansısa bir etnik birliyin həyatında (istər daxili, istərsə də etnoslararası) baş verən bütün hadisələr həmin etnik birlik üzvlərinin kəskin emosional münasibətləri ilə müşayiət olunur. Ümumiyyətlə hissələr məhz bu emosional münasibətlər kimi təzahür edir. Deməli, etnik (milli) hissələr etnik birliyin öz

varlığına münasibətini bildirir. [5, s.204]. Bu etnik hissələr də öz növbəsində maddi və mənəvi tələbatlar əsasında formalaşır. Mədəni və mənəvi tələbatlar təmin edilmədikdə, insan məhv olmur, lakin ondakı insani cəhətlər ciddi zərər çəkir. Ali tələbatların təmin olunması şəxsiyyətin daxili aləminin zənginləşməsinin zəruri şərtidir. [1, s.143]. Mənəvi tələbatlarımıza xeyirxahlığa, yaxşılıq etməyə, çətinlikdə olana kömək etməyə olan tələbatlarımızı aid edə bilərik. “Dədə Qorqud” dastanının boylarında da oğuzların mənəvi tələbatlarla bağlı etnik hissələri daha qabarıq şəkildə öz əksini tapmışdır. Oğuzlar bir-birinə kömək etməyə, xeyirxahlığa, pis gündə birgə olmağa hər zaman can atmışlar. Bu xüsusiyyətlər günümüzdə də bizim xalqımızın etnik hissələri kimi özünü göstərir. Atalar yaxşı deyib: “Yaxşılıq eylə at dəryaya, balıq bilməsə, xalığı bilər”.

Dastanları oxuyarkən biz təbiətin, eləcə də insan gözəlliyinin necə yüksək şəkildə tərənnüm olunduğunun şahidi oluruq. Onlar bu gözəllikləri vəsf etməklə həm də bu gözəlliklərdən zövq alırdılar. İnsanlar ən çox mənəvi gözəllikləri yüksək qiymətləndirirdilər. Mərdliyi, əliaçıqlığı dönə-dönə mədh edir, qorxaqlığı, yalançılığı, ikiüzlülüüyü mənfi xüsusiyyətlər kimi qiymətləndirir və nifrət edirdilər. Oğuzlar da vətənpərvərlik, yurduna bağlılıq hissi çox güclü idi. Onlar öz canları hesabına yurdunu qorumuş, heç vaxt düşmənə boyun əyməmişlər. “Salur Qazanın dustaq olduğu və oğlu Uruzun onu xilas etdiyi boy” nümunəsində Salur Qazanın düşmənə verdiyi cavaba nəzər yetirək: Təkur bəylərini topladı. Deyir: “Gəlin Qazanı quyudan çıxarım, bizi tərifləsin, oğuz elini pisləsin. Bundan sonra şərt qoysun ki, bizim elimizə düşmənçiliyə gəlməyəcək”. Getdilər, Qazan xanı quyudan çıxarıb gətirdilər. Dedilər: “And iç ki, bizim elimizə düşmənçiliyə gəlməyəcəksən. Həm də bizi təriflə, oğuz elini xəcil elə, ucuz tut; səni buraxaq, çıx get!”. Qazan xan deyir: “Ay kafirlər, qopuzumu gətirin, sizi tərifləyim!”. Getdilər, qopuzu gətirdilər. Qazan qopuzu əlinə alıb burada soylamış, görək, xanım, nə soylayıb demişdir:

Yüz min düşmən gördümsə, üz döndərmədim.

Üzü dönməz, kütləşməyən qılıncımı ələ aldım.

Məhəmmədin dini eşqinə qılınc çaldım.

Hündür yerdə yumru başı top tək kəsdim.

Onda belə “ərəm, bəyəm”deyə öyünmədim.

Çox öyünən kişilərdə bir kişilik görmədim!

Əlinə düşmüş ikən ey kafir, öldür məni,

Böyük qılıncımı sal boynuma, kəs başımı,

qılıncından qorxan deyiləm!

Öz əslimə, öz kökümə xain çıxan deyiləm! [3, s. 294].

Salur Qazan bu hissədə bütün oğuz igidlərinin mərdlik timsalıdır, o əlinə, obasına xain çıxmaqdan əvvəl ölümü gözə alır. Bu etnik hissələrin günümüzdə də necə güclü olduğu, vətən sevgisinin gənclərimiz də nə qədər yüksək olduğu torpaqlarımızın geri qaytarılması ilə daha sübut olundu. Bu o gənclərdir ki, öz

qanları bahasına olsada yurdumuzu düşmən tapdağından azat etdilər. Onlar vətən sevgisini öz gəncliklərindən, öz xeyallarından daha üstün tutdular. Bütün bunlar xalqımızda, gənclərimiz də milli hisslərin nə qədər dərin olduğunu sübutudur.

Məqalənin aktuallığı düzgün etnik (milli) xarakterin formalaşmasında xalqın keçmişini əks etdirən yaradıcılıq materiallarının öyrənilməsi hər zaman vacibdir.

Məqalənin elmi yeniliyi şagirdlərdə, gənclərdə düzgün milli hislərin formalaşdırılmasında ədəbiyyat nümunələrindən, xüsusilə dastanlardan istifadə olunmasının hər zaman mühüm əhəmiyyət kəsb etdiyindən bəhs olunur.

Məqalənin praktik əhəmiyyəti etnik xarakterin formalaşmasında dastanların hansı şəkildə təsir etdiyini, etnik hisslərin formalaşmasında hansı nümunələrdən istifadə oluna biləcəyi göstərilir.

Ədəbiyyat:

1. Bayramov Ə.S, Əlizadə Ə.Ə. *Psixologiya*. Bakı- 2009
2. Əliyev R.İ. *Etnopsixologiya* . Bakı - 2020
3. *Kitabi-Dədə Qorqud. Əsil və sadələşdirilmiş mətnlər*. Bakı:Öndər, 2004
4. *Koroğlu*. Bakı:Lider, 2005
5. Bayramov Ə.S. *Etnik Psixologiya*. Bakı -2001
6. <https://www.azerbaijans.com> › ... › Dastanlar

Ə.B.Məmmədzadə
Azərbaycan Dövlət Pedaqoji Universiteti
eliheyderr@gmail.com

İŞĞALDAN AZAD OLUNMUŞ RAYONLARDA SOSIAL İNKİŞAF VƏ HƏYAT KEYFİYYƏTİNİN YÜKSƏLDİLMƏSİ

Xülasə

Azərbaycan Respublikasının müstəqilliyin ilk illərində daxili qarşıdurmalar, ittifaq olan ölkələr ilə iqtisadi əlaqələrin kəsilməsi ölkədə tənəzzül yaratmışdır. İkinci dəfə hakimiyyətə gələn Heydər Əliyevin qarşısında ölkə iqtisadiyyatını necə dirçəltmək məsələsi dayanmışdı. Ulu Öndər Heydər Əliyev uzun illər Azərbaycan Respublikasına rəhbərlik etmiş bir şəxs kimi bu sualın cavabını neft sənayesinin inkişafında tapmışdır. Beləliklə də, sənaye sektorunda bir infrastruktur kimi qalsa da, burada yüksək ixtisaslı malik idi. Ermənistanın Dağlıq Qarabağda işğalçılıq siyasəti yürütmək məqsədilə torpaqlarımızı işğal etməsi ölkənin inkişafına mənfi təsir göstərən mühüm və əsas amil olmuşdur. Azad edilmiş ərazilərdə sosial inkişaf prosesini sürətləndirmək üçün bir sıra təkliflər ilə əsaslandırılmışdır.

СОЦИАЛЬНОЕ РАЗВИТИЕ И ПОВЫШЕНИЕ КАЧЕСТВА ЖИЗНИ НА ОККУПИРОВАННЫХ РЕГИОНАХ

Резюме

В первые годы независимости Азербайджанской Республики внутренние конфликты и разрыв экономических связей с союзными странами вызвали экономический спад в стране. Перед Гейдаром Алиевым, пришедшим к власти во второй раз, встала проблема, как возродить экономику страны. Общациональный лидер Гейдар Алиев, как человек, долгие годы руководивший Азербайджанской Республикой, нашел ответ на этот вопрос в развитии нефтяной отрасли. Таким образом, хотя она и осталась инфраструктурой в промышленном секторе, здесь она была высококвалифицированной. Оккупация Арменией наших земель с целью проведения агрессивной политики в Нагорном Карабахе стала важным и ключевым фактором, негативно влияющим на развитие страны. В ее основе лежит ряд предложений по ускорению процесса социального развития на освобожденных территориях.

SOCIAL DEVELOPMENT AND IMPROVEMENT OF QUALITY OF LIFE IN OCCUPIED REGIONS

Summary

In the first years of independence of the Republic of Azerbaijan, internal conflicts and severance of economic ties with allied countries caused a recession in the country. Heydar Aliyev, who came to power for the second time, was faced with

the problem of how to revive the country's economy. National Leader Heydar Aliyev, as a person who led the Republic of Azerbaijan for many years, found the answer to this question in the development of the oil industry. Thus, although it remained as an infrastructure in the industrial sector, it was highly skilled here. Armenia's occupation of our lands in order to pursue a policy of aggression in Nagorno-Karabakh has been an important and key factor negatively affecting the country's development. It is based on a number of proposals to accelerate the process of social development in the liberated areas.

Açar sözlər: *sosial inkişaf, Qarabağ, həyat keyfiyyəti, proqnoz, strategiya*

Ключевые слова: *социальное развитие, Карабах, качество жизни, прогноз, стратегия*

Key words: *social development, Karabakh, quality of life, forecast, strategy*

Giriş: Sonrakı prosesdə sosial siyasətin əhatə dairəsi genişləndi və cəmiyyətdə baş verən bütün sosial hadisələri tənzimləməyə çalışdı. Bu gün sosial siyasət elmi iqtisadiyyatın insanlara təsirini, eləcə də iqtisadi problemləri araşdıran, şəraiti zəif olan qrupların və sosial problemlərin həlli üçün müxtəlif inklüziv tədbirlər təklif edən bir elm sahəsinə çevrilib.

Bu inkişafın nəticəsi olaraq sosial siyasət bir elm olaraq dövlətə tabe olan müxtəlif sosial institut və təşkilatların mövcud ictimai quruluşda müxtəlif sosial qruplarla sosial sülh şəraitində yaşamasını təmin etməyə və sosial-məişət problemlərini aradan qaldırmağa yönəlmiş tədbirlər və siyasətlərin məcmusudur. Sosial siyasətin prioriteti qoruyucu və qabaqlayıcı siyasətlər istehsal edərək, problem baş verməmiş risklərin qarşısını almaqdır.

Sosial siyasətin proqnozlaşdırıcısı və tamamlayıcısı sosial funksionallığı artırmaq, insanın imkanlarını yeniləmək və gücləndirmək, arzu olunan məqsədlərə uyğun sosial şərait yaratmaq üçün fərdlərə, qruplara, ailələrə və icmalara kömək etməyi özündə cəmləşdirən sahədir. Dezavantajlı qrupların və ümumilikdə cəmiyyətin rifah səviyyəsinin yüksəldilməsi istiqamətində fəaliyyətlər həyata keçirən sosial iş peşəsi və nizam-intizamı Azərbaycanda sosial dövlət olma ehtiyacının əsası kimi qəbul edilir. Ölkələrin inzibati strukturları sosial siyasətin inkişafında və sosial xidmətlərin göstərilməsində mühüm yer tutur.

İşğaldan azad edilmiş rayonlarda sosial inkişaf sistemi

Sosial inkişaf sistemi cəmiyyətin və fərdin maddi-mənəvi tərəqqisi, sosial rifahın iqtisadiyyatda və sosial həyatın bütün sahələrində təzahürüdür. Bu sosial-iqtisadi səviyyə, gəlir bölgüsündə ədalət, səhiyyə, təhsil kimi mühüm xidmətlərə çıxış və digər amillər cəmiyyətlərdə sosial inkişaf sistemi çərçivəsində önə çıxan elementlərdir. Tarix boyu bütün sistemlər kimi şəxsiyyət və cəmiyyət haqqında düşünən bütün ziyalılar bu məsələnin həlli yolunun axtarışında olublar.

İşğaldan azad edilmiş rayonlarda davamlı inkişafın bütün ölçüləri hüquqi tənzimləmələrlə sıx bağlıdır. Sistemin iqtisadi cəhətdən dayanıqlı olması üçün güclü və tətbiq oluna bilən hüquqi tənzimləmələr lazımdır. Davamlı iqtisadi inkişaf hər bir fərd üçün kifayət qədər gəlir mənbəyi, sərfəli məşğulluq imkanları, istehsalçıları və istehlakçıları dəstəkləmək üçün vergi güzəştlərini təmin etməlidir. İqtisadi inkişafı sosial inkişaf kimi ifadə etmək düzgün deyil. İcmanın inkişafı fərdləri daha yaxşı iş və həyatla təmin edə biləcək bir cəmiyyətin yaradılması prosesidir. İqtisadi inkişaf isə cəmiyyətin faydalılığını artıran və inkişafı təmin edən rifahın yaradılmasını əhatə edir. İqtisadi inkişafı ekoloji və sosial inkişafdan müstəqil düşünmək mümkün deyil. Davamlı iqtisadi inkişafın planlaşdırıldığı cəmiyyətlərdə ilk növbədə fərdlər bu prosesdə iştirak etmək istəyində olmalıdırlar [10].

Bundan əlavə, fərdlərin istehsal proseslərində iştirak etmək üçün bilik və bacarıqlara yiyələnməsi formal və qeyri-formal təhsil proqramlarının əhəmiyyətini inkar etmək olmaz. Bundan əlavə, işğaldan azad edilmiş rayonlarda davamlı iqtisadiyyat təbii ehtiyatların səmərəli mühafizəsi və bərabər bölüşdürülməsi ilə birbaşa bağlıdır. Davamlı olmayan iqtisadi sistemlər cəmiyyəti zəiflədir və resurslara çıxışın qarşısını alır.

Sosial inkişaf sistemi insan hüquqlarının həyata keçirilməsi prosesində insan ehtiyaclarının ödənilməsinə əsaslanır. Sosial inkişaf sistemi müxtəlif yollarla “axın”, “perspektiv” və “həyata keçirmə” forması kimi müəyyən edilir. Bir tendensiya kimi sosial inkişaf sistemi sosial ədalət və resursların bərabər bölgüsü kimi əsas anlayışlarla yanaşı, o, inkişaf üçün məsuliyyəti, insan resurslarından optimal istifadəni, insanların öz potensialının gücləndirilməsində və sosial inkişafında iştirakını ehtiva edir. Sosial inkişaf fərdlərin, ailələrin və cəmiyyətin mövcud güclərini və imkanlarını təkmilləşdirmək və sosial dəyişiklik üçün müsbət inancları inkişaf etdirməkdir. İcra forması kimi sosial inkişaf makro səviyyədə institusional inkişafın təmin edilməsinə, çoxsəviyyəli təcrübələrin inkişaf etdirilməsinə, potensialın artırılmasına və siyasətlərə töhfə verməyə diqqət yetirməklə sosial dəyişikliklərin çərçivəsini müəyyən edir. Bu prosesdə qurumların fərdlərin həyat tərzlərinin və dəyər sistemlərinin müəyyən edilməsində, ehtiyaclarını qarşılamaq üçün resursların bölüşdürülməsində və siyasi qərarların qəbulunda daha çox məsuliyyət daşması gözlənilir. Bu nöqtdədə sosial inkişaf sistemi iqtisadi inkişaf prosesindən asılı olaraq planlı dəyişiklik prosesi və bütün əhalinin rifahının yaxşılaşdırılması kimi müəyyən edilir.

Sosial inkişaf sistemi və sosial iş bir-birindən asılıdır. Sosial xidmətlər insan kapitalının, sosial kapitalın, iş həyatında rolunun və sosial inkişaf prosesində fərdlərin fərdi inkişafının təmin edilməsində müdaxilə üsullarını müəyyən edir və həyata keçirir (İsmayılzadə Ə.A. 2012).

Beləliklə, sosial iş sosial inkişaf prosesində təşkilati dəyişikliklərə və bütün səviyyələrdə sosial dəyişikliklərə kömək edir. Sosial xidmətlər xüsusi

olaraq həmin ərazidə yaşayan fərdlərin, ailələrin, qrupların və ya əhalinin ehtiyac və problemlərinə diqqət yetirdiyi üçün sosial inkişaf sistemi prosesində səlahiyyətləndirmə müdaxiləsi üsullarını da tətbiq etmək mümkündür. Bu müdaxilə üsullarını sosial işdə tətbiq edərkən (i) ekoloji model, (ii) struktur model və (iii) qarışıq model kimi yanaşmalardan istifadə edilir.

(i) *Ekoloji model* həm də həyat modeli adlanır. Ekoloji model sosial iş müdaxiləsi, fərdin ətraf mühiti və fərd və onun ətraf mühiti arasında qarşılıqlı əlaqə kimi fərdi diqqət mərkəzindədir. Fərdin həyat dövrü və böyümə prosesi ilə bağlı anlayışları özündə cəmləşdirən bu model öz ətraf mühiti ilə qarşılıqlı əlaqədə olan fərdin inkişaf vəzifələrini və bu prosesdə real ehtiyacları başa düşməyi təmin edir. Beləliklə, fərdlərin və qrupların səlahiyyətlərinin artırılmasının zəruriliyini və səlahiyyətlərə nail olmaq üçün görüləcək tədbirləri aydın şəkildə ifadə etmək mümkün olur. Təşkilat nəzəriyyəsi, kommunikasiya nəzəriyyəsi və sistemlər nəzəriyyəsi kimi yanaşmalarından fərqli olaraq, ekoloji model fərdlərin hər hansı bir problem üzündən yaşadıkları struktur və funksional dəyişikliklərə diqqət yetirir. Bundan əlavə, bu model fərdlərin səlahiyyətlərinin artırılması üçün müdaxilə prosesinin bir hissəsi kimi ətraf mühitin təsirinə diqqət çəkir. Bu yolla, fərdlə işləməyə, ailə ilə qrup halında işləməyə dəstəkləyir. Müdaxilə prosesinin nəticəsi olaraq, fərdin uyğunlaşma qabiliyyətinin güclənəcəyi və sosial inkişaf sistemlərinin təsirinin artacağı gözlənilir. Bununla belə, bu model zəif və qapalı kommunikasiya sistemlərinin hələ də qüvvədə olduğu cəmiyyətlərdə dəyişiklik və səlahiyyətlərin artırılması üçün effektiv müdaxilə üsullarını həyata keçirmək üçün kifayət etməyə bilər [2, s.47].

(ii) *Struktur model* inkişaf prosesində iştirak və töhfəni artırmaq üçün sosial işə müdaxilənin bir hissəsi kimi fərdin və onun ətraf mühitinin dəyişdirilməsi ehtiyacına diqqət yetirir. Bu model, fərdlərə qaynaqlara çata biləcəkləri yolları göstərərək və ya onları qaynaqlara çatdırmaqla; onlara düşmüş vəziyyətdən çıxmaq üçün variantlar təklif etmək; sosial iştirakını artırmaq üçün onların hərəkətliliyinə imkan yaratmaq; onların adından digər şəxslərlə işləmək; fərdin sosial strukturları dəyişməsinə birbaşa kömək edə biləcək fəaliyyətləri dəstəkləyən bələdçi rolunu oynayır. Fərdləri gücləndirmək üçün ətrafdakı dəstəyin ən yüksək səviyyədə olmasını təmin etmək bu modelin tətbiq prinsiplərindən biridir.

(iii) *Qarışıq model*, başqa sözlə, inteqrasiya olunmuş model, fərdlərin sosial inkişaf sistemi üçün qabiliyyətlərinin inkişafını təmin edən və səlahiyyətlərin artırılması üçün vacib olan digər sosial iş praktika modellərinin istifadəsi ilə yaranmışdır. Bu model yaxşı bir bələdçi, dəstək və fürsət təmin edildikdə, insanın öz problemlərini həll edə biləcəyinə və öyrənmə qabiliyyətinin yaxşılaşacağına diqqət çəkir. Bu modeldə öz-özünə kömək, qarşılıqlı yardım, təhsil və bacarıqların inkişafı dəyişiklik üçün istifadə edilən strategiyalardır. Makro səviyyədə komanda işi, münafişələrin həlli, sosial kapital şəbəkəsi, özünə

kömək qrupları və müdaxilə üçün inkişaf prosesində iştirak kimi strategiyalardan istifadə etmək tövsiyə olunur [3, s.26].

Digərlərinə nisbətən daha əhatəli olduğu bəyan edilən qarışıq modelin sosial inkişaf sistemində fərdin və onun ailəsinin güclənməsində daha təsirli olduğu düşünülür. Çünki qarışıq modeldə təklif olunan bu strategiyaların son məqsədi fərdlərin və cəmiyyətin həyat keyfiyyətini artırmaqdır.

Bildiyiniz kimi, hər bir dövlətin məqsədi əhalinin həyat səviyyəsini yüksəltməkdir. Bunun nəticəsidir ki, dövlətin sosial inkişaf sistemi cəmiyyətin həyatı üçün səmərəli sosial-iqtisadi şəraitin formalaşdırılmasına, tənzimlənməsinə, sosial qruplar arasında münasibətlərə, istehsalda iştirak üçün iqtisadi stimulların formalaşdırılmasına, əhalinin səmərəli məşğulluğunun təmin edilməsinə yönəldilir.

Sosial inkişaf sisteminə müxtəlif daxili amillər təsir göstərir: siyasi, sosial-mədəni, dövlət və xarici mühitdəki dəyişikliklər, əhalinin demoqrafik, iqtisadi, sosial əhval-ruhiyyəsi, əhalinin sosial təminatı, əhalinin maddi rifah səviyyəsi. Bu amillərin hər biri sosial inkişaf sisteminə böyük təsir göstərir. Xarici amillərə əhalinin özünüidentifikasiyası, əhalinin sosial əhval-ruhiyyəsi və əhalinin istehlak qabiliyyəti daxildir.

Qeyd etmək olar ki, sosial inkişaf şəraitin formalaşmasına müxtəlif amillər, məsələn, təbii-iqlim şəraiti, cins, yaş və əhalinin sosial tərkibi kimi mühüm təsir göstərir. Bundan əlavə, iqtisadi transformasiyaların indiki mərhələsində sosial inkişaf amilləri əsas rol oynayır, çünki onlar müasir iqtisadiyyatın yenilənməsi üçün ən mühüm resurs olan insan potensialının səmərəli həyata keçirilməsini təmin edir.

İşğaldan azad edilmiş rayonların əsas sosial göstəriciləri Qarabağ və Şərqi Zəngəzur iqtisadi rayonları üzrə bölmək olar. 2021-ci ilin əvvəlinə əsasən olan göstəricilərdə əhalinin sayı, ümumi rayonun ərazisi, burda olan təsərrüfat subyektlərinin fiziki və hüquqi şəxslər üzrə bölgüsü, muzzdlu işlərin sayı və onların orta aylıq əməkhaqqısı, son olaraq da ümumi əhalinin nominal gəlirlərinin statistik göstəriciləri aşağıdakı cədvəllərdə öz əksini tapmışdır.

İlk əvvəl Qarabağ iqtisadi rayonuna baxdıqda işğaldan azad olunan Füzuli, Xocalı, Ağdam, Xankəndi, Xocavənd və Şuşa rayonlarında əhalinin sayı 503,8 min nəfərdir. Ümumi olaraq bu ərazilərin 2021-ci ilin əvvəlinə olan statistik göstəricilərinə əsasən ümumi Qarabağ iqtisadi rayonunun 55,7 %-ni təşkil edir. Ümumi muzzdlu işçilərin sayı isə 29,6 min nəfərdir ki, bu da ümumi iqtisadi rayonun 43,7 %-ni təşkil etməkdədir. Təsərrüfat subyektlərində hüquqi şəxslərin sayı 1665, fiziki şəxslərdə isə 17841-ə bərabər olmuşdur. Bu da işğaldan azad edilən rayonlarda ümumi iqtisadi rayonun təsərrüfat subyektlərində hüquqi şəxslərin 36%-ni, fiziki şəxslərdə isə 26%-ni təşkil etdiyini göstərir. Azad edilən rayonlarda muzzdlu işçilərin orta aylıq nominal əməkhaqqı ən çox Xocalı rayonunda, ən az isə Ağdamda qeydə alınmışdır.

Cədvəl 1

Qarabağ iqtisadi rayonunun 01.01.2021-ci il vəziyyətinə əsasən sosial göstəriciləri

	Ərazi, min kv.km	Əhalinin sayı, min nəfər	Təsərrüfat subyektlərinin sayı		Muzdlu işçilərin sayı, min nəfər	Muzdlu işçilərin orta aylıq nominal əmək haqqı, manat
			hüquqi şəxslər	fiziki şəxslər		
Qarabağ iqtisadi rayonu	8,99	904,5	4626	68409	67,7	409,9
Ağcabədi	1,76	137,5	1120	16080	13,6	398,9
Ağdam	1,15	205,1	466	10196	14,1	396,5
Bərdə	0,95	158,2	1310	25415	17,0	394,9
Füzuli	1,39	134,7	984	6542	9,5	440,7
Xocalı	1,00	29,0	22	111	1,2	511,2
Xocavənd	1,46	44,2	155	918	1,5	506,1
Şuşa	0,31	34,9	38	74	3,3	410,2
Tərtər	0,96	105,0	531	9073	7,5	414,9

Mənbə: Azərbaycan Respublikasının Dövlət Statistika Komitəsi, <https://www.stat.gov.az/source/regions/>, 2022.

İşğaldan azad olunmuş ərazilər üzrə digər iqtisadi rayonumuz olan Şərqi Zəngəzur üzrə əsas sosial göstəricilərə baxdıqda əhalinin ümumi sayının 343,5 min nəfər olduğunu görə bilərik. Ən çox əhali Kəlbəcər rayonunda cəmlənmişdir, bu da ümumi Şərqi Zəngəzur iqtisadi rayonunun 27,6%-ni təşkil edir. Bu ərazilərin 2021-ci ilin əvvəlinə olan statistik göstəricilərinə əsasən təsərrüfat subyektlərində işləyən hüquqi şəxslər 749, fiziki şəxslərin isə 3341 nəfər olduğunu görə bilərik. Ən çox Laçın rayonu üzrə təsərrüfat subyektləri olan hüquqi şəxslər ümumi iqtisadi rayonun hüquqi şəxs üzrə 35,6%-ni, fiziki şəxslər üzrə isə 52,6%-ni təşkil edir. Şərqi Zəngəzurdə olan rayonlar üzrə muzdlu işçilər ən çox Laçın və Kəlbəcər rayonu üzrədir. Hər ikisi ümumi iqtisadi rayonun muzdlu işçilər üzrə 58,2%-ni təşkil edir. İşğaldan azad edilən rayonlar üzrə muzdlu işçilərin orta aylıq nominal əməkhaqqı Şərqi Zəngəzur iqtisadi rayonunda ən çox Qubadlı rayonunda, ən az isə Laçın rayonunda qeydə alınıb.

Azad olunmuş ərazilərdə olan həkimlər üzrə sosial göstəricilərə baxdıqda həkimlərin sayının çox az olduğunu görə bilərik. Qarabağ iqtisadi rayonu üzrə işğaldan azad olunan Füzuli, Xocalı, Ağdam, Xankəndi, Xocavənd və Şuşa rayonlarında ən çox həkim Ağdam və Füzuli ərazisində, ən az isə Xocalı və

Xocavənd ərazilərində qeydə alınmışdır. Əhalinin hər 10000 nəfəri üzrə düşən həkimlər sayını təhlil etdikdə isə Xocavənd rayonunda 12,3 həkim düşdüyünü görə bilərik. Lakin Xocalıdan sonra ən az göstərici olan Ağdam rayonu üzrə bu göstərici isə 7,1-ə bərabərdir ki, bu da ümumi sosial göstəricilərin bu ərazilər üzrə düzgün bölüşdürülmədiyini göstərir.

Cədvəl 2

Şərqi Zəngəzur iqtisadi rayonunun 01.01.2021-ci il vəziyyətinə əsasən sosial göstəriciləri

	Ərazi, min kv.km	Əhalinin sayı, min nəfər	Təsərrüfat subyektlərinin sayı		Muzdlu işçilərin sayı, min nəfər	Muzdlu işçilərin orta aylıq nominal əməkhaqqı, manat
			hüquqi şəxslər	fiziki şəxslər		
Şərqi Zəngəzur iqtisadi rayonu	7,47	343,5	749	3341	22,5	500,3
Cəbrayıl	1,05	82,2	221	454	4,2	491,8
Kəlbəcər	3,05	94,7	78	855	6,5	489,6
Qubadlı	0,80	41,9	120	141	3,0	555,6
Laçın	1,84	79,2	267	1756	6,6	488,8
Zəngilan	0,73	45,5	63	135	2,2	516,6

Mənbə: Azərbaycan Respublikasının Dövlət Statistika Komitəsi, <https://www.stat.gov.az/source/regions/>, 2022.

Müasir cəmiyyətdə müxtəlif amillərin təsirindən asılı olaraq müxtəlif sosial dəyişikliklər baş verir. İqtisadi amillərin təsiri və ölkədə iqtisadi vəziyyətin yaxşılaşması ilə iqtisadiyyatda dəyişikliklər baş verir, istehlak strukturu dəyişir, əhalinin maddi rifah səviyyəsi, dəyər yönümləri dəyişir, əhalinin sayı dəyişir, cəmiyyətin sosial sabitliyi yaxşılaşır, məşğulluq və işsizlik yaxşılaşır, pensiyalar və əmək haqlarında artım müşahidə olunur. Doğuş səviyyəsi, orta ixtisas və ali təhsil müəssisələrində tələbələrin sayı artır. Cəmiyyətdə yeni yüksək texnologiyalarla məşğul olan savadlı insanların təbəqəsi artır. Əhalinin təhsil səviyyəsi və mədəni tələbatları yüksəlir, nəticədə mədəniyyət, təhsil və səhiyyə inkişaf edir [6, s.41].

Sosial amillərin təsiri altında cəmiyyətin siyasətində idarəetmə formalarının davamlılığına, şəxsiyyətdə sosial məsuliyyətin və vətənpərvərlik hislərinin formalaşmasına, demokratik cəmiyyətin formalaşmasına təsir edən dəyişik-

liklər baş verir. Bəzi tədqiqatçılar onu da qeyd edirlər ki, sosial inkişaf sistemi nisbi müstəqilliyə malik olmaqla, hələ də əsasən resurs imkanları ilə müəyyən edilir və bu da öz növbəsində iqtisadi inkişaf dərəcəsiəndən asılıdır. Buna görə də, yalnız iqtisadi fəaliyyəti inkişaf etdirməklə yerli icmanın həyatında müəyyən irəliləyişlər etmək və əhalinin rifahını yüksəltmək mümkündür ki, bu da son nəticədə həmişə konkret sosial-iqtisadi siyasətin uğur dərəcəsinə müəyyən edir [7, s.17-19].

Daxili amillərə iqlim, demoqrafik, siyasi, iqtisadi, əhalinin özünüidentifikasiyası, əhalinin sosial əhval-ruhiyyəsi, əhalinin istehlak qabiliyyəti, idarəetmə qərarlarının sosial təsdiqlənməsi, sosial təminat hissi və sosial motivasiya, əhalinin sosial aktivliyi, sosial gözləntiləri və s. amilləri daxildir. Məsələn, daxili amillərə ərzaq məhsullarının qiymətlərinin, əmək haqqının, əmək və istehlak bazarlarında tələb və təklifin mövsümi dəyişməsi daxildir. Sosial-iqtisadi proseslər müasir cəmiyyətdə baş verən sosial dəyişikliklərə böyük təsir göstərir [8, s.19-22].

Sosial inkişafa və sosial sferaya təsir edən ən mühüm amillərdən biri sosial sahənin dövlət tərəfindən tənzimlənməsidir. Dövlət bütün dövrlərdə mütərəqqi, iqtisadi və sosial texnologiyaların cəmiyyətin həyatına daxil edilməsində aparıcı və istiqamətləndirici halqa rolunu oynamışdır. İqtisadiyyatın və sosial sferanın tənzimlənməsinin hazırkı inkişaf mərhələsini dövlət orqanlarının ümumi demokratik və bazar korreksiyası sisteminə üzvi şəkildə inteqrasiya olunduğu qarışıq iqtisadiyyatla inteqrasiya olunmuş model kimi xarakterizə etmək olar. Cəmiyyətin keyfiyyətə inkişaf səviyyəsinin daha da yüksəlməsi ilə sosial-iqtisadi münasibətlər sistemi daha da möhkəmlənir.

İşğaldan azad olunmuş ərazilərdə yaradılacaq xüsusi inkişaf agentliklərinin mövcudluğu, intensiv bağçılıq təcrübəsinin müxtəlif bölgələrdə geniş tətbiq edilməsi, münəfişə zonasına yaxın ərazilər üçün risk xəritələrinin hazırlanması, kənd təsərrüfatı sığortası, regionlara investisiyaların cəlb edilməsi üzrə fəaliyyət planların hazırlanması, Xüsusi İnkişaf Fondunun yaradılması, beynəlxalq donörlər tərəfindən regionlarda həyata keçiriləcək olan layihələrin dövlət strategiyalarına uyğunlaşdırılması, həssas qruplar və yaxınlarını itirmiş ailələrə inklüziv layihələrin həyata keçirilməsi, azad edilmiş torpaqlarımızın bərpası zamanı iş adamlarının investisiyaları və xüsusi güzəştlərin verilməsi, suvarma layihələrinin reallaşdırılması, orqanik kənd təsərrüfatının dəstəklənməsi də sosial inkişaf kimi nəzərə alınə bilər [10].

Sosial inkişaf sistemi kimi mühüm kənd təsərrüfatı potensialına malik torpaqların mənimsənilməsi Azərbaycanın regionda iqtisadi mövqələrinin daha da möhkəmlənməsində, habelə iqtisadi təhlükəsizliyin təmin edilməsində böyük rol oynayacaqdır.

Həyat keyfiyyətinin yaxşılaşdırılması üçün maliyyə dəstəyi

Müasir həyatın inkişafı ilə gündəmə gələn həyat keyfiyyəti texnoloji inkişafı, gəlir səviyyəsini, məkan, sosial və siyasi amilləri özündə birləşdirən və fərdlərin həyatına təsir edən bir anlayış olaraq görülür. Bununla belə, prosesdə fərdi təcrübələr rifah, xoşbəxtlik və həyatdan məmnunluq kimi anlayışlarla əlaqələndirilir.

Müasir həyatın inkişafı ilə gündəmə gələn həyat keyfiyyəti anlayışı gün-gündən inkişaf edən bir anlayışdır. Həyat keyfiyyətini fərdin varlıq vəziyyəti, rifahı və həyatdan məmnunluğu ilə əlaqəlidir. Həyat keyfiyyəti bir tərəfdən obyektiv faktlar və amillərlə, digər tərəfdən isə fərdi qavrayış və qiymətləndirmələrə əsaslanan subyektiv amillərlə formalaşır. Ümumdünya Səhiyyə Təşkilatına (ÜST) görə, həyat keyfiyyəti fərdlərin həyatdakı vəziyyətlərini mədəni strukturları və dəyərlər sistemi kontekstində qavraması və qiymətləndirməsidir. Sözügedən qiymətləndirmə fərdlərin gözləntiləri, məqsədləri, həyat standartları və qayğıları ilə əlaqədar olaraq formalaşır. Yenə də ÜST-ün tərifinə görə, həyat keyfiyyəti fərdin fiziki sağlamlığı, psixoloji vəziyyəti, azadlıq səviyyəsi, sosial münasibətlər və qarşılıqlı təsir kimi bir çox amillərin əsas xüsusiyyətləri ilə formalaşan mürəkkəb və geniş bir anlayışdır. Həyat keyfiyyətinə arzu olunan fiziki, əqli və sosial rifahın reallaşma dərəcəsi daxildir [4, s.52].

Həyat keyfiyyətinin yaxşılaşdırılmasında səhiyyə xidmətlərinin rolu böyükdür. Dövlət maliyyələşdirmə modelləri ilə alınan səhiyyə xidmətinin ictimaiyyət tərəfindən əhatə olunması prinsipinə əsaslanır. Bu üsul sosial tibbi sığorta modeli və vergi yolu ilə maliyyələşdirmə modeli kimi iki əsas başlıq altında araşdırılır. Sosial tibbi sığorta modeli bütün cəmiyyəti əhatə edən keyfiyyətə malikdir. Ümumi əhalini əhatə etməsi sistemə daxil olmağı zəruri edir. Sosial tibbi sığorta modelində iştirak məcburidir. İşçilər və işəgötürənlər dövlətə yaradılmış sağlamlıq fonduna tutulma əsasında ödəməlidirlər. Bu sistemdə səhiyyənin maliyyələşdirilməsinə ehtiyacı olan şəxslərin ehtiyacları mükafatların yaratdığı fondan istifadə edilərək qarşılır. Sosial tibbi sığorta modeli müəyyən xüsusiyyətlərə malikdir. Bunlar sistemin işçi və işəgötürən töhfələri hesabına maliyyələşməsi, əhalinin böyük bir hissəsi üçün məcburi olması, dövlətin işsizlərin xeyrinə verdiyi töhfələrin xəstəlik fondu vasitəsilə bu insanlara yönəldilməsi və töhfələr insanların ödəmə qabiliyyətinə uyğun olaraq təşkil edilir [5, s.22].

Sosial tibbi sığorta modelində xərclərin bir hissəsi işçi və işəgötürən tərəfindən qismən ödənilir, dövlət isə tənzimləmə funksiyasını öz üzərinə götürür və vəziyyəti pis olan insanların və ya xəstəlikləri olanların sığorta haqlarına töhfə verməklə maliyyələşməni təmin edir. Bu ödənişlər məcburidir və xüsusi məqsəd üçün bir araya gətirilir və dövlət vəsaiti əldə edilir. Bu baxımdan sistem təkcə işçiləri deyil, bütün vətəndaşları əhatə edə bilər. İşləməyən, lakin kifayət qədər gəlir səviyyəsinə malik olan şəxslər öz sığorta haqlarını ödəməklə sistemə daxil ola bilərlər. Qeyri-kafi gəliri olan şəxslərin sığorta haqları dövlət

tərəfindən ödənilir. Sosial tibbi sığorta modelinin müəyyən aspektlərdə müsbət tərəfləri var. Bunlara səhiyyə sistemi üçün daha çox resurs yaratmaq, büdcə danışıqlarından daha az asılı olmaq, yenidən bölüşdürmənin yüksək səviyyəsinə nail olmaq və ümumi əhali tərəfindən geniş şəkildə dəstəklənmək daxildir. Sosial tibbi sığorta sistemi cəmiyyətdə iqtisadi cəhətdən qeyri-kafi olanların səhiyyə sistemindən kənarlaşdırılması, əldə edilən töhfələrin iqtisadiyyata mənfi təsirləri, mürəkkəb strukturu və bahalı idarə olunması baxımından da mənfi cəhətləri ola bilər.

Nəticə: Azad olunmuş rayonlarda infrastrukturun tam olaraq formalaşmaması investisiyanı çətinləşdirən faktorlardandır. Bu gün həmin rayonların sosial-iqtisadi siyasətini uyğunlaşdırmaq üçün investisiya cəlb edilməsi ön planda tutulmalı və bu sahədə layihələr yaradılmalıdır. Həmçinin sabit iqtisadi inkişaf modeli yaradaraq inkişafı üçün davamlı proqnozlaşdırmalar aparılması lazımdır;

Azərbaycanın işğaldan azad edilmiş torpaqlarında yaşayacaq əhalinin iri və xırda ölçülü buynuzlu heyvanlar ilə təmin olunması, bu ərazilərdə arıçılıq təsərrüfatının yaradılması, o cümlədən rayonlar üzrə ixtisaslaşmanın yenidən müəyyənləşdirilməsi həm sosial inkişafın, həm də aqrar sahəsinin inkişafı baxımından atılacaq addımlardan biridir.

Yuxarda qeyd edilən məsələlər nəzərə alınaraq Qarabağın azad olunmuş rayonlarında sosial-iqtisadi inkişafı strategiyasında və onun həyata keçirilməsi üçün tədbirlər planı və proqramı hazırlanması, habelə onun tənzimlənməsi üzrə təlimatlar hazırlanmalıdır.

Ədəbiyyat:

1. İsmayilzadə Ə.A. (2012), "İnsan resurslarının idarə edilməsi və sosial inkişafı", Bakı, Gənclik, 471 səh.
2. Бакаева Н.В., Шлеенко А.В., Волкова С.Н., Сивак Е.Е., Пашкова М.И. Динамика развития взаимодействий в социально-экологических системах, Известия высших учебных заведений, Технология текстильной промышленности, 2017, №(1), стр.24-29.
3. Плотников В. А. Понятие смешанной экономики: эволюция развития и современная трактовка. Известия Юго-Западного государственного университета. Серия: Экономика. Социология. Менеджмент, 2018, №8(2), стр.8-16.
4. Şixəlizadə N.B. (2017), Əhalinin həyat keyfiyyəti və onun yaxşılaşdırılması yolları, Bakı, 83 səh.
5. Musayev A.F., Qarayev İ.Ə. Sosial Siyasət Və İqtisadi İnkişaf, Azərbaycan vergi jurnalı, 2013, №1, səh.67-86.
6. Аюпов А.Н. (2012), Развитие национальной экономики под воздействием институциональных факторов. Б., Изд-во КРСУ, 85 стр.
7. Доолбеков З.Б. Экономическая политика региона в современных условиях, Б., 2013, стр.17-19.

8. Исанова М.Н. Факторы, влияющие на социальное развитие общества, *Экономический вестник*, 2017, №1. стр.19-22.
9. <https://vergiler.az/news/economy/11182.html>. 2021
10. <https://agroeeconomics.az/az/article/34/isgaldan-azad-olunan-erazilerimizde-kend-teserrufa/>
11. <https://vergiler.az/news/economy/11182.html>
12. <https://www.stat.gov.az/source/regions>

Y.N.Akbaş
Azərbaycan Dövlət Pedaqoji Universiteti
85melahet@gmail.com

DİSLALIYA ZAMANI KORREKSIYA-LOQOPEDİK İŞİN TƏŞKİLİ

Xülasə

Nitqin fonetik-fonematik inkişafsızlığı olan uşaq qruplarına normal eşitmə qabiliyyətinə və intellektə malik olan 5 və 6 yaşlı uşaqlar qəbul edilir. 1 il müddətində təhsil alacaq uşaqlar 12 nəfərlik qruplarda yerləşdirilir. Uşaq o halda nitqin fonetik-fonematik inkişafsızlığı olan qrupa daxil edilir ki, onda iki fonematik qrupdan 5-6-dan az olmayaraq səslərin tələffüz pozulması qeyd olunsun. Belə qruplarda korreksiya-edici qarşılıqlı təsir nitqin fonetik-fonematik inkişafsızlığı olan uşaqların xüsusi təlim və tərbiyə proqramına müvafiq şəkildə həyata keçirilir. Bu proqram hər bir qrup üzrə fərdi şəkildə hazırlanır. Yuxarı yaşlı uşaq qrupları üçün hazırlanmış proqramın müəllifləri T.B.Filiçeva, Q.V.Çirkina (2002) hesab olunur. Hazırlıq qrupu məktəbəqədər yaşlı uşaqlar üçün proqram Q.A.Kashe, T.B.Filiçeva tərəfindən tərtib olunmuşdur.

ОРГАНИЗАЦИЯ КОРРЕКЦИОННО- ЛОГОПЕДИЧЕСКОЙ РАБОТЫ ПРИ ДИСЛАЛИИ

Резюме

В группы детей с фонетическим и фонематическим развитием речи принимаются дети 5 и 6 лет с нормальным слухом и интеллектом. Дети, которые будут обучаться 1 год, размещаются в группах по 12 человек. Ребенок включен в группу с фонетико-фонематическим развитием речи, в которой отмечается не менее 5-6 фонематических нарушений двух фонематических групп. Коррекционное взаимодействие в таких группах осуществляется в соответствии со специальной программой обучения и воспитания детей с фонетико-фонематическим развитием речи. Данная программа разрабатывается индивидуально для каждой группы. Авторами программы, разработанной для групп детей старшего возраста, являются Т.Б.Филичева, Г.В.Чиркина (2002). Программу подготовительной группы для дошкольников разработали Г.А.Каше, Т.Б.Филичева

ORGANIZATION OF CORRECTION-LOGOPEDIC WORK DURING DISLALY

Summary

In groups of children with phonetic and phonemic development of speech, children of 5 and 6 years old with normal hearing and intelligence are accepted. Children who will study for 1 year are placed in groups of 12 people. The child is included in the group with phonetic-phonemic probabilistic statements, in which there are at least 5-6 contextually combined two phonemic groups. Corrective interaction in

such groups is carried out in accordance with the public education and upbringing of children with phonico-phonematically manifested speech. This program is manifested individually for each group.

Açar sözlər: nitq, fonetik-fonematik inkişafsızlıq, korreksiyaedici iş, tələffüz, loqoped, tərbiyəçi.

Ключевые слова: речь, фонетико-фонематическое развитие, коррекционная работа, произношение, логопед, воспитатель

Key words: speech, phonetic and phonemic development, correctional work, pronunciation, speech therapist, educator

Nitqin fonetik-fonematik inkişafsızlığı olan uşaq qruplarına normal eşitmə qabiliyyətinə və intellektə malik olan 5 və 6 yaşlı uşaqlar qəbul edilir. 1 il müddətində təhsil alacaq uşaqlar 12 nəfərlik qruplarda yerləşdirilir. Uşaq o halda nitqin fonetik-fonematik inkişafsızlığı olan qrupa daxil edilir ki, onda iki fonematik qrupdan 5-6-dan az olmayaraq səslərin tələffüz pozulması qeyd olunsun. Belə qruplarda korreksiyaedici qarşılıqlı təsir nitqin fonetik-fonematik inkişafsızlığı olan uşaqların xüsusi təlim və tərbiyə proqramına müvafiq şəkildə həyata keçirilir. Bu proqram hər bir qrup üzrə fərdi şəkildə hazırlanır. Yuxarı yaşlı uşaq qrupları üçün hazırlanmış proqramın müəllifləri T.B.Filiçeva, Q.V.Çirkina (2002) hesab olunur. Hazırlıq qrupu məktəbəqədər yaşlı uşaqlar üçün proqram Q.A.Kashe, T.B.Filiçeva tərəfindən tərtib olunmuşdur.

Nitqin fonetik-fonematik inkişafsızlığı olan uşaqların xüsusiyyətləri bütün pedaqoji prosesin, uşaqların bütün həyatının və fəaliyyətinin loqopedizasiyasının vacibliyinə, eləcə də korreksiyaedici-tərbiyəvi işdə aksentlərin bir qədər yerdəyişməsinə gətirib çıxartdı. Hər şeydən öncə fiziki inkişaf və uşaqların sağlamlıqlarının inkişafı üzrə işlər gücləndirildi. Bura daxildir: gündəlik bədən tərbiyəsi və möhkəmləndirmə, səhər gimnastikası, özünüməşaj, günorta yuxusundan sonra korreksiyaedici gimnastika, gündə 3 dəfədən az olmayaraq artikulasiyaedici və barmaq gimnastikası.

Tibbi tədbirlərin rolu və yeri genişləndirilmişdir (psixonevrozun müşahidəsi, medikamentoz yəni dərmanlarla müalicə, müalicəvi masaj, oksigen kokteyli).

Gün rejimində və məşğələ fəaliyyətində dəyişikliklər edildi:

a) Gündüz yuxusu uzadılib;
b) Günüün ikinci yarısından frontal məşğələlər çıxarılmışdır;
c) Fərdi və alt qrup məşğələlərinin keyfiyyətinin, kəmiyyətinin xüsusi kütləsinin artırılması hesabına frontal məşğələlərin (həm tərbiyəvi, həm də loqopedik) ümumi miqdarı azaldılmışdır.

d) Frontal loqopedik məşğələlər həftədə iki dəfə (üç) saxlanılıb.

Bütün bunlar məşğələlərin böyük effektivliyini, materialın daha dəqiq və qənaətcil secilməsini, korreksiyaedici işin metod və üsullarının daha ciddi və

düşünülmüş işlənməsini, biliklərin bəzi quruluş və xarakterinin dəyişdirilməsini (birgə məşğələlər aparıcı olub) tələb edir.

Nitqin fonetik-fonematik inkişafsızlığı olan uşaqların təlim prosesində aşağıdakı məsələlər həll olunur:

- Uşaqlarda dilin fonematik sisteminin formalaşdırılması yəni saxlanılmış səslərin tələffüzünün möhkəmləndirilməsi və dəqiqləşdirilməsi, eləcə də pozulmuş səslərin tələffüzünün düzəldilməsi;

- Onlarda hərtərəfli fonematik eşitmə və qavrayışın inkişaf etdirilməsi yəni xüsusi tədbirlərin köməyi ilə uşaqlara eşitmə vasitəsi ilə səsləri fərqləndirməyi öyrətmək, səslərin və hecaların sırasını yadda saxlamağı və onları səsləndirməyi öyrətmək;

- Səs-heca təhlili və sintezi bacarıqlarının formalaşdırılması yəni sözü heca və səslərə bölmək bacarığının inkişaf etdirilməsi ilə bərabər onların ardıcıl təhlilinin həyata keçirilməsi və əks əməliyyatların aparılması: səslərdən hecanın düzəldilməsi, hecalardan sözün düzəldilməsi (sintez);

- Analitik-sintetik fəaliyyət əsasında uşaqlar tərəfindən savad bacarıqlarının bəzi elementlərinin mənimsənilməsinin təmin edilməsi;

Kifayət qədər aydın olan fərqlərə baxmayaraq, yuxarı və hazırlıq qruplarındakı uşaqlar üçün olan korreksiyaedici təlim və tərbiyənin tərkibində olan seçilmiş çalışmaların məznunu əsaslandırılmış hesab olunur. Fonetik-fonematik inkişafsızlıq qruplarına daxil olan uşaqlar ümumtəhsil məktəbində uğurlu təhsil üçün vacib olan əsas bacarıq, vərdislər və biliklərə yiyələnmişlər. Korreksiyaedici təlim həmçinin uşağın müəyyən yaş mərhələsində ətraf aləm haqqında müəyyən təsəvvürlərin olması və müvafiq lüğət ehtiyatının olmasını da nəzərdə tutur.

Nitqin fonetik-fonematik inkişafsızlığı olan uşaqların təlim proqramı aşağıdakıları daxil edir:

- uşağın nitq inkişafı xüsusiyyətləri;
- nitq müayinəsi;
- böyük qrupun gün rejimi (hazırlıq qrupu);
- loqopedik sənədləşmə.

Rejim loqoped və tərbiyəci tərəfindən keçirilən məşğələlərin optimal qaydada ardıcılığını təyin edir. Burada onların kəmiyyəti və müddəti göstərilir. Ardıcılığa əsasən loqoped üçcür məşğələ keçirir:

- Fərdi yəni hər uşaqla ayrı-ayrılıqda. Hər bir uşağın fərdi xüsusiyyətlərini nəzərə almaq lazımdır- artikulyasiya aparatının quruluşu və hərəkətliliyini, eşitmə qavrayışının inkişaf dərəcəsini, düzgün tələffüz olmayan səslərin miqdarını, səs təhlilinin səviyyəsi, nitqin qrammatik quruluşunun formalaşma dərəcəsini, iş qabiliyyətini. Bütün bu məlumatlara əsasən hər bir uşaqla aparılan işin məzmununu fərqli olacaqdır.

- Alt qrup yəni üç və ya dörd uşaqla birgə. Bu qruplara oxşar nitq qüsurları olan uşaqları daxil edirlər. Qrupun tərkibi hər bir uşağın fərdi nailiyyətləri və təlimin bu və ya başqa dövründəki dəqiq məqsəd və vəzifələrindən asılı olaraq il ərzində dəyişə bilər.

- Frontal yəni bütün uşaqlarla birgə və ya qrupun yarısı ilə-nitq inkişafının dərəcəsiindən asılı olaraq. Artikulyasiyanın dəqiqləşdirilməsi, fonematik qavrayışın inkişafı və uşaqları sözün səs tərkibinin təhlil və sintezinə hazırlamaq üzrə aparılan frontal məşğələlər mütləq bütün uşaqların (qrupdakı) düzgün tələffüz etdiyi səslər üzrə aparılmalıdır. Daha sonra loqoped müəyyən ardıcılıqda frontal məşğələlərə artıq bu zamana kimi düzəlmiş səsləri əlavə edir.

Müasir loqopediyada tələffüz üzrə frontal loqopedik məşğələlər üçün mövcud olan tələblər loqoqruplarda bütün frontal və alt qruplara aid edilir:

1. Məşğələnin məqsədi və mövzusu onun bütün mərhələlərini, bütün iş növlərini əhatə edir.

2. Öyrənilən səs, leksik və qrammatik materialın maksimal boluğu;

3. Təlim və oyun formalarının birgəliyi;

4. Materialın tərkibinin əyaniliyi uşağın yaşından, işin mərhələsindən asılı olması;

5. Diqqət, yaddaş, təfəkkürün inkişafı üzrə sistemli iş;

6. Daimi olan səs-heca təhlili və sintezi;

7. Yazı və nitq vərdislərinin gündəlik möhkəmləndirilməsi;

8. Artan çətinlik üzrə rəbitəli nitqin inkişafı;

9. Qüsurlu səslərin istifadəsinin yolverilməməsi.

Bu məşğələlərin növbələşməsi loqopedik işin maksimal effektivliyini təmin edir. Korreksiyaedici işin planlaşdırılması və həyata keçirilməsi zamanı nitqin fonetik-fonematik inkişafsızlığı olan uşaqlarda ali psixi funksiyaların axıcılığının mümkün xüsusiyyətlərini nəzərə almaq lazımdır. Ona görə də onlarla loqopedik iş təşkil edərkən məqsədayönlü şəkildə:

- Psixi və yaş xüsusiyyətlərini nəzərə alaraq hər bir uşaq üçün yüksək fərdi yanaşma həyata keçirmək;

- Korreksiyaedici qarşılıqlı təsirin effektivliyinin artırılması məqsədi ilə tapşırıqların yerinə yetirilməsinin müsbət motivasiyasını təmin etmək;

- Müxtəlif fəaliyyət növlərinin növbələşməsi;

- Diqqət, yaddaş, təfəkkür əməliyyatları və s. inkişafı üçün məşğələlərə təlim tapşırıqlarının daxil edilməsi

Loqoped və tərbiyəçinin işinin qarşılıqlı əlaqəsi.

Loqoped tərbiyəçi ilə sıx əlaqəli şəkildə işləməli və eyni zamanda bu işin aydın davamlılığını təmin etməlidir. Korreksiyaedici işi müstərək həyata keçirən zaman loqoped və tərbiyəçi normalda nitqin səs tərəfinə yiyələnmə prosesinin qanunauyğunluqlarını nəzərə almalıdırlar. Ona görə də loqopedik qrupun tərbiyəçisindən uşaqların psixoloji-pedaqoji özəlliklərini bilmək və onlara fərdi

şəkildə yanaşmağı bacarmaq tələb olunur. Tərbiyəçinin mümkün qədər frontal məşğələlərə iştirak etməsi arzu olunandır. Bu, loqopedin dərslərində uşaqlardan hansının tapşırığın icrasında və hansı tapşırığın icrasında çətinlik çəkməsini öyrənmək məqsədi ilə həyata keçirilir.

Bəzi xüsusi metodik vasitələrə tanışlıq tərbiyəçiyə nəinki loqoped tərəfindən keçirilmiş materialı effektiv şəkildə möhkəmləndirməyə kömək olacaqdır, həm də onunla tərbiyəvi məsələlərin həllini savadlı şəkildə koordinasiya etməyə kömək edəcəkdir. Loqoped və tərbiyəçi uşaqların nitq inkişafı üzrə aparılan işi birgə planlaşdıraraq hər bir müəyyən inkişaf mərhələsində uşaqların nitqinə müvafiq leksik material və tələbləri məşğələlərin məzmununu və mövzunu təyin edir. Tərbiyəçi verilmiş mövzular üzrə uşaqları leksik materialla tanış etməyi planlaşdırır, loqoped isə onun avtomatlaşdırılmasını və müstəqil nitqə yeridilməsini təmin edir.

Loqopedin valideynlərlə apardığı iş.

Loqoped bir il müddətində valideynlərə uşağın fərdi dəftərçələrini izləməyə, onları incələməyə şərait yaradır. Bunun sayəsində valideynlər uşaqlarının təlim dinamikasını izləyə bilir, hər həftə valideynlərlə axşam söhbətini apara bilir və uşaqların ev tapşırıqlarının yerinə yetirilməsində onların iştirakını təşkil edir. Bundan əlavə loqoped valideynlər üçün mövzu sərgilərinin və stendlərinin keçirilməsini təşkil edir. İldə 3 dəfədən az olmamaq şərti ilə valideyn iclasını keçirir və uşaqların göstərişli çıxışlarını və s. planlaşdırır.

Ədəbiyyat:

1. N. Hüseynova, T. Ağayeva "Loqopediya", Bakı 2018
2. T. H. Ağayeva, S. M. Əliyeva – Loqopediyanın nəzəri-praktik əsasları. B. 2000.
3. S. Sədiyev – Loqopediya, I-II hissə.
4. Л. С. Волкова, С. Н. Шаховская – Логопедия. М. 1999.
5. К. П. Беккер, М. Совак – Логопедия. М. 1981.
6. Р. Е. Левина – Основы теории и практики логопедии. М. 1973.
7. Понятийно-категориальный словарь логопеда. Под ред. В. И. Селеверстова. М. 1997.
8. Р. М. Боскис – Глухие и слабослышящие дети. М. 1963.

L.R.Hüseynova
Azərbaycan Dövlət Pedaqoji Universiteti
leylan.huseynova@gmail.com

FİZİKİ İMKANLARI MƏHDUD UŞAQ BÖYÜDƏN AİLƏ İLƏ SOSIAL-PEDAQOJİ İŞİN TƏŞKİLİ

Xülasə

Məqalədə əlil uşaq böyüdən ailə ilə aparılan işdə sosial-pedaqoji fəaliyyətin əsas məqsədi, ailə üzvlərinin sosial uyğunlaşması və bu prosesdə sosial pedaqoqun üzərinə düşən öhdəliklər haqqında məlumat verilmişdir.

Əlil uşaq böyüdən ailə ilə işləyən sosial pedaqoqda təklif və inandırma qə-bi-liyyəti, hətta müəyyən dərəcədə diplomat istedadı olmalıdır. O, konkret situasiyalarda düzgün qərar qəbul etməyi, profilaktika sistemində digər mütəxəssislərdən uşağın və onun ailəsinin hüquqlarının müdafiəsi üçün tədbirlər tələb etməyi bacarmalıdır. Digər vacib keyfiyyət empatiya hissinin olmasıdır, hansı ki bu keyfiyyət olmadan başqa bir insanın daxili vəziyyətini, onun emosional təcrübələrini başa düşmək olduqca çətin-dir.

ОРГАНИЗАЦИЯ СОЦИАЛЬНО-ПЕДАГОГИЧЕСКОЙ РАБОТЫ С СЕМЬЯМИ, ВОСПИТЫВАЮЩИМИ ДЕТЕЙ-ИНВАЛИДОВ

Резюме

В статье представлена информация об основных целях социально-педагогической деятельности в работе с семьями, воспитывающими детей с ограниченными возможностями здоровья, социальной адаптации членов семьи и обязанностях социального педагога в этом процессе.

Социальный педагог, работающий с семьей, воспитывающей ребенка-инвалида, должен обладать умением внушать и убеждать и даже определенной степени дипломатического таланта. Он должен уметь принимать правильные решения в конкретных ситуациях и требовать от других специалистов системы профилактики принятия мер по защите прав ребенка и его семьи. Еще одним важным качеством является чувство эмпатии, без которого очень сложно понять внутреннее состояние другого человека, его эмоциональные переживания.

ORGANIZATION OF SOCIO-PEDAGOGICAL WORK WITH FAMILIES RAISING DISABLED CHILDREN

Summary

The article provides information on the main purpose of socio-pedagogical activities in the work with families raising children with disabilities, the social

adaptation of family members and the responsibilities of the social pedagogue in this process.

A social pedagogue working with a family raising a disabled child must have the ability to suggest and persuade, and even a certain degree of diplomatic talent. He must be able to make the right decisions in specific situations and require other specialists in the prevention system to take measures to protect the rights of the child and his family. Another important quality is a sense of empathy, without which it is very difficult to understand another person's inner state, his emotional experiences.

Açar sözlər: *əlil uşaq, sosial pedaqoq, ailə, sosial-pedaqoji iş, pedaqoji fəaliyyət*

Ключевые слова: *ребенок-инвалид, социальный педагог, семья, социально-педагогическая работа, педагогическая деятельность*

Key words: *disabled child, social pedagogue, family, socio-pedagogical work, pedagogical activity*

Ailə sağlamlıq imkanları məhdud olan uşaqların tərbiyəsində, sosiallaşmasında, təhsilində, onların müxtəlif ehtiyaclarının ödənilməsində olduqca mühüm rol oynayır. Ailə elə bir kiçik cəmiyyətdir ki, burada uşağın tək-cə həyatı deyil, eləcə də onun mənəvi keyfiyyətləri formalaşır. Uşağın inkişafı ilk növbədə ailə faktorundan asılıdır, onun şəxsiyyət kimi formalaşmasında və eyni zamanda cəmiyyət həyatına hazırlanmasında əhəmiyyətli dərəcədə rol oynayır. Fiziki və eləcə də əqli inkişafda qüsurlu uşaqları olan ailələr əhalinin ən həssas qruplarından biri hesab olunur. Məhz bu səbəbdən də əlil uşaq böyüdən ailəyə yardım olduqca mühüm bir məsələdir. Bu kateqoriyadan olan ailələrin sosial müdafiəsini təmin edən dövlət onların sosial mühitə uyğunlaşmasına köməklik göstərməklə yanaşı həmçinin fərdi, yaradıcılıq imkan və bacarıqlarının inkişafı üçün hər cür şərait yaratmalıdır.

Bir çox halarda insanlar əlil uşaq böyüdən ailənin durumunu, onun sosial-psixoloji vəziyyətini anlamır. Bəzi hallarda bu tip uşaq böyüdən ailələr kənar-dan mənfi təsirlərə məruz qalırlar. Bu baxımdan valideynlər sağlamlıq imkanları məhdud olan uşaqları ictimai yerlərə (teatr, kino, əyləncə tədbirləri və s.) aparmaqdan çəkinirlər, bununla da onları anadan olduğu andan etibarən demək olar ki, cəmiyyətdən tam təcrid etmiş olurlar. Bununla da, həmin uşaqlar digər həmyaşıdları ilə sosial münasibətlər qura bilmirlər. Buna görə də cəmiyyətdə sağlamlıq imkanları məhdud olan uşaqlarla rastlaşan digər uşaqlar bir-birilərini qəbul etməkdə, anlaşımaqda çətinlik çəkirlər. Bu kimi problemlərin aradan qaldırılması üçün maarifləndirici tədbir və layihələrin təşkili olduqca mühüm bir məsələdir. Fikrimcə, bu mövzuda maarifləndirici sosial layihələrin həyata keçirilməsi cəmiyyətdə əlil insanlara və onların valideynlərinə qarşı olan münasibətlərdə müsbət mənada dəyişikliklərin yaranmasına gətirib çıxaracaq. Nümunə olaraq olaraq biz, sağlamlıq imkanları məhdud olan insanlara aid maarif-

ləndirici video roliklərin hazırlanmasını həyata keçirə və onların istər sosial şəbəkələrdə istərsə də televiziya yayımlanmasına şərait yarada bilərik. Bununla yanaşı, ailə daxilində hər bir valideyn öz uşaqlarını bu tip mövzularda maarifləndirməli, müxtəlif söhbətlər aparmalıdır. Bu kimi sosial layihələrin həyata keçirilməsi ilə cəmiyyətdə zaman-zaman əlil insanlara qarşı olan neqativ fikir və münasibətlərin dəyişməsinə müşahidə etmiş olacağıq.

Əlil uşaqlar və onların ailələri ilə olan işin təşkilində sosial pedaqoqun rolu olduqca böyükdür. Hər bir sosial pedaqoq işində öz əsas funksiyasını və istiqamətlərini dərk edərək, müxtəlif rolları həyata keçirməyi bacarmalıdır. Bu rollar müxtəlif ola bilər, müəllim, psixoloq, ekspert, məsləhətçi, hüquqşünas, köməkçi, müdafiəçi, dost, mentor və.s. Bütün bu sözlərin məna və məzmununu təhlil etsək, bu nəticəyə gələrik ki, sosial pedaqoq öyrənən, təhlil edən, məsləhət verən, kömək edən, qoruyan və tərbiyə edən bir mütəxəssisdir.

Əlil uşaq böyüdən ailə ilə işdə sosial-pedaqoji fəaliyyətin əsas məqsədi ailəyə vəzifəsinin öhdəsindən gəlməyə kömək etmək, həmçinin mövcud obyektiv risk faktoruna baxmayaraq, onun optimal fəaliyyətinə dəstək göstərməkdən ibarətdir. Başqa sözlə desək, bu fəaliyyətdə sosial pedaqoqun məqsədi əlil uşağın doğulması vəziyyətində ailənin sosial uyğunlaşması və reabilitasiyasına kömək etməkdir. Bundan əlavə, sosial pedaqoq tibb işçiləri ilə ailə arasında vasitəçi kimi çıxış edir. Həkimlər sağlamlıq imkanları məhdud olan uşaqların müalicəsi ilə məşğul olarkən o, ailənin böhrandan çıxmasına və hərəkətə keçməsinə kömək edir.

Uşaqlara qarşı sevgi olmadan, təhsil prosesində uğurlu qarşılıqlı əlaqə yaratmaq mümkün deyil. Uşaqda şəxsiyyəti görmək, onlara özlərinə inam hissini formalaşdırmaq da çox vacibdir. Uşağın öz gücünə inanması üçün isə şagirdə bütün sevgisini verməklə yanaşı, sosial pedaqoq özü də ona, onun bacarığına inanmalıdır. Onun uşaqlara sevgisi şərtsiz və təmənnəsiz olmalıdır. Uşağı sevmək onu görünüşündən, meyindən və qabiliyyətlərindən, davranışından, müsbət və mənfi cəhətlərindən asılı olmayaraq, nə olursa olsun sevmək deməkdir.

Təhsil müəssisəsinin qarşısında duran bütün vəzifələr səviyyəsində əsas vəzifələrdən biri də əlil uşaq böyüdən ailələrə səmərəli ixtisaslı yardımın təşkilindən ibarətdir. Əlil bir uşağın ailəsi ilə işləməyin çox vacib bir komponenti valideynlərin uşağa düzgün yanaşmasına yenidən yönəldilməsidir, çünki ana və ata öz şəxsi davranış və nümunələri ilə uşağın həyatına təsir göstərir. Bu durumda valideynlər uşağın xəstəliyi, onun problemləri və çətinlikləri ilə adekvat münasibət qurmağı öyrənməlidirlər. Bu prosesin təşkili və reallaşdırılmasında məktəb, ailə və sosial pedaqoq daim qarşılıqlı əlaqədə olmalıdırlar.

Əlil uşaq böyüdən ailənin sosial və pedaqoji fəaliyyətlərdə müşayiəti bir neçə mərhələyə bölünür:

1. Diaqnostik

Bu mərhələyə məktəbə yeni qəbul edilən hər bir əlil uşaqların ailələrinin öyrənilməsi, bu ailələr haqqında məlumatın toplanılması, ailədə yaranan problemlərin aşkara çıxarılması və eyni zamanda onların ehtiyaclarının müəyyən edilməsi daxildir. Buraya maddi-məişət şəraiti, ailənin ölçüsü və strukturu, onun üzvləri arasında emosional-psixoloji iqlim və münasibətlərin xarakteri, həyat təcrübəsi və mədəni təhsil səviyyəsi, vəzifələrin bölüşdürülməsi və asudə vaxtın mövcudluğu, ailənin maddi-məişət şəraiti və s. aid edilir. Ehtiyac yaranarsa, diaqnostik mərhələnin bir hissəsi olaraq valideynlərin şəxsi xüsusiyyətləri, o cümlədən emosional və kommunikativ xüsusiyyətləri təhlil edilir və narahatlıq səviyyəsi müəyyən edilir. İlk mərhələ, yəni diaqnostik mərhələ ən əhəmiyyətli mərhələ hesab olunur, çünki sonrakı mərhələlərin effektivliyi həll-edici dərəcədə onun həyata keçirilmə səviyyəsindən asılıdır.

2. Hazırlıq

İkinci mərhələ hazırlıq mərhələsi hesab olunur. Bu mərhələdə ailə ilə əlaqə yaratmaq və ailəni əməkdaşlığa yönəltmək olduqca mühim bir məsələdir. Eyni zamanda reabilitasiya tədbirlərinə kömək etmək məqsədi ilə yaxın ətrafdan olan şəxslərin müəyyən edilməsi olduqca zəruridir.

3. Fəaliyyət

Digər mərhələdə, yəni üçüncü mərhələdə, tədbirlərin həyata keçirilməsi, ailə üçün tövsiyələr hazırlamaq məqsədilə ailənin sosial təminatının diaqnostikası və monitorinqi, zəruri olduqda ailə problemlərini həll etmək üçün digər orqanlara məlumat göndərmək, ailənin idarələrarası dəstəyi planı (ailənin profilaktika sisteminin xidmətlərindən yardıma ehtiyacı müəyyən edildikdə) əsas götürülür.

4. Dəstəkləyici

Və nəhayət son mərhələ isə dəstəkləyici mərhələdir ki, bu mərhələdə ailə vəziyyətinə nəzarət etmək üçün lazımi köməklik göstərildikdən sonra ailəyə daimi dəstəyin həyata keçirilməsi nəzərdə tutulur.

Əlil uşaq böyüdən ailələrə işləyən sosial pedaqoqun fəaliyyət istiqamətləri:

Əlil uşaq böyüdən ailələrlə işləyən sosial pedaqoq, əlil uşağa, əlil uşağın ailəsinə sosial-pedaqoji himayə və dəstək göstərməli və eyni zamanda pedaqoji, psixoloji, hüquqi və iqtisadi xidmətlərin əldə edilməsində köməklik etməlidir. Pedaqoji xidmətlər dedikdə, buraya sosial-pedaqoji məsləhət; sosial-pedaqoji korreksiya; sosial-pedaqoji diaqnostika; təhsil prosesinin psixoloji və pedaqoji dəstəyi; sağlamlıq imkanları məhdud uşaqların öz qabiliyyətlərinə uyğun təhsil almalarına yardımın təşkili aid edilir. Digər, yəni psixoloji xidmətlərin alınmasında köməkləyə isə uşaqların, ailə üzvlərinin şəxsiyyətinin psixodiaqnostikasında və müayinəsində, psixoloji reabilitasiyada köməklik və həmçinin psixoloji dəstək, məsləhət və korreksiya almaqda köməklik daxildir. Və son olaraq hüquqi və iqtisadi xidmətlərin əldə edilməsinə köməkləyin göstəril-

məsinə, Azərbaycan Respublikasının qanunvericiliyinə uyğun olaraq sosial dəstək tədbirlərinin alınmasına köməklik, sosial və hüquqi məsələlər üzrə məsləhətləşmələrdə, sənədləşmə işində və eyni zamanda uşağın hüquq və mənafələrinin müdafiəsinin həyata keçirilməsinə köməklik aid edilir.

Beləliklə, araşdırmalar nəticəsində aydın olur ki, sağlamlıq imkanları məhdud olan uşaq böyüdən ailələr son zamanlar nisbətən daha çox tədqiqat və sosial-pedaqoji təsir obyektinə çevriliblər. Və bu sahədə aparılan pedaqoji və psixoloji araşdırmalar müsbət mənada özünü biruzə verməyə başlamışdır.

Ədəbiyyat:

1. *M.İsmixanov, S.Vəliyeva, Sosial pedaqogika, mühazirə kursu, Bakı-2014*
2. *Огарков М. Д. Дети-инвалиды: проблемы и пути решения. 2001. №11. С. 15-17.*
3. *Чижов С. П. Социальная работа. Ростов на Дону.: Ростов-пресс, 2007. 218 с.*
4. *Холостова Е. И. Социальная работа с семьей. М.: Дашков и К, 2009. 212 с.*
5. <http://elar.uspu.ru/bitstream/uspu/9608/2/Pryakhina.pdf>
6. https://ozlib.com/1079367/sotsium/sotsialno_pedagogicheskaya_deyatelnost_s_emey_rebenka_invalida

A.Ş.Musabəyli
Azərbaycan Dövlət Pedaqoji Universiteti
aygun.musabeyli@bk.ru

MƏKTƏBƏQƏDƏR TƏHSİL MÜƏSSİSƏLƏRİNDƏ İSLAM DƏYƏRLƏRİNİN ÖYRƏDİLMƏSİ ÜZRƏ İŞLƏRİN APARILMASI YOLLARI

Xülasə

İslam dəyərlərinin pedaqoji prosesə gətirilməsi, yetişən nəslin nümayəndələrinin öz kökünə qayıtmasına şərait yaratmışdır, onları mənəvi cəhətdən saflaşdırmışdır.

Araşdırmalar göstərir ki, İslam dəyərləri çox zəngin nəzəri bazaya malikdir. Biz bunu müqəddəs "Qurani Kərim"-də, M.Peyğəmbərin və imamların hədislərində görə bilərik. İslam mənəvi dəyərlərini aşağı sinif şagirdlərinə aşılayarkən ailə və məktəbin birgə işinə diqqət yetirilməlidir.

Təcrübə və müşahidələr göstərir ki, İslam mənəvi dəyərlərinin toplum olaraq öyrədilməsi və aşılınması daha məqsəduyğundur.

РАБОТА ПО ОБУЧЕНИЮ ИСЛАМСКИМ ЦЕННОСТЯМ В ДОШКОЛЬНЫХ ОБРАЗОВАТЕЛЬНЫХ УЧРЕЖДЕНИЯХ СПОСОБЫ ДОСТАВКИ

Резюме

Привнесение исламских ценностей в педагогический процесс создало условия для возвращения подрастающего поколения к своим корням, очистило их духовно.

Исследования показывают, что исламские ценности имеют очень богатую теоретическую основу. Мы можем видеть это в Священном Коране, в хадисах Пророка и имамов. Семья и школа должны работать вместе, чтобы привить младшим классам исламские моральные ценности. Семья и школа должны работать вместе, чтобы привить младшим классам исламские моральные ценности.

Опыт и наблюдения показывают, что целесообразнее преподавать и прививать исламские нравственные ценности в целом.

WORK ON TEACHING ISLAMIC VALUES IN PRESCHOOL EDUCATIONAL INSTITUTIONS WAYS OF DELIVERY

Summary

Bringing Islamic values to the pedagogical process, creating conditions for the rising generation to return to their roots, they have been morally purified.

Research shows that Islamic values are highly marketed. We see this in the Holy Qur'an, in the hadiths of the Prophet and the Imams. The family and the school must work together to inculcate Islamic moral values in the lower classes.

Experience and images show that it is more expedient to teach and inculcate Islamic moral values as a society.

Açar sözlər: islam, mənəvi, dəyər, toplum

Ключевые слова: Ислам, ценности, прививать

Key words: Islamic, values, moral

İslam dini zəngin bir mənəvi dəyərlərə malikdir. Bir ideologiya kimi İslam dini VII əsrin birinci yarısında Ərəbistan yarımadasında meydana gəlmişdir. İslam yalnız Allaha itaət etmək deməkdir. Bu dinin məqsədi insanlarda təmiz qəlb, mənəviyyat yaradılmasında çalışmaqdan ibarətdir. İslam dininin yaradıcısı Məhəmməd Peyğəmbər olmuşdur. Dünyaya bəşər tarixində yüz iyirmi dörd min peyğəmbər gəlib. Onların ilki Hz.Adəm, sonuncusu isə Hz.Məhəmməd olmuşdur. Onlardan sonra qiyamətə qədər heç bir peyğəmbər gəlməyəcəkdir və İslam dini qiyamətə qədər öz qüvvəsində olacaqdır.

Hız. Məhəmməd 570-ci ilin aprelin 20-də Səudiyyə Ərəbistanda Məkkə şəhərində dünyaya göz açıb. Məhəmməd Peyğəmbər 622-ci ildə Məkkə şəhərindən Mədinəyə köç etmişdir. Buna Peyğəmbərin hicrəti də deyilir. Məkkə şəhəri orada yerləşən Kəbə ilə tanınır.

İslam dəyərlərinin var olduğu mənəvi "Qurani-Kərim" kitabıdır. "Quran" bir haqq yolu kitabıdır. Hız. Məhəmməd "Quran"-ı vəhy olaraq Allahdan Cəbrayıl mələyi vasitəsi ilə almışdır. Və heç bir şey əlavə etmədən, əksiltmədən onu insanlara təbliğ etmişdir. Hız. Məhəmməd demişdir:

"Sizdən ən yaxşısı "Quran"-ı öyrənən və öyrədəndir".

"Bismillahir rəhmanir rəhim" kəlamı ilə başlayan "Qurani-Kərim" kitabı İslam dininin ana kitabıdır. "Qurani-Kərim"-də deyilir:

"Ey insanlar! Biz sizləri bir kişidən və bir qadından yaratmışıq. Sizləri xalqlar və qəbilələr etmişik ki, bir birinizi yaxından tanıyasınız". "La ilahə illəllah və Məhəmmədən Rəsulullah" kəlməsi İslam dinində inamın rəmzi hesab olunur.

Z.Bünyadovun, A.Abbasovun, Y.Talıbovun, Q.Kərimovun, Şirazin, Y.Kərimovun, H.S.Həsənlinin, A.Paşazadənin, R.Mustafayevanın, F.Rüstəmovun, N.Kazımovun, Ayətullah Cəfər Sübhaninin və b. əsərlərində İslamın yaradılması, İslamın dünya mədəniyyətində yeri, İslam mədəniyyətinin inkişafı və s. məsələlər qeydə alınmışdır.

Xalqın düşüncəsini, davranışlarını, adət-ənənələrini əks etdirən dini inanclar onun mənəviyyatının özülüdür. Mənəvi dəyərlər dedikdə, bu gün əsasən əxlaqi dəyərlər nəzərdə tutulur. Aydın ki, əxlaqi dəyərlər mənəvi

dəyərlərin tərkib hissəsidir. Amma mənəvi dəyərlər daha geniş mənada olan bir anlayışdır. Və bu anlayışa bütün dəyərlər sistemi daxil edilir.

İnsan Allahın kainatda yaratdığı varlıqlar içərisində ən üstün olanıdır. Xoş xasiyyətlərinə görə insanlar müxtəlif olurlar. İnsanlarda düşüncələr və inamlar da müxtəlifdir. İnsan yalnız pis duyğulardan, düşüncələrdən uzaq olduğu zaman insandır. Qəlbi pis duyğuların təzyiqi altında olan insanlar xaricən insan kimi görünsələr də, insanı düşünməyə məcbur edirlər. İnsan elə bir varlıqdır ki, o, yüksək duyğularla silahlanıb. Ən səfil bir insanın da ruhunda gözəllik eşqi, ədəbiyyat düşüncəsi vardır mütləq ki. Hər bir insanın ilk vəzifəsi özünü tanıması, kəşf etməsi və nəticə etibarını ilə dönüb Rəbbinə yönəlməsi, üzünü Allaha tutmasıdır. İnsan kimdir? İnsanın varlığı nədən ibarətdir? “Qurani-Kərim”-in baxışı, ona verilən yüksək qiymətlə səciyyələnilir. Dinimiz insana kəramətli və şərəfli bir varlıq dəyərini verir.

İslam dini hər zaman inam ifadə edib. İnam da insanın yolunu, həyatını işıqlandırmışdır. Məhəmməd Peyğəmbər belə buyurmuşdur: “Qurani-Kərim” bu beş əsas üzrə gəlmişdir. Halal şeylər, haram şeylər, müsbət və təmiz fikirlər, sirlər və məsəllər. Halal adlananları yerinə yetirin, haram olanlardan çəkinin. Təmiz fikirlərə itaət edin. Yaradılmış sirlərə inam gətirin və məsəllərdən nəsihət götürün”.

Bizlər Allahın qulları olaraqdan bir-birimizə, digər insanlara yaxşı münasibət bəsləməliyik. Bizlərə pislilik edənlərə belə yaxşılıq etməli, onları Allaha itaət etməyə dəvət etməliyik. Yer üzündə insanların fərqli dillərdə danışmaları, fərqli irqdən olmaları düşmən olmağımıza əsas vermir. Hətta peyğəmbərimiz belə buyurmuşdur: “Hər zaman insanları sevak. Onların səhvlərinə, qüsurlarına fikir verməyək. İnsanlarla dost olmağa çalışsaq. Onlar çətinliyə düşəndə kömək edək. Unutmamalıyıq ki, insanları bir-birinə bağlayan doğru, faydalı, gözəl olan hər şeyə ancaq dostluqla, məhəbbətlə nail ola bilərik”.

Yaxşı müsəlman olmağın şərtləri bir ayətdə belə göstərilmişdir: “Üzlərinizi Şərqə və Qərbə çevirmək yaxşılıq deyil. Əsl yaxşılıq Allaha, axirət gününə, “Quran”-a, peyğəmbərlərə inanıb, sevgisini ürəyində duyaraq yoxsullara, köməksizlərə yaxşılıq etməkdir”.

Görünən mənlilyə görə insana qiymət vermək səhvə apara bilər. İnsanın gərək içindəki həqiqi mənlilyi üzə çıxarıb ona görə qiymət verəsən. Bunu isə hər insan bacara bilmir. İnsan sağkən bu dünyada olan çox şeylərə sahib olmaq istəyir. Allahın verdiyi bütün nemətlərə azdır deyir və ya nələrdənsə gileylənir. Axirət dünyası üçün də ancaq cənnəti arzulayır. Amma insanların çoxu bilmir ki, insana iki cənnət qismət ola bilər. Biri bu dünyada (ailəsində, həyatında, cəmiyyətdə nüfuzu), biri də o dünyada. Bəs bu iki cənnət kimlərə verilə bilər? O şəxslər ki, Allahdan qorxur, yaxşı işlərdən başqa heç bir pis əməl törətmir. Əgər insanlar buna nail ola bilmirlərsə, günahı öz əməllərində və düşüncələrində axtarmalıdırlar. Bəs “yaxşı insan” olmaq üçün nə etmək gərəkdir? Bunun

üçün insanlığını yüksək səviyyəyə çatdırmalısan. Kimin rəğbəti qəzəbindən üstün olarsa və gözəllikləri çirkinliklərdən çox görərsə belə şəxslər yaxşı insan olmaq səviyyəsinə asan bir şəkildə çata bilirlər.

İnsan təbiəti elədir ki, yaxşı əməllərə meyl etdiyi kimi, pis əməllərə də meyl edir. İnsanı təmizləyən üç şey: qəlb, əməl, nəfs heç də həmişə üst-üstə düşmür. Belə olanda insan eyni anda həm yaxşı, həm də pis işlərlə məşğul olur. Təbii ki, tərbiyə də belə hallarda insana kömək olur, onu düz yola çəkir.

Digər dinlərdə olduğu kimi İslam dinində də tərbiyə problemi mühüm yer tutur. Müsəlmanlığın müqəddəs kitabı sayılan “Qurani-Kərim”-də və Peyğəmbərimizin hədislərində tərbiyə ilə əlaqədar bir çox qiymətli fikirlər söylənmişdir.

İnsan yalnız özünü yox, ətrafını, millətini düşünməli, gözəl əxlaq və xoş işlər sahibi olmalı, yaxşı tərbiyə məktəbi keçməlidir. Bu kimi əxlaqi keyfiyyətləri uşaq dünyaya gələn gündən ona təlqin etmək lazımdır. İslam nöqtəy-nəzərindən baxdıqda tərbiyə elə bir anlayış hesab edilir ki, uşaq doğulduğu vaxtdan etibarən ona keçirilən təlimlər sayəsində uşaqda valideynin belə görə bilmədiyi istedadlar üzə çıxır. “Qurani-Kərim” ilk ayəsindən başlayaraq son ayəsinə qədər insanın hislərini tərbiyə edir. Elə bu səbəbdən də tərbiyənin kökünü İslam dəyərlərində axtarmaq zərurəti ortaya çıxır.

Avestada belə tərbiyənin roluna yüksək dəyər verilir. Zərdüşt peyğəmbərə görə “tərbiyə həyatın ən lazımlı sütunu hesab edilməlidir və hər kəsi elə tərbiyə etmək lazımdır ki, insan oxumağı, yazmağı bacarmaqla yüksək pilləyə qalxsın”. Həmçinin Avestada dini tərbiyə, mənəvi və əmək tərbiyəsi diqqət mərkəzində olub.

İnsanın inkişaf edib formalaşmasından danışarkən Məhəmməd peyğəmbər tərbiyəyə birinci dərəcəli əhəmiyyət verirdi və belə buyururdu: “Heç bir ata öz övladına gözəl tərbiyədən qiymətli hədiyyə verə bilməz”. Peyğəmbərin bu fikri bu gün də öz əhəmiyyətli qoruyub saxlayır.

Valideyn və ya tərbiyəçi İslam dəyərlərini uşağa aşılayarkən hər şeydən öncə, özü dinə inanmalı, öhtəsinə düşən məsuliyyəti dərk etməli, səbrlə bu vəzifəni yerinə yetirməlidir.

“İslam dəyərləri anlayışı” dedikdə, məsələ ümumilikdə İslam dininin kiçik yaşlı uşaqlara aşılmasından getmir. Nə də kiçik yaşlı uşaqlara xurafatı öyrətmək, namaz qılmağa, oruc tutmağa məcbur etmək deyil. Burada tək məqsəd əxlaqi keyfiyyətləri dəqiq və düzgün bir formada aşılamaqdır.

“Qurani-Kərim”-də mənəvi, sosial-əxlaqi və hüquqi ideyalar öz əksini tapmışdır.

Əxlaq dedikdə, insanların bir-birinə münasibətlərini, cəmiyyətdə olan münasibətlərini, davranış qaydalarını nizama salan mövcud normaların məcmusu başa düşülür. İnsanların cəmiyyətə, dövlətə, bir-birlərinə münasibətlərini

nizama salan əxlaqdır. Ortaya bir sual çıxır. Əxlaq qaydaları, normaları nə zamandan meydana gəlib? Təbii ki, insan cəmiyyəti yarandığı vaxtdan etibarən.

İnsanların qəbiləyə, icmaya, bir-birlərinə, kişilərin qadına, qadınların kişiyə, ata-anaların uşaqlarına, uşaqların valideynlərinə münasibətləri hələ ibtidai cəmiyyət vaxtı icma prosesində meydana gəlmişdi. Qəbilə üzvləri tərəfindən qəbul olunan bu münasibətlər vaxt keçdikcə özünü davranış normaları kimi göstərməyə başladı.

Nəticə etibarı ilə əxlaq normaları meydana gəlirdi. Böyüklərə hörmət etmək milli-mənəvi dəyərlərimiz sırasında mühüm yer tutur. Kiçiklər tarixən valideynlərinə, qocalara, yaşlı adamlara, baba-nənələrinə, yaşca özlərindən böyüklərə hörmətlə davranmış, onların nəsihətlərini, məsləhətlərini dinləmişlər. Atalar sözlərimiz və məsələlərimiz də buna nümunədir. “Böyüyə hörmət elə, sən də böyüyəcəksən”, “Böyüksüz evdə bərəkət olmaz”.

Məhəmməd Peyğəmbər əxlaq, ədəb-ərkan, şərəf, ləyaqət, yaxşılıq, hörmət, elm, qonaqpərvərlik, təvazökarlıq, valideynə hörmət və bunun kimi bir çox mövzularda dəyərli fikirlər söyləmişdir. O, həyatda yaxşı işlər görməyi, pis əməllərdən uzaq durmağı, xoş əməllər yerinə yetirməyi, mənədiyyətə hərtərəfli olaraq yiyələnməyi məsləhət bilirdi.

Əxlaqi dəyərlər dedikdə insanların bir-birinə hörməti, mərhəməti, sevgisi, qarşılıqlı olaraq yardımlaşmaq keyfiyyətlərini başa düşmək olar.

Əxlaq bəziləri üçün ümumbəşəri dəyər, bəziləri üçün mənəvi miras, bəziləri üçün isə etik normadan ibarətdir. Əxlaq milyonlarca insanı birləşdirən ortaq dəyərdir. Ən gözəl əxlaq Həzrət Məhəmməd (s) əxlaqı olmuşdur. Uca Tanrı onu insanların nümunə göstərəcəyi şəkildə yaratmışdır. Özündən əvvəlki qədim filosoflardan, səmavi kitablardan fərqli olaraq Həzrət Məhəmməd (s) doğruluq, yaxşılıq, səbr, vicdan, xeyir və şər, insanlıq, axirət və qiyamət qorxusu, abır-həya və s. kimi əxlaqi dəyərlərə qiymət verərək, bunların bütün müsəlmanlar üçün vacib olduğunu söyləmişdir.

Hələ o dövrdə XII əsrdən bir çox Nizami, Nəsimi, Füzuli kimi yazıçılarımız, alimlər, din xadimləri Tanrıya, “Qurani Kərim”-ə olan inanclarını öz əsərlərində aşkar etmişlər.

İslam dininin dəyərlərindən istifadə etməklə ailədə əxlaqi dəyərlərin aşılanmasında yüksək bir nəticə əldə etmək olar. İslam dinində ailədə əxlaqi-dəyərlər dini dəyərlərlə bir qashılıqlı əlaqədə öyrədilir. O səbəbdən dinimizdə əxlaq anlayışının yeri əhəmiyyətlidir. Hədəslərdə əxlaq haqqında bir sıra fikirlər söylənilmişdir. Məsələn: “İnsanlara gözəl əxlaqla davranın”.

Cəmiyyətimiz üçün lazım olan əhəmiyyətli məsələlərdən biri də güzəşt və əfvdir. Belə gözəl əxlaqın cəmiyyətdə mövcudluğu bədbinliyin, kin-küdurətin və başqa pis əxlaqi keyfiyyətlərin aradan çıxmasına səbəb olar. Güzəşt etmək, bağışlamaq, həyat yoldaşlarının bir-birlərinin bəzi səhvlərini görməməzlikdən gəlib bağışlamaqları ər və arvadın münasibətlərində çox lazımlı bir haldır.

Allah-Taala “Qurani-Kərim”-də özündən sonra valideynin yüksək məqam sahibi olduğunu önə çəkir və ataya, anaya hörmət etməyi əmr edərək, belə buyurur: “Rəbbin yalnız ona ibadət etməyi və valideynlərə yaxşılıq etməyi buyurmuşdur. Əgər onların biri və ya hər ikisi sənin yanında yaşayır, qocalığın ən düzgün çağına yetərsə, onlara Uf! belə demə, üstlərinə qışqırıb acı söz söyləmə. Onlarla xoş danış!”. (İsa surəsi, ayə 23).

İslam dininin inam mənbəyi olması qədimdən “Dədə-Qorqud” dastanında da öz əksini tapıb. Dədə-Qorqudun xeyir-dualarının bir çoxu Tanrının və Hz. Məhəmmədin adı ilə tamamlanır:

“Allah verən umudun üzülməsin!

Yığışdursun, duruşdursun, Adı görklü Məhəmməd Mustafa yüzi suyına bağışlasın, xanım hey!”.

İslam insanları yüksək mənəvi dəyərlər ruhunda tərbiyə edən bir dindir. Azərbaycanda ölkə əhalisinin rəsmi rəqəmlər üzrə 93-96%-i müsəlmanlardan ibarətdir.

İslam dini inancında “Quran”, Məhəmmədin peyğəmbər olduğunu sübuta yetirən, “Fatihə” surəsi ilə başlayıb, “Nas” surəsi ilə bitən (səmavi) möcüzələr kitabıdır.

Son illərdə İslam və İslam dəyərləri mövzusunda bir çox mütəfəkkirlər, elm adamları “Qurani-Kərim” və Məhəmməd peyğəmbərin hədislərindən bəhrələnilib, dini əsərlər yazmışlar.

Zahid Qaralovun üç cilddə “Tərbiyə” kitabı vardır. Bu kitabların ikincisində bir çox əxlaqi, tərbiyəvi məsələlərə toxunmuşdur. O, belə hesab edir ki, tərbiyədə əsas məqsəd insanları düz yola, haqq yolu ilə getməyə yönəltmək olduğundan, onları bu yola yönəldən mənbələrə geniş istinad etmək lazımdır. Belə mənbələrdən biri də “Qurani-Kərim”dir.

Azərbaycanın digər şərqşünas alim, professorlarından biri olan Vasif Məmmədliyəvin “İslam və gənclik”, “İslam əxlaqi və onun əsas prinsipləri” kimi bir çox dini mövzuda əsərləri vardır. Professor ilk dəfə olaraq “Qurani-Kərim” kitabını akademik Ziya Bünyadov ilə Azərbaycan dilinə tərcümə ediblər. Vasif Məmmədliyəvin “Quran və elm” kitabında “insanın torpaqdan yaradılması”, “Qurani-Kərim Allah kəlamıdır”, “canlı və cansızların cüt yaradılması”, “Yaradılış” və bu kimi digər islami mövzulara toxunulmuşdur.

Azərbaycanda müsəlman dininə, onun ehkamlarına aid bir çox əsərlər yazılmışdır. Bunlara məsələn, M.Şirazinin “Quranda əxlaq”, Ş.A.Baxışovanın “İslam dəyərləri və kiçik yaşlı insanların mənəvi tərbiyəsi”, Y.S.Kərimovun “İslam dəyərləri işığında”, H.S.Həsənlinin “Haqqa doğru” və s. bir çox kitabları nümunə göstərə bilərik.

Ə.Ə.Əhmədovun “İslam əxlaqi” kitabında müsəlman əxlaqına mənsub olan məsələlər anlaşıqlı dildə izah olunmuşdur. Kitabda insanın bir şəxsiyyət kimi kamilləşməsində islam əxlaqının əhəmiyyətindən bəhs edilmişdir.

Pedaqogika üzrə fəlsəfə doktoru, dosent Şərafət Baxışovanın “İslam dəyərləri və kiçikyaşlı uşaqların mənəvi tərbiyəsi” kitabı mövzu baxımından mühüm rola malikdir. Uşaq bağçalarında, ibtidai siniflərdə və bir çox tərbiyəvi təhsil ocaqlarında İslam dəyərlərinin mahiyyəti, əhəmiyyəti açıqlanır. İslam dəyərləri bu kitabda ümumi şəkildə yox, ayrı-ayrı dəyərləri misal gətirmək yolu ilə aşılır. Bu kitab kiçikyaşlı uşaqlara İslam dəyərlərinin aşılması baxımından çox əhəmiyyət kəsb edir.

İslam dəyərlərinə aid Azərbaycan alimlərinin, professorların, dosentlərin də hazırlamış olduqları dissertasiya, monoqrafiya, kitab və məqalələri nəzərdən keçirərkən, dosent Baxışova Şərafət Aram qızının “Məktəbəqədər müəssisələr və ibtidai siniflərdə İslam dəyərlərindən istifadə üzrə işin təşkili yolları” adlı dissertasiyası mövzu baxımından diqqəti cəlb edir. Müəllif doğruluğun, haqqın, ədalətin gözlənilməsində, uşaq bağçaları və ibtidai siniflərdə İslam dəyərlərinin aşılmasına, insana hörmət hissəsinin tərbiyə edilməsində İslam dəyərlərindən istifadənin vacibliyini qeyd etmişdir.

Ədəbiyyat:

1. *Məktəbəqədər müəssisələr və ibtidai siniflərdə islam dəyərlərindən istifadə üzrə işin təşkili yolları. 2006-cı il. Baxışova Şərafət Aram qızı, Dissertasiya işi, Bakı, 2007-ci il.*
2. “*Milli əxlaq və ailə etikası*” Arif Abbasov, *Dərslük. Bakı:Mütərcim, 2010, s. 277.*
3. “*Tərbiyə*” kitabı, Zahid Qaralov, Bakı-2003, II cild.
4. “*İslam əxlaqı*” kitabı, Ə.Ə.Əhmədov, Bakı-2006.

R.N.Mirzəli
Azərbaycan Dövlət Pedaqoji Universiteti
rayamirzali@gmail.com

KİÇİK YAŞLI MƏKTƏBLİLƏRİN İDRAK FƏALİYYƏTİNİN İDARƏ EDİLMƏSİNDƏ PEDAQOJİ QİYMƏTLƏNDİRMƏNİN ROLU

Xülasə

Məqalədə kiçik yaşlı məktəblilərin nailiyyətlərinin izlənməsi, onların irəliləmələrinə və geriləmələrinə nəzarət etmək, inkişafa səmərəli yollarla nail olamaqdan ötrü pedaqoji qiymətləndirmənin mühüm əhəmiyyət daşıdığı vurğulanmışdır. Kiçik yaşlı şagirdlərin təhsil və idrak fəaliyyətinin pedaqoji qiymətləndirilməsinin təsirini şagirdlərin fənn biliklərini necə mənimsəmələrindən, ibtidai təhsildə əldə etdikləri uğurlarından və gələcək təhsillərinin səmərəliliyinin nəticələrindən asılıdır. Eyni zamanda, şagird nailiyyətlərlərinin ənənəvi və müasir təlimdə necə qiymətləndirildiyi açıqlanmışdır. Cəmiyyətin intellektual potensialının və mədəni səviyyəsinin inkişafı üçün idrak fəallığının və təfəkkür prosesinin yüksək şəkildə formalaşması dövrün əsas tələblərindəndir.

РОЛЬ ПЕДАГОГИЧЕСКОГО ОЦЕНИВАНИЯ В УПРАВЛЕНИИ ПОЗНАВАТЕЛЬНОЙ ДЕЯТЕЛЬНОСТЬЮ МЛАДШИХ ШКОЛЬНИКОВ

Резюме

В статье подчеркивается важность педагогической оценки в отслеживании достижений младших школьников, мониторинге их успехов и отставаний, а также в достижении развития эффективными способами. Влияние педагогического оценивания учебно-познавательной деятельности учащихся молодежи зависят от того, насколько учащиеся овладевают предметными знаниями, их успешности в начальном обучении и результатов эффективности их дальнейшего обучения. При этом разъяснялось, как оцениваются достижения учащихся в традиционном и современном обучении. Одним из главных требований времени является высокая сформированность познавательной деятельности и процесса мышления для развития интеллектуального потенциала и культурного уровня общества.

THE ROLE OF PEDAGOGICAL ASSESSMENT IN THE MANAGEMENT OF COGNITIVE ACTIVITY OF YOUNG SCHOOLCHILDREN

Summary

The article emphasizes the importance of pedagogical assessment in tracking the achievements of young students, monitoring their progress and backwardness, and

achieving development in effective ways. The impact of pedagogical assessment of educational and cognitive activity of young students depends on how students master the subject knowledge, their success in primary education and the results of the effectiveness of their future education. At the same time, it was explained how student achievements are evaluated in traditional and modern teaching. One of the main requirements of the time is the formation of a high level of cognitive activity and the process of thinking for the development of the intellectual potential and cultural level of society.

Açar sözlər: *pedaqoji qiymətləndirmə, idrak fəaliyyəti, qiymətləndirmə, təlim nəticələri, kiçik yaşlı məktəbli*

Ключевые слова: *педагогическая оценка, познавательная деятельность, оценка, результаты обучения, младший школьник*

Key words: *pedagogical assessment, cognitive activity, assessment, learning outcomes, young learner*

Kamil insan haqqında alimlər, filosoflar, pedaqoq və psixoloqlar müxtəlif fikirlər səsləndirmişlər. Bu fikirlərdən aydın olur ki, onlar insanın hərtərəfli formalaşmasında təhsilin böyük rol oynadığı qənatinə gəlmişlər.

Şəxsiyyətin intellektual səviyyəsinin inkişafı, formalaşması təhsil nəticəsində baş verir. Təsadüfi deyildir ki, XXI əsr Birləşmiş Millətlər Təşkilatı tərəfindən “Təhsil əsri” elan edilmiş və bununla da inkişafın özəyində yalnız təhsilin, savadlı cəmiyyətin dayandığı vurğulanmışdır.

Azərbaycanın təhsil sahəsində apardığı islahatlar təhsil müəssisələri qarşısında müəyyən vəzifələr qoymuşdur. Azad və müstəqil düşüncəli, tənqidi mülahizələr irəli sürən, yaranmış problemləri qısa zamanda müqayisə edərək dəyərləndirən, faktları və hadisələri təhlil edərək nəticələr çıxarmağı bacaran savadlı şəxsiyyətin yetişdirilməsi bu vəzifələrdəndir. Bu vəzifə öz növbəsində təhsil sistemində bəzi problemlərin mövcudluğunu da üzə çıxarır. Aşkar edilmiş boşluqlardan biri də təlim prosesində idrak fəaliyyətinin idarə edilməsində qiymətləndirmə ilə bağlıdır.

Cəmiyyətin müxtəlif inkişaf dövrlərində təhsil keyfiyyətinin və təlim fəaliyyətinin nəticələrinin ölçülməsi, həmçinin əldə olunmuş nəticələrin bu və ya digər şəkildə təhlili daima təhsil işçilərinin böyük marağına səbəb olmuşdur. Əgər aşkarlanmış problemin nəzəri tərəfi daha çox elm adamlarını maraqlandırarsa, məktəblərdə təlimin keyfiyyəti və şagird nailiyyətlərini qiymətləndirmə mexanizmi təhsili idarəedənləri və müəllimləri daha çox narahat edir. Odur ki, müasir tələblər baxımından ümumtəhsil müəssisəsinin qarşısında duran əsas məqsədlərin uğurla həyata keçirilməsi yeni hüquqi-normativ bazanın yaradılmasını, dövlət standartlarına müvafiq keyfiyyətin təmin edilməsini, təhsilin məzmunca yeniləşdirilməsini, maliyyə ehtiyatlarından daha səmərəli istifadə olunmasını, ardıcıl şəkildə monitorinqin aparılmasını, prosesin dəqiq və hərtərəfli

rəfli qiymətləndirilməsini, yeni sertifikatlaşdırma, lisenziyalaşdırma, attestasiya və akkreditasiya sistemlərinin yaradılmasını və digər vacib məsələlərin uğurlu həllini tələb edir. Belə yanaşmalarda keyfiyyətin daha dəqiq, obyektiv ölçülməsi, bütövlükdə müəssisənin fəaliyyətinin qiymətləndirilməsi üçün elmi cəhətdən əsaslandırılmış yeni, etibarlı qiymətləndirmə mexanizmlərinin yaradılması zərurəti günün tələbi kimi meydana çıxır. Bunun üçün, hər şeydən əvvəl, qiymətləndirmə sahəsində mövcud olan elmi və nəzəri yanaşmaları araşdırmaq, onları təhlil etmək, təlim-tərbiyyə prosesinin və proses iştirakçılarının fəaliyyətinin tam yararlığını müəyyənləşdirmək, təhsil sistemində bütün bunların həlledici rolunu dəyərləndirmək böyük əhəmiyyət kəsb edir. [5]

İdrak fəaliyyəti ilə bağlı böyük mütəfəkkirlərdən Y.A.Komenski, J.J.Russo, B.Q.Belinski, N.Q.Çernşevski, N.A.Dobrolyubov geniş araşdırmalar aparmış və öz əsərlərində bu mövzuya yer vermişlər. Sonralar Ə.S.Bayramov, Ə.Ə.Əlizadə, M.Ə.Həmzəyev, R.İ.Əliyev kimi Azərbaycan psixoloqları əsərlərində idrak fəaliyyətinin əhəmiyyəti, mahiyyəti və məzmununu açıqlamış, daha çox psixoloji tərəfdən mülahizələrini əsaslandırmışlar. Lakin bu vaxta qədər ibtidai siniflərdə kiçikyaşlı məktəblilərin idrak fəaliyyətinin idarə edilməsində pedaqoji qiymətləndirmənin rolu ayrıca bir tədqiqat işi kimi sistemli olaraq araşdırılmamışdır.

Azərbaycan Respublikası Nazirlər Kabinetinin 2009-cu il 13 yanvar tarixli 9 nömrəli qərarı ilə “Azərbaycan Respublikasının ümumtəhsil sistemində Qiymətləndirmə Konsepsiyası” təsdiq edilmişdir. Qiymətləndirmə Konsepsiyasında qeyd olunduğu kimi – “Təlim və tədris prosesinin təkmilləşdirilməsi, ölkə üzrə şagirdlərin nailiyyətləri barədə obyektiv məlumatların əldə edilməsi, habelə dövlət təhsil standartlarının monitorinqinin həyata keçirilməsi üçün müasir qiymətləndirmə mexanizmlərinin yaradılması mühüm vəzifə kimi irəli sürülür. Təhsilin keyfiyyətinin müəyyənləşdirilməsində əsas göstərici şagirdin təlim nəticələri olduğundan, həmin nəticələrin obyektiv qiymətləndirilməsi də keyfiyyəti üzə çıxaran ən etibarlı mənbə hesab olunur.” [3]

Qeyd etmək lazımdır ki, pedaqoji qiymətləndirmə ümumtəhsil məktəb şagirdlərinin (xüsusilə ibtidai sinif şagirdlərinin) idrak fəaliyyətinin idarə edilməsinə böyük təsir göstərir. İbtidai sinif şagirdlərinin nailiyyətlərinin izlənməsi, onların irəliləmələrinə və geriləmələrinə nəzarət etmək, inkişafa səmərəli yollarla nail olamaqdan ötrü pedaqoji qiymətləndirmə mühüm əhəmiyyət daşıyır. Hazırda ölkəmizdə aparılan yeni qiymətləndirmə siyasəti beynəlxalq təhsil müstəvisində olduğu kimi şagird nailiyyətlərinin qiymətləndirilməsini nəzərdə tutur və bu qiymətləndirmə reallaşdırılarkən standartların tələblərinə uyğun üsullar seçilir. Kiçik yaşlı məktəblilərin pedaqoji və idrak fəaliyyətinə pedaqoji qiymətləndirmənin təsiri şagirdlərin fənn biliklərini necə mənimsəmələrindən, onların ibtidai təhsildə əldə etdikləri uğurlarından və gələcək təhsillərinin səmərəliliyindən asılıdır.

Şagird nailiyyətlərinin, bilik, bacarıq və vərdislərinin qiymətləndirilməsinə ənənəvi qiymətləndirmə sistemində yanaşma bir qədər fərqlidir. Belə ki, ənənəvi qiymətləndirmədə sadəcə öyrənənin bilik səviyyəsi ölçülür və şagirdlər yalnız qiymət almaq naminə oxumağa sövq edilirdi. Qiymətləndirmə üçün standartlar olmadığından, tədris prosesinin yalnız müəyyən bir hissəsində istifadə olunur, müəllimin öz şəxsi düşüncəsi, subyektiv yanaşması əsasında qiymətləndirmə aparılırdı. Lakin hazırda yeni qiymətləndirmə konsepsiyasına əsasən pedaqoji qiymətləndirmə təhsilin keyfiyyətinin inkişafına xidmət edir. Yeni yanaşmanın əsas mahiyyəti ondadır ki, təlim şagirdlərin yaddaşının təkə yeni informasiya ilə zənginləşdirilməsinə deyil, həm də qazanılmış elmi bilikləri qavramasına, təfəkkürünün ardıcıl şəkildə inkişaf etdirilməsi əsasında daha çox biliklərin müstəqil əldə edilməsinə, ən mühim bacarıq, vərdiş, şəxsi keyfiyyət və qabiliyyətin qazanılmasına yönəlmişdir. Fənn proqramlarının (kurikulumların) əsas tərkib hissəsi olan qiymətləndirmə, ona dair məzmun, vasitə və mexanizmlər kiçik yaşlı məktəblilərin inkişafına, onun şəxsiyyət kimi yetişməsinə, bilik və bacarıqlarının necə və hansı səviyyədə əldə olunmasına xidmət etdiyindən, müəllim şagirdin sadəcə düzgün cavabını deyil, dərslərində şagirdin fəaliyyətini bütün meyarlar üzrə qiymətləndirməlidir. Təlim nəticələri bir çox insanı (valideynləri, müəllimləri, direktorları, şagirdləri, digər təhsil işçilərini və s.) maraqlandırdığı üçün öyrədən subyektivliyi bir kənara qoyaraq, obyektiv şəkildə öz dəyərləndirməsini aparmalıdır.

Təhsilin ilkin mərhələsində şagird öz öyrənmə qabiliyyətlərini, bilik və bacarığını düzgün qiymətləndirir, tam hüquqlu subyekt kimi çıxış edərək öz təhsil və idrak fəaliyyətinin nəticələrinin inkişafını dəyərləndirir bilmir və buna görə də daim müəllimin rəhbərliyinə, o cümlədən qiymətləndirilməsinə ehtiyac duyur. Kiçik yaşlı məktəblilərin təhsil və idrak fəaliyyətinin nəticələrinin düzgün pedaqoji qiymətləndirilməsindən məhrum olan təhsil sistemi daxili həvəsləndirici və motivasiyaedici gücünü itirir. Uşağın öz işinin nəticələrinin sosial əhəmiyyətini dərk etməsi təhsil, idrak və yaradıcı fəaliyyət üçün motivasiyanı artırır və zənginləşdirir. Tədrisin müsbət motivasiyası üçün şagird öz biliyinin keyfiyyətini müstəqil müəyyən edə bilməlidir. Şagirdlərin öz təşəbbüsü ilə biliklərini təkmilləşdirmək istəyi olmalıdır. Yalnız bu şəkildə o, təlim prosesində müstəqil olmaq bacarığına yiyələnə və müəllim də öz növbəsində şagirdlərdə fənn biliklərinin formalaşması prosesini məqsədyönlü şəkildə izləyərək qüsurları aşkar edə və vaxtında korreksiya işlərini həyata keçirə bilər.

Bu gün cəmiyyətdə şəxsiyyət ilkin olaraq öz hissi və fiziki imkanları, idrak fəallığı ilə dəyərləndirilir. Lakin nəzərə almaq lazımdır ki, cəmiyyətin intellektual potensialının və mədəni səviyyəsinin inkişafı üçün idrak fəallığının və təfəkkür prosesinin yüksək şəkildə formalaşması dövrün əsas tələblərindəndir. Bunu əsas götürərək, fənlərin tədrisində şagirdlərin idrak fəallığının yüksəldilməsi və təfəkkür prosesinin mütəmadi olaraq intensivləşdirilməsi ilə bağlı

fəaliyyətlər genişlənir. Qeyd olunduğu kimi, proqram materialını öyrətmək üçün ilk növbədə, şagirdlərin idrak fəaliyyətini fəallaşdırmaq lazımdır. Yəni, fənnin tədrisi zamanı, elə şərait yaratmaq lazımdır ki, ibtidai sinif şagirdləri öyrədəni, yəni müəllimi maraqla dinləyib, başa düşsünlər, öyrədilən materialı yadda saxlasınlar. Psixoloji və pedaqoji tədqiqatların nəticələrindən aydın olur ki, məzmun standartlarının səmərəli mənimsənilməsi ilk növbədə şagirdlərin intellektini, ağılnı və təfəkkürünü inkişaf etdirmək əsasında mümkündür. İbtidai sinifdə təlim prosesində şagirdlərin təhsil proqramından geridə qalma halları da idrak fəallığının lazımi səviyyədə inkişaf etməməsi ilə əlaqədardır. Sadəcə idrak fəallığının təkmilləşdirilməsi ilə şagirdlərin aktiv həyat mövqeyinin formalaşması üçün uyğun şərait yaradılmış olur.

Psixoloji və pedaqoji ədəbiyyatlarda, elmi məqalələrdə idrak prosesləri sırasına diqqət, duyğu, qavrayış, hafizə, təxəyyül, təfəkkür və s. kimi zehni fəaliyyətlər qeyd olunur. Kiçik yaşlı məktəblilərin adı sadalanan idrak proseslərinin funksiyalarını fəal yerinə yetirmələri üçün nə qədər uyğun şərait olarsa, tədris prosesi də bir o qədər müvəffəqiyyətlə inkişaf edə bilər. Bu baxımdan müəllimin pedaqoji fəaliyyətinin əsas məqsədi şagirdlərdə idrak fəaliyyətini fəallaşdırmaq, stimullaşdırmaq, istiqamətləndirməkdir. Bəs kiçik yaşlı məktəblilərin idrak fəaliyyətini necə fəallaşdırıb qiymətləndirmə aparmaq olar?

Məlum olduğu kimi, müsbət duyğular idrak proseslərini fəallaşdırır, diqqət, qavrayış və başqa psixi proseslərin aktivləşməsinə təsir göstərir. Bu baxımdan şagirdlərə müsbət hisslər aşılamaq, onları pozitiv düşüncələrlə yükləmək lazımdır. İstənilən fənnin tədris metodikasının metodoloji əsasını idrak nəzəriyyəsi təşkil edir. Bu nəzəriyyə idraka, təfəkkürə dialektik inkişaf prosesi kimi baxır. Qeyd olunduğu kimi, təlim prosesi şəxsiyyətəyönümlü proses olaraq yalnız şagirdin araşdırmaçı, tədqiqatçı mövqeyinə, onun idraki maraqlarına və istəklərinə əsaslandıqda və qiymətləndirməni bu zəmində apardıqda səmərəli olur.

Qiymətləndirmə prosesində şagirdlərin təfəkkürü fəallaşır, hafizəsi təkmilləşir, məntiqi düşüncə qabiliyyəti inkişaf edir və praktik məsələlərin təhlilində onlarda məsuliyyət hissi yaranır. Kiçik yaşlı məktəblilərin idrak fəaliyyətinin və təlim nailiyyətlərinin qiymətləndirilməsi yeni qiymətləndirmə konsepsiyasına əsasən ümumdövlət əhəmiyyət daşıyır. Bu səbəbdən də kiçik yaşlı məktəblilərin idrak fəaliyyətinin pedaqoji qiymətləndirilməsi aparılarkən aşağıdakı məsələlərə xüsusi diqqət verilməlidir:

- təlim nəticələrinin məktəbin yerləşdiyi ərazidən asılılığına;
- təlim nəticələrinin məktəbin yerləşdiyi ərazinin əhalisinin sosial vəziyyətindən, şəhər və ya kənd məktəbi olmasından;
- təlim nəticələrinin təhsil alan oğlan və qızların say nisbətindən asılılığına;
- təlim nəticələrinin şagirdlərin hansı dil qruplarına mənsub olmasından;

- ibtidai siniflərdə kurikulum üzrə hansı şagirdlərdə müvəffəqiyyət göstəricisinin yuxarı, orta və zəif olmasına, fənn məzmunlarında edilmiş dəyişikliyin təlim prosesinə təsirindən asılılığına;

- Kiçik yaşlı məktəblilərin təlim göstəricilərinin fənlər üzrə toplanmış nəticələri əsasında mövcud standartların dəyişilməsinə və ya düzəliş olunmasına ehtiyacın olub-olmamasına və s;

Pedaqoji qiymətləndirmənin kiçik yaşlı məktəblilərin idrak fəaliyyətinin idarə edilməsinə müsbət təsiri aşağıdakı kimidir:

- pedaqoji qiymətləndirmənin şagirdin idrak fəaliyyətinin stimullaşdırılmasına, onun motivasiya və özünə hörmət komponentlərinin formalaşmasına yönəldilməsi; uşaq üçün bu fəaliyyətdəki dəyişikliklərin obyektiv olması;

- təhsil əməkdaşlığının qarşılıqlı hörmət, inam, empatiya, fərdiliyin tanınması əsasında şagirdin sinifdə təhsil və idrak fəaliyyətində tam hüquqlu subyekti kimi iştirakı;

- kiçik yaşlı məktəblilərin təhsil fəaliyyətinin və onların nəticələrinin, təhsilin qarşılıqlı təsir üsullarının, təhsil fəaliyyətində müxtəlif psixi vəziyyətlərin, eləcə də fəaliyyətin həyata keçirilməsində şagirdlərin öz qabiliyyətlərinin (proqnozlaşdırılmış qiymətləndirmə) qiymətləndirilməsinin subyekti kimi qəbul edilməsi;

- pedaqoji qiymətləndirmənin mənalı və differensial xarakter daşması, bu, müəllim tərəfindən müəyyən edilə bilən, həmçinin şagirdlərlə birgə işlənilən hazırlanan və ya onlar tərəfindən müstəqil olaraq təklif olunan meyarlara istinad etməyi nəzərdə tutur.

- Obyektiv və subyektiv qiymətləndirmə meyarlarının fərqləndirilməsi və kiçik yaşlı məktəblilərin dəyər mühakiməsinin müəllimin qiymətləndirməsi ilə yalnız obyektiv meyarların mövcud olduğu iş növləri ilə əlaqələndirilməsi məqsədəuyğundur, şagirdlərin özünüqiymətləndirməsi isə müəllimdən əvvəl olmalıdır.

- kiçik yaşlı məktəblilərin ilkin və sonrakı nailiyyətlərinin müqayisəsi əsasında idrak fəaliyyətinin uğurunun fərdi göstəricilərinin təhlili və müəyyən edilməsi, bu halda, müxtəlif şagirdlərin yerinə yetirdiyi işlərin nəticələrini müqayisə etməyə icazə verilir.

Nəticə olaraq bu qənaətə gəlmək olar ki, kiçik yaşlı məktəblilərin idrak fəaliyyətinin və təlim nailiyyətlərinin qiymətləndirilməsinin əsas məqsədi onların bilik və bacarıqlarının mövcud vəziyyətini öyrənmək, təlim-tərbiyə prosesini yaxşılaşdırmaq, lazım gələrsə korreksiya işləri aparmaq və təhsil sisteminin inkişafını təmin etməkdir. Bilik və bacarıqların sistemlik olaraq belə qiymətləndirilməsi məzmun standartlarının, tədris proqramının təkmilləşdirilməsinə, inkişaf etdirilməsinə, onun müasirləşdirilməsinə şərait yaradır, şagirdlərin mütəqilliyini və fəallığını artırır, onları dərslük, dərsləşmə və digər tədris mate-

rialları ilə işləməyə, qəbul etdiyi məlumatları dərk edib təhlil etməyə, tədris materiallarını daha yaxşı qavramağa və tətbiq etməyə sövq edir.

Ədəbiyyat:

1. "Təhsil haqqında" Azərbaycan Respublikasının Qanunu. Bakı: 2009.
2. Azərbaycan Respublikası Təhsil Nazirliyi Azərbaycan Respublikasının Təhsil Problemləri İnstitutu Standart və Kurikulumlar: Nəzəri və Praktik Məsələlər, Bakı: 2016.
3. Azərbaycan Respublikasının ümumi təhsil sistemində Qiymətləndirmə Konsepsiyası, Bakı, 13 yanvar 2009
4. Bayramov Ə.S., Əlizadə Ə.Ə., Psixologiya. Bakı: Çinar, 2006,
5. Cavadov İ.A., "Ümumtəhsil məktəblərində monitoring və qiymətləndirmə üzrə işin sistemi" Bakı: 2006
6. İbrahimov F.N., Hüseynzadə R.L., Pedaqogika:2 cildə. I cild. – Bakı: Mütərcim, 2012.
7. Paul Weeden, Jan Winter, Patricia Broadfoot – Assesment: What's in it for schools? London, 2002

G.E.Mahmudova
Azərbaycan Dövlət Pedaqoji Universiteti
mahmudovagunel199@gmail.com

OXU MƏTNLƏRİ DİNLƏYİB-ANLAMA BACARIQLARINI İNKİŞAF ETDİRMƏ VASİTƏSİ KİMİ

Xülasə

Dinləyib anlama və danışma məzmun xətlərindən biri kimi mühüm əhəmiyyətə malikdir. Digər məzmun xətlərinin reallaşmasında zəmin rolu oynayır. Bu məzmun xəttinin reallaşdırılması üçün oxu mətnlərindən istifadə vacibdir, bu istiqamətdə işi düzgün qurmaq lazımdır. Şagirdlərin maraq və tələbatına uyğun mətnlər seçilməli və dinləyib-anlama və danışma bacarıqları formalaşdırılmalıdır.

ЧТЕНИЕ ТЕКСТОВ КАК СРЕДСТВО РАЗВИТИЯ НАВЫКОВ АУДИРОВАНИЯ И ПОНИМАНИЯ

Резюме

Аудирование и говорение важны как одна из содержательных линий. Играет основную роль в реализации других содержательных линий. Для реализации этой содержательной линии важно использовать тексты для чтения, правильно работать в этом направлении, подбирать тексты в соответствии с интересами и потребностями учащихся, формировать навыки аудирования и говорения.

READING TEXTS AS A MEANS OF DEVELOPING LISTENING AND COMPREHENSION SKILLS

Summary

Listening comprehension is important as one of the content lines. Plays a ground role in the realization of other content lines. The use of reading texts in the realization of listening comprehension should be done correctly. Texts should be selected according to the interests and needs of students and listening comprehension skills should be developed.

Açar sözlər: dinləmə qabiliyyəti, məzmun xətləri, təlim prosesi, təlimi əməkdaşlıq, yaş səviyyəsi

Ключевые слова: аудирование, содержательные линии, способность, учебный процесс, учебное сотрудничество, возрастной уровень

Key words: listening ability, content lines, learning process, learning collaboration, age level

Dinləyib-anlama və danışma üzrə işin aparılmasında oxu mətnlərindən istifadənin mühüm rolu vardır. Cəmiyyət yarandığı gündən insanlar bir-biri ilə dil vasitəsilə ünsiyyət qurublar. Bu ünsiyyət prosesində insanların bir-birini anlaması üçün şübhəsiz ki, dinləyib-anlama və danışmanın rolu böyükdür. Cəmiyyətimizdə dinləyib-anlama və danışma həmişə mühüm faktordur. Bu həm dinləyənlər arasında nitq mədəniyyətini formalaşdırır, həm də dinlənən mətnin, nitqin mahiyyətinin öyrənilməsinə kömək edir. Həmişə cəmiyyətdə özünü göstərməkdə olan bu proses, təhsil sistemində də mövcuddur. Yeni kurikulumda isə bu bir tələb kimi irəli sürülüb. Oxu mətnləri üzrə dinləyib-anlama və danışma istiqamətində işin aparılması bu bacarıqlar üzrə zəruri vərdişlərin formalaşmasına xidmət edir. Bu zaman şagirdlər bir tərəfdən zəruri dil qaydalarını mənimsəyir, digər tərəfdən isə həyatı bilik və bacarıqlara yiyələnirlər. Məhz bu mənada dinləyib-anlama və danışma üzrə işin istiqamətlərini, həmçinin bu bacarığın inkişaf etdirilməsində oxu mətnlərinin rolunu araşdırmaq mühüm əhəmiyyətə malikdir. Dinləyib-anlama və danışma Azərbaycan dili üzrə dörd məzmun xəttindən biri olduğu üçün aktualdır və onun reallaşdırılması üçün səmərəli yolların tapılması mühüm əhəmiyyətə malikdir.

Dinləmə və eşitmə anlayışında vardır ki, onlar arasındakı fərqləri nəzərdən keçirək. Eşitmə: fizioloji prosesdir, yəni səslərin qəbulu buraya daxildir. Səsləri qəbul etmək isə passiv prosesdir. Dinləmək: səsli, şifahi və şifahi olmayan hərəkətləri şərh etməkdir. Aktiv prosesdir. Dinləyərkən danışanın verdiyi mesajı başa düşmək üçün jestlər, duruşlar, mimikalar, hətta susmalar olduqca vacibdir. Sözlər və hərəkətlər arasındakı əlaqə dinləyib-anlama və danışma üçün mühüm əhəmiyyətə malikdir. Belə olan zaman dinləmək təkcə eşitmək deyil, həm də alınan məlumatı şərh etmək və təhlil etmək, bu məlumatın öz təhlilini yaratmaq və eşidilənlərə öz konsepsiyalarını, rəylərini və şərhlərini vermək xarakterini daşıyacaq.

Dinləyib-anlama və danışma üzrə məzmun xətlərinin inkişaf etdirilməsində oxu mətnləri üzrə işin aparılması mühüm əhəmiyyətə malikdir. Oxu mətnlərində bu bacarıqların inkişaf etdirilməsi üçün iş düzgün qurulmalıdır. Biz burda dinləyib-anlama və danışma üzrə vacib olan bir sıra məqamları diqqətdə saxlamalıyıq. Onlardan bir neçəsini nəzərdən keçirək:

Mətn üçün uşaqların yaşına və maraq dairəsinə uyğun mövzu seçilməlidir.

Şagird bilməlidir ki, dinləmə bitdikdən sonra o, nitqi dinlədiyini sübut etməlidir.

Nitqə başlamazdan əvvəl çalışmaq lazımdır ki, şagirdlər öz yerlərində rahat otursunlar, partaların üstündə onların diqqətini yayındıracaq heç bir şey olmasın.

Natiq (şagird və ya müəllim) elə yerdə dayanmalıdır ki, bütün uşaqlar onu görsünlər. Şagirdlərə tapşırmaq lazımdır ki, gözləri natiqdə olsun, onun

jestlərini və sifət hərəkətlərini (mimikasını) izləsınlər. Natiqin səsi sinfin hər bir guşəsində eşidilməlidir.

Mətn həcmcə böyük olarsa, o, bitkin hissələrə bölünməli və mərhələlərlə oxunmalıdır. Hər bir hissənin səsləndirilməsi 3 dəqiqədən çox çəkməməlidir. Hər bir hissə səsləndirildikdən sonra müəllim oxumağı dayandırır və uşaqlara həmin hissə üzrə suallar verməlidir.

Müəllim mətndə səslənən hər hansı bir sözün uşaqlar üçün tanış olmadığını ehtimal edərsə, fasilə verməli və yeni sözün mənasını kontekstdən çıxış edərək uşaqlarla birlikdə açıqlamalıdır. Seçilən oxu mətnləri şagirdlərin maraq və tələbatına uyğun olmalıdır, həmçinin bu mətnlərdə biz şagirdlərin yaş səviyyəsini nəzərə almalıyıq. Həyatı bilik və bacarıqları əks etdirən mətnlərdən istifadə daha məqsədə uyğundur ki, şagirdlər həmin mətnlərdə verilən informasiyaları real həyata tətbiq edə bilsinlər. Bununlada biz oxu mətnləri ilə bağlı işi uğurlu bir şəkildə yerinə yetirilməsinə nail ola bilərik.

Uşaqları daim sual verməyə və fikir bildirməyə sövq etmək lazımdır. Onlar yalnız öyrənmək üçün deyil, anladıklarını nümayiş etdirmək üçün də bir-birinə suallar verə bilərlər. Verilən suallar şagirdlərin dinləmə bacarıqlarını qiymətləndirmək üçün meyar rolunu oynaya bilər. (2, 7)

Orta məktəb dərslərlərinin hər birində (5-11-ci siniflər) üzrə dinləmə bacarığı ilə bağlı standartlar və onları reallaşdırmaq üçün dərslərdə qoyulan təlim məqsədləri müəyyənləşdirilib. Oxu mətnləri vasitəsilə biz bu standartları reallaşdırmalıyıq.

Burda biz işimizi 2 mərhələdə aparmalıyıq: 1-ci mərhələyə oxu, dinləmə və danışma, 2-ci mərhələyə isə danışma və yazı daxildir. Bu proseslər bir-biri ilə sıx və ardıcıl şəkildə bağlıdır. Hər bir bacarığın uğurla həyata keçirilməsi növbəti bacarığın uğurla həyata keçirilməsində zəmin rolunu oynayır.

Oxu mətnləri üzərində iş: Dərs prosesindəki hər bir fəaliyyət həmin dərslərin mövzusunu təşkil edən mətn üzərində qurulur. Oxu məzmun xətti iki əsas standartı (2.1; 2.2) ehtiva edir: lüğət ehtiyatı və oxuyub-anlama. MMV-dəki dərslərin şərhində “Söz ehtiyatı” ayrıca rubrika şəklində “Oxu”dan sonra gəlsə də, dərs prosesində mətnin oxusu zamanı bu işin paralel şəkildə aparılması məqsədəuyğundur, çünki tanış olmayan söz və ifadələrin mənası yerindəcə axtarılmazsa, mətnin tam qavranılması mümkün deyil.

Oxu mətnləri ilə iş zamanı müəllim tərəfindən mətnin ifadəli oxusu təşkil olunmalıdır, bu zaman mətn bütövlükdə və ya fasilələrə oxuna bilər. Bu zaman mətn müəyyən hissələrə bölünür və müəllim tərəfindən oxunan hissələri şagirdlər dinləyir və həmin hissə ilə bağlı suallar şagirdlərə ünvanlanır və beləcə dinləyib anlama və danışma prosesi ardıcıl olaraq inkişaf etdirilir. Oxu mətnləri vasitəsilə dinləyib anlama və danışmanın inkişaf etdirilməsi üçün biz internet resurslarından istifadə edə bilərik. Şagirdlərin dinlədikləri mətnlə bağlı videoçarx izləməsi onların mətnə olan marağını oyatmaqla aktiv dinləməni təmin

edəcəkdir. Müxtəlif bookcafelərdə orta məktəbli şagirdlər üçün bilik və bacarıqların inkişafına yönəlmiş tədbirlər təşkil olunur. Bu cür tədbirlərdə şagirdlərin yaş, maraq və tələbatına uyğun olan mətnlər üzrə təşkil olunur ki, bu zaman qiraət ustası tərəfindən şagirdlərlə birgə seçilmiş mətn oxunur və daha sonra həmin mətn üzrə fikirlər söylənilir, diskussiya şəklində oxunan mətn müzakirə olunur və bunun nəticəsində şagirdlərdə dinləmək və növbə ilə danışmaq bacarığı, başqa baxışlara dözümlülük, diskussiya mədəniyyəti kimi vərdişlər inkişaf etməyə başlayır.

Azərbaycan dili 7-ci sinif “Mübariz” mövzusu ilə dinləyib-anlama bacarıqlarının şagirdlərdə inkişaf etdirilməsi üçün verilmiş tapşırıqlara diqqət edək:

Söz ehtiyatı inkişafı ilə bağlı

“Xaniman”, “illah”, “sinmək”, “kazarma”, “kəsdirə bilməmək”, “dərgah” söz və ifadələrinin mənasını kontekstə görə izah etməyə çalışın.

Bu tipli tapşırıqlar şagirdlərə dinlədiyi mətni anladığını nümayiş etdirməyə xidmət edir, həmçinin onların lügət fondunu zənginləşdirir.

Düşün və cavab ver:

Məndəki məlumatlardan istifadə edərək cavab verin: Xocalı faciəsi baş verəndə Mübarizin neçə yaşı var idi?

İyirmi min şəhid dedikdə müəllif kimləri nəzərdə tutur?

Bu cür tapşırıqlar şagirdlərin dinləyib-anlama bacarığını inkişaf etdirməyə xidmət edir, dinlənən mətnin hansı səviyyədə anlaşıldığını, mənimsənildiyini nümayiş etdirir. (4, 13-16)

7-ci sinif “Təqvim” mətni üzrə oxunun təşkilində dinləyib anlama və danışma bacarıqlarının inkişaf etdirilməsi üçün bu cür tapşırıqların verilməsi daha məqsədə uyğundur:

1. Təqvim nədir?

2. Təqvimin hansı növləri vardır?

3. Mətnin hissələrini adlandırın.

4. Cədvəl üzrə məndəki doğru və yanlış fikirlərin müəyyənləşdirilməsi üzrə tapşırıqların verilməsi.

Doğrudur	Yanlıştır
Ən qədim təqvim günəş təqvimidir.	Ən geniş yayılmış təqvim günəş təqvimidir
Ən qədim zamanlarda insanlar günləri saymaq üçün ağac və daş üzərində işarələr qoyurlar.	Həyat tərzini dəyişdikcə insanın dəqiq vaxt ölçülərinə tələbatı artırmırdı.

5. Mətnin tərkib hissələrinə əsasən cədvədəki **uyğunsuzluğu** müəyyən edin.

Giriş	Ay təqviminin şərqdə geniş yayılması.
Əsas	Müasir dövrdə günəş təqvimi geniş yayılıb.
Nəticə	Azərbaycanda qriqorian təqvimindən istifadə olunur.

Orta məktəbdə şagirdlərə verilən oxu mətnlərdə dinləyib-anlama və danışmanı inkişaf etdirmək üçün həmçinin şagirdlərə mətnə aid dialoq qurmaq tapşırığı verə bilərik (cütlərlə iş formasında). Mətnin məzmununa aid esse yazılması tapşırıla bilər ki, bununlada biz həm dinləyib-anlama bacarığının nə səviyyədə olduğunu yoxlamış olarıq, həm də yazı bacarıqlarını yoxlaya bilərik.

Bir-biri ilə vəhdət təşkil edən məzmun xətlərinin reallaşdırılması üçün işimizi müxtəlif istiqamətdə qururuq. Bu istiqamətlərdən biri oxu mətnləri üzrə işlərin aparılmasıdır. Oxu mətnləri dinləyib-anlama və danışma bacarıqlarını şagirdlərdə inkişaf etdirmək üçün ən effektiv vasitədir. Bu işi uğurlu həyata keçirmək üçün bir sıra məsələləri diqqətdə saxlamaq lazımdır. Mətnin hissələrə bölünərək oxunması, hissələrə ad verilməsi, mətnin yenidən adlandırılması, giriş, əsas, nəticə hissəyə uyğun sualların verilməsi dinləyib-anlama və danışma bacarıqlarının inkişaf etdirilməsinə xidmət edir.

Ədəbiyyat:

- 1.5-ci sinif üçün “Azərbaycan dili fənni üzrə metodik vəsait” Altun kitab, Bakı 2020 199 s.
2. Veysova Z. Fəal/interaktiv təlim: müəllimlər üçün vəsait, Bakı, UNİSEF, 156 s
- 3.7-ci sinif üçün “Azərbaycan dili fənni üzrə metodik vəsait” Altun kitab, Bakı 2018, 175 s..4.7-ci sinif “Azərbaycan dili dərslik” Altun kitab, Bakı 2014, 166 s.

A.A.Rüstəmov
Azərbaycan Dövlət Pedaqoji Universiteti
aysel.044@bk.ru

TƏLİM PROSESİNDƏ TƏLƏBƏLƏRİN İDRAK TƏLƏBATLARININ FORMALAŞDIRILMASI

Xülasə

Dövrümüzün aktual problemlərindən biri universitet tələbələrinin biliyə, öyrənməyə olan tələbatlarının yüksəldilməsi və gələcəyin mütəxəssisləri kimi formalaşdırılmasıdır. Təlim prosesində tələbələrin idrak tələbatlarının səmərəli inkişafı üçün idrak fəaliyyətlərinin motivasiyasının öyrənilməsi tələbələrlə işin əsas istiqamətlərini müəyyən etməyə imkan verir. Müəllimlər bu prosesdə tələbələrin biliyə olan tələbatlarının təmin edilməsi üçün uyğun pedaqoji şərait yaratmağa yardımçı olmalıdır. Tələbələrin tədris prosesində öyrənmə üçün daxili motivasiyaların meydana gəlməsini təmin edəcək şərait yaratmaq vacibdir.

ФОРМИРОВАНИЕ ПОЗНАВАТЕЛЬНЫХ ПОТРЕБНОСТЕЙ УЧАЩИХСЯ В ПРОЦЕССЕ ОБУЧЕНИЯ

Резюме

Одной из актуальных проблем современности является повышение потребности студентов в знаниях и формирование их как профессионалов будущего. Изучение мотивации познавательной деятельности для эффективного развития познавательных потребностей студентов в процессе обучения позволяет определить основные направления работы со студентами. В этом процессе преподаватели должны способствовать созданию соответствующих педагогических условий для удовлетворения потребностей студентов в знаниях. Важно создать условия для развития у студентов внутренних мотивов к обучению в процессе обучения.

FORMATION OF STUDENTS COGNITIVE NEEDS IN THE LEARNING PROCESS

Summary

One of the urgent problems of our time is to increase the knowledge and university needs of university students and to train them as future professionals. The study of the motivation of cognitive activities for the effective development of students' cognitive needs in the learning process allows them to determine the main directions of work with students. In this process, teachers should help to create appropriate pedagogical conditions to meet students' knowledge needs. It is important to create

conditions for students to develop internal motivations for learning in the learning process.

Açar sözlər: idrak, tələbat, motiv, idrak tələbatı, maraq

Ключевые слова: познание, потребность, мотив, познавательная потребность, интерес

Key words: cognition, need, motive, cognitive need, interest

İnsanın tələbatları onun mövcudluğunun, həyatın və fəaliyyətinin konkret şərtlərindən asılılığının xarakteri və dərəcəsini ifadə edir. Müasir fəlsəfi lüğətdə tələbat orqanizmin, insan şəxsiyyətinin, sosial qrupun, bütövlükdə cəmiyyətin həyat və inkişafını təmin etmək üçün zəruri olan bir şeyə ehtiyac və ya çatışmazlıq, fəaliyyətin daxili stimulu kimi müəyyən edilir.

İnsanın maddi və mənəvi tələbatları fərqləndirilir [1. səh 142]. İdrak tələbatlarını mənəvi tələbatlar kimi təsnif etmək olar. İdrak tələbatları daha çox sosial və mədəni tələbatlarla bağlıdır. Bu tələbatlar öyrənilən obyekt və hadisələrin mahiyyətinə nüfuz etmənin, eləcə də yaradıcı peşə fəaliyyətinin hərəkətverici qüvvəsi kimi çıxış edir. İdrak tələbatları həyat boyu formalaşır və onların inkişaf səviyyəsi istehsalın, ictimai münasibətlərin, təhsilin inkişafından asılıdır. İdrak tələbatları, insanı idrak fəaliyyətinə həvəsləndirən, malik olduğu bilik bazasının qeyri-kafi olduğunu dərk etmək şəklində mövcud və zəruri bilik ehtiyatı arasındakı ziddiyyətləri əks etdirən insan vəziyyəti kimi müəyyən edilir. Onlar fərdin tələbat-motivasiya sferasının elementləri kimi peşə təhsilində tələbələrin həyatında və fəaliyyətində mühüm rol oynayır.

A.N. Leontyevin fikrincə, insanda tələbatların olması onun mövcudluğu üçün zəruri şərtidir [2]. A.Maslounun tələbatlar ierarxiyasında idrak tələbatları ən yüksək səviyyələrdən birində - beşinci səviyyədədir. Biliyə olan tələbatın inkişafı şəxsiyyətin ümumi inkişafı ilə, onun öyrənilən elmlərin məzmununda və zahiri reallıqda həyatı vacib suallara cavab tapmaq bacarıqları ilə sıx bağlıdır [3s.531]. V.S.Yurkeviç idrak tələbatının xüsusiyyətlərindən qeyd edir ki, idrak tələbatının ödənilməsi vasitəsi həmişə yeni biliklərdir. Kitab oxumaq idrak ehtiyacını ödəmək üçün bəlkə də ən çox yayılmış üsuldur. Çox vaxt, artıq bildiyiniz bir kitabı yenidən oxuyarkən, birdən orada tamamilə yeni bir şey kəşf edirsiniz. Hətta kitabları təkrar oxumağa meyilli insanların xüsusi təfəkkür dərinliyi ilə seçildiyinə dair sübutlar var. Yeni biliklərin mənimsənilməsi idrak tələbatını söndürmür, əksinə onu gücləndirir.

Müxtəlif insanlarda idrak tələbatları biliyin genişliyi və dərinliyi, idrak fəaliyyətinin intensivliyi (genişliyi) ilə fərqlənir. Buna görə də elm adamları idrak tələbatının bir neçə səviyyəsini fərqləndirirlər. Bu tələbatların birinci, ilkin səviyyəsi təəssürat tələbatıdır. Bu səviyyədə fərd ilk növbədə stimulun yeniliyinə cavab verir. Təəssüratlara olan tələbat idrak tələbatının əsasını təşkil edir. Növbəti səviyyə biliyə olan tələbatdır (maraq). Mövzuya maraq, onu öy-

rənməyə meyl, kitab oxumağa sevgi və s. Maraqlı səviyyəsində idrak tələbatı çox vaxt kortəbii və emosional xarakter daşıyır və sosial əhəmiyyətli fəaliyyət məhsuluna malik deyildir. Ən yüksək səviyyədə idrak tələbatı məqsədyönlü fəaliyyət xarakteri daşıyır və sosial əhəmiyyətli nəticələrə gətirib çıxarır. Bu səviyyədə biliyə olan tələbat sosial əhəmiyyətli məqsədlərlə vasitəçilik olunur. Məmnuniyyət, sevinc qalır, lakin indi onlar kortəbii deyil, strateji məqsədlə əlaqələndirilir: peşə əldə etmək, elmi tədqiqatlar aparmaq və s. [4].

Gündəlik təcrübə, xüsusi müşahidələr və psixoloji təcrübələr göstərir ki, idrak tələbatı müxtəlif formalarda ifadə edilə bilər. Bəzi insanlar üçün bu, tədqiqat, yeni biliklər əldə etmək, bəziləri üçün hazır məlumatların mənimsənilməsi ehtiyacdır. Birincisi yaradıcı, axtarış fəaliyyəti ilə daha sıx bağlıdır, ikincisi faktların toplanması və sistemləşdirilməsi ilə bağlıdır. İdrak fəaliyyəti mütləq idrak tələbatlarının, yəni biliyə tələbatın mövcudluğunu nəzərdə tutur. İdrak tələbatları beynin yaradıcı işini təmin etmək, insan psixikasının iradi sferasını aktivləşdirmək üçün vacib olan daimi intellektual fəaliyyətə, təfəkkür fəaliyyətinə, yəni fərdin tələbatının praktiki ödənilməsinə təmin edə bilən hər şeyə istəkdə ifadə olunur. Üstəlik, biliyin mənimsənilməsinin keyfiyyəti, fərdin intellektual fəaliyyəti nə qədər yüksəkdirsə, müstəqil və tədqiqat fəaliyyəti bacarıqlarına, əqli və tərbiyə işinin texnikasına yiyələnmə səviyyəsi bir o qədər yüksəkdir.

Bu gün cəmiyyətin yüksək ixtisaslı mütəxəssislərə ehtiyacı həmişəkindən daha böyükdür, onların idrak tələbatları daimi özünütəhsil almağa kömək edir və bununla da onlara dövrümüzün daim dəyişən peşə və sosial şəraitinə uyğunlaşmağa yardımçı olur. İdrak tələbatının təzahürü mahiyyətə tələbənin şəxsi mövqeyindən asılıdır. Təlim prosesində idrak tələbatlarının və biliyə olan istəyin olması pedaqoji-psixoloji ədəbiyyatda fərdin inkişafının ən mühüm şərtlərindən biri kimi qəbul edilir. Tələbənin daxil olduğu fəaliyyət dairəsi müxtəlif ehtiyaclardan irəli gəlir. Tədris prosesində müəllimin tələbələrə idrak tələbatlarının inkişafına dəstək verməsi vacibdir. İdrak tələbatı hər cür zehni fəaliyyətdə iştirak edir. Bunu zehni istedadın ilkin və ən ümumi şərtlərinə aid etmək olar. Müəllimlər və psixoloqlar tələbələrə idrak tələbatlarında dəyişiklik olduğunu qeyd edirlər. Məktəbi bitirən şagirdlərin əksəriyyəti universitetə idrak tələbatları aşağı səviyyədə gəlir.

Təhsil sisteminin hazırkı inkişaf mərhələsi cəmiyyətin dərin təfəkkürlü, özünütəhsilə hazır olan və təbii ki, yaradıcı düşünüb işləməyi bacaran mütəxəssislərə ehtiyacı ilə bağlı dəyişikliklərlə əlamətdardır. Tələbənin təlim prosesinin əsas diqqət mərkəzində idrak tələbatlarının və müxtəlif fənlər və elmlər üzrə müstəqil bilik əldə etmək bacarığının inkişafı, həmçinin idrak qabiliyyətlərinin inkişafı olduğunu güman etmək olar. Bu gün hər bir universitetin biliyə həvəsi olan və fənləri, xüsusən də ixtisasları öyrənmək istəyən tələbələrə ehtiyacı

var. Tələbələr daha fəal və səylə öyrənməyə can atdırlarsa, o zaman bir sıra tədbirlər tətbiq etmək lazımdır.

Tələbələrin idrak tələbatlarının və nəticədə biliyə olan həvəsin formalaşması üçün müəyyən sistemi qurmaq olar. Təşkilati forma kimi 1) auditoriya işi və 2) auditoriyadan kənar iş.

Birinci təşkilati formaya daxildir: a)problemi həll etməyin nəzəri cəhətdən mümkün yolu ilə onun həlli arasındakı ziddiyyət; b)praktik məşğələlər (mühazirələrdə və müstəqil iş zamanı tələbələrin əldə etdikləri bilikləri tətbiq etmək bacarıq və vərdislərinin inkişafına töhfə verən, nəzəriyyə ilə təcrübə arasında əlaqəni təmin edən reproduktiv təhsil metodu); c)müstəqil iş (adətən hesablama və qrafik tapşırıqları yerinə yetirməyi, hesablama işlərini, modelləşdirməni əhatə edir; d)dəyirmi masalar (aktual və ya tarixi problemlərin və ya hadisələrin müzakirəsi, habelə onlara dair nəticələrin səsəndirilməsi, ən çox müəyyən problemlərin birbaşa müzakirəsi üçün heterogen iştirakçıların sərbəst konfransı kimi istifadə olunur; müzakirənin məqsədi bu mövzuda fikir və mülahizələrin ümumiləşdirilməsidir); e)konsultasiyalar; f)məruzələr və tezislər.

Bu və ya digər şəkildə tələbələrdə biliyə və yeni məlumatlara həvəs yarada bilən dərslərin keçirilməsinin təşkilati formalarının ikinci qrupuna aşağıdakı iş növləri daxildir: a) tələbələrin elmi-tədqiqat işlərinə cəlb edilməsi onların yaradıcılıq və intellektual potensialından istifadə edərək aktual problemlərin həllinə imkan verir; b) fərdi ev tapşırığı (öyrənilən fənnin hüdudları daxilində tələbənin seçdiyi mövzu üzrə hər hansı araşdırma, məlumatların təhlili, problemin həlli və s. nəzərdə tutulur); c) muzeylərə səyahətlərin təşkili, tarixi yerlərə səyahətlər, müxtəlif sənaye müəssisələrinə səfərlər və s.; d) eyni və ya oxşar ixtisasda təhsil alan digər ölkələrdən olan tələbələrlə onlayn ünsiyyətin təşkili və s.

Tələbələrdə idrak tələbatlarının formalaşması üçün yuxarıda göstərilən sistemlərlə yanaşı, tələbələrə bilik istəyinin öyrədilməsi və tərbiyəsinin aşağıdakı üsullarını ayırmaq olar: 1) idrak marağının və fəaliyyətinin inkişaf etdirilməsi üsulları: bunlara müzakirə, söhbət, mənbə ilə iş (məsələn, kitab), nümayiş, illüstrasiya, idrak oyunu, situasiya metodu və s. kimi mühazirə növləri daxildir; 2) özünütəhsil bacarıqlarının formalaşdırılması üsulları. Bunlara məşğələlər, praktiki metod, program öyrənmə metodu daxildir; 3)məhsuldar düşüncə, müstəqilliyin təzahürü üçün motivasiya üsulları. Bunlara müzakirələr, idrak oyunları, program öyrənmə metodları, həmçinin situasiya metodu daxildir.

Tələbələrin gələcək peşəsinə uyğun gələn idrak tələbatlarının formalaşması üçün məqsəd və vəzifələrin qoyulması vacibdir. Eyni zamanda tələbələr arasında idrak tələbatlarının məqsədyönlü formalaşdırılması, həmçinin məqsəddə çatmaq üçün dərskənəkar iş formalarının, müstəqil işin, tədqiqat işinin istiqamətləndirilməsi, müvafiq pedaqoji vasitələrin seçilməsi, motivasiyanın biliyə və peşənin inkişafına yönəldilməsinin, eləcə də tələbələrin müstəqil biliklərə yiyələnmək zərurətinin dərk edilməsinin təmin edilməsi əsasdır.

Universitetdə təhsil prosesində tələbənin tələbat-motivasiya sferasının strukturu daim mürəkkəbləşir, şüur və müstəqillik səviyyəsi yüksəlir. Tələbə öz idrak tələbatlarını və imkanlarını dərk edərək, onları idrak fəaliyyətində reallaşdırmağa çalışır və tədricən öz-özünə öyrənmə səviyyəsinə keçir.

Biliyin tələbənin əsas idrak motivinə çevrilməsi təlim prosesində baş verir [5, səh 85]. Təlim prosesi zamanı idrak tələbatlarının təmin edilməsi və idrak maraqlarının yaranıb inkişafı tələbə şəxsiyyətinin formalaşmasında mühüm yer tutur. Tələbələrə biliyə olan maraqları idrak fəallığını əmələ gətirir, nəticədə də idrak marağı dərinləşir və möhkəmlənir. Təlim motivlərinin idrak prosesinin özündə fəal maraqla birləşməsi, tələbənin müstəqil bilik əldə etməsinə yönəldilməsi xüsusi əhəmiyyət kəsb edir. Öyrənmək üçün kifayət qədər motivasiya olmadıqda, tələbələr təkcə materialın öyrənilməsi zamanı deyil, həm də bütün təlim prosesi ilə əlaqədar olaraq fəaliyyətin azalmasını (və bəzən yox olması) yaşayırlar. Mövcud vəziyyəti uğurla həll etmək üçün təlim prosesində aparıcı rolun tələbələr arasında yeni öyrənmə motivlərinin formalaşmasına, onların təhsil prosesinə fəal münasibətinin inkişafına təsir edən pedaqoji şəraitin tutması lazımdır. Pedaqoji fəaliyyətdə təlim motivlərinin formalaşması tələbələrə motivasiya komponentlərinin - idrak tələbatlarının, məqsədlərinin, emosiyalarının yaranmasına yönəlmiş şəraitin yaradılması ilə bağlıdır [6]. Öyrənmə motivlərinin formalaşdırılması metodu dedikdə, müəllimin şagirdlərə tədris prosesində öyrənmə üçün daxili motivasiyaların (məqsədlər, duyğular, tələbatlar, maraqlar) meydana gəlməsini təmin edəcək şərait yaratmaq üçün fəaliyyətlərinin məcmusu nəzərdə tutulur.

Tələbələrə təlim motivlərinin formalaşması üçün metodlar toplusu : tədris materialı vasitəsilə şagirdlərin idrak fəaliyyətinin yenilənməsi; tələbə dərslərinin təşkili və keçirilməsində problemlə yanaşmanın həyata keçirilməsi; tələbələrə öyrənmədə məqsəd qoymağı öyrətmək və s. Tələbələrə idrak marağına onların daxili motivləri təsir göstərir. Buna görə də tələbələrə idrak marağını inkişaf etdirmək üçün müəllimlər tələbələrə daxili motivlərinin səviyyəsinin yüksəldilməsinə və tam təzahürünə kömək edəcək pedaqoji şərait yaratmalıdırlar.

Tələbələrə idrak maraqları və öyrənməyə motivasiyaları təhsil prosesinin məhsuldarlığının həlledici amillərindən biridir. Bilikləri daim artırmaq istəyi, onların fəaliyyətdə yaradıcı tətbiqi kimi şəxsiyyət xüsusiyyətləri təhsil dövründə formalaşmalıdır, çünki insanın şəxsiyyət kimi formalaşması məhz bu dövrdə baş verir.

Məqalənin aktuallığı universitet tələbələrə idrak tələbatlarının formalaşdırılması prosesinin səmərəli şəkildə həyata keçirməyin üsullarının müəyyənləşdirilməsi ilə bağlıdır. Universitet tələbələrə idrak tələbatlarının formalaşması metodlarının kifayət qədər inkişaf etdirilməməsi aktual problemdir.

Problemin elmi yeniliyi təlim prosesində idrak tələbatlarının formalaşması üçün üsulların təklif edilməsi və inkişafından ibarətdir.

Məqalənin praktik əhəmiyyəti ondan ibarətdir ki, ali təhsil müəssisələrində tələbələrin idrak tələbatlarının formalaşdırılması prosesində istifadə etmək olar.

Ədəbiyyat:

1. *Ваграмов Ә.С., Әlizadə Ә.Ә. Психологија. Баки: [Çinar-çар], 2009*
2. *Леонтьев А.Н. Потребности, мотивы и эмоции. – М., 1971*
3. *Словарь психолога-практика. Сост. С.Ю.Головин. 2-е изд., 2001. – 976 с*
4. *Фридман Л.М., Кулагина И.Ю. Психологический справочник учителя.*
5. *Samal Zeynaloğlu. Təlim fəaliyyətinin psixoloji prosesi (metodik tövsiyələr) Bakı, 2017*
6. *Медведева Н.В. О педагогической проблеме формирования мотивов учения у студентов. 2017*

Z.M.Qasımzadə
Azərbaycan Dövlət Pedaqoji Universiteti
zkasimzada@gmail.com

MƏKTƏBƏQƏDƏR YAŞLI UŞAQLARIN SOSİALLAŞMASINDA AİLƏNİN ROLU

Xülasə

Məktəbəqədər yaşlı uşaqların inkişafında ən təsirli və ali institut ailə institutudur. Uşaq ailədə qazandığı dəyərləri gələcək həyatı boyu qoruyur və onlara müvafiq yaşayır. Məhz ailə vasitəsi ilə uşaq ictimai həyata nüfuz edir, onun dəyərlərini, davranış normalarını, təfəkkür üsullarını və dili mənimsəyir.

Ailədə və uşaq bağçasında xeyirxah abu-hava ilə fəaliyyət göstərən valideyn və pedaqoqlar uşaqlara ən yaxın insanlardır. Onlar uşağın daxili aləminin formalaşmasında həlledici rol oynayırlar.

РОЛЬ СЕМЬИ В СОЦИАЛИЗАЦИИ ДОШКОЛЬНИКОВ

Резюме

Наиболее эффективные и высшие институты в развитии детей школьного возраста в семейном учреждении. Дети в ценности семьи и защищает его жизнь и жизнь будущего. Он проникает в общественную жизнь ребенка с семьей, ее ценностей и норм поведения, способов мышления и принятия языка.

С хорошей атмосферы в семье и детском саду для детей родителей и воспитателей, близких людей. Они играют решающую роль в формировании внутреннего мира ребенка.

THE ROLE OF THE FAMILY IN THE SOCIALIZATION OF PRESCHOOL CHILDREN

Summary

The family institut is the most effective and higher institutes in the preschool-aged children's development. The child defends and lives in accordance with value the whole life which earn it in family. The child penetrates the social life through family, learns his values, norms of conduct, ways of thinking and language

With a good atmosphere in the family and kindergarten children to parents and caregivers, loved ones. They play a role the formation of the child's inner world.

Açar sözlər: *ailə tərbiyəsi, ailə dəyərləri, sosial-mənəvi tərbiyə, prinsiplər*

Ключевые слова: *семья, образование, семейные ценности, социальное и нравственное воспитание, принципы*

Key words: *family, education, family values, social and moral education, the principles of*

Bu bir həqiqətdir ki, məktəbəqədər təhsil sistemi uşaqların sosiallaşması və şəxsiyyətinin mənəvi inkişafı üçün məsuliyyət daşıyır. Ancaq uşaqların ilkin sosiallaşması prosesi ailədə baş verir. Məktəbəqədər yaş dövründə psixi proseslər böyükklərin təsiri altında inkişaf edir, nəsilədən nəslə ötürülür, tərbiyə sistemi və şəxsiyyətlərarası münasibətləri formalaşdırır. Sosial rollarda çıxış etmək, böyükklərin aləmini dərk etmək bu yaşda olan uşaqların tərbiyə və təliminin məzmununu təşkil edir. Uşaqlar ətraf aləmdə baş verən prosesləri, cisim və hadisələrin əlamət və xüsusiyyətlərini, şəxsiyyətlərarası münasibətləri, böyükkləri müşahidə edərək, onlarla ünsiyyətdə olaraq dərk edirlər. Bir sözlə, ailə kiçik məktəbəqədərliklərin tarixi təcrübəni mənimsəmə mənbəyi rolunda çıxış etmiş olur. Bu mənada deyə bilərik ki, ailə uşaq üçün ilkin tərbiyə məktəbi və sosiallaşma amilidir. Xüsusilə, məktəbəqədər yaş dövründə ailə uşağın sosiallaşmasına xüsusi diqqət yetirməlidir. Çünki məktəbəqədər yaş dövrü uşağın sosial münasibətlər aləminə daxil olunması üçün çox əhəmiyyətlidir. L.S.Viqotskinin sözləri ilə desək, bu dövr uşağın “bəşər mədəniyyətinə” qovuşan dövrüdür.

Düzdür, sosiallaşma insanın bütün həyatı boyu davam edir. Lakin onun uğurlu reallaşmasının əsasları məhz məktəbəqədər yaş dövründə qoyulur. Məktəbəqədər yaş dövrü sosial-mənəvi dəyərlərin, davranışların mənimsənilməsinin aktiv dövrüdür.

Uşaqların mənəvi və sosial davranış normalarında əks olunan sosial təcrübəni şüurlu surətdə mənimsəməsi və bir-biri ilə münasibətlər qurması prosesində tədricən şəxsiyyətin mənəvi mövqeyi formalaşır. Mənəvi inkişaf uşaqların fəaliyyəti zamanı həyata keçir. Bu cür fəallığın nəticəsində yalnız bilik, bacarıq və vərdişlər deyil, həm də şəxsiyyətin mənəvi kompetensiyalarının formalaşması üçün zəmin yaranır.

Məktəbəqədər yaşlı uşaqların sosial-mənəvi inkişafında ən təsirli vasitə ailədir. Uşaq hələ kiçik yaşlarından ailədə qazandığı dəyərləri gələcək həyatı boyu qoruyur və onlara müvafiq yaşayır. Ailə vasitəsi ilə uşaq ictimai həyata nüfuz edir, onun dəyərlərini, davranış normalarını, təfəkkür üsullarını və dili mənimsəyir. Başqa sosial institutlardan fərqli olaraq ailə bütün həyatı boyu övladın bütün hərəkətlərinə təsir etməyə qadirdir.

“Ailə uşağın mənəvi inkişafının beşiyidir. Ailə tərbiyədə əsas, uzunmüddətli və mühüm rol oynayan kollektivdir. O, uşağın özünü dərk etməsini və sevgi, qayğı, nəvazişə olan tələbatını təmin edən ənənəvi institutlardan biridir” [2,35].

Bütün bunlarla birlikdə uşaqların fəal sosoallaşmasında, mənəvi dəyərlərə yiyələnməsində ailənin məsuliyyəti böyükdür. Belə ki, bəzi ailələrdə sosial mühitdə olan neqativ təsirlər təbliğ olunur: davakarlığı təbliğ edən filmlər, uşaqların yaşına uyğun olmayan, mənəviyyatına mənfi təsir göstərən cizgi filmləri, internet məlumatları, yaşlıları arasında olan aqressivlik və s. Bütün

bunlar isə uşaqların şəxsiyyət kimi inkişafına, sosial-mənəvi dəyərlərin formalaşmasına mənfi təsir göstərir.

Uşaqların ailədə tərbiyəsi məsələləri dövlətin diqqət etdiyi əsas məsələlərdəndir. Çünki ailədə tərbiyə imkanlarının möhkəmlənməsi ölkədə mənəvi-əxlaqi mühitin sağlamlaşdırılmasının əsas istiqamətlərindən biridir. Sağlam ailə yüksək mənəviyyətli uşaq tərbiyəsi və mükəmməl vətəndaş təhsili deməkdir. Məktəbəqədər yaşlı uşaqların sosiallaşmasında ailə üzvləri arasında normal ünsiyyətin mühüm rolu vardır. Ailənin sosial-mənəvi tərbiyəsində baba və nənələrin xidmətləri xüsusilə böyükdür. Onlar xalq nəğmələri, nağıllar, bayatılar, zərb-məsəllər vasitəsi ilə böyüklərə, ailə ənənələrinə, vətənə məhəbbət aşılayır və bunun gündəlik davranışda istifadə edilməsinə nail olurlar. Məktəbəqədər təhsil programında qeyd edildiyi kimi, uşaqların estetik inkişafını təmin etmək üçün aşağıdakı strategiyalara istinad edilməsi məqsədə müvafiqdir:

- yaradıcılığa həvəsləndirən müvafiq mühitin yaradılması;
- uşaqların incəsənət nümunələri vasitəsilə özünü ifadə etməyə həvəsləndirilməsi;
- estetik inkişafın təmin edilməsi üçün ailələrin maarıflandırılması [3,50].

Bu strategiyalardan biri göründüyü kimi ailə ilə bağlıdır. Çünki kiçik yaşlı uşaq ən ülvi insani hissləri doğmalarından alır. Həmçinin nifrət etməyi də, qəddarlığı da ən əvvəl ailədən götürür. Uşağın göz açıb gördüyü ailə mühiti onun şəxsiyyət kimi yetişməsində əvəzedilməz amildir. Burada böyüyən uşaqlar bilməlidirlər ki, qohumlarla, valideynlərlə, bacı və qardaşlarla mehriban davranmadan insan xoşbəxt ola bilməz. Onlar baba və nənələrinin necə ömür yaşadıqlarını, hansı şəraitdə böyüdüklərini və sınaqlardan necə çıxdıqlarını öyrənməlidirlər.

Ailədə normal sosiallaşma o zaman baş verir ki, uşağın irəli sürdüyü istənilən fikir və təşəbbüslərə atana-ana və ailənin digər üzvləri hörmətlə yanaşır, onun dostu və məsləhətçisi olur, uşağın fikrini ona təzyiq göstərmədən düzgün istiqamətə yönəldirlər. Bu demokratik fikirli ailələrə xas olan keyfiyyətdir. Lakin hər bir ailə belə deyildir. Tədqiqatlar sübut edir ki, münaqişəli ailələrdə böyüyən uşaqlar fikirləri, arzuları ilə yanaşı münasibətlərini də gizlədir, əhatəsi ilə normal münasibət qura bilmirlər. Daim təzyiq altında böyüyən uşaqlar sosiallaşmada da çətinlik çəkirlər.

Ailə üzvlərinin bütün varlığı ilə uşağa bağlılığı, münasibətlərin emosional və mehriban xarakter daşması, eqoizmin olmaması və s. valideynləri uşağın ehtiyaclarını təmin etməyə simullaşdırır. Bütün bunlar ali və mənəvi hisslərin tərbiyəsi üçün əlverişli şərait yaradır. Tərbiyəçi-müəllimlər öz tərbiyəvi işlərində valideynləri məktəbəqədər müəssisənin köməkçisi kimi deyil, uşaq şəxsiyyətinin formalaşdırılmasında bərabərhüquqlu iştirakçısı kimi qəbul etməlidirlər.

Ədəbiyyat:

1. *Azərbaycan Respublikasının Təhsil haqqında Qanunu*. Bakı, 2009
2. *Azərbaycan Respublikasında məktəbəqədər təhsilin kurikulumu*. “Təhsil problemləri” qəzeti, 24 mart, 2
3. *Məktəbəhazırlıq qruplarında işin təşkili metodikası*. Bakı, 2017.
4. Патрушева И.Н. Роль семьи в формировании духовно-нравственной личности // Теория и практика образования в современном мире: материалы IV междунар. науч. конф. (г. Санкт-Петербург, январь, 2014) с. 192-197.

N.R.Əliyeva
Azərbaycan Dövlət Pedaqoji Universiteti
aliyeva_nigar_97@mail.ru

AZƏRBAYCAN MƏKTƏBLƏRİNDƏ TƏHSİLDƏ SOSIAL- PSIXOLOJİ XİDMƏTİN MÜASİR VƏZİYYƏTİ

Xülasə

Məqalədə məktəbə psixoloji xidmətin mahiyyəti və bu barədə respublikamızda görülmüş işlər barədə məlumat verilir. Təhsil sistemində praktik psixoloqun iş strukturu, təhsil sistemində müşahidə olunmuş müəyyən problem, onların aradan qaldırılması yolları, şagird-praktik psixoloq münasibətlərindəki nisbət fərqi, son zamanlar yayılmış suisidial hallar və bu kimi məsələlər məqalədə öz əksini tapmışdır. Eyni zamanda, məqalədə müasir dövrdə məktəbdə sosial-psixoloji xidmətin müasir vəziyyəti, onların həlli məsələləri əks olunmuşdur. Tərbiyə prosesini düzgün idarə etmək üçün isə şəxsiyyətin tələbatları, maraq və meylləri, dünyagörüşü, əqidə ideyaları, qabiliyyətləri nəzərə alınmalıdır. Bu da tərbiyə işini təşkil edən təhsil müəssisəsinin və məktəb kollektivinin qarşısında böyük məsuliyyət qoyur.

СОВРЕМЕННОЕ СОСТОЯНИЕ СОЦИАЛЬНО- ПСИХОЛОГИЧЕСКИХ УСЛУГ В ОБРАЗОВАНИИ В АЗЕРБАЙДЖАНСКИХ ШКОЛАХ

Резюме

В статье представлена информация о характере психологической службы школы и работе, проводимой в нашей стране. В статье отражена структура работы практического психолога в системе образования, отдельные проблемы, наблюдаемые в системе образования, пути их преодоления, разница в соотношении студент-практический психолог, недавние суициды и подобные вопросы. В статье отражены современные проблемы социально-психологической службы в школе в новейшее время. Для того чтобы правильно управлять процессом воспитания, необходимо учитывать потребности, интересы и склонности, мировоззрение, представления и способности личности. Это накладывает большую ответственность на учебное заведение и коллектив школы, организующий воспитательную работу.

THE CURRENT STATE OF SOCIAL AND PSYCHOLOGICAL SERVICES IN EDUCATION IN AZERBAIJANI SCHOOLS

Summary

The article provides information about the nature of psychological services to the school and the work done in our country. The article reflects the structure of the work of a practical psychologist in the education system, certain problems observed in the education system, ways to overcome them, the difference in the ratio of student-practical psychologist, recent suicides and similar issues. The article reflects the modern problems of social and psychological services at school in modern times. In order to properly manage the process of upbringing, the needs, interests and tendencies, worldview, ideas and abilities of the individual must be taken into account. This puts a great responsibility on the educational institution and the school staff that organize the educational work.

Açar sözlər: *təhsil sistemi, psixoloji xidmət, müasir problem, praktik psixoloq, şagird, valideyn, fəaliyyət sahəsi*

Ключевые слова: *система образования, психологическая служба, современные проблемы, практический психолог, студент, родитель, сфера деятельности*

Key words: *education system, psychological services, modern problems, practical psychologist, student, parent, field of activity*

Ötən dövr ərzində məktəbdə psixoloji xidmət sahəsində müəyyən inkişaf yaranmış, respublika məktəblərinin müəyyən hissəsi praktik psixoloqlarla təmin olunmuşdur. Bu müddət ərzində məktəbdə psixoloji xidmətin təşkilində, idarə olunmasında, bir sözlə, hüquqi təminatla bağlı müəyyən işlər görülmüşdür. Azərbaycanada məktəbdə psixoloji xidmət işinə 1921-1926-cı illərdən başlanılmışdır. Bu sahədə ilk eksperimentlər Bakı şəhərində, XX əsrin 50-ci illərindən 30 saylı məktəbdə keçirilmişdir. Respublika məktəblərində 1990-cı ildən başlayaraq psixoloji xidmət sahəsi nisbətən geniş şəkildə tətbiq edilməyə başlanılmışdır. XX əsrin son on illiyindən başlayaraq problemlə bağlı bir sıra tədqiqatlar aparılmış, elmi konfranslar, dəyirmi masalar təşkil edilmiş, psixoloji xidmətin vacibliyi, başlıca funksiyaları, məktəbdə sosial-psixoloji iqlimin mahiyyəti məsələləri müzakirə olunmuşdur.

Təhsildə psixoloji xidmət respublikamızda ayrı-ayrı sahələrdə müxtəlif formalarda həyata keçirilir. Doğrudur, bunlar müxtəlif yaş dövrləri ilə bağlı olmuşdur. Psixoloqlarımız məktəbəqədər təhsilin, kiçik məktəb yaşlı şagirdlərin, yeniyetmə və gənclərin, bir sözlə, təlim-tərbiyənin, pedaqoji fəaliyyət və müəllim şəxsiyyətinin psixoloji problemlərinə aid tədqiqatlar aparmışlar və bu da bütövlükdə təhsildə psixoloji xidmətin ən bariz nümunələrindən biridir.

“Azərbaycanda təhsildə psixoloji xidmət müxtəlif istiqamətlərdə aparılmışdır. Bunları şərti olaraq belə qruplaşdırmaq olar:

a) Məktəbəqədər təhsilin psixoloji problemləri ilə bağlı aparılan tədqiqatlar;

b) Kiçik məktəblilərin təlim fəaliyyəti ilə bağlı aparılan psixoloji tədqiqatlar;

c) Yeniyetməlik və gənclik yaşı dövrünün psixoloji xüsusiyyətləri ilə bağlı tədqiqatlar;

d) Tərbiyə sahəsində aparılan psixoloji tədqiqatlar;

e) Təlim sahəsində aparılan tədqiqatlar;

f) Müəllim şəxsiyyətinə verilən tələblərlə bağlı aparılan tədqiqatlar”.[3, s. 120]

Azərbaycanda təhsil sistemində psixoloji xidmətin təşkili haqqında ilk elmi məlumat M.Ə.Həmzəyevin 1991-ci ildə çap olunmuş “Pedaqoji psixologiya” adlı əsərində rast gəlmək mümkündür. Dərs vəsaitinin V fəslə “Məktəbə psixoloji xidmətin əsasları” adlanır. Kitabın müəllifi M.Ə.Həmzəyev ilk dəfə olaraq bu əsərdə “psixoloji xidmət” anlayışının mahiyyətinə aydınlıq gətirmiş, məktəbdə psixoloji xidmətin zəruriliyini əsaslandırmışdır. M.Ə.Həmzəyevin kitabda müasir məktəbin qarşısında duran vəzifələrin yerinə yetirə bilməsi üçün psixoloji köməyin vacib olduğunu göstərir. Biz tez-tez şagirdlərin təlimə münasibətinin zəifləməsi, tərbiyəlilik səviyyəsinin aşağı düşməsi, müəllim-şagird münasibətlərində çətinliklərin olması barədə mülahizələrin şahidi oluruq. Şagirdlərin intellektual səviyyələrin müxtəlifliyi, çətin tərbiyə olunan uşaqların xüsusiyyətləri müəllimdən onları hərtərəfli öyrənməyi və düzgün yanaşmağı tələb edir.

Müasir dövrdə istənilən fəaliyyətin və insan münasibətlərinin səmərəliliyi psixoloji biliklərin tətbiqinə söykənir. XXI əsrdə bütün sahələrdə, xüsusilə də təhsildə psixoloqa olan ehtiyac getdikcə artmaqdadır. Məktəb illəri hər bir məktəbli üçün psixoloji baxımdan ən həssas zaman sayılır. Lakin bu gün orta təhsil müəssisələrində ehtiyacı olan şagirdlərlə işləyəcək məktəb psixoloqlarının kəmiyyət və keyfiyyətləri heç də ürəkaçan səviyyədə deyil.

2014-2019-cu il Ümumtəhsil məktəbləri və şagird sayı üzrə əsas göstəricilərə baxaq:

İl	Məktəb sayı	Şagird sayı
2014-2015	4481	1325634
2015-2016	4472	1359173
2016-2017	4457	1473189
2017-2018	4419	1522487
2018-2019	4418	1567016

2019-2020-ci il tədris ilində Nazirlər Kabinetinin müvafiq qərarına uyğun olaraq, “Təhsil Müəssisələrində psixoloji xidmətin təşkili Qaydaları” təsdiqlənib.

Təhsil Nazirliyindən verilən məlumatlara görə, qərara əsasən, bütün pillələr üzrə təhsil müəssisələrində psixoloji xidmət fəaliyyət göstərəcək, şagirdlərin sayı 1000-dək olan məktəblərdə 1, 1000-dən 3000-dək olan məktəblərdə 2, 3000-dən çox olan məktəblərdə 3 psixoloq fəaliyyət göstərəcək.

Buna əsasən, şagirdlərin sayına görə psixoloq ştatına diqqət yetirək:

İl	Məktəb sayı	Şagird sayı	Psixoloq ştatı
2014-2015	4481	1325634	441.878
2015-2016	4472	1359173	453.058
2016-2017	4457	1473189	491.063
2017-2018	4419	1522487	507.496
2018-2019	4418	1567016	522.338

Yuxarıdakı göstərici şagird sayına uyğun göstəricidir.

Azərbaycan təhsil sahəsində bu istiqamətdə xeyli boşluqlar vardır. Psixoloji xidmət haqqında əsasnamədə psixoloqun istənilən yaş mərhələsində olan uşaqların hərtərəfli şəxsi və intellektual inkişafını təmin etmək, istedadlı şagirdləri aşkarlamaq, onlarda özünütərbiyə bacarığını formalaşdırmaq kimi vəzifələri qeyd olunsa da, bu, hələ ki, formal xarakter daşıyır. Bəzi məktəblərdə ümumiyyətlə, psixoloq vəzifəsini yerinə yetirən mütəxəssis yoxdur. Bəzi məktəblərdə isə bu boşluğu qeyri-ixtisas sahibi olan kadrlarla doldurmağa çalışırlar.

Valideynlərin çoxu isə təəssüf ki, övladlarının oxuduğu məktəbin psixoloqu ilə mütəmadi şəkildə əlaqə saxlamırlar. Bu isə şagirdlərin intellektual fərd kimi yetişməsinə, hətta onların gələcəkdə tutacağı sosial statuslarına təsirsiz ötürməyən bir problemdir. Bu gün yüzlərlə şagirdin təhsil aldığı bir çox məktəbdə cəmi bir psixoloq ştatı var ki, onun da öz işinə nə dərəcədə ciddi yanaşmasını dəqiq söyləmək mümkün deyil. Əksər tədris ocaqlarında başqa ixtisasa sahib olan müəllimlər həm də məktəb psixoloqu kimi “fəaliyyət göstərirlər”. Bu baxımdan fəaliyyət məqsədindən asılı olmayaraq, bütün bu kimi sahələrdə psixoloji xidmətin təşkili olduqca əhəmiyyətlidir. Bu aktual problemi məktəb mühitində də müşahidə edə bilərik.

Təhsilin keyfiyyətinin, şagirdlərin təlim motivlərinin və nailiyyətlərinin yüksəldilməsi, müəllim-şagird münasibətlərində, eləcə də müəllim-müəllim, müəllim-valideyn münasibətlərinin daha da yaxşılaşdırılması işində məktəbdə təşkil edilmiş psixoloji işin mühüm əhəmiyyəti vardır. Belə məsələ qeyd olunmalıdır ki, məktəblərdə mövcud olan müəyyən çətinliklərin bir qismi bu gündə öz həllini gözləyir. Problemlərin həcmi və növü, psixoloqların fəaliyyətinə ve-

rilən müəyyən tələblər artdıqca psixoloq-şagird nisbəti, psixoloqların əmək haqqı, tərbiyə faktoruna diqqətdə azalma və ya stabillik müşahidə olunur.

Azərbaycanda müasir dövrdə konkret olaraq təhsildə pedaqoji xidmətin ümumi-nəzəri, təcrübi məsələləri, qarşıya çıxan çətinliklər və onların səbəbləri, gələcəkdə görülən işlər, məktəblə psixologiya arasında əlaqələrin formaları və digər problemlər geniş şərh olunur. “Müasir Azərbaycan məktəbinin psixoloji problemləri” (Ə.Ə.Əlizadə, 1999), “Yeni pedaqoji təfəkkür” (Ə.Ə.Əlizadə, 1998). “Məktəbdə psixoloji xidmətin əsas məsələləri” (R.Əliyev, 2004), “Psixoloji xidmətin əsasları” (L.Əmrahlı, 2006) və başqa əsərlər bu baxımdan diqqəti cəlb edir.

“Respublikamızda Təhsil Sistemində psixoloji xidmətin təşkili ilə bağlı istiqamətverici, elmi-metodiki məzmunlu vəsaitlərin hazırlanması sahəsində ilk təşəbbüslərdən biri R.H.Məmmədzadə tərəfindən göstərilmişdir. Onun “Təhsil müəssisələrində psixoloji xidmət” adlı metodik vəsaitinin çap olunması o vaxtlar ilk təcrübə kimi diqqəti cəlb etmişdir. Vəsaitin I bölməsi “Təlim-tərbiyə prosesinin bəzi pedaqoji və psixoloji problemləri adlanır”. Bu bölmədə müəllif müstəqillik əldə edilənədək olan dövrdə təlim-tərbiyə sahəsindəki nöqsanları, onları doğuran səbəbləri təhlil etmiş, tərbiyə sahəsindəki boşluqların səbəblərinin bir çoxunun onun aktual problemlərinin elmi cəhətdən tam işlənmiş konsepsiyalarının olmamasında görmüşdür. O, müasir şəraitdə tərbiyəvi mikrosistem, bu sistemə daxil olan fəaliyyət növləri və məhsuldar işləyən komplekslərin fəaliyyətlərinin gücləndirilməsi zərurətini xüsusi vurğulanmışdır.

Son zamanlar suicidal hallar yeniyetmələr arasında daha çox müşahidə olunur. Yeniyetmə beyninin harmonik inkişaf qanunauyğunluqları, özünüifadə, özünütəsdiq, özününmüşahidə yollarındakı problemlər, ailədaxili, məktəb və sosial mühitindəki gərginliklər intihar hallarının əsas səbəbləri kimi göstərə bilərik. Bütün bu kimi problemlərin yaranmasında istər məktəbin, istərsə də ailənin özünəməxsus əhəmiyyəti var. Məktəb və sosial mühiti ilə problemi olan yeniyetmə və gəncin isə son güvən yeri ailəsidir. Ailəsindən və valideynlərindən heç bir dəstək ala bilməyən yeniyetmənin suicidal meyl etməsi onun son güman yerinin ailədaxili şəraitin, münasibətlərin yetərsizliyindən xəbər verir. Bu problemi yalnız məktəb mühiti ilə bağlamaq doğru deyil. Intihar və bu kimi davranışların tədqiq edilməsi, bu halların vaxtında qarşısının alınması üçün müxtəlif təklif və məsləhətlər, baş vermiş suicidal hallarla əlaqədar görülən işlər, baş tutmayan suicidal cəhdlərdən sonra reabilitasiya işləri, məlumatlandırma, məsləhətvermə bir çox bu kimi prosesləri mənbələrdən əldə etmək mümkündür. Məktəb psixoloqu bu haqda kifayət qədər informasiyaya sahib olmalı və bu profildə profilaktik və maarifləndirmə işlərinə həyata keçirməlidir.

“Psixoloji fəaliyyətin həyata keçirilməsi üçün psixoloji məqsəd və vəzifələr, təsir vasitələri və üsulları barədə, özünü analiz etmə barədə biliklər, məqsədlərin quruluşu, psixoloji təsir vasitələri və sair tətbiq olunması ilə əlaqəli

olan bacarıqlar, fənn müəlliminin, metodistin, diaqnostun peşəkar mövqeyi, psixoloji xüsusiyyətlər-endusiya, məqsədyönlülük, pedaqoji təfəkkür zəruridir. Eyni tərzdə psixoloq əməyini digər tərkib komponentləri təhlil edilir: psixoloji ünsiyyət, psixoloq şəxsiyyəti, şagirdlərin təhsil səviyyəsi və tərbiyyəsi”. [5, s. 200]

Pedaqoji tədqiqatlardan aydın olur ki, məktəb psixoloqları belə çətinlik şəraitində bir sıra kəskin mənfi emosiyalar keçirirlər. Yəni onlar təcrid yadlaşma halətlərindən başlayaraq şok və depressiya vəziyyətinə qədər gərginlik keçirirlər. Tədqiqatlardan aydın olur ki, məktəb psixoloqların rastlaşdıqları peşə çətinlikləri onlarda aşağıdakı pozğunluqlara gətirib çıxara bilər.

Mövzunun aktuallığı: Müasir dövrümüzdə təhsildə sosial-psixoloji iş sahəsində müəyyən problemlər öz həll yolunu gözləyir. Təhsil sistemində müşahidə olunan aktual problemlər və bu problemlərin həlli yolları müəyyən qədər öz əksini bu məqalədə tapır.

Məqalənin elmiliyi: Bu məqalə mövzusunun elmiliyi ondan ibarətdir ki, çağdaş dövrümüzdə təhsildə sosial-psixoloji xidmət öz inkişaf dövrünü yaşayır. Elmin inkişafı zamanı müəyyən problemlər öz əksini tapır. Bu məqalədə elmi məlumatlar öz əksini tapmışdır.

Məqalənin praktikliyi: Məqalənin adından göründüyü kimi, psixoloji xidmət, praktik psixoloq, psixoloji xidmət sahəsində rast gəlinən müəyyən problemlər və onun həll yollarının müəyyən olunmasında bu məlumatlardan istifadə olunur.

Ədəbiyyat:

1. Çələbiyev.N.Z.Təhsil sistemində psixoloji xidmət I hissə.Bakı.2008.310 s.
2. Çələbiyev.N.Z.Təhsil sistemində psixoloji xidmət.2 hissə.Bakı.2009. 250 s.
3. Əmrahlı.L.Ş.Psixoloji xidmət I kitab.Psixoloji xidməyin əsasları.Bakı MBM.2007.283s
4. Əmrahlı.L.Ş.Psixoloji xidmət II kitab.Psixopraflaktika.Bakı. Mürtəcin 2010.240s
5. Ə.Əlizadə.Psixoloji xidmətin üfüqləri “Azərbaycan məktəbi” 2002.

I.V.Abbasova
Azərbaycan Dövlət Pedaqoji Universiteti
inciabbas97@gmail.com

VALDORF MƏKTƏBİ VƏ UŞAQLARIN AÇIQ MƏKTƏBLƏRƏ DAHA ÇOX ÜSTÜNLÜK VERMƏSİ

Xülasə

Sosial rəqabət dövründə yaşayırıq və günümüzdə öyrənmə sürəti deyilən bir anlayış mövcuddur. Uşaqların təlim-tərbiyəsində tələsmək yolverilməz bir xətdir. Cəmiyyətin və ətraf mühitin təsiri ilə bəzən valideynlər uşaqlarının hər bir işdə uğur qazanmasını və yaxşı nəticələr əldə etməsini istəyirlər, ancaq unutmamaq olmasın ki, həyatda müvəffəqiyyət qazanmağın başqa tərəfləri də var. Uşaqlara hərşeydən öncə uşaqlığı yaşamaq imkanı vermək lazımdır. Belə qənaətə gəldim ki, Valdorf təhsili uşaqların istər potensial inkişafını, istərsə də davamlı inkişafını dəstəkləyir. Valdorf təhsili uşaqları hörmətlə qəbul edir, sevgi və qayğıyla tərbiyələndirir, azad yaşamalara dəstək olur.

ВАЛЬДОРФСКАЯ ШКОЛА И ПРЕДПОЧТЕНИЕ ДЕТЕЙ ОТКРЫТЫМ ШКОЛАМ

Резюме

Мы живем во время социальной конкуренции, и сегодня существует понятие, называемое скоростью обучения. Недопустимой ошибкой является спешка в воспитании детей. Под влиянием общества и окружения родители иногда хотят, чтобы их дети преуспели во всем и достигли хороших результатов, но нельзя забывать, что есть и другие стороны успеха в жизни. Прежде всего, детям нужно дать возможность прожить свое детство. Я пришел к выводу, что вальдорфское образование способствует как потенциальному развитию, так и устойчивому развитию детей. Вальдорфское образование уважает детей, воспитывает их с любовью и заботой и поддерживает их свободную жизнь.

WALDORF SCHOOL AND CHILDREN'S PREFERENCE FOR OPEN SCHOOLS

Summary

We live in a time of social competition and learning today We live in a time of social competition and today there is a concept called the speed of learning. It is an unacceptable mistake to rush in the education of children. Under the influence of society and the environment, parents sometimes want their children to succeed in everything and to achieve good results, but we must not forget that there are other aspects to success in life. First of all, children need to be given the opportunity to live their childhood. I have come to the conclusion that Waldorf education supports both the

potential development and the sustainable development of children. Waldorf's education respects children, nurtures them with love and care, and supports their free life.

Açar sözlər: valdorf, sosiallaşma, ailə, şəxsiyyət tərbiyə

Ключевые слова: вальдорф, социализация, семья, воспитание личности

Key words: waldorf, socialization, family, personality, upbringing

Bildiyimiz kimi məktəb ilkin sosial institut kimi gənc nəsli həyata hazırlamalıdır. Sosiallaşma yalnız elmlərin əsası haqqında məlumatların verilməsi sayəsində həyata keçmir. İnsanın bir şəxsiyyət və fəaliyyətin subyekti kimi məktəbdə inkişafı bir neçə mərhələ ilə həyata keçir. Buraya intellektin inkişafı, emosional inkişaf, özünə inam və s daxil etmək olar. Şəxsiyyətin sosiallaşması prosesi XX əsrin problemləri içərisində xüsusi yer tutur.

İbtidai sosiallaşma ailə daxilində baş verir və uşaqların əvvəlcə öz fərdi kimliklərini öyrəndikləri, dil qazandıqları və idrak bacarıqlarını inkişaf etdirdikləri məkandır. Uşaqlar ailə daxilində əxlaq, mədəni dəyərlər və sosial rollar haqqında xüsusi düşüncə tərzləri ilə məlumatlanırlar. Məktəb mühiti, müəllimlər və həmyaşd qrupu isə uşaqların məktəb mühitində sosiallaşmasına təsir göstərir. Ailədə uşaq müəyyən bacarıqlara yiyələnsədə məktəbdə o bacarıqlarını daha da genişləndirir, sosiallaşır, ünsiyyət qurma, dinləmə, öz fikrini deməyi, əks arqument bildirməkdən çəkinməməyi yaxşını pisi seçməyi, cəmiyyətin fəal üzvü kimi bir sözlə, şəxsiyyət kimi böyüməyi öyrənir.

Pedaqoji fikir tarixində uşaqların təlim-tərbiyəsi və inkişafı ilə bağlı müxtəlif nəzəriyyələr və pedaqoji cərəyanlar mövcud olmuşdur. Valdorf pedaqogikası da bu nəzəriyyələrdən biridir. Valdorf təhsili müstəqil və bir o qədər də əhatəlidir. Valdorf təhsil sistemi Avstriyalı filosof, islahatçı Rudolf Steiner tərəfindən keçən əsrdə irəli sürülən, dünya miqyasında müstəqil bir pedaqoji sistemdir. Valdorf təhsili dünya üzrə yayılmaqda olan ən böyük və geniş pedaqoji cərəyanlardan biridir. Heç bir dövlət, təşkilati struktur, özəl müəssisələr və şəxslər tərəfindən idarə edilməyən, hər hansı bir ticari maraqları olmayan təhsil formasıdır.

Valdorf məktəblərində irqindən, cinsindən, dilindən, dinindən, sosial statusundan asılı olmayaraq bütün uşaqlar birlikdə təhsil alır və birlikdə yaşamağı öyrənir. Bu məktəblərin vacib özəlliklərindən biri budur ki, uşaqların hər cür inkişafını dəstəkləyir, məntiqi və tənqidi düşüncəyə malik, müstəqil hərəkət edə, müstəqil qərarlar alan, həyatı bacarıqlara yiyələnmiş, gələcəyin çətinliklərinə hazır, ömür boyu öyrənmə hissi aşılınmış şəxsiyyətlər yetişdirir. Sadəcə bilik əldə etmək deyil, bu biliklərdən necə istifadə etmək lazım olduğu diqqət mərkəzindədir. Əsas sual isə belədir- uşaq nəyi bilməli və bacarmalıdır? Uşaqda ən vacib bacarıqlardan biri kommunikativ bacarıqdır. O, öz valideynləri ilə, yoldaşları ilə, müəllimləri ilə müstəqil ünsiyyət qurmağı və özünü rahat ifadə etməyi bacarmalıdır. Digər bacarıqlara gəldikdə isə bunlara

sosiallaşma, komanda ilə birgə işləmə bacarığı, problem həll etmə qabiliyyəti, sadə fiziki ehtiyaclarını qarşılama bacarığı və s. misal göstərə bilərik. Dünyanın ən böyük təhsil sistemlərindən birinin Avstriyalı düşünür Rudolf Steinerə varlığı var. Din, iqtisadiyyat və elm mövzusunda bir çox kitab və mühazirənin fəlsəfəsi və müəllifi, antroposofiya ("antropos" - kişi, "sophia" - hikmət) yaratmışdır - məqsədi xüsusi yanaşmalar və təlimlər vasitəsilə bir insanın yuxu qabiliyyətlərini aşkar etməkdir. Valdorf pedaqogikasının və məktəblərə sosiallaşma, komanda ilə birgə işləmə bacarığı, problem həll etmə qabiliyyəti, sadə fiziki ehtiyaclarını qarşılama bacarığı və s. misal göstərə bilərik. Valdorf pedaqogikasının və məktəblərinin qurucusu Avstriyalı elm adamı, filosof, yazıçı Rudolf Steinerdir, eyni zamanda, o, elmə antroposofiya anlayışını da gətirərək öz mənəvi fəlsəfəsini "insanın müdrikliyi" mənasına gələn antroposofiya adlandırmışdır. Rudolf Steiner 1861-ci il 27 fevral Avstriya imperiyasının Macarıstan krallığında dünyaya gəlmiş, 1925-ci il 30 mart tarixində İsveçrədə vəfat etmişdir. Rudolf Steiner 64 illik həyat və yaradıcılığında 30 kitab və 6000 üzəri konferansın müəllifliyinə imza atmışdır. Həmçinin bunlarla yanaşı, o, pedaqogika və fəlsəfəyə "ruh psixikası" və ya "ruh və elm" adlandırdığı yeni bir yanaşma gətirdi. Bu psixoloji yanaşma inaslanları azad, önyargısız düşünməyə səsləyən modern və universal bir fəlsəfə idi. Rudolf Steiner insan ruhu, insan və kainatın inkişafı ilə bağlı bir çox fəlsəfi araşdırmalar aparmışdır. Onun maraq dairəsinə metafizika, epistemologiya, elmi psixologiya, ezoterizm, həmçinin xaçpərəstlik də daxil olmuşdur. Rudolf Steiner fəlsəfəsinin əsas məqsədi ruh və elm arasındakı sintezi müəyyən etmək idi. O, insanı ali və azad varlıq kimi görür, idrak prosesini isə yüksək qiymətləndirirdi və bildirirdi ki, idrak kainat adlı orqanizmin ən mükəmməl orqanıdır. Rudolf Steiner insanın xəyal dünyasının sərhədiz olduğunu qəbul etmirdi və o deyirdi ki "Bütün biliyimiz təxəyyülümüz qədərdir". Bu yanaşma Valdorf məktəblərinin fəaliyyətinə öz təsirini yetərinə göstərmişdir.

Avropada Valdorf məktəbləri olan ölkələrə sadəcə Yunanıstan və Türkiyə daxil deyil. Çox təəssüf hissi ilə bildirirəm ki, Azərbaycanda da Valdorf təhsili tətbiq edilmir. Valdorf təhsilində uşağa fiziki, ruhi və zehni olaraq bir bütün kimi yanaşılır. Uşaqların bir şəxsiyyət olaraq formalaşması və inkişaf yolu yeddi illik dövrlərə bölünür və ilk yeddi ilin, yəni ilk dövrün insanın bütün həyatını müəyyən etdiyinə inanılır. Uşağın təlim yaşı təqvimə görə deyil, onun əqli, fiziki, psixoloji yaşına və sağlamlığına görə müəyyən edilməlidir. Ən önəmli məsələ isə şəxsiyyətin düzgün inkişafına diqqət edilməsidir. Bu məsələyə bir Afrika atalar sözü (otları dartdıqda daha tez uzanır) deviz olaraq götürülərək yanaşılır və hərşeyi öz zamanında etmək lazım olduğu bildirilir Valdorf pedaqogikası əzbərçiliyə və məcburiyyətə tamamilə tənqidi mövqedə durur, bunu təbii metodlar vasitəsilə ritmi yolla gündəlik həyatın öyrədilməsi ilə əvəzləyir. Uşaqların oxumaqdan öncə yazmağı öyrənmələrinin daha vacib

olduğunu, eyni zamanda yeddi yaşından öncə oxumağı öyrənməyin o qədər də önəmli olmadığını vurğulayırlar. Bunun əvəzinə isə bu dövəmdə xarici dillərin öyrədilməsinə üstünlük verilir. Uşaqlara azad bir şəxsiyyət olaraq yanaşmaq, onlara xəyal dünyasını, öyrənmə bacarıqlarını və yaradıcılıq qabiliyyətlərini kəşf etməyə tam dəstək olmaq azımdır. Valdorf kurikulumunun əsas özəllikləri

Uşağın bütün fərdi xüsusiyyətlərini nəzərə alır, şəxsiyyətin inkişafının bütün mərhələlərini özündə birləşdirir, incəsənəti və elmi bilikləri inteqrasiya edir. Valdorf təhsilini bənzərsiz edən digər bir xüsusiyyət isə sinif müəlliminin dəyişməz qalmasıdır, bir müəllim 1-ci sinifdən 8-ci sinifə qədər eyni qrup uşaqlara rəhbərlik edir. Bu proses isə “döngü” adlandırılır. Valdorf kurikulumunda ‘Hurried Child’ məsələsinə xüsusi olaraq toxunulur və uşağın inkişafında tələskənliyin yolverilməz bir xəta olduğu bildirilir. Bu məsələyə bir Afrika atalar sözü (otları dartdıqda daha tez uzanmır) deviz olaraq götürülərək yanaşılır və hərşeyi öz zamanında etmək lazım olduğu bildirilir.

Ədəbiyyat:

<https://www.sunbridge.edu/about/waldorf-education/>

<https://education.gov.scot/improvement/Documents/inc55ApplyingNurturingApproaches120617.pdf>

<https://www.eani.org.uk/school-management/nurturing-approaches-in-schools-service-nass>

<https://exchangefamilycenterwww.org/exchange-family-center-blog/2020/10/5/socialization-and-school-kids-are-missing-out-on-more-than-academics>

G.T.Kərimova
Azərbaycan Dövlət Pedaqoji Universiteti
rizvanhikmetli@gmail.com

MEDIA FORMATININ DƏRSİN MƏQSƏDİNƏ UYĞUN SEÇİLMƏSİ

Xülasə

Müasir təhsil sistemində ingilis dilinin tədrisində texnoloji yeniliklərin istifadəsi əsas məsələlərdən biridir. Keçən əsrdən etibarən müxtəlif texnoloji vasitələrin inkişafı ingilis dilinin tədrisində öz töhfələrini verdi. İnformasiya kommunikasiya texnologiyaları, multimedia vasitələri və kütləvi informasiya vasitələri daxil olmaqla texnoloji yeniliklər tədris prosesinə yeni öyrənmə mühiti gətirdi. Belə şəraitdə tələbələr ömür boyu öyrənmə mühiti ilə təmin olundu. Yeni texnologiyalar tələbələri fəal şəkildə ünsiyyət qurmağa həvəsləndirir. Tələbələr sürətli şəkildə məlumatı əldə edir və başqaları ilə paylaşır. Müəllimlər və tələbələrin ünsiyyət prosesinə qoşulması nəticəsində sinifdə interaktiv mühit yaranır. Bu prosesdə müəllimlər də yaxından iştirak edir. Belə ki, medianın təklif etdiyi imkanlardan düzgün şəkildə istifadə etmək üçün müəllimlər tələbələrə tövsiyələr verir. Onlar tələbələri gələcək peşə fəaliyyətləri üçün hazırladırlar və öz təcrübələrini də onlarla paylaşırırlar.

ВЫБОР ФОРМАТА НОСИТЕЛЯ В СООТВЕТСТВИИ С ЦЕЛЬЮ УРОКА

Резюме

Использование технологических новинок в обучении английскому языку в современной системе образования является одним из ключевых вопросов. С прошлого века развитие различных технологических инструментов способствовало обучению английскому языку. Технологические инновации, в том числе информационные и коммуникационные технологии, мультимедиа и средства массовой информации, привнесли в учебный процесс новую учебную среду. В таких условиях учащимся была обеспечена пожизненная учебная среда. Новые технологии побуждают учащихся к активному общению. Студенты быстро учатся и делятся информацией с другими. По мере того, как учителя и ученики участвуют в процессе общения, в классе создается интерактивная среда. Педагоги принимают непосредственное участие в этом процессе. Таким образом, преподаватели дают советы студентам, чтобы правильно использовать возможности, предлагаемые средствами массовой информации. Они готовят студентов к будущей карьере и делятся с ними своим опытом.

SELECTION OF MEDIA FORMAT ACCORDING TO THE PURPOSE OF THE LESSON

Summary

The use of technological innovations in the teaching of English in the modern education system is one of the key issues. Since the last century, the development of various technological tools has contributed to the teaching of English. Technological innovations, including information and communication technologies, multimedia and mass media, have brought a new learning environment to the teaching process. Under such conditions, students were provided with a lifelong learning environment. New technologies encourage students to actively communicate. Students quickly learn and share information with others. As teachers and students engage in the communication process, an interactive environment is created in the classroom. Teachers are closely involved in this process. Thus, teachers give advice to students in order to properly use the opportunities offered by the media. They prepare students for future careers and share their experiences with them.

Açar sözlər: *texnologiya, inkişaf, mühit, yenilik, vasitə, informasiya, multimedia, ünsiyyət, fəaliyyət*

Ключевые слова: *технологии, разработка, окружающая среда, инновации, СМИ, информация, мультимедиа, связь, деятельность*

Key words: *technology, development, environment, innovation, media, information, multimedia, communication, activity*

Media məlumatın bir yerdən digərinə ötürülməsi üçün istifadə olunan vasitədir. Media hər cür şifahi, yazılı və vizual görüntülər daxil olmaqla, məlumatlandırma, maarifləndirmə, təhsil, sosiallaşma və əyləncə kimi funksiyalara malik bütün ünsiyyət vasitələrini əhatə edən termdir. Qədimdə əcdadlarımızın mağara divarlarına çəkdiyi rəsmlər, çıxardıqları müxtəlif səslər, əl hərəkətləri və jestlər ilk ünsiyyət vasitələri olmuşdur. Sonralar isə, media əsasən qəzet, jurnal və digər çap nəşrləri ilə məhdudlaşdı. 1440-cı ildə alman ixtiraçısı İohan Qutenberq ilk dəfə olaraq metal lövhələrin köməyi ilə kitab çap etmə üsulunu təbiiq etmiş və bu hadisə tarixə ilk mətbəənin qurulması kimi daxil olmuşdur. Əvvəllər kitablar əllə yazılırdı, indi isə, onlar artıq kütləvi şəkildə istehsal oluna bilər. Texnologiya yarandıqdan sonra media vasitəsilə insanlar gündəlik xəbər və məlumatları əvvəlcə radioda, sonra isə televiziya əldə etməyə başladılar. [4]

Təbii ki, cəmiyyət həyatında baş verən belə dəyişikliklər təhsil sisteminə də yan keçməmişdir. Əvvəllər tədris prosesində istifadə lövhələr, dərsliklər və s. kimi ənənəvi vasitələrdən istifadə olunurdu. Kütləvi informasiya vasitələri və daha yeni elektron tədris vasitələri yarandıqdan sonra yeni tədris metodları meydana çıxdı.

Amerikalı yazıçı və tədqiqatçı Thomas Cobb bildirirdi ki, media tətbiqləri tələbələr üzərində müxtəlif nəticələr göstərə bilər. Məsələn, tədris metodunu

təqdim etmək üçün istifadə olunan hər hansı təsvir üsulu (şəkili və ya şifahi şəkildə təqdim olunan nümunə) bəzi fərdlərə daha asan öyrənməyə kömək edə bilər. Danışq qabiliyyəti zəif olan fərdlər hekayə təsvirlərindən daha tez öyrənirlər. Daha sürətli təsvir üsulları isə (məsələn, video və audio materiallar) dinləmə bacarıqları üçün faydalıdır. Bundan başqa, belə vasitələr praktiki problemlərin həllində də tətbiq olunurlar. Məlumatın məzmununun iki müxtəlif üsulla (vizual və eşitmə) verilməsi onu fərqli şəkildə yadda saxlamağa imkan verir ki və beləliklə, öyrənənlər həm görmə, həm də eşitmə qabiliyyətlərini genişləndirir. Onlar daha keyfiyyətli və effektiv nəticələr nümayiş etdirirlər. [5]

Bugün tələbələr və müəllimlər xüsusi proyektorlar və interaktiv lövhələrdən yararlanırlar. İnteraktiv lövhə kompüter proyektoruna qoşulan böyük interaktiv displeydir. Proyektor kompüterin iş masasını lövhənin səthində əks etdirir və burada istifadəçilər qələm, barmaq və stilusdan istifadə edərək kompüteri idarə edirlər. Microsoft PowerPoint veb sənədləri də daxil olmaqlar digər sənədlərə rəng, şəkillər, səs, animasiya və hiperlink əlavə edən program təqdimatıdır, texnikasıdır. İnteraktiv lövhələr üzərində müxtəlif təqdimatlar nümayiş etdirməklə ingilis dilində sözləri, frazeoloji birləşmələri, qrammatik qaydaları və başqa mövzuları başa salmaq daha da asanlaşır. Həmçinin, tələbələr materialı həm vizual şəkildə, həm də eşidərək qavrayır. [1]

İnkişaf etməkdə olan ölkələrdə keyfiyyətli təhsilin təmin olunması əsas prioritetlərdəndir və bu sahədə multimedia texnologiyasından istifadəyə geniş yer verilir. Multimedia audio, video, animasiya, simvol, şəkil və 3-D kimi komponentləri özündə birləşdirməklə dərsi anlama, yadda saxlama və daha yaxşı ifadə etmə prosesinə birbaşa təsir göstərir. Multimedia texnologiyası inteqrasiya, müxtəliflik və qarşılıqlı əlaqə kimi bəzi xüsusiyyətlərə malikdir ki, bu da informasiyanı insanlara rəqəmsal və çap elementləri ilə çatdırmağa imkan verir. Bu növ texnologiya ilə mücərrəd anlayışları konkret məzmunə çevirmək daha asanlaşır. Müəllimlər böyük həcmdə məlumatı daha az vaxt sərf edərək təqdim edə bilirlər. Bundan başqa, belə vasitələrin tətbiqində əsas məqsədlərdən biri tələbələrdə müxtəlif mövzulara olan maraq səviyyəsini artırmaqdır. Onlar problemləri qiymətləndirməyi öyrənir və mürəkkəb mövzuları, xüsusən də zamanla baş verən dinamik prosesləri qavrayırlar. [2]

Bu gün bütün dünyada informasiya mənbələrinin artması ilə biliyin sərhədləri çox sürətlə genişlənir. Digər tərəfdən, biliyin sürətlə yayılması ilə yanaşı əhalinin sayı da artır və az vaxtda daha çox insana daha çox təhsil vermək ideyası ortaya çıxır. Bu problemin uğurla həlli üçün müxtəlif kommunikasiya vasitələrindən ibarət təhsil texnologiyası yaratmaq tələb olunur. Uğurlu təhsil siyasəti həm insan amili, həm də texnoloji imkanlardan istifadə edərək yeni metodlar inkişaf etdirməlidir.

Texnoloji yeniliklər nəticəsində dil tədrisində kompüterlərin multimedia imkanlarından geniş istifadə olunur. Multimedia vasitələri əyaniliyi gücləndirir

və informasiya məntiqi və obrazlı şəkildə mənimsənilir. Belə vasitələr dil laboratoriyaları adlanan xüsusi otaqlarda quraşdırılır. Dil laboratoriyaları kompüterlərlə təchiz olunmuş otaqlardır və ingilis dilini öyrənmək üçün tələbələrə audio-vizual imkanlar təklif edir. Tələbələr ingilis dilində materiallar dinləyərkən danışmaq və dinləmə bacarıqları üçün məşq edirlər. Rəqəmsal dil laboratoriyası interaktiv öyrənmə mühiti təmin edərək, tələbələrin öyrənməyə olan münasibətini stimullaşdırır. Dil laboratoriyaları, həmçinin Microsoft Office proqramları və Windows əməliyyat sistemlərindən istifadə etmək bacarıqları formalaşdırır. İngilis dilində "Computer Assisted Language Laboratory" (CALL) adlanan kompüter dəstəklili dil laboratoriyasında hər bir tələbə fərdi qulaqlıq və mikrofon vasitəsilə rahatlıqla dərs materialını dinləyir. [3]

Müasir texnologiyanın insanlara bəxş etdiyi yeniliklərdən biri də virtual kitabxanalardır. Onlar orijinal linqvistik materiallar təklif edir və dil öyrənənlər üçün potensial imkanlar yaradır. Bu növ kitabxanalar ingilis dili ilə bağlı materialı asanlıqla əldə etməyə şərait yaradırlar. Burada müəllimlər öz fikirlərini, məsləhət və dərs planlarını bölüşürlər. Bugün hamı Vikipediya adlanan kütləvi və daim böyüyən onlayn ensiklopediyadan istifadə edir. Bu vasitə tamamilə pulsuz xidmət təklif edir və dil öyrənənlərin hədəf dil haqqında biliklərini zənginləşdirə bilən dəyərli dil öyrənmə resursudur. Virtual kitabxananın bir sıra funksiyaları vardır:

- rəqəmsal formada məlumat və biliyi toplamaq, saxlamaq və təşkil etmək;
- müxtəlif vəziyyətlərdə ona asan girişi təmin etmək;
- rəqəmsal formada mövcud olan nəşrlərə İKT əsaslı çıxışı təmin etmək;
- bütün universitetlərin və digər təhsil müəssisələrinin istifadəçilərinə məlumatların səmərəli formada çatdırılmasını təmin etmək;
- ömür boyu mövcud olan öyrənmə imkanları təklif etmək və s. [6]

İngilis dilində oxumaq və ingilis ədəbiyyatı ilə tanış olmaq üçün tələbələr audiokitablardan yararlanmağa bilirlər. Asan əldə edilən audiokitablardan meydana çıxması nəticəsində bədii mətnlərə maraqlı olan insanların sayı artmışdır. Formatından asılı olmayaraq, audiokitablara bağlı əsas məqam odur ki, onlar tələbələrdə ingilis dilində oxu vərdişlərini təkmilləşdirir. Bundan əlavə, audiokitab dinləyərkən tələbələr yeni sözlərlə tanış olduqda onları qeyd edir. Müxtəlif mövzularda olan əsərləri dinləyərkən dil öyrənənlər dünyagörüşünü zənginləşdirir və sinif şəraitində müzakirələrə qoşularaq öz ideyalarını bölüşürlər. Audiokitabın başa düşülməsi üçün oxu sürətini idarə etmək mümkündür. Bu növ kitabların digər üstünlüyü ondan ibarətdir ki, onlar həcmi daha böyük əsərlərin qısaldılmış versiyalarını təqdim edir.

Dillər cəmiyyətdə baş verən hadisələrdən asılı olaraq daim dəyişir. Buna görə də dil öyrənənlər hər hansı yeni terminologiya və ya lüğətlərdəki sözlərdən xəbərdar olmalıdırlar. Sosial media cari hadisələrə əsaslanaraq baş verən

son hadisələri dil öyrənənlərə çatdırır. Hal-hazırda tələbələrin ən çox üstünlük verdiyi sosial şəbəkələrə Facebook, Instagram, Twitter və Youtube daxildir. Bu platformalar yalnız ünsiyyət vasitəsi deyil, həm də zəngin məlumat mənbəyidir. Burada tələbələr həm də dil öyrənməklə bağlı öz təcrübələrini paylaşırlar.

Facebook səhifələri və qrupları, WhatsApp qrupları və digər platformalarda kollektiv şəkildə fəaliyyət göstərməklə tələbələr dil haqqında problemlər üzrə müzakirələr apara bilirlər. Məsələn, burada onlar hər hansı bir sözün tələffüzü və ya söz birləşməsinin izahı barədə audio və ya video materiallar paylaşırlar. Onlar birlikdə işləyərək çətinlikləri aradan qaldırır və biliklərini təkmilləşdirirlər. Bu da onlara sinifdən kənar da dil öyrənmə prosesini kollektiv şəkildə davam etdirməyə şərait yaradır.

İngilis dilində səlis danışmaq qabiliyyətinə nail olmaq üçün tələbələrin nitqi rəvan, axıcı və düzgün olmalıdır. Onlar fikirlərini rahatlıqla ifadə etməli və nitqində çaşmamalıdır. Şifahi nitqdə rəvanlığı ölçmək üçün bəzi ifadələr bunlardır: sürət, tərəddüd, fasilələr və doldurucular. Schmidt rəvanlığı "avtomatik prosedur bacarıqları" olaraq adlandırır. Bu o deməkdir ki, fərd "az səy və diqqət" danışarsa, deməli o, səlisliyə nail olmuşdur. İngilis dilində danışarkən nitqdə rəvanlıq həmçinin, hansı sözün hansı kontekstdə söylənməsini bilməklə əlaqədardır. Bunu üçün sözlərin seçimində yaradıcı münasibət çox vacibdir. İngilis dilində yüksək səsli bədii ədəbiyyat oxumaq və natiqlərin nitqlərini dinləmək şifahi nitq bacarıqları üçün əhəmiyyətli prosedurlardır. Danışmaq zamanı səlisliyə və rəvanlığa nail olmaq üçün ən yaxşı yollardan biri hər hansı bir mətni oxuyan zaman səsi yazmaqdır. Tələbə qeyd etdiyi səsinə dinlədikdə harada səhv etdiyini anlayır və daha yaxşı səs yazma əldə edənə qədər prosesi davam etdirir.

Müasir dövrdə gənclərin beyni bir nəsil əvvəlkindən fərqlənir. Rə-qəmsal texnologiya ilə məşğul olmaq beynin strukturunu dəyişdirir. Tələbələr fərqli öyrənmə üsulları olan vizual və ya kinestetik öyrənmə üsullarına yiyələnirlər. Bu günün tələbələri onları əhatə edən ətraf-mühit haqqında məsələlərlə bağlı tənqidi yanaşmalar sərgiləyir. Medianın təsiri ilə formalaşan tənqidi düşünmə bacarıqları onları mövzu haqqında daha dərinlən düşünməyə sövq edir və gələcəkdəki peşə fəaliyyəti üçün yeni peşə fəaliyyəti üçün nailiyyətlər qazandırır.

Ədəbiyyat:

1. Chun, D. & Plass, J. "Effects of multimedia annotations on vocabulary acquisition". *Modern Language Journal*, 1996
2. Cononelos, T. & Oliva, M. "Using computer networks to enhance foreign language/culture education". *Foreign Language Annals*, 1993
3. J. Sihite. "The role of language lab technique in learning English as a second language", 2017

4. Lehmann-Haupt, Hellmut E. "Johannes Gutenberg". *Encyclopedia Britannica*, 2020, <https://www.britannica.com/biography/Johannes-Gutenberg>.
5. *Media and learning*. <https://education.stateuniversity.com/pages/2211/Media-Learning.html>
6. Shaikh Saleem, "Role of ICT as a quality teaching tool", *An International multidisciplinary journal*, 2012

M.A.Cabbarova
Azərbaycan Dövlət Pedaqoji Universiteti
cv.maleyka@gmail.com

HIPERAKTİVLİK VƏ DİQQƏT POZULMASI OLAN KİÇİK MƏKTƏB YAŞLI UŞAQLARIN PEDAQOJİ-PSIXOLOJİ XÜSUSİYYƏTLƏRİ

Xülasə

Bu məqalə diqqət defisitliyi və hiperaktivlik sindromu (DDHS) öyrənilməsinə elmi ədəbiyyatda mövcud olan əsas yanaşmaların nəzəri təhlilini təqdim edir, diqqət çatışmazlığı və hiperaktivlik pozğunluğunun klinik, psixopatoloji və patopsixoloji xüsusiyyətlərini araşdırır. Ontogenezin müxtəlif dövrlərində bu patologiyası olan uşağın psixoloji portretinin təsvirinə xüsusi diqqət yetirilir.

Məqalənin məzmununa diqqət defisitliyi və hiperaktivlik sindromu olan uşağın psixoloji dəstəyi ilə bağlı ayrıca tövsiyələr daxildir. Müəllif diqqət defisitliyi və hiperaktivlik sindromu olan uşaqların idrak sahəsinin xüsusiyyətlərini təqdim edir, həmçinin bu mürəkkəb patologiyası olan uşaqların şəxsiyyətinin psixoloji və pedaqoji korreksiyasının effektiv üsullarını təklif edir.

ПЕДАГОГИЧЕСКАЯ ПСИХОЛОГИЧЕСКАЯ ХАРАКТЕРИСТИКА ВЗРОСЛЫХ ДЕТЕЙ МЛАДШЕГО ШКОЛЬНИКА С ГИПЕРАКТИВНОСТЬЮ И НАРУШЕНИЯМИ ВНИМАНИЯ

Резюме

В данной статье проводится теоретический анализ основных имеющихся в научной литературе подходов к изучению синдрома дефицита внимания и гиперактивности (СДВГ), рассматриваются клинические, психопатологические и патопсихологические особенности синдрома дефицита внимания и гиперактивности. Особое внимание уделено описанию психологического портрета ребенка с данной патологией на разных этапах онтогенеза.

В содержание статьи включены отдельные рекомендации по психологическому сопровождению ребенка с синдромом дефицита внимания и гиперактивности. Автор представляет характеристику когнитивного поля детей с синдромом дефицита внимания и гиперактивности, а также предлагает эффективные методы психолого-педагогической коррекции личности детей с этой сложной патологией.

PEDAGOGICAL PSYCHOLOGICAL CHARACTERISTICS OF SMALL SCHOOL ADULT CHILDREN WITH HYPERACTIVITY AND ATTENTION DISORDERS

Summary

This article provides a theoretical analysis of the main approaches in the scientific literature to the study of attention deficit hyperactivity disorder (ADHD), examines the clinical, psychopathological and pathopsychological features of attention deficit hyperactivity disorder. Particular attention is paid to the description of the psychological portrait of a child with this pathology at different stages of ontogenesis.

The content of the article includes separate recommendations on the psychological support of a child with attention deficit hyperactivity disorder. The author presents the characteristics of the cognitive field of children with attention deficit hyperactivity disorder, and also offers effective methods of psychological and pedagogical correction of the personality of children with this complex pathology

Açar sözlər: *diqqət defisitliyi və hiperaktivlik sindromu (DDHS), diqqət defisitliyi və hiperaktivlik sindromu olan uşaqların psixoloji xüsusiyyətləri, minimal beyin disfunksiyaları, diqqət defisitliyi və hiperaktivlik sindromu olan uşaqların davranışının korreksiyası üsulları*

Ключевые слова: *синдром дефицита внимания и гиперактивности (СДВГ), психологические особенности детей с синдромом дефицита внимания и гиперактивности, минимальная мозговая дисфункция, методы коррекции поведения детей с синдромом дефицита внимания и гиперактивности*

Key words: *attention deficit hyperactivity disorder (ADHD), psychological characteristics of children with attention deficit hyperactivity disorder, minimal brain dysfunction, methods for correcting the behavior of children with attention deficit hyperactivity disorder*

Diqqət defisitliyi və hiperaktivlik sindromu (DDHS) kiçik məktəb və erkən məktəb çağında davranış və öyrənmə çətinliklərinin ən çox yayılmış səbəbidir. Aparılmış epidemioloji tədqiqatlara görə, 6-10 yaşlı uşaqlarda diqqət defisitliyi və hiperaktivlik sindromu tezliyi 4,0-9,5% təşkil edir və bəzi müəlliflərin fikrincə, hətta 20-28%-ə çatır. Alimlərin apardığı tədqiqatın nəticəsində məlum olmuşdur ki, diqqət defisitliyi və hiperaktivlik sindromu olan uşaqlar gələcəkdə cinayət, alkoqolizm, narkomaniya və QİÇS-in artması ilə ifadə olunan əhəmiyyətli sosial nəticələrə səbəb olur. Vaxtında aparılan müalicə diqqət defisitliyi və hiperaktivlik sindromu olan uşaqlarda akademik uğursuzluğun, cəmiyyətdən uzaqlaşmanın və ehtimal ki, cinayət davranışının qarşısını almağa kömək edə bilər [3, s.541]. Diqqət defisitliyi və hiperaktivlik sindromu səbəblərinin öyrənilməsinə həsr olunmuş çoxsaylı tədqiqatlara baxmayaraq, bu məsələ ilə bağlı hələ də konsensus yoxdur. Alimlər diqqət defisitliyi və hiperaktivlik sindromunun kliniki kimi müxtəlif təsnifatlarını təklif edirlər. Diqqət defisitliyi və hiperaktivlik sindromunda gender fərqləri məsələsi fəal şəkildə müza-

kirə olunur. Bu pozğunluğun ən təsirli korreksiyası və müalicəsi üçün axtarışlar aparılır. Neyrotransmitter konsepsiyası diqqət defisitliyi və hiperaktivlik sindromu təzahürlərinin baş verməsini əsas vasitəçi sistemlərin fəaliyyətində balanssızlıq və pozulma kimi təsvir edir. Neyrofizioloji nəzəriyyəyə görə, DDHS beyin strukturlarının bir sıra struktur və funksional xüsusiyyətlərini büruzə verir. Diqqət defisitliyi və hiperaktivlik sindromu təbiətinə genetik baxış sindromunun yaranmasına səbəb olan genetik faktorların və irsi materialda dəyişikliklərin axtarışını nəzərdə tutur. Biotibbi konsepsiya çərçivəsində beyində morfoloji dəyişikliklərə və sonradan Diqqət defisitliyi və hiperaktivlik sindromu daxil olmaqla funksional pozğunluqların inkişafına səbəb olan postnatal patologiyanın rolu vurğulanır. Neyropsixoloji konsepsiyanın tərəfdarları Diqqət defisitliyi və hiperaktivlik sindromunun təzahürlərini beyində funksional və üzvi dəyişikliklərlə əlaqədar bir sıra ali psixi funksiyaların, xüsusən də “nəzarət funksiyalarının” kifayət qədər formalaşmaması nöqtəyi-nəzərindən hesab edirlər. Dizontogenetik konsepsiya DDHS-ni beynin diffuz zədələnməsi nəticəsində yaranan və reaktivliyin psixomotor səviyyəsi ilə əlaqəli qeyri-spesifik reaksiya formalarına aparan mürəkkəb asinxron inkişafın variantı kimi müəyyən edir. Makrososial təsir konsepsiyasının müddəalarına əsaslanaraq, Diqqət defisitliyi və hiperaktivlik sindromu uşaq əhalisinin bir hissəsinin cəmiyyətdə baş verən müəyyən sosial, ümumi mədəni dəyişikliklərə ümumi reaksiyasıdır. Sosial-psixoloji konsepsiya diqqət defisitliyi və hiperaktivlik sindromunun formalaşmasını ailədaxili münasibətlər kontekstində nəzərdən keçirir, sindromun inkişafında əsas amillər kimi psixososial risk faktorlarını önə çəkir [3, s.543].

Tədqiqat problemi ilə bağlı ədəbiyyatın təhlili göstərdi ki, hiperaktiv sindromu və diqqət defisitliyi əksər tədqiqatçılar tərəfindən minimal orqanik beyin zədələri hesab olunur. Bu, yaşı 6-7 ilə 13-15 arasında dəyişən uşaqlar üçün xarakterik olan psixi xəstəlikdir. Daimi diqqətsizlik, hiperaktivlik və impulsivlikdə özünü göstərir. Uşaq bu vəziyyətin ənənəvi mənasında xəstə görünür, lakin hiperaktivlik sindromu nəzarətsiz qalarsa, gələcəkdə uşaq üçün öyrənmədə, şəxsiyyətlərarası münasibətlərdə, sosial və emosional inkişafda əhəmiyyətli çətinliklər yaradacaq ki, bu da öz növbəsində xəstəliyə səbəb ola bilər. Bu baxımdan diqqət defisitliyi və hiperaktivlik sindromu erkən aşkarlanması və pediatr, nevropatoloq, psixoloq, psixiatr, müəllim və valideynlərin cəlb edilməsi ilə belə uşaqlara yardım planının təşkili zəruridir. Bu xəstəlik uşaqlıqda başlayır, lakin yetkinlik dövründə inkişaf edə bilər. Tibbi nöqtəyi-nəzərdən diqqət çatışmazlığı və hiperaktivlik pozğunluğu ilk dəfə 1902-ci ildə Amerika pediatrı Endryu Still bu pozğunluğu dağıdıcı davranışa meyli mənəvi sferanın patologiyası kimi xarakterizə etdiyi mühazirələrin mətnini dərc edərəkən təsvir edilmişdir [2, s.29]. Daha sonra XX əsrin 30-60-cı illərində bu cür davranış pozğunluqları minimal orqanik beyin zədəsi və ya minimal beyin disfunksiyası kimi təsvir olunmağa başladı. Hətta o zaman nəzərdə tutulurdu ki, beynin işin-

də mümkün pozğunluqlar davranış dəyişikliyinə və diqqətin pozulmasına səbəb olur. Uzun müddətdir ki, bu pozulma 12 ildən sonra müalicə olunmasa belə, öz-özünə yox olacağına inanılırdı, lakin bu belə deyil. Əvvəllər böyüklər və yeniyetmələrdə şəxsiyyət pozğunluğu və ya xarakterin xüsusi təzahürləri hesab edilən şey indi diqqət defisitliyi və hiperaktivlik sindromunun uzantısı kimi təsdiqlənir.

Diqqət defisitliyi və hiperaktivlik sindromunun əsas əlamətlərinə aşağıdakılar daxildir:

- təfərrüatlara diqqəti cəmləyə bilməmək;
- diqqətsizlik səbəbindən səhvlər;
- tapşırığı yerinə yetirə bilməmək;
- aşağı təşkilatçılıq bacarığı;
- zehni stress tələb edən vəzifələrə mənfi münasibət;
- kənar stimullara diqqəti yayındırmaq;
- unutqanlıq və uşaq təlaşlıdır, yerində otura bilmir, hərəkət edir, qaçır;
- böyüklərin söhbətinə və digər uşaqların fəaliyyətinə mane olur;
- sakit oyunlar oynaya və istirahət edə bilmir;
- sualı dinləmədən cavabı qışqırır;
- öz növbəsini gözləyə bilmir;
- psixoloji narahatlıq və uyğunsuzluq;
- komorbidləri var [4, s.189].

Diqqət defisitliyi və hiperaktivlik sindromunun əlavə əlamətləri arasında incə hərəkətlərin koordinasiyasının pozulması, balans, vizual-məkan koordinasiyası, emosional pozğunluqlar (balanssızlıq, əsəbilik, uğursuzluqlara qarşı dözümsüzlük), “pis davranış” səbəbiylə başqaları ilə münasibətlərin pozulması, yuxu pozğunluğu, bundan əlavə, hiperaktivlik həddindən artıq motor fəaliyyəti, təlaş, uşağın özünün fərq etmədiyi çoxsaylı kənar hərəkətlərlə özünü göstərir. Bu sindromlu uşaqlar həddindən artıq danışiq, bir yerdə otura bilməmə, yuxu müddətinin normadan az olması ilə xarakterizə olunur. Motor sferasında onlar motor koordinasiyasının pozulmasını, formalaşmamış incə motor bacarıqlarını göstərir. Bu, ayaqqabı bağlarını bağlamaq, düymələri bağlamaq, qayçı və iynə istifadə edə bilməmək, formalaşmamış əl yazısıdır.

DDHS olan uşaqlar davranışlarında qeyri-sabitlik, unutqanlıq, dinləmək və diqqəti cəmləyə bilməmək, şəxsi əşyalarının tez-tez itirilməsi ilə xarakterizə olunur [1, s.35]. Dürtüsellik, uşağın tez-tez başqalarının sözünü kəsərək düşüncəsiz hərəkət etməsi ilə ifadə edilir. Belə uşaqlar öz hərəkətlərini tənzimləməyi və qaydalara tabe olmağı bilmirlər, tez-tez səslərini ucaldırlar, emosional cəhətdən qeyri-sabitdirlər. Yeniyetməlik dövründə əksər hallarda onların artan hərəkətliliyi yox olur, impulsiv aktivlik və diqqət çatışmazlığı davam edir.

Yuxarıda qeyd edildiyi kimi, diqqət defisitliyi və hiperaktivlik sindromunun xarakterik xüsusiyyətlərindən biri də müşayiət olunan xəstəliklərdir.

Belə ki, bu sindromu olan uşaqların 85%-də bir, 60%-də isə iki komorbid xəstəlik var. Diqqət çatışmazlığı və hiperaktivlik pozğunluğu olan uşaqlar üçün xarakterik olan komorbid xəstəliklərin əsas növlərini nəzərdən keçirək. Bunlara aşağıdakılar daxildir:

1) davranış pozğunluqları:

a) müxalif pozulmalar (belə uşaq tabe olmur, əksini edir, hər şeyin dediyi kimi olmasını tələb edir, qaydaları və qadağaları daim pozur);

b) asosial pozulmalar (belə uşaqlar sadəcə döyüşkən deyillər, onlar asosial, aqressiv davranışa meyillidirlər: oğurluq edirlər, evdən qaçırırlar);

2) tez-tez pozulmalar: nitq pozğunluqları, məktəb “bacarıq”larının pozulması, zehni funksiyanın pozulması, yuxu pozğunluqları, özünə inamsızlıq [5, s.221].

Adı çəkilən sindrom həm də nadir pozğunluqlarla müşayiət oluna bilər, məsələn: tiklər, enurez, əqli gerilik, funksional həzm pozğunluqları. Qeyd etmək lazımdır ki, hiperaktiv uşaq səmimi şəkildə özünü cilovlamaq istəyir, amma bacarmır. Davranışında heç bir pis niyyət yoxdur - o, həqiqətən özünü idarə etmir. Əksinə, ziddiyyətli istəklər, şüursuz istəklər, narahatlıq, qorxu, təcavüz ona sahibdir. Əlbəttə ki, hər bir uşaq bir müddət nəzarətsiz ola bilər, lakin hiperaktiv uşaq üçün bunlar nadir epizodlar deyil, tanış vəziyyətdir. Hiperaktiv uşaqlar ictimai yerlərdə özlərini evdə olduğundan daha pis aparırlar, yad insanlarla təmaslar onlara maneə törədici təsir göstərir. Məsələn, o, yolun zolağına qaça bilər, iti əşyalarla oynaya bilər, uşaq isə nəticələrini çox vaxt düşünmür. İstədiyini əldə etməyə mane olana qarşı tez-tez aqressivlik, hətta qəddarlıq nümayiş etdirir. Özündəki pisliliyi görmür və onun cəzası nalayiq haqsızlıqdır. Çox vaxt uşaq qruplarında belə bir uşağa fantaziya dünyasında mövcud olan “axmaq”, “zarafatçı” rolu verilir. Hiperaktiv uşaqların zehni fəaliyyətinin xarakterik xüsusiyyəti dövrüçüldür [4, s.190].

Diqqət defisitliyi və hiperaktivlik sindromu olan uşaqlar 10-15 dəqiqə məhsuldar işləyə bilər, sonra 3-7 dəqiqə beyinləri istirahət edərək növbəti dövrə üçün enerji saxlayır. Belə anlarda uşağın diqqəti dağılır, müəllimin iradə və istəklərinə cavab vermir. Sonra zehni fəaliyyət bərpa olunur və uşaq 5-15 dəqiqə ərzində yenidən işə hazır olur. Hiperaktiv uşaqlarda diqqət dağılımıdır, onlar konsentrasiya vəziyyətinə, xüsusən də motor stimullaşdırılması olmadıqda “düş” bilər. Bu uşaqlar aktiv qalmaq üçün həmişə hərəkət etməlidirlər. Hiperaktiv uşaq uzun müddət ev tapşırığını yerinə yetirməyə başlaya bilmir və nəhayət oturduqda iki dəqiqədən sonra pəncərədən kənardakı ağacın yarpaqlarının xışıltısı və ya avtomobilin əyləclərinin xışıltısı onu yayındırır. Buna görə də, uşaq bir müddət pəncərədən baxır və bundan sonra birdən maşın oynamağa başlaya bilər. Tez-tez belə bir uşaq maraqlı göstərir, lakin uyğunsuzdur. Diqqət defisitliyi və hiperaktivlik sindromu olan uşaq hər şeyə baxır, hər şeyi dinləyir, hər şeyə toxunur, lakin bu hərəkətlər heç vaxt subyektiv təcrübəyə çevrilmir. Suala

verilən istənilən cavabdan razı qaldığı və təsvir olunan hadisənin mənasını anlamağa cəhd etmədiyi üçün onun biliyinin, düşüncələrinin, nəticələrinin səthi olduğunu vurğulamaq lazımdır. Ontogenezin müxtəlif dövrlərində diqqət defisitliyi və hiperaktivlik sindromu olan uşaqlar üçün xarakterik olan bir sıra xüsusiyyətləri nəzərdən keçirək. Diqqət defisitliyi və hiperaktivlik sindromu olan yeni doğulmuş uşaqlar daim hərəkət edir, şıltaq, sızıltı, əsəbi olurlar. Çox vaxt gecələr yaxşı yatmırlar. Körpəlikdə belə uşaqlar çox səs-küylü olurlar, onların ağlaması son dərəcə uzun və kəskin olur. Belə uşaq mehribanlığı dərk etmir, anadan uzaqlaşır, uşağın fəryadından daim yuxusuzluq valideynlərdə gərginlik yaradır. 2-3 yaşında belə uşaqlarda narahat, yuxu pozulur, müxtəlif duyğusal stimullara (ışıq, səs-küy və s.) həssaslıq artır. Oyanıqlıq zamanı bu uşaqlar hərəkətli və həyəcanlıdırlar, açıq neqativizm, pis əhval-ruhiyyə var, yemək prosesində problemlər yarana bilər. Bəzən bu uşaqlar nitq inkişafının zərərinə, motor inkişafını artırdı. 3-6 yaşlarında belə uşaqlar diqqətlərini dərəcə cəmləyə bilmirlər, nağıl dinləyə, diqqət tələb edən oyunlar oynaya bilmirlər. Onların hərəkətləri xaotik və nəzarətsizdir, nizam-intizamla bağlı çətinliklər və oyun qaydalarına əməl edilməməsi görünür. Artıq 6-12 yaşlarında bu sindrom uşaqlarda kifayət qədər intensiv şəkildə özünü göstərməyə başlayır. Bu yaşda diqqət defisitliyi və hiperaktivlik sindromu olan uşaqlar öyrənməkdə çətinlik çəkməyə başlayırlar. Belə uşaqlar nadir hallarda başladıkları işi bitirirlər, yazmağı və oxumağı öyrənmək onlar üçün çətinlikdir. Onlar tez-tez uzun müddət televizora “yapışırlar”, lakin yarım saatdan sonra baxdıqlarını xatırlaya bilmirlər. Bu uşaqlar, bir qayda olaraq, həmyaşdqları ilə ümumi dil tapa bilmirlər, tez-tez depressiv əhval-ruhiyyə və məktəbə getmək istəmədiklərini göstərir. Bu patologiyanın klinik hallarının təhlili göstərdi ki, hiperaktiv uşaqlara tez-tez minimal beyin disfunksiyası diaqnozu qoyulur. Bu diaqnoz, məsələn, ağır toksikoz zamanı və ya *Rh* “münaqişəsi” zamanı, uşaq hələ ana bətnində olarkən və ya doğuş zamanı yaranan orqanik beyin zədələnməsinin qalıq təsiri ilə əlaqələndirilir [5, s.223].

Hiperaktiv uşaqlarla işləyərkən saymağı və yazmağı deyil, baş verənləri dərk etməyi öyrənməyə, düşünməyi öyrətməyə, öz hərəkətlərini, fikir və hisslərini, eləcə də başqalarının hisslərini düzgün şərh etməyə xüsusi diqqət yetirmək lazımdır. Bu məqsədlə ev kukla teatri - oyuncaqlar ilə rol oyunu yaxşı uyğun gəlir. Rol oyunu uşağa həm özünün, həm də ətrafındakıların davranışını qiymətləndirməyə, vəziyyətə uyğun düzgün davranış modellərini mənimsəməyə imkan verir. Kukla səhnələrində uşaqda psixoloji çətinliklər yaradan müxtəlif vəziyyətləri oynaya bilərsiniz. Fəaliyyət zamanı səhnələr daha mürəkkəb olmalı, daha rəngarəng olmalı, inanılmaz və ya fantastik detallarla zəngin olmalıdır.

Qeyd etmək lazımdır ki, diqqət defisitliyi və hiperaktivlik sindromu olan uşaqlar ümumiyyətlə çoxlu sayda uşaqla ünsiyyət qura bilmədiklərindən bağçaya getməməlidirlər. Vaxtında müdaxilə etmək və münaqişəli vəziyyətin yaran-

masının qarşısını almaq üçün bir, maksimum iki uşağı evə dəvət edə və oyun zamanı həmişə onların hərəkətlərinə nəzarət edə bilərsiniz. Diqqət defisitliyi və hiperaktivlik sindromu olan uşağa öyrədərkən və inkişaf etdirərkən, o, prosesin özü ilə maraqlanmalıdır. Maraqları çox qeyri-sabitdir və özünəməxsus xüsusiyyətlərinə görə uzun müddət diqqətini bir obyektə, fəaliyyət növünə yönəldə bilmir. Buna görə fəaliyyətləri alternativləşdirmək, prosesə yeni bir şey gətirmək, uşağın müxtəlif fəaliyyət üsullarına marağını gücləndirmək lazımdır. Belə ki, məsələn, amerikalı həkim D.Renşou belə uşaqlarla işləyərkən masanı tamamilə boş qoymağı və onu düz divara söykəməyi, həmçinin uşaq otağının dizaynında parlaq rənglərdən və mürəkkəb bəzəklərdən qaçmağı məsləhət görür. Diqqət defisitliyi və hiperaktivlik sindromu olan uşaqlar dərslərini tam sükutla hazırlamalı və körpələrə birdən çox oyuncaq verilməməlidir.

Sonda qeyd edirik ki, diqqət defisitliyi və hiperaktivlik sindromu olan uşaqlara xüsusi diqqət yetirmək və həmişə düzgün formada göstərmək, onlara adi davranış normalarını izah etmək lazımdır. Hiperaktiv uşaqlarla ünsiyyətdə olan valideynlərin və pedaqoqların ümumi səhvi onlardan eyni zamanda konsentrasiya, əzmkarlıq və diqqət tələb etməsidir. Bu cür davranış, əsasən, uşaq bağçasında məktəbəqədər hazırlıq keçməmiş uşaqlar üçün xarakterikdir. Buradan belə bir nəticəyə gəlmək olar ki, DEHB olan məktəbəqədər yaşlı uşaqlarda pozuntuların vaxtında diaqnozu, diqqət çatışmazlığı və hiperaktivliyi pozğunluğunun düzəldilməsi lazımdır.

Ədəbiyyat:

1. Bayramov Ə.S., Əlizadə Ə.Ə. *Psixologiya. Ali məktəblər üçün dərslik*. Bakı: Maarif, 2003, 534 s.

2. Баданина Л.П. *Психология познавательных процессов: учеб. Пособие*. М. : Флинта, 2012. 240 с.

3. Емелин А.А. Особенности организации метакогнитивного опыта у детей с различными формами дизонтогенеза // *Материалы международной научной конференции «Актуальные проблемы теоретической и прикладной психологии: традиции и перспективы» Часть 1. Ярославль, 2011. С. 540-544.*

4. Никишина В.Б., Глушкова В.П. Сравнительнопсихологический анализ нарушений психического развития: синдрома дефицита внимания с гиперактивностью и задержанного типа психического развития в младшем школьном возрасте // *Вестник Костромского государственного университета имени Н.А.Некрасова. Серия «Педагогика. Психология. Социальная работа. Ювенология. Социокинетика»*. 2008. Т. 14. № 6. С. 189-192.

5. Яковлева М.Б. Особенности когнитивной сферы детей с синдромом дефицита внимания и гиперактивности // *Российский научный журнал*. 2009. № 3 (10). С. 220-225.

N.S.Əliyeva
Azərbaycan Dövlət Pedaqoji Universiteti
nuranaliyeva97@gmail.com

MƏKTƏB TƏHSİLİNİN İNNOVATİV İNKİŞAFININ İDARƏ EDİLMƏSİNDƏ SOSIAL – PEDAQOJİ TEKNOLOGİYALARIN ROLU

Xülasə

Bu məqalədə məktəb təhsilinin innovativ inkişafı, onun idarədilməsində sosial-pedaqoji texnologiyaların rolu, ümumiyyətlə texnologiyanın təhsil sisteminə effektivliyindən bəhs edir. Təhsil müəssisələrində texnologiyanın düzgün istifadəsi, istifadə nəticəsində billiklərin daha effektiv alınması, təhsil alan tələbələrin biliklərinin möhkəmləndirilməsində innovativ texnologiyaların səmərəli üsulları təhlil edilir. təhlil edilir. Bu məqsədlə tədris prosesində yeni pedaqoji texnologiyalarla bağlı təklif və tövsiyələr işlənib hazırlanmışdır.

РОЛЬ СОЦИАЛЬНО-ПЕДАГОГИЧЕСКИХ ТЕХНОЛОГИЙ В УПРАВЛЕНИИ ИННОВАЦИОННЫМ РАЗВИТИЕМ ШКОЛЬНОГО ОБРАЗОВАНИЯ

Резюме

В данной статье рассматривается инновационное развитие школьного образования, роль социально-педагогических технологий в его управлении, эффективность технологий в системе образования в целом. Проанализированы эффективные методы инновационных технологий в правильном использовании техники в учебных заведениях, более эффективном получении знаний в результате использования, закреплении знаний обучающихся. анализируются. С этой целью разработаны предложения и рекомендации по новым педагогическим технологиям в учебном процессе.

THE ROLE OF SOCIAL AND PEDAGOGICAL TECHNOLOGIES IN THE MANAGEMENT OF INNOVATIVE DEVELOPMENT OF SCHOOL EDUCATION

Summary

This article discusses the innovative development of school education, the role of socio-pedagogical technologies in its management, and the effectiveness of technology in the education system in general. Effective methods of innovative technologies in the proper use of technology in educational institutions, more effective acquisition of knowledge as a result of use, strengthening the knowledge of students

are analyzed. are analyzed. For this purpose, proposals and recommendations on new pedagogical technologies have been developed in the teaching process.

Açar sözlər: *texnologiya, öyrənmə üslubları, təhsil, sistem, rəqəmsal dövr, inkişaf dinamikası, innovasiya prosesi, yaddaş*

Ключевые слова: *технологии, стили обучения, образование, системы, цифровая эпоха, динамика развития, инновационный процесс, память*

Key words: *technology, learning styles, education, system, digital age, development dynamics, innovation process, memory*

İnsanları necə öyrətmək lazım olduğunu başa düşmək üçün idrak sistemimizin bəzi əsas prinsiplərini başa düşmək çox vacibdir. İnsan yaddaşı skaner və ya videolent kimi işləmir. Əksinə, biz daim ətrafımızın zehni modellərini qururuq. Bundan əlavə, insan düşüncəsində qərəzlər yaxşı məlumdur. İnsan idrakı haqqında bildiklərimizə əsaslanaraq, insanların nə vaxtsa bütün mümkün bilikləri obyektiv həqiqətə birləşdirə bilməsi ehtimalı çox azdır. Əksinə, biz təqdim olunan faktlar əsasında şəxsi anlaşıma qura bilərik. Məsələn, hər bir oxucu eyni sənədi öz təcrübəsinə əsasən oxuyur və təfsiri onların zehni modellərindən asılıdır. Müasir öyrənmə nəzəriyyələri öyrənənə mənanın yaradılmasında mərkəzi komponent kimi baxır. Müəllimin biliyi boş konteynerə ötürməsi mümkün deyil. Ümumiyyətlə, öyrənməyə passiv, reproduktiv proses deyil, aktiv, konstruktiv proses kimi baxılır.

“İş yaddaşı” termini insan şüurunun çoxsəviyyəli sisteminə aiddir ki, bu da müvəqqəti saxlanmanı təmin edir və əsaslandırma və konseptual öyrənmə kimi mürəkkəb idrak tapşırıqlarına nail olmaq üçün zəruri olan məlumatların manipulyasiyasına imkan verir. İşçi yaddaş məhdud imkanlara malikdir və bu, eyni zamanda 3-7-dən çox biliyin şüurlu şəkildə işlənməsini çox çətinləşdirir, hətta qeyri-mümkün edir. Buna görə də həqiqi çoxşaxəli (yəni, idrak və ya aktiv məlumat emalını tələb edən iki və ya daha çox işi eyni vaxtda yerinə yetirmək) qabiliyyətinə malik olmaq mümkün deyil. İnsanın idrak sistemi və beyin funksiyaları, performansın subyektiv olaraq eyni vaxtda baş verdiyi görünsə də, yalnız müxtəlif tapşırıqlar arasında keçid etməyə imkan verir (yəni, müxtəlif tapşırıqları tez bir zamanda yerinə yetirir). Bu mənada, “rəqəmsal yerlilərin” çoxlu tapşırıqları yerinə yetirməkdə yaxşı olması ideyası bir şəhər əfsanəsidir.

Öyrənmə üslubları ilə bağlı daha bir şəhər əfsanəsi müşahidə edilə bilər. Öyrənmə üslublarının və ya növlərinin insanların, məsələn, “auditiv”, “vizual” və ya “kinestetik” öyrənənlərə bölünməsi mənasında mövcud olduğuna dair heç bir sübut yoxdur.

Buna görə də, öyrənmə mühitlərini tələbələrin müxtəlif “növlərinə” və ya “üslublarına” uyğun dizayn etmək mənasızdır, əksinə, insanlara öyrənmə və öyrənmə üçün getdikcə daha funksional və məhsuldar yanaşmalar inkişaf etdirməyə kömək etməkdir. Anadangəlmə qabiliyyət və xüsusiyyətlərə dair stereotipik

baxış bu yanaşma üçün zərərli və sabit düşüncə tərzini əks etdirir. Belə bir təfəkkür, böyümə zehniyyətindən fərqli olaraq, dayanıqlığı və idrak imkanlarımızın yuxarı sərhədləri üzərində işləmək üçün vaxt sərf etmək istəyini azaldır.

Mürəkkəb problemləri həll edərkən, qərarlar çox vaxt mücərrəd psixi modellərə (yaxud skriptlərə) əsaslanır. Müəyyən bir sahə ilə uzunmüddətli təcrübə yaddaşdakı zehni modellərin daha yaxşı təşkil edilməsinə səbəb olur və beləliklə, öyrənənlərə hər bir məlumat parçasını tam modelə uyğunlaşdırmaqdan əlavə, öz qərarlarını keçmiş təcrübələrinə əsaslanmağa imkan verir. Psixi modellər yeni məlumatların axtarışına da rəhbərlik edir. Bütün insanlar funksional psixi modelləri formalaşdırmaq üçün kifayət qədər bilik bazasını öyrənməlidirlər. Düşüncə bacarıqlarını bilikdən ayrı öyrənmək mümkün deyil. Buna görə də, bioloji yaddaşda müəyyən bilik bazası olmalıdır, çünki bütün məlumatların emalı axtarış motorlarına (məsələn, Google) verilə bilməz.

Öyrənmə bir çox cəhətdən idrak fəaliyyətini təşkil edən və formalaşdıran mədəni təcrübələrdə və ortaqlıq fəaliyyətlərdə iştirakın interaktiv prosesidir. Öyrənmə həmişə kontekstdə baş verir. Bu kontekst təkcə situasiya xarakteri daşımır, həm də mədəni və tarixi cəhətdən inkişaf etmiş strukturlara əsaslanır. İnsanlar elə inkişaf etmişdir ki, onların normal idrak inkişafı onun həyata keçirilməsi üçün müəyyən növ mədəni mühitdən asılıdır.

Məktəblər yüksək strukturlaşdırılmış qarşılıqlı əlaqə metodlarına malik qurumlardır. Sınıf otağının və ya mühazirə zalının öz rolları, normaları, qaydaları və alətləri var. Şagirdlər və müəllimlər müəyyən şəxsiyyət növlərini inkişaf etdirmiş, onlar müəyyən düşüncə və davranış tərzinə vərdiş etmişlər. Bu kollektiv düşüncə tərzlərinin və sosial təcrübələrin əksəriyyəti faydalı ola bilər, lakin bəziləri zərərli ola bilər. Bu yaxınlarda aydın oldu ki, insanların davranış və düşüncə tərzini dəyişdirmək üçün fiziki öyrənmə mühitlərini və texnologiyalarını dəyişmək mütləqdir.

Qəbul metaforası rəqəmsal dövrdə öyrənməni izah etmək üçün kifayət deyil. Öyrənənin yeni metaforası öyrənmənin bilik-yaradıcı metaforasıdır. Onun vurğusu təkcə fərdlərə və ya sosial cəmiyyətə deyil, həm də insanların mövcud fəaliyyətlərinə vasitəçilik etmək üçün birlikdə artefaktlar və alətlər inkişaf etdirməklə öz təcrübələrini dəyişdirmə yollarıdır. O, qəsdən yeni konsepsiyaların, modellərin və digər artefaktların və alətlərin yaradılması, paylaşılması və birgə inkişafı ilə məşğul olmağın vacibliyini vurğulayır. Sınıfdə mobil cihazların necə idarə olunması kimi mürəkkəb qərarlar daimi olaraq yeni bilik təcrübələrinin yaradılmasına çağırır.

Bilik-yaradıcı metafora məktəblərdəki fəaliyyətlər də daxil olmaqla, müasir bilik tutumlu işi səciyyələndirən yenilik və innovasiyaların ardınca getmə dinamikasını daha yaxşı başa düşmək üçün lazımdır. Bəzi seçilmiş əhəlinin imtiyazı olmaqdan əlavə, biliklərin yaradılmasının mürəkkəb və qeyri-müəyyən problemlərin həlli, vasitələrin yeni məqsədlərə uyğunlaşdırılması və yeni peşəkar

standartların işlənilib hazırlanmasına töhfə vermək baxımından bütün vətəndaşların gündəlik fəaliyyətinin bir hissəsi olacağı gözlənilir. Fərdi bir şəxs peşəkar biliklərin yaradılması söylərində həlledici rol oynasa da, bu fəaliyyət həmişə birgə fəaliyyətə daxil edilir.

Eyni zamanda bir sinif, bir müəllim, bir sinif və bir fənnin olduğu təkrar istehsal modelinə (biliklərin mənimsənilməsi) əsaslanan ənənəvi məktəb anlayışı getdikcə daha çox sual altındadır. Biliyin yaradılmasını gücləndirən təhsil və təcrübələr arasındakı əlaqənin yenidən nəzərdən keçirilməsi həyati əhəmiyyət kəsb edir. Hal-hazırda, sadəcə biliklərin əldə edilməsi ilə biliyin yaradılmasının əlavə dəyərinin müqayisəsi getdikcə daha çox aparılır. Tədqiqatçılar birinciyə “biliklərin ötürülməsi/anlatılması” və ya “sənaye cəmiyyətində pedaqogika” kimi terminlərdən istifadə etməklə istinad edirlər. Bunun əksi “biliklərin qurulması/yaradılması/transformasiyası” və ya “informasiya cəmiyyətində pedaqogika” olardı.

1990-cı illərdə doğulan gənclər nəslini internet və mobil texnologiyalarla birgə doğulduğu üçün “rəqəmsal yerlilər” adlandırmaq olar. Bu nəsil üçün tipik bilik təcrübələrinin çox vəzifəli olduğu, yəni bir neçə fəaliyyətin yan-yanə həyata keçirildiyi iddia edilir. Onlar həmçinin ekranlardan rahat oxuyur, kompüter oyunlarını sevir və sosial mediadan geniş istifadə edirlər. Gənclər bir çox koqnitiv funksiyaları müxtəlif texnoloji vasitələrə həvalə edirlər. Bununla belə, “rəqəmsal doğma” anlayışı mübahisəli bir fikirdir.

Bundan əlavə, yeni texnologiyaların avtomatik olaraq öyrənmə və inkişafa faydalı təsir göstərəcəyini güman etmək üçün heç bir əsas yoxdur. Valideynlərin və müəllimlərin dəstəyi olmadan bəzi tələbə qrupları yeni texnoloji vasitələrdən istifadə üzrə qabaqcıl bacarıq və təcrübələrə nail ola bilməz. Sosial media güclü bir cəmiyyətə mənsub olmaq hissini təmin etsə də, o, həm də özünü təqdim etməyə, virtual zorakılığa və sosial cəhətdən arzuolunan xüsusiyyətləri olmayanların kənarlaşdırılmasına səbəb ola bilər. Bununla belə, gənclərin zehninə inkişafında həqiqətən nə baş verdiyi barədə çox az şey məlumdur. Buna görə uzunu və diqqətli tədqiqatlar tələb olunur.

Yaranmaqda olan innovasiyaya əsaslanan bilik cəmiyyətinə hazırlaşmaq üçün tələbələr və müəllimlər kollektiv biliyin irəliləyişinə yönəlmiş bilik yarıdan icma kimi fəaliyyət göstərməlidirlər. Belə bir təşəbbüs həm ortaq innovativ təcrübələri inkişaf etdirməyi, həm də tədricən zərif artefaktların qurulmasını nəzərdə tutur.

Bir çox hallarda tələbələrdən və müəllimlərdən üstünlük təşkil edən təhsil təcrübələrini və institusional rejimləri şübhə altına almadan və ya təhsil kontekstinin dəyişdirilməsində texnologiyanın oynadığı rolu əks etdirmədən, onlardan istifadə üçün mənalı təcrübələr tapmaq üçün rəqəmsal texnologiyalardan birbaşa uyğunlaşdırmaları gözlənilir. Daha da irəliləmək üçün yeni pedaqogikalardan başlamaq və öyrənmə və təlimin müxtəlif aspektlərinə kömək etmək üçün müx-

təlif (daha az və ya çox yayılmış) texnologiyaları fürsətçi olaraq mənimsəmək baxımından əsaslı şəkildə fərqli bir yanaşma tətbiq etməliyik.

Təhsil sistemində bir çox innovasiyalar, inqilablar vardır. Onlardan biri də oyundur. Oyun uşaqlar üçün bir neçə fərqli cəhətdən vacibdir. Göstərilmişdir ki, oyun mücərrəd təfəkkür, yəni ümumiləşdirmələr aparmaq, özünü və başqalarını dərk etmək bacarığını inkişaf etdirir. Bundan əlavə, oyun uşaqların iradə hissini inkişaf etdirir: yəni oyun vasitəsilə uşaqda xəyal qurmağa, improvizə etməyə və xəyal qurmağa meyl formalaşır. agentlik hissi üçün çox vacib olan alternativ yolları və dünyaları təsəvvür etmək. Alternativ təfəkkür yolları bütün yaradıcılıq fəaliyyətində vacibdir. Təsəvvürlü oyun vasitəsilə bizi bağlayan verilmiş mədəniyyət və cəmiyyətdən qaçmağı bacarmaq lazımdır. Məktəbə gətirilən, böyüklərin və uşaqların birlikdə yaratdığı "oyun dünyaları" müəllimlər və tələbələr arasında münasibətləri formalaşdıran və dəyişdirən ənənəvi güc münasibətlərini dəyişdirə bilən ortaq bir məkan təklif edir.

Məktəblərdə geniş miqyaslı araşdırma axtarışlarına rəhbərlik etmək müəllimlərdən sadəcə burada və indi situasiya qarşılıqlı öyrənməyə ənənəvi diqqətdən fərqli olaraq, bilik-yaradıcı layihələri idarə etməyi öyrənməyi tələb edir. Bir neçə professor və həmkərlərinin tədqiqatında ibtidai sinif müəlliminin uzunmüddətli sorğu-sual öyrənməsi təhlil edilmişdir. 5 və 6-cı sinif şagirdləri artefaktların öyrənilməsi, təhlili və tədqiqinə yönəlmiş 18 aylıq sorğuya əsaslanan layihədə iştirak etdilər. Onların fəaliyyətinə Bilik Forumu mühiti vasitəçilik edirdi. Video lentə alınmış sinif təcrübələrini və müəllimin strukturlaşdırılmış layihə gündəliklərini təhlil edərək, planlaşdırılan və həyata keçirilən fəaliyyətləri bir-biri ilə əlaqələndirmək mümkün oldu. Bir çox hallarda planlaşdırılan fəaliyyətlər həyata keçirilə bilmədi və müəllim tələbələrlə danışıqlar apardıqdan sonra fəaliyyətləri improvizasiya etməli və yönləndirməli oldu. Tələbə təşkilatı və təşəbbüskarlığı texnologiya vasitəçiliyi ilə öyrənmədə vacib olsa da, müəllimin strateji rəhbərliyi də mühüm rol oynayır, çünki yalnız o, sorğu layihəsinin uzunmüddətli məqsədlərini aydın başa düşə bilər. Yaradıcı səylər yalnız düşünülmüş, lakin çevik strukturlaşdırma və sistematik rəhbərlik vasitəsilə dəyərli nəticələr verir. Belə bir nümunə məktəblərdə yeni təcrübələrin işlənilməsinin nə qədər tələbkar olduğunu göstərir. Müəllim təhsili sahəsində intensiv səylərə ehtiyac var.

Texnoloji yeniliklər mütləq pedaqoji yeniliklər deyil. Müəllimlərin məqsədləri əsasən məzmun və biliklərin mənimsənilməsinə yönəlibsə, yeni texnologiyalar çox da dəyişmir. Texnologiya gündəlik həyatın rutinlərində əsaslı dəyişikliklər yaratmışdır, lakin təhsil dünyası əsasən dəyişməz qalır. Bu dilemmaya mürəkkəblik əlavə edərək, müxtəlif texnologiyalar təhsilə müxtəlif töhfələr vəd edə bilər.

Baxmayaraq ki, hər bir texnoloji diqqət sahəsi unikal mülahizələrlə əlaqələndirilirdi, bəzi tendensiyalar bir ansambl kimi texnologiyalar arasında ortaya çıxır. Birincisi, texnologiyaların sadəcə və birbaşa insan davranışını müəyyən

etdiyini güman etmək yersizdir. Əksinə, normalar, gözləntilər və şəxsi təcrübələr texnologiyanın necə və nə üçün istifadə edildiyinə təsir göstərir. Müvafiq olaraq, texnologiyaya gələcək sərmayələr də istifadə ətrafında sosial proseslərə qatılmıdır. İkincisi, son texnoloji yeniliklər informasiyanın çatdırılması üçün medianın çoxsaylı formalarına getdikcə daha çox etibar edir. Bununla belə, qeyd etmək lazımdır ki, heç də bütün media ekvivalent zənginlik dərəcələri ilə məlumat ötürmür. Müvafiq olaraq, istifadəçilərin kompüterlərdən istifadəni öyrənməyə çalışarkən təcrübələrini dizayn etmək və təkmilləşdirmək üçün hələ çox imkanlar var. Üçüncüsü, bu brifinqdəki fokus texnologiyalarının hamısı şəbəkə rabitəsinin mövcudluğundan asılıdır. Bununla belə, xatırlatmaq lazımdır ki, bəzi icmaların və bəzi sosial-iqtisadi cəhətdən imkansız tələbələrin internetə çıxışı asan olmaya bilər. Eynilə, kompüter məlumat sistemlərinin istifadəsi yerli məxfilik siyasətlərinə və sistemin qarşılıqlı fəaliyyətinə əsaslanır. Dördüncüsü, təhsillə bağlı nəyin dəyişməməsi lazım olduğunu düşünmək də dəyərli ola bilər. Rəqəmsal dövrdə həyat əvvəlki onilliklərdən fərqlidir və indi texnologiya ilə nələrin baş verməməsi barədə düşünməyin vaxtıdır. Texnologiyaları kor-koranə qəbul etmək əvəzinə, tədqiqat texnologiyadan istifadə üçün məhsuldar və əks-məhsuldar yanaşmaları aşkar etməyə kömək edə bilər.

Ədəbiyyat:

1. Azərbaycan Respublikasının “İnformasiya, informasiyalaşdırma və informasiyanın mühafizəsi” haqqında qanunu. *E-qanun.gov.az.framework/3525*
2. L.V. Golish. (2001) “Modern educational technologies: content, design and implementation”. Tashkent, 59 s
3. <https://cinref.ru/razdel/04900sociologia/15/293127.htm> .
<http://www.vsavm.by/kniga3/70.h>

G.T.Nuriyeva
Azərbaycan Dövlət Pedaqoji Universiteti
gulanehuseynovahg@gmail.com

KİÇİK YAŞLI MƏKTƏBLİLƏRİN ƏXLAQ TƏRBIYƏSİNDƏ İBTİDAİ SİNİF DƏRSLİKLƏRİNİN ƏHƏMIYYƏTİ VƏ XÜSUSIYYƏTLƏRİ

Xülasə

Xalqımızın tarixən yaratdığı, qoruyub saxladığı mənəvi-əxlaqi dəyərlər əsasında gənc nəslə yoldaşlıq və dostluq, şərəf və ləyaqət, qəhrəmanlıq, səbirlilik və dözümlülük, insanpərvərlik, ədalətlik, sadəlik və təvazökarlıq, vətənpərvərlik, yaxşılıq və xeyirxahlıq, böyüklərə hörmət, düzlük və doğruluq kimi əxlaqi keyfiyyətlər aşılanır. Bu keyfiyyətləri uşaqlara ən kiçik yaşlardan aşılamaq daha səmərəli və faydalıdır. Kiçik yaşlı məktəblilərin əxlaq təbiyəsi müxtəlif tərbiyəvi təsir vasitəsilə həyata keçirilir. Bu tərbiyəvi təsirlər içərisində məktəblilərin təlim prosesi və xüsusilə təlim prosesinin mühüm atributlarından olan dərslərin böyük rolu və əhəmiyyəti vardır.

ЗНАЧЕНИЕ И ХАРАКТЕРИСТИКА НАЧАЛЬНЫХ ШКОЛЬНЫХ УЧЕБНИКОВ В ПРАВСТВЕННОМ ВОСПИТАНИИ МЛАДШИХ ШКОЛЬНИКОВ

Резюме

На основе нравственных ценностей воспитывается у детей школьников начальных классов моральные качества как дружба и дружелюбие, честь и достоинство, героизм, терпение и терпимость, человечность, справедливость, простота и скромность, патриотизм, трудолюбие, доброта и благожелательность, уважение к старшим, честность и правдивость и т.д. Эффективнее и полезнее прививать эти качества детям с раннего возраста. Нравственная природа младших школьников реализуется через различные воспитательные воздействия. Среди этих воспитательных воздействий учебники играют важную роль и значение в процессе обучения школьников.

THE IMPORTANCE AND CHARACTERISTICS OF PRIMARY SCHOOL TEXTBOOKS IN THE MORAL EDUCATION OF YOUNG SCHOOLCHILDREN

Summary

On the basis of moral values, moral qualities such as friendship and friendliness, honor and dignity, heroism, patience and tolerance, humanity, justice, simplicity and modesty, patriotism, diligence, kindness and benevolence, respect for elders, honesty and truthfulness are brought up in primary school children. etc. It is more effective and useful to instill these qualities in children from an early age. The moral

nature of younger schoolchildren is realized through various educational influences. Among these educational influences, textbooks play an important role and significance in the process of teaching schoolchildren.

Açar sözlər: *İbtidai sinif, dərslük, əxlaq tərbiyəsi, müəllim*

Ключевые слова: *Начальная школа, учебник, нравственное воспитание, учитель*

Key words: *Primary school, textbook, moral education, teacher*

Şəxsiyyətin, xüsusən kiçikyaşlı məktəblilərin əxlaq tərbiyəsi müasir dövrimüzdə son dərəcə mühüm əhəmiyyət kəsb edir. Cəmiyyətin həyatında mənəvi-əxlaqi sərvətlərin rolunun artmasına və onun qorunmasına qloballaşan dünyamızda bu gün həmişəkindən daha çox ehtiyac duyulur.

Məktəb illərində, ilk növbədə, ibtidai sinif şagirdləri milli- mənəvi dəyərlər, əxlaq tərbiyəsi ilə əhatə olunmalıdırlar. Bu mühüm istiqamət ümumtəhsil məktəbinin bütün ahəngində özünü göstərməli, xüsusilə təməl biliklərin verildiyi ibtidai siniflərdə, kiçik yaşlı məktəblilərin təlim və tərbiyəsində əsas amil olmalıdır.

Əxlaq tərbiyəsi kimi çətin, mürəkkəb, ziddiyyətli, həm də vacib və şərəfli vəzifələrin yerinə yetirilməsi, məhz ümumtəhsil məktəbinin ibtidai təhsil mərhələsində daha elmi əsaslarla və daha sistemli şəkildə həyata keçirilir.

Yeni insanın formalaşmasında dərin biliklərin, elmi dünyagörüşün bünövrəsi, məktəblilərdə əxlaqi keyfiyyətlərin aşılınması məhz ibtidai siniflərdə qoyulur. Bu mühüm və vacib pedaqoji prosesin həyata keçirilməsi isə əsasən təlim prosesində və onun əsas atributu olan, bilik mənbəyi hesab edilən ibtidai sinif dərsləklərində öz əksini tapır.

İbtidai siniflərin Azərbaycan dili dərsləklərində verilmiş bir çox bədii mətnlər uşaqların ruhuna yaxın olaraq, onlarda yüksək estetik zövq, vətənpərvərlik, milli iftixar, humanizm, qəhrəmanlıq, ədalətlik, dostluq və yoldaşlıq, düzlük və doğruluq, şərəf və ləyaqət, xeyirxahlıq, böyüklərə hörmət, qayğı, ehtiram və s. kimi nəcib milli-mənəvi və əxlaqi keyfiyyətlər tərbiyə etməyə istiqmətlənmişdir.

İbtidai sinifin dərsləklərində bədii mətnlər xüsusilə I sinfin Azərbaycan dili dərsliyində “Nağıllar aləmi” (1) bölməsində kiçik yaşlı məktəblilərə aşılanacaq bu kimi əxlaqi keyfiyyətlər xüsusilə maraqlı və əhəmiyyətlidir.

Uşaq nağılları, əfsanələr, rəvayətlər, dastanlar və digər növ folklor nümunələri uşaqların əxlaq tərbiyəsində mühüm rol oynayır. Xalq yaradıcılığının məhsulu olan nağıllardan verilmiş parçalar uşaqların başa düşəcəkləri, anlaşıqlı bir formada, həm də maraqlı, emosional, cəlbədicə süjet və obrazlar vasitəsilə təqdim olunması uşaq qəlbinə, əxlaqına və təxəyyülünə güclü əxlaqi təsir göstərir. Deyə bilərik ki, bədii sözün emosional təsiri əxlaq tərbiyəsində mühüm əhəmiyyət kəsb edir.

İbtidai sinfin Azərbaycan dili dərslərində məktəblilərin əxlaq tərbiyəsində dostluq və yoldaşlıq, düzlük və doğruluq, ədalətlik, əməksevərlik, sadəlik və təvazökarlıq və yaşlılara hörmət, qayğı, ehtiram və s. bu kimi əxlaqi keyfiyyətlərin aşılanması mühüm yer tutur.

Bu baxımdan ibtidai sinif dərslərində “Böyüyə hörmət həmişə vacibdir”, “Həmişə yaxşılığa yoldaş ol”, “Hamıya hörmət et ki, hörmətin olsun”, “Böyüksüz ev viran qalar”, “Böyük sözünə baxmayan böyürə-böyürə qalar”, “Mən eşit, bir söylə”, “Paltarını təzə ikən, namusunu gənc ikən qoru”, “Qonaq sevənin süfrəsi boş olmaz”, “Yaxşılıq et, yamanlıqdan qaç, etdiyən yaxşılığı başa vurma”, “Şərəflə, ləyaqətlə yaşamaq hər bir insanın insanlıq borcudur”, “Vicdan daxildən gələn ikinci səsdır” (1; 2; 3; 4;) və digər müdrik xalq kəlamlarının mənasının açıqlanması bədii mətnlərdə müxtəlif yollarla əks etdirilir və kiçik yaşlı məktəblilər həmin nümunələrlə tanış olduqca onların əxlaq haqqında düşüncələri formalaşır, dünyagörüşləri genişlənir və heç şübhəsiz onların əxlaq tərbiyəsində də təsir etmiş olur.

İbtidai siniflərin dərslərində verilmiş bədii mətnlərin bir qisminə vətənpərvərlik, igidlik, mətanətlik, vətənə sadıqlıq, yaşadığı ölkəni sevmək, onun nailiyyətlərinə sevinmək, həyatını, canını və qanını həmin yurdun, ocağın, torpağın, ölkənin, xalqın səadəti və azadlığı, xoşbəxtliyi uğrunda mübarizəyə həsr etmək, ana təbiətin gözəlliklərinə valeh olmaq, Vətənin daha da çiçəklənməsində var gücü ilə çalışmaq, lazım gələrsə Vətən yolunda mərdlik əxlaqi keyfiyyətlər kimi kimi təqdim olunur.

İbtidai sinfin dərslərində (I-IV siniflər) Vətən və vətənpərvərliklə bağlı bədii mətnlərin təsnifatını, belə təqdim etmək olar:

1. I sinfin Azərbaycan dili dərsləri - “Himnimiz” (T.Mütəllibov), “Ana yurdum” (A.Şaiq), “Qarabağ”, “Novruz bayramı”(1).

2. II sinfin Azərbaycan dili dərsləri – “Bayraqlar” (R.İsmayılov), “Üç rəngli bayraq” (R.Yusifov), “Əbədi məşəl” (G.Orucova), “Rənglərin anası” (R.Yusifov), “Qədim xalça” (D.Cəfərova) (2).

3.III sinfin Azərbaycan dili dərsləri - “Gəncə darvazası” (K.Orucova), “Şirvanşahlar sarayı” (D.Cəfərova), “2500 yaşlı xalça” (Z.Xəlil), “Qobustan” (Z.Xəlil) (3).

4.IV sinfin Azərbaycan dili dərsləri - “Əsgər marşı” (Ə.Süleymanov), “Bayrağım” (S.Hüseynli), “Azərbaycan-Türkiyə” (B.Vahabzadə), “Çünki oldun dəyirmançı” (“Koroğlu” dastanından), “İtə ataram, yada satmaram” (Mir Cəlil) (4).

İbtidai sinif dərslərində verilən belə materiallar kiçik yaşlı məktəblilərə belə bir həqiqət çatdırılır ki, bütünlükdə insanın ləyaqəti, mənəviyyəti, əxlaqı onun Vətənə bağlılığı, Vətənə sevgisi, vətənpərvərliyi ilə bağlıdır.

Burada Ulu Öndər Heydər Əliyevin bu barədə müdrik fikirləri xatırlanır. Heydər Əliyev göstərirdi ki, milli mənəvi dəyərlər, əxlaqi keyfiyyətlər xalqın

mənəvi sərvəti, mənəvi xəzinəsidir, bu sərvətə, xəzinəyə biganə olmaq olmaz. Mənəvi-əxlaqi dəyərləri qorumaq üçün umummilli liderimiz Heydər Əliyev qarşımıza qoyulan bir çox vəzifələri aydınlaşdıraraq deyirdi ki, biz öz dəyərlərimizi, adət-ənənələrimizi, əxlaqi dəyərlərimizi bütün istiqamətlərdə qorumalıyıq, saxlamalıyıq və gənc nəsli əsrlər boyu sınaqlardan keçmiş bu mənəvi dəyərlər, əxlaqi dəyərlər ruhunda tərbiyələndirməliyik... Dahi rəhbər Gənclərin Birinci Ümumrespublika Forumunda demişdir: "...Gənclərimiz milli-mənəvi ruhda tərbiyə olunmalıdır, bizim milli-mənəvi dəyərlərimizin əsasında tərbiyələnməlidir. Gənclərimiz bizim tariximizi, ədəbiyyatımızı yaxşı bilməlidir, keçmiş yaxşı bilməlidir, dilimizi yaxşı bilməlidir, milli dəyərlərimizi yaxşı bilməlidir. Milli dəyərlərimizi, milli ənənələrimizi yaxşı bilməyən, tariximizi yaxşı bilməyən gənc vətənpərvər ola bilməz" (5,5).

Bəli, vətənpərvər olmaq, milli-mənəvi dəyərlərə, əxlaqi keyfiyyətlərə sahib olmaq deməkdir. Əlbəttə, kiçik yaşlı məktəblilərin əxlaq tərbiyəsində milli, dini adət və ənənələrimizdən, tarixi yerlərimizdən, Vətən tarixindən istifadə etmək lazımdır. Əsrlərin dərinliyindən bu günə gəlib çatan adətlərimiz, ənənələrimiz, milli dəyərlərimiz hər zaman insanları saflığa, mərdliyə, mübarizliyə, Vətənə sevgiyə səsləmişdir.

IV sinfin "Azərbaycan dili" dərslində verilən folklor nümunələri kiçik yaşlı məktəblilərin doğma el-obasına, Vətəninə, Yurduna məhəbbət hissləri aşılayır. Dərslərdə verilən bayatıya diqqət yetirək:

Qürbətdə cana yetdim
Təng olub sana yetdim
Vətənə dönən günü
Dinə, imana yetdim [4, s.159].

Yağı gəldi yanıma
Susamışdı qanıma
Döndüm qürbət ellərdən
Qüvvət gəldi canıma [4,s.183].

"Vətənə gəldim, imana gəldim", "Getdim, gəzdim dünyanı, cənnət bildim buranı", "Gəzməyə də, ölməyə də Vətən yaxşı", "Vətənpərvərlik milli soykökünə bağlılıqdır, ən yüksək mənəvi dəyərdir" (4) kimi bədii mətnlər məktəblilərin vətənpərvərlik tərbiyəsi baxımından çox dəyərlidir.

Azərbaycan dili dərslərində bədii mətnlər vasitəsilə kiçik yaşlı məktəblilərdə mühüm əxlaqi keyfiyyətlərdən olan vətəndaşlıq hissinin aşılınması üçün əlverişli imkan və yollar mövcuddur. Milli ruhlu vətəndaşlıq insanın ideya inamı, həyata şüurlu baxışı, əmək işlərində fəal iştirak etmək, ünsiyyət və davranışda yüksək mədəniyyət nümayiş etdirmək, insanları sevmək bacarığında özünü aydın göstərir. Bu cəhətdən I sinfin dərslərində öz əksini tapmış böyük

vətənpərvər şairimiz Məmməd Arazın təbircə deyilmiş - “Ölkə daşı olmayan-
dan olmaz ölkə vətəndaşı” şeir parçası xüsusi əhəmiyyət kəsb etməkdədir:

Vətən mənə oğlu desə nə dərdim

Mamır olub qayasında bitərdim [1, s.94].

Əxlaqi keyfiyyətlərin məzmununda mərdlik və qəhrəmanlıq, əməksevərlik tərbiyəsi mühüm yer tutur. İbtidai təlimin II və III sinif dərslərlərində verilən bədii mətnlərdə mərdlik və qəhrəmanlıq, əməksevərlik motivləri uşaqların yaşına, bilik və anlayış səviyyəsinə uyğun şəkildə aşılanır ki, onlara “Mərdin əli işdə gərəkdir”, “Mərd kişi çörəyini daşdan da çıxarar”, “Mərdin süfrəsi açıq olar”, “Mərd əli kəsik olmaz”, “Mərd meydanda məlum olar”, “Mərd ölümü şərəfsiz yaşamaqdan üstün tutur” kimi bədii parçaları nümunə göstərə bilər [2; 3]. Mərdlik insanın mənəvi gücünü və möhkəmliyini ifadə edən ən müqəddəs əxlaqi keyfiyyətdir.

Əlbəttə, əxlaqi keyfiyyətlər sırasında insanpərvərlik, insana qayğı və hörmət ibtidai sinfin dərslərlərində öz əksinin bariz şəkildə tapmışdır. Böyük Azərbaycan şairi Nizami Gəncəvinin oğlu Məhəmmədə nəsihətində dediyi kimi:

İnsan, insana qatış hər zaman,

İnsanla şərəfli sayılır insan.

Sədaqətə arxalan, zülmü qoyma yaxına

Kimsəyə bel bağlama, sığın haqq dərəcəyə

Yaxşılıq əyandır, qulluğunda qocal sən

Ağ olsan da üzünə, etirafla ucal sən [4,s.72].

İnsan əxlaqının bəzəyi olan xeyirxahlıq, mərhəmət, qayğıkeşlik və yaxşılıq etmək hərtərəfli və ahəngdar inkişaf etmiş şəxsiyyətin formalaşmasında mühüm əhəmiyyət kəsb edir. Bu kimi keyfiyyətlərin aşılanması ibtidai sinif dərslərlərində öz əksini tapmışdır. Belə ki, II sinfin Azərbaycan dili dərslərində “Qartalın təşəkkürü”, “Qarabağın kölgəsi”, “Yaxşılığa yaxşılıq” kimi verilmiş bədii mətnlər buna gözəl nümunələrdir (2).

İbtidai təhsilin I sinif dərslərində kiçik yaşlı məktəblilərə yol hərəkəti qaydalarına əməl edilməsi tövsiyə edilir ki, bu da əxlaqi keyfiyyətlərdən sayılabilir. Bu məqsədlə yol hərəkəti qaydalarını öyrənmək üçün Nuriyyə Rafiq qızının kiçik, amma çox məzmunlu bir şeir parçası da verilmişdir.

İşıqforda gözlə, keç,

İstiqaməti düzgün seç.

Tap yeraltı keçidi,

Təhlükəsiz yerdən keç.

Yerüstü keçidlərə

B Fikir vermisenmi heç?

Bir bu zolaqlara bax,

Onlar deyir: "Burdan keç" (1,36).

Əxlaq tərbiyəsinin məzmununda mühüm yer tutan düzlük və doğruluq tərbiyəsi ibtidai sinfin Azərbaycan dili dərslərlərində xüsusi yer tutmuşdur. Dərslərlərdə göstərilir ki, düzlük və doğruluq əxlaqı saflığın başlıca cəhətlərindəndir. İstər ailədə, istərsə də məktəbdə yalnız doğru danışmağa istiqamətləndirici, uşaqlarda düzlük və doğruluq hissinin təşəkkülü üçün möhkəm əsas yaranmış olur. Doğruluq və düzlük şəxsiyyətin tamlığının mühüm əlamətidir. Dahi şairimiz Nizami Gəncəvi deyirdi:

Elə sadıq dost ara, səni darda qoymasın,

Çəkib tordən çıxarsın, səni torda qoymasın [3,s.138].

Əxlaqi keyfiyyətlər sırasında dostluq və yoldaşlıq, sədaqətlik və etibarlılıq xüsusi yer tutur. I-IV sinif Azərbaycan dili dərslərlərində bu məsələyə dair kifayət qədər bədii mətnlər verilmişdir. Dostluq insan münasibətlərinin ən kövrək və ülvi hisslərindəndir. Əsl dostluq insanlar arasında heç bir təmənnaya əsaslanmayan təmiz və saf münasibətdir. Dərslərdə verilən bədii mətnlərdə bildirilir ki, "İnsanlar bütün hallarda dosta möhtacdır", "Dost dostu arxa olar", "Dost dostu dar gündə sınıyar", "Dost yolunda boran olar, qar olar", "Ən böyük dövlət dostluqdur". Dostluğun ən mühüm şərti dostların bir-birinə sədaqətli olmalarıdır: "Dost sirrini dostu deyər", "Dost arası tən gərək, tən olmasa gen gərək", "Dost ol-vəfalı ol", "Dost sevinər, düşmənin gözü çıxar", "Doğru dost qərəzsiz olar" və s. [4, s.178,179,180].

Ədəbiyyat:

1. *Azərbaycan dili. I sinif. Dərslək. / R.İsmayılov, S.Abdullayeva, D.Cəfərova [və b.] – Bakı: Alyun kitab, – 2012. – 160 s.*

2. *Azərbaycan dili. II sinif. Dərslək. / R.İsmayılov, G.Orucova, Z.Xəlilov [və b.] – Bakı: Alyun kitab, – 2013. – 208 s.*

3. *Azərbaycan dili. III sinif. Dərslək. / R.İsmayılov, G.Orucova, D.Cəfərova [və b.] – Bakı: Alyun kitab, – 2010. – 208 s.*

4. *Azərbaycan dili. IV sinif. Dərslək. / R.İsmayılov, S.Abdullayeva, D.Cəfərova [və b.] – Bakı: Alyun kitab, – 2010. – 224 s.*

5. Əliyev H.Ə. *Müstəqil Azərbaycan Respublikası Gənclərinin Birinci Forumunda nitq/Azərbaycan qəz., - Bakı, 1996. - 6 fevral.*

V.A.Qafarova
Azərbaycan Dövlət Pedaqoji Universiteti
qafarovavusale2@gmail.com

MƏKTƏBƏQƏDƏR YAŞLI UŞAQLARDA MİLLİ İFTİXAR HİSSİNİN FORMALAŞDIRILMASI

Xülasə

Məktəbəqədər yaşlı uşaqların milli iftixar hissini təbii təbiyyəti çox məsuliyyətli və vacibdir. Çünki milli iftixar hissini formalaşmasının təməli məhz bu dövrdə qoyulur. Milli iftixar hissini formalaşdırılması iki aspektdə həyata keçirilir və özünü bir neçə formada göstərir. Məktəbəqədər yaşlı uşaqların milli iftixar hissini formalaşdırılmasında bir çox mütəfəkkirlərin fikirləri əsas götürülmüşdür. Ailədən başlayan bu tərbiyə, məktəbəqədər dövrdə və həyatın digər mərhələlərində davam etdirilir.

Məqalədə məktəbəqədər yaşlı uşaqlarda milli iftixar hissini mahiyyəti və formalaşdırılması elmi şəkildə araşdırılmışdır.

ФОРМИРОВАНИЕ ЧУВСТВА НАЦИОНАЛЬНОЙ ГОРДОСТИ У ДОШКОЛЬНИКОВ

Резюме

Воспитание чувства национальной гордости у дошкольников очень ответственно и важно. Потому что в этот период закладывается фундамент формирования чувства национальной гордости. Формирование чувства национальной гордости осуществляется в двух аспектах и проявляется в нескольких формах. При формировании чувства национальной гордости у дошкольников учитывались взгляды многих мыслителей. Это воспитание, начатое в семье, продолжается в дошкольном и других периодах жизни.

В статье научно исследуется важность и формирование чувства национальной гордости у дошкольников.

FORMATION OF A SENSE OF NATIONAL PRIDE IN PRESCHOOL CHILDREN

Summary

Fostering a sense of national pride in preschool children is very responsible and important. Because the foundation of the formation of a sense of national pride is laid in this period. The formation of a sense of national pride is carried out in two aspects and manifests itself in several forms. The views of many thinkers have been taken into account in shaping the sense of national pride of preschool children. This upbringing, which began in the family, continues in preschool and other stages of life.

The article scientifically examines the nature and formation of a sense of national pride in preschool children.

Açar sözlər: tərbiyə, məktəbəqədər yaş dövrü, milli iftixar hissi

Ключевые слова: воспитание, дошкольный возрастной период, чувство национальной гордости

Key words: upbringing, preschool age period, a sense of national honour

Milli iftixar hissi mənəvi dünyamızın ən dəyərli hissələrindən biridir. Bu hiss insanları, xalqı, milləti bir birinə bağlayan hissdır. Mənəviyyatımızın ən ali hissələrindən olan milli iftixar hissi insanın əxlaq tərbiyəsinin əsas tərkib hissələrindən biri sayılır. İnsanın mənəviyyatını zənginləşdirən, ona daxilən güc, qüvvət verən insanın təkə öz şəxsi həyatında əldə etdiyi uğurlar deyildir, həm də milli qürur, milli iftixar hissidir. Bizi öz doğma vətənimizlə gözlə görə bilmədiyimiz minlərlə tel bir-birinə bağlayır. Digər əxlaqi hissələr kimi, milli iftixar hissi də kiçik yaşlarından uşaqlara elə mükəmməl formada aşılmalıdır ki, bu hissələr uşaqlarda sadə bir hiss kimi qalmasın, onlarda artıq xarakter kimi möhkəmlənsin. Uşaqlarda milli iftixar hissi hələ kiçik yaşlarından formalaşdırılmağa başlanan zaman ən əsas vəzifə uşağın valideynlərinin və tərbiyəçilərinin üzərinə düşür. Məktəbəqədər yaş dövründə milli iftixar hissənin formalaşdırılmasında uşaqlara ilk növbədə öz doğma Vətənləri haqqında ilkin məlumatların aşılması əsas götürülür.

Pedaqoji ədəbiyyatda milli iftixar hissənin formalaşması prosesi iki aspektdə nəzərdən keçirilir:

1. Cəmiyyətdaxili münasibətlərə əsaslanan ümumi mədəni, xalqın adət-ənənələri, eləcə də ümumi qəbul edilmiş əxlaqi normalar.

2. Şəxsi təcrübə və vətəndaşlıq mövqeyi ilə müəyyən edilən fərdin davranış və mədəniyyətinin inkişaf səviyyəsinə sosial əhəmiyyətli şəxsiyyət xüsusiyyətlərinin müəyyən təsiri. [4,səh.83]

Milli iftixar özünü insanda bu formalarda göstərir:

1. Xalqın, millətinin uğur və nailiyyətləri, ölkəsinin nüfuzu ilə fəxr etmək, xalqın problemlərinə biganə qalmamaq.

2. Milli mənəvi norma və dəyərlərin, irsin qorunması, zənginləşdirilməsi və təkmilləşdirilməsi.

3. Millətinə, xalqına qarşı bağlılıq.

4. Xalqın tarix boyu qorunaraq günümüzə qədər gəlmiş adət-ənənələrinə hörmət etmək.

5. Xalqa, vətənə sevgini tək sözdə yox, əməldə nümayiş etdirmək.

Qəlbimizi, mənəvi dünyamızı milli iftixar hissi ilə qidalandıran isə Vətənimizin tarixi, həmin tarixin qürur dolu qəhrəmanlıq səhifələri, milli bayramları, qələbələri və bu qələbələri vətəninə bəxş edən qəhrəmanları, bir sözlə, xalqımızın dünəni və bu günüdür. Vətən sevgisi, milli qürur, milli iftixar hissi hələ körpəlik dövründən anamızın südü ilə, Vətənimizin suyu, çörəyi ilə, havası ilə canımıza, qanımıza hopur. Bu hiss insan yaşadığıca yaşayır, illər keçdikcə nəsildən nəslə ötürülərək gənc nəslə aşılır. Milli xüsusiyyətlərin

məcmusu milli iftixar hissini təşkil edir. Milli iftixar hissi bir millətə məxsus olan bütün cəhətləri özündə cəmləşdirir.

Bu gün milli iftixar hissi milli həyatın bir sıra sahələrində (mədəniyyət, milli şüur, dil) özünün yeni mərhələsini yaşayır. Ümummilli liderimiz Heydər Əliyev reallaşdırdığı Azərbaycançılıq ideyası cəmiyyətimizdə milli iftixar hissini inkişafına çox böyük təsir göstərir. Ümummilli liderimiz milli iftixarımızın, həmçinin milli dəyərlərimizin qorunub saxlanılmasına, inkişafına əsas məsələ kimi diqqət yönəltmişdir. Azərbaycan xalqının tarixi, ənənələri, mənəvi dəyərləri Azərbaycançılıq ideologiyasının dərk olunmasının əsasında durur. Heydər Əliyevin “ Mən fəxr edirəm ki Azərbaycanlıyam!” sözləri Azərbaycan xalqının milli iftixarının ən gözəl nümunəsidir.

Milli iftixar hissi məktəbəqədər yaşlı uşaqların, eyni zamanda böyüməkdə olan gənc nəslin milli iftixar, milli qürur ruhunda böyüməsi və tərbiyə olmasında elmin, ümumiyyətlə pedaqoji sahənin nümayəndələrinin, Azərbaycanın dəyərli mütəfəkkirlərinin rolu çox böyükdür. Onlar əsasən, XIX əsrin sonu, XX əsrin əvvəllərində fəaliyyət göstərmiş, yazıb yaratmış ziyalılardır. Onların fəaliyyəti milli əsasda olan fikirlərlə zəngindir.

Azərbaycan xalq pedaqogikasında, folklor nümunələrində, klassik ədəbiyyatda bir çox əsərlərdə milli dəyərlər daima yüksək qiymətləndirilmiş və diqqət yetirilən əsas mövzullardan biri olmuşdur. Bu mənada şairlərimizin, maarifçi yazıçılarımızın yazdıqları əsərlər, nəsihətlər əvəzsiz və dəyərli mənbələrdir. Bu şəxsiyyətlərə N.Gəncəvi, A.Bakıxanov, A.Səhhət, A.Şaiq və başqa bu kimi bir çox mütəfəkkirləri nümunə göstərmək olar ki, onlar öz əsərlərində uşaqların milli ruhda tərbiyəsi, onların öz vətəninə məhəbbət bəsləməsi üçün xidmətlər göstərməsini zəruri saymışlar.

Vətən sevgisi, tarixi obrazların əxlaqi saflığı, milli qürur, milli iftixar hissini təbliği folklor nümunələrində istifadə olunan əsas mövzulardan biri olmuşdur. Həmin nümunələrdə xalqımızın düşmənlərə qarşı öz torpaqlarını müdafiəsi, qəhrəmanlıqları, vətənin keşiyində durmaq, mübarizə əzmi, haqsızlığa qarşı çıxmaq və s. kimi müsbət əxlaqi keyfiyyətlər öz əksini tapmışdır. Folklor nümunələrində qəhrəmanların milli-mənəvi dəyərlərimizə hörmət edilməsi, onları qoruması, daima müdafiəsində durması xüsusi diqqət çəkir. Bütün bunlar körpə uşaqların, eləcə də böyüməkdə olan gənc nəslin tərbiyə olunmasında çox əhəmiyyətli rol oynayır.

Uşaqların tərbiyəsində uzun illər digər xalqlarla dostluq münasibətləri, zəhmətkeşlik, beynəmləllik kimi bir sıra keyfiyyətlərə önəm verilirdi. Son illər isə bu mövzuda bir sıra dəyişikliklər müşahidə olunur. Uşaqlara daha çox vətənpərvərlik, milli iftixar hissi aşılanır. Bunun üçün isə bir sıra vasitələrdən istifadə olunur. Məsələn: uşaq bağçalarında milli iftixar hissi aşılanarkən məşğələlər, məşğələdənkənar zamanlarda bu mövzuda tədbirlərin təşkili, hərbi marşların öyrədilməsi, hərbiçilərlə, milli qəhrəmanlarla görüşlər, Vətənin əlamətdar

günlərinin təntənəli sürətdə qeyd edilməsi, Şəhidlər Xiyabanına təşkil olunmuş ziyarətlər və s. Uşaqlara Milli Ordu haqqında məlumat vermək, Vətən şəhidlərini tanımaq, onların qəhrəmanlıqlarından bəhs etmək, Vətənin zəfərləri ilə yaxından tanış etmək uşaqlarda milli iftixar hissini formalaşmasına birbaşa təsir göstərir.

Təkcə Azərbaycan mütəfəkkirləri deyil, dünya filosofları, alimləri, pedaqoqları da öz yaradıcılıqlarında milli iftixar mövzusunda toxunmuşlar. Belə ki, tanınmış alman filosofu Hegelin fikrincə, milli iftixar hissi təbii amillərlə əlaqədardır. O, belə düşünürdü ki, milli iftixar, milli qürur kimi hissələrin əsasını dövlətin quruluşunun varlığının dərk edilməsi təmin edir. Bu, o deməkdir ki, vətəndaşın öz dövlətinin siyasi, ictimai xüsusiyyətlərini bir-birindən fərqləndirən öz dövlətinin hakimiyyətinə tabe olması milli iftixar hissi üçün olduqca vacib bir əlamətdir. Fransız filosofu Ş.L.Monteskyö isə bildirmişdir ki, xalqın iftixar hissi, milli ruhu qanun və qaydalarla əhatə olunmamışdır, o, təbii formada yaranmışdır. Monteskyo həm də qeyd edirdi ki, buna baxmayaraq xalqın ümumi ruhunun bir sıra fərqli xüsusiyyətləri konkret qanunauyğunluqlara tabe olur, kortəbii şəkildə reallaşmır. Alman idealist filosofları olan Xteynal və Daterus bir şəxsın hər hansı bir millətə mənsub olması yalnız özləri, milli mənsubiyyəti haqda olan şəxsi və subyektiv fikirləri ilə təyin olunur. K.Marks və F.Engels: “milli iftixar hissini, həmçinin vətənpərvərlik hissini əsas mənasının müəyyən olunmasında ölkənin siyasi, iqtisadi məsələləri qarşıya qoyulmalıdır.” [1,səh.12] Belə nəticəyə gəlmək olar ki, milli iftixar hissini insanda hələ kiçik yaşlardan müşahidə edərkən formalaşır və bunun üçün konkret yaş məhdudiyyəti yoxdur. Lakin vətənpərvərlik hissini formalaşması üçün motivasiya, sensor, emosional, sosial və bu kimi bir sıra elementlərin formalaşması olduqca vacibdir.

Milli iftixar birbaşa milli özünüdərk ilə bağlıdır. Bir insan öz dilini, dinini, tarixini, əcdadlarının mənalı həyatını bilirsə və ya öyrənsə bu zaman o özü kim olduğunu başa düşür, onun ruhu, bədəni, qəlbi fəxr və iftixar hissi ilə dolur. Milli iftixar hissi yalnız öz millətinin izzətini, ləyaqətini, şərəfini dərk edən insanda olur. Bir insan öz ləyaqətini bilmədikcə, hörmət etmədikcə, öz dəyərini və şəxsiyyətini bilmədikcə, özünü qoruma duyğusunu bilmədikcə keçmişinin və gələcəyinin dəyərini bilməz. Milli iftixar hissi olan insan millətə, iftixarlı millət isə Vətənə nüfuz qatar. Qəlbində iftixar hissi olan insan bütün imkanlardan istifadə edərək, iradəsini möhkəm salayaraq bütün keyfiyyətlərini və fəzilətlərini ortaya qoymağa çalışır.

Hər bir valideynin, pedaqoqun, ziyalı şəxsin qarşısında yetişməkdə olan gənc nəsli milli iftixar ruhunda formalaşdırıb, inkişaf etdirmək vəzifəsi durur. Ona görə də məktəbəqədər dövrdə milli iftixar hissini tərbiyəsinin özünəməxsus xüsusiyyətləri vardır. Məktəbəqədər yaşlı uşaqlarda milli iftixar hissini tərbiyəsi intellektual, əxlaqi, siyasi, iqtisadi, hüquqi, estetik, bədii, sosial, təh-

sil komponentlərinə bütöv yanaşma tələb edir. Uşaqlarda milli iftixar hissinin tərbiyə olunması müddətində bu komponentlər kompleks şəkildə, zəncirvari formada, bir-biri ilə bağlı və əlaqəli olmalıdır.

Ədəbiyyat:

1. Hüseynov Q. –*Milli iftixar hissi. Bakı, 3№-li kitab mətbəəsi, 1990.*
2. Hüseynov Q. – *Milli qürur hissi. Bakı, Azərbaycan Dövlət Nəşriyyatı, 1991.*
3. Axundov S. – *Ailədə uşaqların əxlaq tərbiyəsi. Bakı: Maarifi, 1991.*
4. Джурраев Хасан Акрамзода. *Диссертация - воспитание чувства патриотизма и национальной гордости в процессе реформирования системы образования республики Таджикистан. Душанбе 2013.*
5. Əziz Mustafə. – *Milli adət və ənənələr mənəvi dəyərlər sistemində. – “Zaman” qəzeti -2014.2 iyul.-S.7.*
6. Həsənov A. – *Məktəbəqədər pedaqogika. Bakı: Nasir, 2000.*
7. Mursaqulova R., Rüstənova N. – *Məktəbəqədər pedaqogika. Bakı, ADPU nəşriyyatı, 2012.*
8. Vahid Ömərov. –*Vətəndaş cəmiyyəti və milli iftixar hissi. “Səs” qəzeti 10 dekabr 2014.*

G.V.Qəribova
Azərbaycan Dövlət Pedaqoji Universiteti
gulshenkerimova@yahoo.com

ƏNƏNƏVİ VƏ İNTERAKTİV DƏRSLƏR, ONLARIN SƏCİYYƏVİ XÜSUSİYYƏTLƏRİ VƏ MÜQAYİSƏLİ TƏHLİLİ

Xülasə

Təhsil sahəsinin inkişaf tendensiyası məktəblərin, müəllimlərin fəal və interaktiv təlim sahəsində faydalı təcrübədən istifadəsini, pedaqoji-psixoloji tədqiqatların nəticələrinin sistemləşdirilməsini, ümumiləşdirilməsini və eləcə də, tədris prosesinin məzmununun yenilənməsini tələb edir. Bu problemlərin həlli təhsil sahəsində fəal və interaktiv metodlar konsepsiyasının, pedaqoji prosesin elmi əsaslarda tətbiqi kimi mühüm vəzifələr qarşıya qoyur və ümumilikdə təhsildə texnoloji yanaşmalardan istifadəni aktuallaşdırır. Məqalədə ənənəvi və interaktiv dərslərin səciyyəvi xüsusiyyətləri, üstünlükləri, çatışmazlıqları qeyd olunaraq müqayisəli şəkildə təhlil edilmişdir. Qeyd edilir ki, çevik və düşündürücü olmayan, qeyri-idraki təlim metodları uşaqları maraqlandırmadığına və onları təlim prosesinə cəlb etmədiyinə görə effektiv hesab edilmir. Vurğulanır ki, fəal təlim metodları, tədris prosesində yaradılmış inkişaf mühiti şagirdlərin qavrayış və idraki fəaliyyətinin idarə edilməsində, şəxsiyyətin formalaşmasında ən mühüm amildir.

ТРАДИЦИОННЫЕ И ИНТЕРАКТИВНЫЕ УРОКИ, ИХ ХАРАКТЕРИСТИКИ И СРАВНИТЕЛЬНЫЙ АНАЛИЗ

Резюме

Тенденция развития в сфере образования требует использования полезного опыта в области активной и интерактивной подготовки школ, учителей, систематизации и обобщения результатов педагогических и психологических исследований, а также актуализации содержания образовательного процесса. Решение этих проблем ставит такие важные задачи, как применение концепции активных и интерактивных методов в сфере образования, педагогического процесса на научной основе и в целом актуализирует использование технологических подходов в образовании. В статье сравниваются и анализируются характеристики, преимущества и недостатки традиционных и интерактивных уроков. Отмечается, что гибкие и несуггестивные, некогнитивные методы обучения не считаются эффективными, поскольку не интересуют детей и не вовлекают их в процесс обучения. Подчеркивается, что активные методы обучения, развивающая среда, создаваемая в процессе обучения, являются важнейшим фактором управления перцептивной и познавательной деятельностью учащихся, формирования личности.

TRADITIONAL AND INTERACTIVE LESSONS, THEIR CHARACTERISTICS AND COMPARATIVE ANALYSIS

Summary

The development trend in the field of education requires the use of useful experience in the field of active and interactive training of schools, teachers, systematization and generalization of the results of pedagogical and psychological research, as well as updating the content of the educational process. The solution of these problems poses such important tasks as the application of the concept of active and interactive methods in the field of education, the pedagogical process on a scientific basis and, in general, actualizes the use of technological approaches in education. The article compares and analyzes the characteristics, advantages and disadvantages of traditional and interactive lessons. It is noted that flexible and non-suggestive, non-cognitive teaching methods are not considered effective because they do not interest children and do not involve them in the learning process. It is emphasized that active teaching methods, the developing environment created in the learning process, are the most important factor in managing the perceptual and cognitive activity of students, and in the formation of personality.

Açar sözlər: ənənəvi təlim, fəal təlim, dərslin tipləri, təlim metodları, müqayisəli təhlil

Ключевые слова: традиционное обучение, активное обучение, типы урока, методы обучения, сравнительный анализ

Key words: traditional learning, active learning, types of activities, teaching methods, comparative analysis

Dünyada baş verən qloballaşma həyatımızda bir sıra sahələrə mühüm təsir göstərməkdə davam edir. Təhsil islahatı da bu zərurətdən yaranmışdır. Təhsilin keyfiyyətinin yüksəldilməsi, yeni pedaqoji texnologiyaların öyrənilməsi və onlardan səmərəli istifadə edilməsi qarşımızda dayanan əsas vəzifələrdir.

Ənənəvi təhsilin çətinlik yaradan məsələlərindən biri məhz istifadə edilən pedaqoji texnologiyaların konservatizmi və çevik olmamasıdır. Müasir informasiya-kommunikasiya texnologiyaları əsrində elmin müxtəlif sahələrində toplanan biliklərin həcmi o qədər sürətlə artır ki, onu ənənəvi təhsil sxemləri və prinsipləri əsasında şagirdə çatdırmaq demək olar ki, mümkün deyil.

Müasir pedaqoji nəzəriyyə və praktika şagirdlərin passivliyini aradan qaldırmaq, zəruri təfəkkür bacarıqlarını, yaradıcılıq qabiliyyətlərini formalaşdırmaq, təhsilin keyfiyyətini yüksəltmək məqsədilə tədrisin interaktiv yanaşmalarla təşkilini zəruri etmişdir. Milli təhsil sistemində icra edilən innovativ proseslər təhsilin məqsədi, məzmunu həmçinin metodlarına, müəllim və şagirdlərin kollektiv fəaliyyətinin təşkilinə yeni yanaşmalarla xarakterizə edilir. Təhsilin məzmununda innovasiya prosesi öz mahiyyətinə görə müasir pedaqogikanın iki vacib vəzifəsinin həllini nəzərdə tutur:

✓ pedaqoji təcrübənin öyrənilməsi ilə yanaşı ümumiləşdirilməsi və elə-

cə də, genişləndirilməsi;

✓ pedaqogika və psixologiya elmlərinin uğurlarının pedaqoji təcrübədə tətbiqi.

Ənənəvi tədris metodlarının bütünlüklə hər birində şagird və pedaqoqların fəaliyyətinin xarakteri dəqiqləşdirilir. Bu baxımdan görkəmli rus tədqiqatçıları İ.Y.Lerner və M.N.Skatkinin təlim metodlarının beş əsas qrupda (informativ-reseptiv, reproduktiv, problemlə şərhlə, evristik, tədqiqatçılıq) cəmləşdirmişlər. Məhz bu təlim metodları geniş yayılmışdır [4, s. 89]. Ənənəvi təhsil daha çox onun imperativ xarakterinə - şəxsiyyətindən, yaşından və ehtiyaclarından asılı olmayaraq uşaqlara pedaqoji təsirə əsaslanır. Bu yanaşma təhsil motivlərinə və ya digər fəaliyyətlərə diqqət yetirmir, ancaq şagirdi müəllimin tələblərinə riayət edən bir obyekt kimi nəzərdən keçirir.

Bu gün müəllimlərin qarşısında yeni texnologiyaların mənimsənilməsi kimi ciddi vəzifə durur. Tədris o zaman səmərəli olur ki, müəllim şagirdin fəaliyyətinə böyük ustalıqla rəhbərlik edə bilsin. Belə əməkdaşlıq müəllimlə birgə fəaliyyətdə iştirak edən şagirdin şəxsi keyfiyyətlərini, təlimdə bu əməkdaşlığın əsas hissəsini təşkil edir.

Əgər əvvəllər bilik əldə etmək üçün şagird ən əsas iki bilik mənbəyi ilə (müəllim və dərslik) kifayətlənirdisə, bu gün bir çox informasiya mənbələri ilə müqayisədə bu mənbələr öz əhəmiyyətini itirir və arxa plana keçir. Bu səbəbdən də müasir təhsilin əsas vəzifələrindən biri öyrənməyi öyrətmək, yəni şagirdlərə müstəqil şəkildə bilik əldə etməyi öyrətməkdir. Təlim yalnız tədris metodlarının keyfiyyətə dəyişməsi, onların şəxsiyyətə, onun ehtiyaclarına yönəldilməsi, biliklərin mənimsədilməsində yaradıcı təfəkkürdən fəal istifadə çox səmərəli ola bilər.

Eyni zamanda, belə bir təlim prosesi idrak və sosial fəallığı artıracaq, fərdin dəyər və vərdişlərini formalaşdıracaq, inkişaf proseslərinin keyfiyyətinə təsir edəcəkdir. Bu yanaşmaların nəzərə alınması məhsuldar, yaradıcı təfəkkür və yeni biliklərin müstəqil mənimsənilməsini birləşdirən fəal təlim texnologiyalarının istifadəsinə üstünlük verilməsini mütləq zəruri edir.

Yeni təlim prosesinin mahiyyəti ondadır ki, təhsil təkcə şagirdlərin yaddaşını yeni elmi biliklərlə (məlumatla) zənginləşdirməyə deyil, eyni zamanda təfəkkürün daim inkişafı, ən mühüm bacarıqlara yiyələnməsi yolu ilə müstəqil şəkildə mənimsənilməsi və daha çox biliklərə yiyələnməsinə yönəlib. Eyni zamanda, şagirdlər müəllimin rəhbərliyi vasitəsilə mənimsədiləcək tədris materialının öyrənilməsi prosesində səbəb-nəticə əlaqəsini, qanunauyğunluqları müəyyən etməyi, nəticə çıxarmağı, dərin ümumiləşdirmələr aparmağı öyrənirlər.

Fəal təlim prosesində şagirdin mövqeyi məhz “kəşf edən” və “tədqiqatçı” mövqeyidir. Belə ki, şagird müstəqil tədqiqat prosesində sual və problemlərlə bacardığı qədər məşğul olur. Şagirdlər fəal təlim prosesinin tamhüquqlu iştirak-

çıları kimi bu prosesdə tədqiqatçı mövqeyində çıxış edir və fəal axtarış, kəşflər prosesində biliklərə yiyələnirlər [1, s. 210].

Fəal təlimin əsas xüsusiyyətləri aşağıdakılardır:

- “Fəal təlim müəllim üçün idraki problem situasiyası yaradır, problemlərin həlli prosesində şagirdlərin fəal tədqiqat mövqeyini stimullaşdırır, onların yeni biliklərə yiyələnməsinə şərait yaradır.

- Fəal tədris metodları intellektual gərgin vəziyyətlərin yaradılması, məlumatın hazır deyil, ardıcıl və natamam formada şagirdlərə təqdim edilməsi ilə xarakterizə olunur.

- Fəal tədris tapşırıqları, onların həlli üçün təklif olunan problemin cəlb-ediciliyi, maraqlı olması, şagirdlərin mövzunu daha asan dərk etmə imkanlarına uyğun, müstəqil formada tədqiqatçılıq baxımından asan olması ilə xarakterizə olunur.

- Fəal tədris şagirdlərə dialoq və əməkdaşlıq vasitəsilə öz potensiallarını reallaşdırmağa imkan verir.

- Fəal təlim ilə yaradılmış müzakirələr öyrənməni sintez etməyə, anlayışı stimullaşdırmağa kömək edir və nəticəyə əsaslanan öyrənmə effektiv öyrənməyə güclü təminat verir”

Cədvəl 1

Ənənəvi və fəal təlimin xüsusiyyətləri

Ənənəvi təlimin xüsusiyyətləri	Fəal təlimin xüsusiyyətləri
Əsasən diqqət, bilik, bacarıqların mənimsənilməsinə istiqamətlənir, şagirdin tərbiyə və inkişafı çox vaxt müəllimin rəhbərliyindən kənar baş tutur.	Diqqət öncəliklə şagirdin məhz şəxsiyyətinin formalaşmasına yönəlir
Müəllimin əsas vəzifəsi şagirdlərə məlumatı çatdırmaq, eləcə də onun mənimsənilməsi üçün şərait yaratmaqdır.	Müəllim ilk olaraq idrak fəaliyyətinin əlaqələndiricisi, həmçinin şagirdlərin məsləhətçi və köməkçisi qismində çıxış edir
Müəllim-şagird münasibətində avtoritar mövqeyin üstün rolu.	Müəllimlə şagird arasındakı əməkdaşlıq, məktəblilərin əldə etdiyi sübutlara və şagird fəaliyyətinə əsas diqqət yetirilir
Dərs ciddi şəkildə tədris fənni çərçivəsi ilə məhdudlaşır	Müasir nəzəriyyə müxtəlif fənləri tədris edən müəllimin həyata keçirdiyi fənlərarası dərsləri istisna etmir.

Demək olar ki, dərş h�mif� adi qaydada t�dris edilir.	Bir qayda olaraq dig�r formaların x�susiy�tl�ri d�rs sayılan v� ona qarşı qoyulan b�zi elementləri (seminar-d�rs, oyun-d�rs, yariş-d�rs, konfrans-d�rs v� s.) m�nims�nilir
B�t�n funksiyaları m��llim �z�nd� saxlayır	M��llimin b�zi funksiyalarının t�l�b�l�r� h�val� edilm�si xarakterikdir: bilik v� bacarıqların yoxlanılması v� qiym�tl�ndirilm�si (qarşılıqlı f�aliyyət v� �z�n�qiym�tl�ndirm�), iřin planlařdırılması.

D nya t cr b sindən g r n r ki, f al t dris metodu m  llim  c n d rsin keyfiyy tinin y ks ldilm si m qs di il  m h m vasit y  c vril  bil r. Bu  sul d rsi řagirdl r  c n olduqca maraqlı v  diqq tl rini c lb ed c k řekild  edir. F al (interaktiv) t lim h m t lim m zmununun  yr nilm sini, h m d  bu m zmununun t bqiini daha m qs d  uyğun edir v   lav  olaraq řagirdl rin idrak f aliyy tini aktivl řdirir. řagirdl rin motivasiyası v  f aliyy ti artdıqca m  llimin f aliyy ti d  artır. Ancaq bu, o dem k deyil ki, m  lliml rin d rs y k  azalır. F al (interaktiv) d rsin hazırlanması planlařdırma m rh l sində m  llimd n daha  ox s y t l b edir.

F al t lim bilik, bacarıq, t cr b  v  v rdiřl rin m nims nilm sin , c miyy t v t ndařlarında z ruri sosial v  intellektual d ř nc , m st qil f aliyy t, m st qil d ř nm  v rdiřl rinin formalařmasına k m k ed n demokratik t lim prosesidir. Son aparılan t dqiqatların n tic l ri onu g st rir ki, konstruktivizm n zəriyy  il  baęlı interaktiv t dris metodları İKT-nin yaxından t bqi il  effektiv t lim n tic l ri verir. İnteraktiv t lim modeli b t n iřtirak ıların bir-biri il  f al řekild  qarşılıqlı  laq d  olduęu d st kl yici, rahat  yr nm  m hiti yaratmaq m qs di dařıyır. T dris prosesində m  lliml r t r find n bu modeld n istifadə t hsil  innovativ m zmun t qdim edir. İnteraktiv t limin t şkili situasiyanın t hlili  sasında real h yat situasiyalarının modell řdirilm sinin, rollu oyunlardan istifadənin, probleml rin birg ,  m kdařlıqda h llinin  st nl y  il  xarakteriz  olunur. B llidir ki, interaktiv d rsl r strukturuna g r   n n vi d rs-l rd n  ox f rql nir, ona g r  d  onların t şkili m  llimd n peř karlıq v 

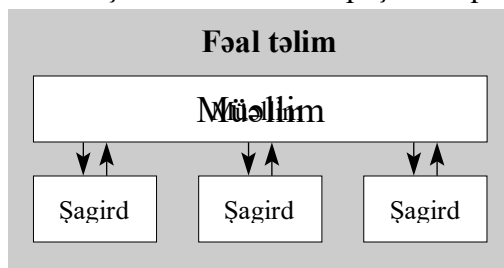
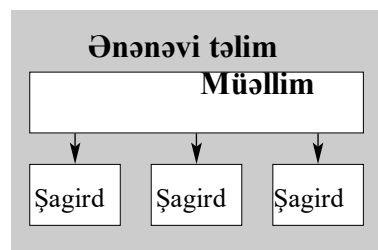

yaradıcı fəaliyyət tələb edir. Bu, o deməkdir ki, düşündürücü idrak fəaliyyəti yaratmayan üsullar uşaqların maraqlarını təmin etmir və onları fəaliyyətə cəlb etmir.

İşgüzar mühit və əməkdaşlıq şəraiti yaratmaqla təlim prosesində iştirakçıların yüksək fəallığı təmin edilir.

İnteraktiv öyrənmə öyrənmənin təşkili və idarə edilməsi üçün metodlar toplusu kimi nəzərdən keçirilə bilər. Bu metodun əsas prinsipləri aşağıdakı kimi müəyyən edilir:

- ✓ təlimin subyekt-subyekt xarakteri daşması;
- tələbələrin fəal təlim mövqeyi, müstəqillik və düşüncə azadlığı;
- bütün sessiya ərzində iştirakçıların fəaliyyəti;
- dərslərin əvvəlində problemlə vəziyyət yaratmaq və prosesi problemin həllinə yönəltmək;

- ✓ şagirdlərin düşündürücü suallar vasitəsilə yeni biliklərin müstəqil kəşfinə yönəldilməsi;

- ✓ tədqiqat metodu üzrə təlimin həyata keçirilməsi;

- ✓ qrup şəklində əməkdaşlıq və qarşılıqlı əlaqədə fəaliyyət.

Fəal (interaktiv) təlim metodları tədris edilən dərslərin üstün cəhətlərinə baxmayaraq, müəllim ənənəvi metodlardan tamamilə imtina etməməlidir. Təlimin məqsədindən, məzmunundan, eləcə də şagirdlərin hazırlıq səviyyəsindən asılı olaraq müəllim obyektiv seçimini etməlidir. Məsələn, müəllim bacarıq və vərdisləri inkişaf etdirməyə çalışırsa, daha çox reproduktiv (təkrar və simulyasiya) metoduna üstünlük verə bilər.

Əgər təlimin məzmunu çox mürəkkəbdirsə və çox sayda yeni anlayış, məlumat tələb edirsə, o zaman ənənəvi izahedici-illüstrativ üsul daha effektiv ola bilər. Bununla belə, ənənəvi dərslərin gedişində interaktiv elementlərin (aparıcı suallar, cümlələrdə qısa fikir mübadiləsi, müşahidələrə şərh və s.) daxil edilməsi mümkündür və məqsədəuyğundur.

Yuxarıda deyilənlərdən belə nəticəyə gəlmək olar ki, interaktiv təlim zamanı şagirdlərin yaradıcılıq qabiliyyətləri və dünyagörüşü inkişaf edir. İnteraktiv təlimlə şagirdlər müstəqil düşünmək, təcrübə aparmaq, qərarların düzgünlüyünə yiyələnmək, müqayisə yolu ilə məlumatın daha yaxşı mənimsənilməsinə nail olmaq bacarığına yiyələnilirlər.

Ədəbiyyat:

1. Əlizadə Ə, Əlizadə H. *Yeni pedaqoji təfəkkür. Psixopedaqogikaya giriş.* Bakı, ADPU, 2008, 479 s.

2. Məmmədova İ. *Təhsilin modernləşdirilməsinin elmi-nəzəri problemləri.* Bakı: Mütərcim, 2015

3. Zeynalov S. *Dərslərdə problem-situasiya və şagirdlərin idrak fəallığının inkişafı.* "Azərbaycan məktəbi", №4, 2013

4. *Педагогика. (2004). Москва, 273 с.*

N.B.Quliyeva
Azərbaycan Dövlət Pedaqoji Universiteti
niki_quliyeva@yandex.ru

İBTİDAI TƏLİM PROSESİNDƏ KEYFİYYƏTİN TƏMİN EDİLMƏSİNDƏ MƏKTƏBDAXİLİ QIYMƏTLƏNDİRMƏDƏN İSTİFADƏ İMKANLARI

Xülasə

Məqalədə təhsil sisteminin səmərəliliyinin və keyfiyyətinin yüksəldilməsində yeni qiymətləndirmənin istiqamətlərindən biri olan məktəbdaxili qiymətləndirmənin rolundan bəhs edilir. Eyni zamanda məktəbdaxili qiymətləndirmənin yeni qaydaları təqdim edilir

ВОЗМОЖНОСТИ ИСПОЛЬЗОВАНИЯ КАЧЕСТВА В ПРОЦЕССЕ НАЧАЛЬНОГО ОБРАЗОВАНИЯ БЕЗ ВНУТРЕННЕ-ШКОЛЬНОГО ОЦЕНЕНИЯ

Резюме

Внутри-школьное мониторинговое оценивание имеет большое значение для формирования рациональной и прозрачной модели управления в школе. В статье говорится о практике организации и управлении внутри школьного мониторингового оценивания и о проведении исследований по этой теме. В этой статье была предоставлена общая информация о внутри-школьной форме оценивания, а также была подчеркнута роль оценивания в процессе обучения.

POSSIBILITIES TO USE QUALITY IN PRIMARY EDUCATION PROCESS WITHOUT IN-SCHOOL ASSESSMENT

Summary

The article deals with formation of transparent and productive management, carrying out interschool monitoring- evaluation investigations which play an important role in the direction of its improvement, forming and management. General information about the in-school form of assesment has also been mentioned in this article.

Açar sözlər: *təhsil, təlim, inkişaf, stimül, yenilik, pedaqoji proses, ibtidai təhsil, şəxsiyyət, özünü təhsil, inkişaf etdirici funksiya, bilik və bacarıqlar, qiymətləndirmə məyarlari, qiymətləndirmə metodikasi, təhsilin keyfiyyətinin artırılması*

Ключевые слова: *образование, обучение, развитие, стимул, новшество, педагогический процесс, начальное образование, личность, самообразование,*

развивающая функция, знания и умения, критерии оценивания, повышение качества обучения

Key words: education, training, development, stimulus, innovation, pedagogical process, primary education, personality, self-education, developing function, knowledge and skills, assessment criteria, assessment methodology, improving quality of education

Respublikamızda təhsil islahatının geniş vüsət aldığı bir dövrdə dövlətimizin təhsil siyasətinin həyata keçirilməsinin bir sıra yeni forma və məzmun yenilikləri onun vəzifələrini daha da genişləndirməkdədir. Bu nəzərdən təlim prosesindəki tərəflər arasında səmərəli əks-əlaqə vasitəsi olan məlumatların toplanması, nəticələrin elan olunması və müqayisəsini özündə ehtiva edən məktəbdaxili qiymətləndirmə məsələsi əhəmiyyətliliyi ilə diqqəti cəlb edir.

Hökumət başçısının 13 yanvar 2009-cu il tarixli qərarı ilə təsdiq olunmuş Azərbaycan Respublikasının ümumi təhsil sistemində "Qiymətləndirmə Konsepsiyası"ndan irəli gələn vəzifələrin icrasını təmin etmək məqsədilə "Ümum-təhsil məktəblərində məktəbdaxili qiymətləndirmənin aparılması qaydaları" hazırlanmışdır. Sənədə əsasən məktəbdaxili qiymətləndirmənin əsas məqsədi təlim və tədris prosesini istiqamətləndirmək, keyfiyyətini artırmaq, şagirdlərin fəaliyyətləri və nailiyyətləri barədə valideynlərə və ictimaiyyətə məlumat verməkdir. Eyni zamanda konsepsiyada kurikulumun tətbiqində mühüm rol oynayan məktəbdaxili qiymətləndirmənin aşağıdakı növlərindən istifadə edilməsi zəruri hesab edilmişdir.

Məktəbdaxili qiymətləndirmənin hər üç növü müvafiq məsələlərə aydınlıq gətirmək məqsədinə xidmət edir:

Diaqnostik qiymətləndirmə (ilkin səviyyənin qiymətləndirilməsi)

Formativ qiymətləndirmə (şagird irəliləyişlərinin və geriləmələrinin monitorinqi)

Summativ qiymətləndirmə (yekun qiymətləndirmə)

Məktəbdaxili qiymətləndirmənin hər üç növü öz mahiyyətinə uyğun olaraq standartlara əsasən şagirdlərin bilik və bacarıqlarının ölçülməsi istiqamətlərini müəyyən edir.

İrəlidə qeyd olunduğu kimi diaqnostik qiymətləndirmə şagirdin mövcud bilik və bacarıqlarını müəyyən edir, təlimin düzgün qurulmasında müəllimə köməklik göstərir. Təlim prosesində düzgün istiqamətlənmiş şagird öyrənilmiş materialın təkrarına vaxt itirmir. İlkin səviyyənin qiymətləndirilməsi zamanı qoyulan suallar bir-birilə əlaqələndirilib tənzimlənə bilər ki, şagirdin həm bilik və bacarıqlara malik olduğu üzə çıxsın, eləcə də onun ehtiyaclarını müəyyənləşdirmək mümkün olsun.

Formativ qiymətləndirmə vasitəsilə tədrisin düzgün istiqamətləndirilməsi həyata keçirilir, alternativ üsul və vasitələrdən, eləcə də mənbələrdən istifadə imkanları götür-qoy edilir, proses zamanı müəyyən qərarlar verilir. Formativ

qiymətləndirmə ayrı-ayrı mövzu, bəhs və bölmələrin mənimsənilməsi ilə bağlı fəaliyyət haqqında məlumat toplamaq məqsədilə gündəlik dərs prosesində həyata keçirilir. Təlim prosesində şagirdin fəaliyyətini izləmək üçün müəllim müntəzəm olaraq monitorinqlər aparır. Bu monitorinqlər vasitəsilə şagirdin zəif və güclü tərəfləri aşkar edilir, ehtiyacları öyrənilir, uğur qazana bilməməsinin səbəbləri araşdırılır və onun inkişafının təmin olunması, tədrisin keyfiyyətinin yüksəldilməsi üçün zəruri tədbirlər həyata keçirilir. Formativ qiymətləndirmə qeyri-rəsmi qiymətləndirmədir.

Bu sistem hər bir şagirdin inkişafı və təlimi üçün əlverişli şərait yaradır. Müəllim şagirdin fəaliyyətini izləməklə valideynlərə onların irəliləyişi və inkişafı haqqında məlumatlar verir. Formativ qiymətləndirmə zamanı istifadə olunan vasitələr seçilərkən qarşıya qoyulan təlim məqsədləri nəzərə alınır.

Formativ qiymətləndirmə məlumatlarından aşağıdakı məqsədlərlə istifadə olunur:

- tədris və təlim prosesini yaxşılaşdırmaq və dəyişmək;
- şagirdlərin nailiyyətləri haqqında məlumata sahib olmaq;
- işin təşkilini planlaşdırmaq və metodları təkmilləşdirmək;
- hesabat hazırlamaq.

Bu cür qiymətləndirmə zamanı, adətən aşağıdakı metodlardan istifadə olunur:

Müşahidə.

Müşahidə şagirdin fəaliyyətini izləməyi bununla da, onun danışıqına, oxumasına və məsələləri müzakirə etməsinə qulaq asmağı nəzərdə tutur. Təsədüfi şəraitdə baş verən və tədris-təlim prosesindəki irəliləyişlər üçün əhəmiyyət kəsb edən müşahidələr təsadüfi müşahidələr adlanır. .

Sistematik müşahidələr isə bir qrup şagirdin fəaliyyətinin müəyyən vaxtda və müəyyən məqsədlər üçün izlənilməsidir.

Özünüqiymətləndirmə.

Şagirdin qiymətləndirmə prosesinə cəlb olunması təlim prosesinin çox vacib hissəsini təşkil edir. Şagirdlər öz nailiyyətləri üçün məsul olurlar və öz işləri barədə düşünə bilmələri üçün müəllimlər təlim məqsədlərini çatdırmaqla, tələb olunan məyarlara birgə müəyyənləşdirməklə onlara kömək edə bilər.

Fəaliyyətin qiymətləndirilməsi.

Bu zaman şagirdlər öyrəndiklərini nümayiş etdirirlər. Fəaliyyətin qiymətləndirilməsi aşağıdakı sahələr üzrə şagirdin öyrəndiklərini müəyyənləşdirmək üçün həyata keçir:

- Kommunikativ (ünsiyyət) bacarıqları (oxu, yazı, danışma)
- Psixomotor bacarıqlar
- Emosional xüsusiyyətlər (özünənəzarət, qrupda əməkdaşlıq etmə və s.)
- Atletik bacarıqlar

Müşahibələr.

Şagirdlərin nə düşündüyünü öyrənmək üçün onlara sual vermək həm zəruri, həm də faydalıdır.

Qeyri-formal sual-cavab üçün müəllim hər hansı fəaliyyət ilə bağlı şagirdlərə müvafiq suallar verə bilər.

Yazılı sorğu.

Bunlara suallara, test və tapşırıqlara yazılı cavab vermək, layihə, referat işləri hazırlamaq, şagirdlərin bir-birinin yazı işlərinə rəy verməsi, nəzarətli yazı işi yazmaq və s. aid etmək olar.

Portfolio sistemi.

Portfolio şagirdin ona aid olan sənədlər və məlumatların xüsusi qovluğu-dur. İbtidai siniflərdə portfolio sistemi ən səmərəli qiymətləndirmə vasitəsi hesab oluna bilər. Portfolio- ya aşağıdakılar daxil ola bilər:

Cari qiymətlər

Şagirdin dərslər fəaliyyəti, iş qabiliyyəti, əhval-ruhiyyəsiirdirdə

Müəllimin şagirdə fərdi yanaşmalarında edilmiş dəyişikliklər, proqnozlar

Valideynlər ilə görüşlərin qeydiyyatı, şagirdin ailə şəraiti haqqında qeydlər

Psixoloqun rəyi və s.

Müəyyən zaman ərzində şagirdin təlim-tədris fəaliyyətinə dair məlumat toplanır və sözü gedən şagirdin təlim nailiyyətləri və problemləri təhlil edilərək, inkişafı üçün fərdi proqram tərtib olunur.

Portfolio qovluğu yaradarkən müəllim məqsədi dəqiq qoymalıdır və portfolio bu məqsədə uyğun qiymətləndirilməlidir.

Formativ qiymətləndirmə zamanı meyarların əvvəlcədən hazırlanması əsas şərtidir. Həmin meyarlar təlim məqsədlərinə uyğun tərtib edilir və mövzunun tədrisi zamanı reallaşdırılacaq standartlara söykənir.

Summativ qiymətləndirmə standartları üzrə müəyyən edilmiş məqsədlə şagirdlərin hansı səviyyədə nail olduqlarını aydınlaşdırır, onların əldə etdiyi irəliləyişləri dəyərləndirir. Summativ qiymətləndirmənin ən mühüm cəhəti şagirdlərin biliklərinin tətbiqinə hansı səviyyədə nail olduğunu aşkara çıxarmasıdır. Bu səviyyəni müəyyən etmək üçün qiymətləndirmə standartlarından istifadə olunur. Summativ qiymətləndirmə rəsmi qiymətləndirmədir.

İrəlidə qeyd olunanlardan görüldüyü kimi təhsildə yeni qiymətləndirmə sistemi şagirdin yalnız biliyinin qiymətləndirilməsini nəzərdə tutmur. Yeni sistemdə şagird nailiyyətlərinin qiymətləndirilməsi şagirdin bilikləri, onun bu biliklərə yiyələnmə qabiliyyəti, onlardan istifadə etmək, nəticə çıxarmaq bacarığı haqqında məlumatların toplanması və təhlili prosesidir.

Qiymətləndirmə Konsepsiyasının mövcud müddəalarına uyğun olaraq yeni qiymətləndirmə sisteminin – məktəbdaxili qiymətləndirmənin inkişafı və təkmilləşdirilməsi böyük əhəmiyyət kəsb edərdi.

Ədəbiyyat:

1.Mərdanov M., Ağamalyev R., Mehrabov A., Qardaşov F. Təhsil sistemində monitoring və qiymətləndirmə, Bakı, 2003.

2.Azərbaycan Respublikasında ümumi təhsilin Konsepsiyası (Milli kurikulum) /"Kurikulum" 2008, № 1.

İ.Ə.Bağirova
Azərbaycan Dövlət Pedaqoji Universiteti
baghirovailkane1@gmail.com

TƏLİM SƏVİYYƏLƏRİ ÜZRƏ YAZI BACARIQLARININ İNKİŞAF ETDİRİLMƏSİ İMKANLARI

Xülasə

Məqalədə yazı məzmun xətti üzrə təlim standartlarının reallaşdırılması və ümumilikdə yazılı nitq mədəniyyətinin formalaşdırılması məsələlərinə toxunulur. Göstərilir ki, yazı şifahi nitqin qrafikası deyil, ondan fərqli olaraq semantik və formal cəhətdən tamamlanmış görünüşə malik mürəkkəb nitq fəaliyyətidir. Yazı bacarıqlarına hüsnxət, orfoqrafiya, durğu işarələri, sintaksis və üslub kimi səviyyələr daxildir və mətn, əməli yazı üzrə işlərdə bu bacarıqlar dilə aid mövcud biliklərə əsaslanmaqla inkişaf etdirilməlidir. Yazı məzmun xətti işin yekunu olaraq şagird öz duyğu və düşüncələrini dil normalarına uyğun qaydada nəqli, təsviri və mühakimə xarakterli rabitəli mətnlər formasında ifadə etməyi bacarmalıdır.

ВОЗМОЖНОСТИ РАЗВИТИЯ ПИСЬМЕННЫХ НАВЫКОВ НА УРОВНЕ ОБУЧЕНИЯ

Резюме

В статье рассматривается выполнение стандартов обучения в области содержания письменности и формирования культуры письменной речи в целом. Показано, что письменность представляет собой не графику устной речи, а сложную речевую деятельность, имеющую семантический и формально законченный вид. Навыки письменности включают такие уровни, как правописание, орфография, знаки препинания, синтаксис и стиль, а в текстовой и практической письменности эти навыки следует развивать, опираясь на имеющиеся знания в области языка. И как результат письменного содержания учащийся должен уметь выражать свои чувства и мысли в форме повествовательных, описательных и оценочных текстов в соответствии с языковыми нормами.

POSSIBILITY OF DEVELOPMENT OF WRITING LETTERS AT THE LEVEL OF TRAINING

Summary

The article discusses the implementation of training standards in the field of the content of writing and the formation of a culture of written speech in general. It is shown that writing is not the graphics of oral speech, but a complex speech activity that has a semantic and formally finished look. Writing skills include levels such as spelling, spelling, punctuation, syntax and style, and in textual and practical writing, these skills should be developed based on existing knowledge of the language. And as

a result of the written content, the student should be able to express their feelings and thoughts in the form of narrative, descriptive and evaluative texts in accordance with language norms.

Açar sözlər: nitq mədəniyyəti, şifahi və yazılı nitq, məzmun xətti, yazı bacarıqları, əməli yazılar, rəhbərli mətn

Ключевые слова: культура речи, устная и письменная речь, содержательная линия, навыки письменности, практическая письменность, связанной текст.

Key words: culture of speech, oral and written speech, content line, writing skills, practical writing, coherent text

Kurikulum əsaslı Azərbaycan dili fənninin təlimi nəticələrindən çıxış etsək tam ümumtəhsil məktəblərində əsas məqsəd ümumi nitq və dil bacarıqlarını formalaşdırmaqla şagirdlərin nitq mədəniyyətinə yiyələnmələrini təmin etməkdir. Məhz qüdrətli tərbiyə vasitəsi olan dil sayəsində şagirdlər milli-mənəvi sərvətlərimizi öyrənir, əxlaqi dəyərlər, yüksək insani keyfiyyətlər qazanırlar. Ümumi təlim nəticəsi olaraq “yazılı və şifahi nitqində fonetik, leksik, qaydalara yiyələndiyini nümayiş etdirir”, “dil qaydalarından istifadə etməklə müxtəlif tipli (nəqli, təsviri, mühakimə) və formalı (inşa, esse, hekayə) mətnlər qurur, onları təkmilləşdirir”, “nitqin dəqiqliyi, düzgünlüyü, və ifadəliliyi üçün zəruri olan normaları şifahi və yazılı nitqində tətbiq edir” (1,10). Bütün bu nəticələrə isə fənnin məzmununun düzgün dərk edilərək çatdırılması, strategiyaların düzgün tətbiqi və qiymətləndirmənin standartlar əsasında obyektiv aparılması sayəsində nail olmaq olar. Ümumi təhsilin fənn standartlarına uyğun olaraq yazı məzmun xətti üzrə işin nəticəsi olaraq şagird:

- təqdim olunmuş mövzuya uyğun üslub seçməklə fikirlərini yazılı şərh edir, layihəli, ssenarilər hazırlayır;
- üslubi tələblər baxımından özünün və başqasının yazısını təkmilləşdirir;
- müzakirə, görüş, diskussiya və s. tədbirlərin təşkili və keçirilməsi məqsədi ilə yazılı rəy, məruzə, referat, təqdimat hazırlayaraq səmərəli əməkdaşlıq nümayiş etdirir (2, 10).

Təbii ki, bütün bu nəticələrə nail olmaq, yazılı nitq bacarıqları formalaşdırmaq üçün müəllim təlimin səviyyələri, məzmun xətləri arasında inteqrativliyi təmin etməli, oxu məzmun xətti üzrə işləri yazılı nitqi formalaşdırmanın fundamental əsası kimi götürməlidir. Bütün üçün, ilk növbədə, şifahi və yazılı nitqin oxşar, fərqli cəhətləri aydınlaşdırılmalı, yazı bacarıqlarının səviyyələri dəqiqləşdirilməlidir. Şagird anlamalıdır ki, insanın düşüncə və mülahizələri şifahi nitqdə səs və yazılı nitqdə qrafika əsasında öz əksini tapır.

Səs elementlərini təsvir edən qrafik işarələrin yaradılması mədəniyyətin son dövrlərini əhatə edir və şifahi nitqin tarixi daha qədimdir. Yazılı nitqin

formalaşması cəmiyyətin sonrakı inkişafı, sosial təkmilləşməsi ilə xeyli dərəcədə bağlıdır. Professor A.Qurbanov yazır: “Bəşəriyyət öz inkişafı tarixində yüzlərcə kəşflər etmişdir; hər bir kəşf öz vəzifə və məqsədinə görə cəmiyyətin tərəqqisində xüsusi rol oynamışdır. Bunlardan ən böyüyü yazıdır. Yazı – görmə vasitəsi ilə dərk edilib, fikrin ifadəsində əsas ünsiyyət vasitəsinə köməkçi olan işarələr sistemidir” (3,454). Təsadüfi deyildir ki, ədəbi dil dedikdə də şifahi dil üzərində formalaşan, təkmilləşən yazılı dil başa düşülür.

Ədəbi dil anlayışının özünü də bədii əsərlərdəki təqdimat üsulundan fərqləndirmək lazımdır. Bədii dil estetik xarakter daşıyır və müxtəlif dialektlərlə yanaşı danışıq üslubunun elementlərini də özündə ehtiva edir. Ədəbi dilin normalarına tabe yazılı nitq dilin xüsusiyyətlərini, gündəlik imkanlarını daha dəqiq və konkret əks etdirir. Bu cəhətdən yazı mədəniyyətinin intellektin yüksək səviyyəsi kimi qəbul edilməsi təsadüfi deyildir. Bir qayda olaraq insanda ümumi təhsilin, idraki inkişafın hansı səviyyədə olması yazılı nitqdə özünü daha aydın formada göstərir. Bütövlükdə nitq mədəniyyəti linqvistika, semasiologiya, kommunikativ-ekspressiv keyfiyyətlər, digər elm sahələrində əldə olunan biliklərlə sıx bağlıdır. Əsaslı nitq mədəniyyətinə pedaqogika, psixologiya, məntiq, ədəbiyyatşünaslıq və s. elmlər vasitəsilə qazanılan biliklər də təsir edir. Xüsusilə, yazılı nitqdə yalnız dil qaydalarının, sadalanan elm sahələrinin deyil, yeni kəşflərin, texniki elmlərin gətirdiyi yeniliklərin də təsiri olur.

Yazı bacarıqları, yazılı nitq mədəniyyəti bir çox elementlərin elementlərini, keyfiyyətlərini özündə birləşdirən geniş məfhum olsa da, ona ən çox təsir edən, onu tənzimləyən dil normalarıdır. Yeni yaranan söz, termin, anlayış ədəbi dil normalarına qismən təsir edir, yazılı nitq mədəniyyəti Azərbaycan dili və cəmiyyəti ilə birlikdə irəliləyir. Başqa dillərdən və mədəniyyətlərdən gəlmə terminlər də bu və ya digər aspektdə dilimizin normalarına tabe olur. Yeniliklər, yeni terminlər yazılı nitqin inkişafını genişləndirməklə yanaşı, müəyyən çətinliklər də yaradır. Lügət seçimində, mahiyyətin dərkində, işgüzar üslubu çatdırma bilən qrammatik vasitələrin seçilməsində müəyyən problemlər yaşanır.

Bu cür çətinliklərin normal həll olunması və yazılı nitqin keyfiyyətli qurulması üçün ümumtəhsil məktəblərində yazı bacarıqlarına aid səviyyələr (hüsnxət, orfoqrafiya, durğu işarələri, sintaksis və üslub) üzrə iş sistemli, ardıcıl və inteqrasiyada aparılmalıdır. Savad təlimi dövründə qazanılan hüsnxət, sonrakı səviyyələrdə əldə olunan orfoqrafik qaydalar üzərində işi gücləndirməklə çox şeyə nail olmaq olmaz. Yuxarı siniflərdə durğu işarələri və sintaksislə bağlı məsələlərlə bərabər mətn sintaksisi və üslubiyyat üzrə işlərə də geniş yer verilməlidir.

Yadda saxlamaq lazımdır ki, müasir dövrdə işgüzar ünsiyyətə, yeni yazı bacarıqlarına tələbat artmışdır. İndi yazı bacarıqları digər nitq bacarıqları ilə bərabər səviyyədə inkişaf etdirilməlidir. XI sinifdə qazanılan bacarıqlar savad təlimi dövründə qazanılan bacarıqları tamamlamalı, inkişaf etdirməli və təkmil-

ləşdirməlidir. Yazılı nitq məşğələləri sayəsində şagird yazıya şüurlu yanaşmalı, nitqini qurmağı öyrənməli və səviyyələr üzrə təkmilləşdirməlidir. Dil qaydalarını, dil kodunu mənimsəyən şagird cümlə sintaksisi sahəsində yazı vərdişləri qazanmalı, mətn üzrə işlərdə dilin funksional üslublarına aid bacarıqlara yiyələnəməlidir.

Məzmun xətləri üzrə işdə şagird mətnin necə qurulduğunu dərk edərsə, həmin mətn haqqında yazılı təsəvvürlərini çatdırma bacarığı da qazanar. Mətnin düzgün, ifadəli, mahiyyətə uyğun oxusu yazılı nitqi yaxşı qurmağa stimül verər. Bu prosesdə müəllim məzmunu seçmək, ardıcılığa nail olmaq, qrammatikanı yoxlamaq və s. kimi məsələlər üzərində iş aparmaqla yazılı nitqin daha şüurlu qurulmasını təmin edə bilər.

“Sözləri ayıraraq cümlələr qur”, “Durğu işarələrini yerinə qoy”, “Cümlədə söz sıralanmasını təmin et”, “Cümləni tamamla”, “Çatışmayan sözü daxil et” və s. kimi tapşırıqlar icra etdirmək, ərizə, tərcümeyi-hal, izahat, arayış, inşa, esse, hekayə və s. kimi əməli yazılar üzərində iş aparmaq yazı bacarıqlarının təkmilləşdirilməsinə ciddi kömək etmiş olar.

Ədəbiyyat:

1. *Azərbaycan Respublikasının Ümumtəhsil məktəbləri üçün Azərbaycan dili fənni üzrə təhsil proqramı (kurikulumu) (V-XI siniflər)*. Bakı, 2015, 212 s.
2. *Ümumi təhsilin fənn standartları (I-XI siniflər)*. Bakı, 2012, 400 s.
3. *Qurbanov A., Ümumi dilçilik. I c. Bakı, 1989, 561 s.*
4. *Balyev H. Ana dilinin tədrisi metodikası. Bakı, 1997, 102 s.*

G.G.Soltanova
Azərbaycan Dövlət Pedaqoji Universiteti
gul.sultan1999@gmail.com

KİÇİK YAŞLI MƏKTƏBLİLƏRLƏ APARILAN SOSIAL PEDAQOJİ İŞİN MAHİYYƏTİ VƏ VƏZİFƏLƏRİ

Xülasə

Sosial-pedaqoji fəaliyyət çoxşaxəli və çox aspektlidir, lakin sosial pedaqoq hansı fəaliyyət sahəsində çalışmasından asılı olmayaraq, insanlarla, ilk növbədə uşaqlarla işləməlidir. Sosial-pedaqoji fəaliyyət kiçik yaşlı uşağa özünü, onun psixoloji vəziyyətini aydınlaşdırmağa, ailədə, məktəbdə, cəmiyyətdə normal münasibətlər qurmağa, başqa sözlə, sosiallaşmasına və özünü dərk etməsinə kömək etməyə yönəlmiş fəaliyyətdir.

Sosial-pedaqoji fəaliyyət peşə fəaliyyətinin bir növü kimi, sosial-mədəni təcürübənin təlim və tərbiyə yolu ilə ötürülməsinə yönəlmiş, şagirdlərin şəxsi inkişafı üçün şərait yaratmağa yönəlmişdir. Sosial-pedaqoji fəaliyyət cəmiyyət üçün vacibdir, çünki o, uşaqların həyatda öz yerini, düzgün yolu tapmasına və tamhüquqlu vətəndaş kimi formalaşmasına, cavab tapmasına və bir çox sosial-psixoloji-pedaqoji problemlərin həllinə kömək edir.

Sosial-pedaqoji fəaliyyət cəmiyyət üçün vacibdir. Belə ki, o, uşaqların həyatda öz yerini, düzgün yolu tapmasına və tamhüquqlu vətəndaş kimi formalaşmasına, cavab tapmasına və bir çox sosial-psixoloji-pedaqoji problemlərin həllinə kömək edir.

ЗНАЧЕНИЕ И ЗАДАЧИ СОЦИАЛЬНО- ПЕДАГОГИЧЕСКОЙ РАБОТЫ С МЛАДШИМИ ШКОЛЬНИКАМИ

Резюме

Социально-педагогическая деятельность многогранна и многогранна, но социальный педагог должен работать с людьми, особенно с детьми, независимо от сферы, в которой он работает. Социально-педагогическая деятельность направлена на выяснение личности, психологического состояния ребенка раннего возраста, на установление нормальных отношений в семье, школе, обществе, иными словами, на помощь ему в социализации и самопознании.

Социально-педагогическая деятельность как вид профессиональной деятельности направлена на передачу социокультурного опыта через обучение и воспитание, направлена на создание условий для личностного развития обучающихся. Социально-педагогическая деятельность важна для общества, поскольку помогает детям найти свое место в жизни, правильный путь и сформироваться как полноправным гражданам, найти ответы и решить многие социально-психолого-педагогические проблемы.

Социально-педагогическая деятельность важна для общества. Таким образом, помогает детям найти свое место в жизни, правильный путь и сфор-

мироваться как полноправный гражданин, найти ответы и решить многие социально-психологические и педагогические проблемы.

SIGNIFICANCE AND TASKS OF SOCIAL PEDAGOGICAL WORK WITH YOUNG SCHOOLCHILDREN

Summary

Socio-pedagogical activity is multifaceted and multifaceted, but the social educator must work with people, especially children, regardless of the field in which he works. Socio-pedagogical activity is aimed at clarifying the self, the psychological state of the young child, to establish normal relations in the family, school, society, in other words, to help him socialize and self-awareness.

Socio-pedagogical activity as a type of professional activity is aimed at the transmission of socio-cultural experience through training and education, aimed at creating conditions for personal development of students. Socio-pedagogical activity is important for society, because it helps children to find their place in life, the right path and to form as full citizens, to find answers and to solve many socio-psychological-pedagogical problems.

Socio-pedagogical activity is important for society. Thus, it helps children to find their place in life, the right path and to form as a full-fledged citizen, to find answers and to solve many socio-psychological and pedagogical problems.

Açar sözlər: *sosial pedaqogika, sosial-pedaqoji fəaliyyət, təlim və tərbiyə, mənəvi-əxlaqi inkişaf, maarifləndirici tədbir*

Ключевые слова: *социальная педагогика, социально-педагогическая деятельность, обучение и воспитание, духовно-нравственное развитие, воспитательное мероприятие.*

Key words: *social pedagogy, socio-pedagogical activity, training and education, spiritual and moral development, educational event*

Kiçik yaşlı uşaqlar üçün onların inkişafının bütün xüsusiyyətlərinin üzə çıxarılması olduqca vacibdir. Bu yaş dövrünün yüksək həssaslığı uşağın hərtərəfli inkişafı üçün böyük potensialı müəyyən edir.

Sosial-pedaqoji fəaliyyət peşə fəaliyyətinin bir növü kimi, sosial-mədəni təcrübənin təlim və tərbiyə yolu ilə ötürülməsinə yönəlmiş, şagirdlərin şəxsi inkişafı üçün şərait yaratmağa yönəlmişdir. Sosial-pedaqoji fəaliyyət cəmiyyət üçün vacibdir, çünki o, uşaqların həyatda öz yerini, düzgün yolu tapmasına və tamhüquqlü vətəndaş kimi formalaşmasına, cavab tapmasına və bir çox sosial-psixoloji-pedaqoji problemlərin həllinə kömək edir.

Sosial-pedaqoji fəaliyyət uşaqların sosiallaşması, sosial inkişafı, sosial norma və dəyərlərin mənimsənilməsi, cəmiyyətdə özünü reallaşdırmaq prosesində onlara kömək etmək məqsədi daşıyan bir növ peşə fəaliyyətidir. Peşəkar sosial-pedaqoji fəaliyyətin real və perspektiv sahəsi son dərəcə geniş və müxtə-

lifdir. O, yönəldildiyi obyektədən asılı olaraq, sosial-pedaqoji fəaliyyətin bir çox spesifik növlərini əhatə edir.

Sosial-pedaqoji fəaliyyət mütəxəssisin həll etməli olduğu məqsəd və vəzifələrin müəyyənləşdirilməsi ilə başlayır: uşağın hər hansı bir səbəbdən malik olmadığı ünsiyyət bacarıqlarının formalaşması; uşağın onun üçün yeni bir mühitə uyğunlaşmasına kömək edilməsi; şagird və pedaqoqun bir-birini başa düşməsinə kömək edilməsi.

Sosial-pedaqoji fəaliyyətin əsas vəzifəsinə isə fərdi inkişafın köməyi ilə dezadaptasiya (sosial, psixoloji, pedaqoji) hadisələrinin qarşısının alınması, uşaqların sosial adaptasiya səviyyəsinin artırılması üzrə fəaliyyətlərin görülməsi aid edilir [1, 2].

Sosial pedaqoqun müdaxiləsini tələb edən şagirdin hər hansı problemin həlli diaqnozdan başlayır. Problemin diaqnostikası məlumatın təhlilinin toplanması və sistemləşdirilməsi mərhələsini əhatə edir. Bu addım məcburidir. Sonra bu məlumatlar əsasında bu və ya digər nəticə çıxarmaq olar.

Hazırda ailələrin, təlim-tərbiyə müəssisələrinin, bir sözlə cəmiyyətin ən ümdə vəzifəsi hər kəs üçün faydalı insanların, şəxsiyyətlərin formalaşdırılmasından ibarətdir. Cəmiyyətdə var olan hər bir şəxs bir çox bilikləri əldə etməklə və şəxsiyyət kimi formalaşmaqla cəmiyyət qarşısında öz vəzifələrini yerinə yetirməyə başlayır. Şəxsiyyətin yetişdirilməsi zamanı erkən yaşlarda uşaqlarla sosial işin aparılması mütləqdir. Belə ki, uşaqlarla sosial-pedaqoji işin təşkili ilə hərtərəfli şəkildə məşğul olmaq mütləqdir.

Ümumiyyətlə, uşaqların sosiallaşmasında məhz təlim-tərbiyənin əsas mərkəzlərindən biri olan məktəb əsas rolunu oynayır. Məktəblərdə uşaqlarla pedaqoji iş prosesində uşaqların sosiallaşması aparılır. Həyata keçirilən sosiallaşma prosesi bir çox müxtəlif üsullarla (idrak fəaliyyəti, əyləncə, idman, mənəvi və praktiki vasitələrlə) təşkil edilir. Məktəblərdə həyata keçirilən bu kimi işlər sosial səciyyə daşıyır. Bu isə məktəbin əsas məqsədinin təmin edilməsini həyata keçirir. Yəni, başqa sözlə, məktəblərdə aparılan işlər sadəcə biliyin verilməsi deyil, həm də burada təhsil alan uşaqların sosiallaşmasından da ibarətdir.

Məktəb yarandığı gündən başlayaraq hər bir dövr ərzində cəmiyyətin həyatına müsbət mənada təsir etmişdir. Uşaqların şəxsiyyət kimi yetişdirilməsində məktəbin rolu danılmazdır. Hazırda texnoloji yeniliklərin müəyyənləşdirilməsinin, elmi-texniki tərəqqinin hər biri məhz təlim-tərbiyə və təhsillə bağlıdır. Hətta demək olar ki, bir sıra münaqişələr belə təhsil vasitəsilə həll oluna və qarşısı alına bilər. Bu gün cəmiyyət elmi-texniki tərəqqisini, texnoloji yeniliklərin kəşfini, inkişaf etmiş mədəniyyətini təhsilə borcludur. Təlim-tərbiyə və sosial işin mərkəzi də elə məktəblər hesab olunur. Bu amil hər zaman aktual olacaqdır [3].

Məktəblərdə yer alan münasibətlərdə müəllim və şagird faktoru rol oynayır. Bu münasibətdə əsas faktorlardan biri olan müəllimlər öz pedaqoji fəaliyyətlərini

yəti və yüksək bilik səviyyəsi ilə seçilir. Onlar bu bilikləri siniflərində yer alan şagirdlərə də öyrədir, onların inkişafında xüsusi rol oynayırlar. Qısacası, sinif kollektivində yuxarıda qeyd edilən münasibətləri tam dərk etdikdən sonra sosial-pedaqoji fəaliyyəti həyata keçirmək olar.

Şagird kollektivi isə məktəb kollektivinin əsas hissəsini təşkil edir. Şagird kollektivinə dair münasibətlər özünü iki şəkildə büruzə verir. Bunlardan birincisi rəsmi münasibətlər hesab olunur, yəni şagirdlərin müəllimlər və digər şagirdlərlə olan davranışları. İkinci amil isə artıq dostluq münasibətləridir. Təlim-tərbiyə prosesində isə şagirdlər arasında bu cür dostluq münasibətlərinin qurulması hər bir halda olduqca zəruridir.

Lakin hər iki münasibət növünün bir digər fərqli cəhəti də vardır. Belə ki, məsələn bəzi şagirdlər rəsmi səciyyə daşıyan münasibət növündə daha aktiv ola, bəziləri isə dost münasibətlərində daha aktiv ola bilərlər.

Tədris zamanı müəllimin uşaqlara yönəltdiyi qrup işləri nəticəsində isə daha rəsmi səciyyə daşıyan ilk münasibət şəkli formalaşır. Bununla da kollektiv daxilində şagirdlərin birliyi özünü göstərir. Qrup işi prosesində şagirdlərin hər biri eyni məqsəd üçün çalışdığından bunu yüksək səylə həyata keçirməyə çalışırlar. Bu zaman isə onlar arasında qeyri-formal sayılan dost münasibətləri də başlamış olur. Qeyri-formal münasibət uşaqlarda ünsiyyətin təkmilləşdirilməsi və bu istiqamətdəki ehtiyacların ödənilməsindən ibarətdir. Bu isə uşaqlar üçün olduqca zəruridir [4].

Kiçik yaşlı uşaqların sosiallaşması ilk növbədə dərs prosesində baş tutur. Şagirdlər qruplarla iş üzrə təlim şəklinə qoşulduqda yuxarıda qeyd edilən ünsiyyət, yəni əlaqələr tədricən daha da qarşılıqlı hala gəlir. Şagirdlər qrup tapşırığını yerinə yetirərkən birlikdə çalışdıqları üçün bir-biri ilə daha da yaxınlaşır və bu tədricən dostluq münasibətlərinə çevrilməyə başlayır. Belə ki, təlimin həyata keçirilməsi zamanı sosial münasibətlər də inkişaf etdirilir və müəyyən müddət ərzində təkmilləşdirilir.

Kiçik yaşlı məktəblilər qrup işində şəxsiyyətlərarası münasibətlərin səciyyəsinə əsasən ünsiyyətlərinin tempini də müəyyənləşdirirlər. Bu inkişaf tempi, əsasən, münasibətlərinin xassələrinin mürəkkəbləşməsindən asılı olur. Eyni zamanda buraya təyin olunan qrupların üzvlərinin vasitəçilik dərəcəsi də eyni səviyyədə asılıdır.

Eyni zamanda qeyd etmək lazımdır ki, şagirdlər arasında kollektiv daxilində yaranan bu ünsiyyət də iki formada təzahür edir. Övvəla, şagirdlərin ünsiyyəti zamanı simpatiya və antipatiya kimi amillərdən sadəcə biri yarana bilər. Bi zaman uşaqlar digər insanların təsirinə məruz qala, onların təsiri altına düşə və ya düşməyə bilər və yaxud ünsiyyət zamanı olduqca rahat və ya əksinə qapalı ola bilər. Bura digər şagirdlərlə uyğunlaşa bilib-bilməmək amilini də aid etmək lazımdır. İkili şəkildə özünü göstərən bu münasibətlər əqidəsi, məqsədləri olmayan, ya da qismən olan şagird qruplarında özünü büruzə verir. Təbii

ki, bütün bu amillər individual xarakter daşıyır. Hər kəsdə eyni şəkildə formalaşa bilməz.

Kiçik yaşlı məktəblilər arasında sosial-pedaqoji işin aparılması zamanı didaktik oyunlar da geniş tətbiq edilir. Didaktik oyunlar uşaqların sosiallaşmasında əsas rola malikdir. Burada şagirdin bütün rolunu əzbərə oynaması, onu ustalıqla bacarması deyil, bu rolun ifası zamanı rolun xüsusiyyətlərini açıb göstərməsi daha vacibdir. Çünki rolun icrası ilə şagird çox zəruri məlumatlar əldə edir.

Məlum olduğu kimi, insanların davranışı, onların bir çox xüsusiyyətləri məhz sosiallaşmanın və sosial təcrübənin nəticəsində qazanılır. İnsanların cəmiyyətə inteqrasiya olunması ilə sosial təcrübə əldə olunur. Didaktik oyunlarla kiçik yaşlı məktəblilər təlim müddətində qazandıqları sosial təcrübəni bir-birlərinə ötürürlər [5].

Ədəbiyyat:

1. Əlizadə Hikmət, Mahmudova Rəhimə, *Sosial pedaqogika*. 20 Oktyabr, 2016.
2. Hüseynzadə R.L., İsmayılova M.C. *Tərbiyə işi və onun metodikası*. Bakı, ADPU nəşriyyatı, 2012.
3. Ağayev Ə.Ə., Y.T.Rzayeva, T.M.Hüseynova, T.Ə.Vahabova. *Sosial pedaqogika*. Bakı, 2008.
4. Киселева Ольга Андреевна. *Социально-педагогическая деятельность в начальной школе*. Екатеринбург. 2017.
5. Úcar, X. *Exploring different perspectives of social pedagogy: Towards a complex and integrated approach*. *Educ. Policy Anal. Arch.* 2013, 21, 1–15.

G.S.Behdiyeva
Azərbaycan Dövlət Pedaqoji Universiteti
g.behdiyeva99@gmail.com

MƏKTƏBƏQƏDƏR YAŞLI UŞAQLARDA EKSKURSIYA VƏ GƏZİNTİLƏR ZAMANI HUMANİZM TƏRBİYƏSİNİN AŞILANMASI YOLLARI

Xülasə

Məktəbəqədər yaşlı uşaqlarda ətrafdakı sosial-təbii mühitin obyektlərinə emosional müsbət münasibətlər sisteminin inkişafından danışarkən, uşağın bu obyektlərlə aktiv qarşılıqlı əlaqəyə hazırlığı ilə əlaqəli subyektiv-qiymətləndirici mövqeyini, onların dəyərini dərk etməsinə, onlar haqqında biliklərə, bacarıq və qabiliyyətlərə əsaslanaraq müəyyənləşdiririk. Humanizm tərbiyəsinin nəticələrindən biri kimi məktəbəqədər uşağın təbiətə münasibəti fərdi strukturlar sisteminin formalaşmasının nəticəsidir: uşağın dəyər istəklərini müəyyən edən və təzahür etdirən şüur, fəaliyyət və davranış, duyğular və hisslər. Bu komponentlər dialektik vəhdət təşkil edir və şəxsiyyətin inkişafının hər yaş mərhələsində müəyyən nisbətdə olur. Bu vəhdəti pozmaq və ya orada mövcud olan qarşılıqlı əlaqələrə məhəl qoymamaq təhsil praktikasında uşağda sistemli, integral humanist keyfiyyətlərin formalaşmasının qeyri-mümkünlüyünə gətirib çıxarır.

СПОСОБЫ ПРИВИТИЯ ГУМАНИЗМА ДОШКОЛЬНИКАМ ВО ВРЕМЯ ЭКСКУРСИЙ И ПРОГУЛОК

Резюме

Говоря о развитии у дошкольников системы эмоционально-позитивных отношений к объектам социальной среды, мы определяем субъектно-оценочную позицию ребенка при подготовке к активному взаимодействию с этими объектами, исходя из восприятия им знаний, умений и навыков. и способности. Как один из результатов гуманистического воспитания отношение дошкольника к природе является результатом формирования системы индивидуальных структур: сознания, действий и поведения, чувств и эмоций, определяющих и проявляющих стремление ребенка к ценности. Эти компоненты образуют диалектическое единство и проявляются в той или иной мере на каждом возрастном этапе развития личности. Нарушение этого единства или игнорирование существующих там взаимодействий приводит к невозможности формирования системных, целостных гуманистических качеств у ребенка в образовательной практике.

WAYS TO INSTILL HUMANISM IN PRESCHOOL CHILDREN DURING EXCURSIONS AND WALKS

Summary

When talking about the development of a system of emotionally positive attitudes in preschool children to the objects of the social environment, we determine the subjective-evaluative position of the child in preparation for active interaction with these objects, based on their perception of knowledge, skills and abilities. As one of the results of humanism education, the preschool child's attitude to nature is the result of the formation of a system of individual structures: consciousness, action and behavior, feelings and emotions that determine and manifest the child's value desires. These components form a dialectical unity and occur to a certain extent at each age stage of personality development. Disrupting this unity or ignoring the interactions that exist there leads to the impossibility of the formation of systematic, integrated humanistic qualities in the child in educational practice.

Açar sözlər: məktəbəqədər yaşlı uşaq, humanizm tərbiyəsi, təbiət, ekskursiya, ekoloji mədəniyyət

Ключевые слова: дошкольник, гуманистическое воспитание, природа, экскурсия, экологическая культура

Key words: preschool child, humanism education, nature, excursion, ecological culture

Mənəvi hissələrin mənşəyi haqqında düşünərək, biz həmişə uşaqlıq təəssürratlarına müraciət edirik, o zaman uşaq dünyanı ən yaxın mühiti vasitəsilə öyrənməyə başlayır. “Hər şey uşaqlıqdan başlayır” ifadəsi burda tam yürinə düşür. Müasir mərhələdə bu problemin aktuallaşması göz qabağındadır, çünki cəmiyyətin həyatında köklü dəyişikliklərin baş verdiyi müasir şəraitdə məktəbəqədər yaşlı uşaqlara işin mərkəzi istiqamətlərindən biri humanizm tərbiyəsini aşılamaq, onları sosial-mədəni normalarla tanış etməkdir.

Məktəbəqədər yaş şəxsiyyətin formalaşmasında ən vacib dövrdür, vətəndaş keyfiyyətlərinin ilkin şərtləri insan, cəmiyyət, mədəniyyət və təbiət haqqında təsəvvürlərin formalaşmasıdır [2, s. 13]. Məktəbəqədər uşaqlıq dövrünü gündəlik kəşflər dövrü adlandırmaq olar. Uşaqlara bu kəşflərin sevincini yaşatmaq, onları ideoloji və tərbiyəvi məzmunla inkişaf etdirmək lazımdır ki, bu da ictimai əsasların və humanizm hissənin formalaşmasına töhvə verə bilsin. Mənəvi inkişaf və təhsil konsepsiyası diqqəti ona yönəldir ki, müasir yerli təhsilin ən mühüm məqsədi və cəmiyyətin və dövlətin prioritet vəzifələrindən biri yüksək səviyyəli təhsilin formalaşması və inkişafı üçün sosial və pedaqoji dəstəkdir. Təhsilin inkişafı strategiyasında təhsil sosiallaşmanın pedaqoji komponenti kimi pedaqoq və uşağın humanist qarşılıqlı əlaqəsini şüurlu şəxsiyyətin inkişafının məqsədyönlü prosesidir. Eyni zamanda, uşaq bir şəxsiyyət kimi formalaşır və cəmiyyətin dəyərlərinə, əxlaqi münasibətlərinə və əxlaq normalarına yiyələnir.

Təbiətlə ünsiyyət uşaqlarda emosional reaksiya doğurur, çünki o, parlaqlığı, müxtəlifliyi, dinamikliyi ilə bütün hissələrə təsir göstərir. Ətrafdakı dünyaya rəğbət və cazibə özünü göstərir. Uşaqlar yaşıl otlardan, quşların cırıltısından, kəpənlərin və iynəcələrin uçuşundan, bitkilərin qoxularından və parlaq çiçəklərindən həzz alırlar. Uşaqların çoxunda vəhşi təbiəti bilmək, anlamaq istəyi var. Amma bununla yanaşı, təbiətə istehlakçı, qəddar davranan (böcək tutur, qarışqa yuvalarını və quş yuvalarını məhv edir, ehtiyac duymadan bitkiləri, gülləri qoparırlar) uşaqlar da var. Bəzən onlar öz əməllərini və nəticələrini düşünmədən təbiətə bədxahlıqdan deyil, məlumatsızlıqdan zərər vururlar. Məktəbəqədər yaşlı uşaqların ekoloji mədəniyyətinin formalaşdırılması üzrə düzgün təşkil olunmuş sinifdənkənar işlər, ekskursiyalar onların yaş xüsusiyyətlərini və fərdi praktiki və ekoloji fəaliyyət təcrübəsini nəzərə alaraq, dünya, təbiət, insan haqqında bilikləri əhəmiyyətli dərəcədə genişləndirir və konkretləşdirir.

Ekskursiya sadə əyləncə deyil, bu, müəyyən fiziki və mənəvi gücün xərclənməsini tələb edən intellektual fəaliyyətdir. Ekskursiya – təşkil edilmiş, izahatlarla müşayiət olunan, bir şey göstərən, müəyyən bir plana uyğun olaraq təhsil və ya fakt tapmaq məqsədi ilə həyata keçirilir.

Təhsil məkanı çərçivəsində ekskursiya məktəbəqədər uşaqları təbiət ilə tanış etmək üçün idrak fəaliyyətinin təşkilinin ən maraqlı və birləşdirici üsullarından birinə çevrilir. Ekskursiyalar uşaqlarda sevgi, təbii mədəni olanlara bağlılıq hissələrini aşılamağa kömək edir. Məktəbəqədər yaşlı uşaqlarla ekskursiya keçirərkən vəzifə diqqəti öyrənilən və ya tədqiq olunan konkret obyektə yönəltmək və cəmləşdirməkdir.

Ekskursiyalar məktəbəqədər yaşlı uşaqların üfüqlərini genişləndirir, onlara görməyi, müqayisə etməyi, ümumiləşdirməyi öyrədir ki, bu da yaradıcı təxəyyül və qabiliyyətlərin inkişafı üçün əsas təşkil edir. Məqsədli müşahidələr və ekskursiyalar prosesində tərbiyəçi uşaqların diqqətini yalnız müəyyən bir hadisənin əsas xüsusiyyətlərinə deyil, həm də təbiəti dəyişdirən yaxşı əlaqələndirilmiş işin gözəlliyinə, insanlar arasındakı münasibətlərin nəcibliyinə yönəltməlidir. Məsələn, qarşılıqlı yardım, yoldaşlıq və bir-birinə qayğı və s.

Tərbiyəçinin (müəllimin) uşaqlarla ünsiyyətinin xarakteri, ilk növbədə, onun peşəkar və fənn hazırlığına (öz fənn sahəsində, eləcə də pedaqogika, metodika və psixologiya sahəsində bilik, bacarıq və bacarıqlar), elmi potensial və peşə istəkləri ilə bağlıdır [1, s. 168]. Ekskursiya bilavasitə ünsiyyət forması kimi subyektlərin birgə fəaliyyətləri əsasında qarşılıqlı əlaqəni nəzərdə tutur. Xüsusi ünsiyyət forması olan ekskursiya uşaqlara əhəmiyyətli miqdarda məlumat almağa imkan verir, zehni fəaliyyət üsullarını formalaşdırır. Ekskursiyanın digər iştirakçıları ilə ünsiyyət quraraq, uşaq təqlid və borc alma, empatiya və eyniləşdirmə köməyi ilə insan emosiyalarını, hissələrini, davranış formalarını öyrənir. Ünsiyyət prosesində qrupdakı şəxslərin lazımı təşkili və hərəkətlərinin

birliyinə nail olunur, onların emosional qarşılıqlı anlaşması həyata keçirilir, hisslərin, əhval-ruhiyyənin, düşüncələrin, baxışların ümumiliyi formalaşır.

Ekskursiyalar zamanı uşaqların ünsiyyəti mənəvi və informasiya ünsiyyət növünə, subyektlər və obyektlər arasındakı münasibətlərin iki formasının birlişməsinə, habelə şəxsi və qrup münasibətlərinə aid edilməlidir. Psixologiya və pedaqogikanın əsaslarını bilmək tərbiyəmiyə ekskursiya prosesini düzgün təşkil etməyə kömək edir. Praktikada ünsiyyət müəllimin fəaliyyətində kommunikativ mərhələdir. Bələdçi ilə görməli adamlar arasında düzgün təşkil olunmuş ünsiyyət ekskursiya kimi pedaqoji prosesin əsasını təşkil edir. Kommunikativ komponent tərbiyənin peşəkar bacarıqlarının mühüm tərkib hissəsidir. Ekskursiyanın səmərəliliyi təkcə tərbiyəçinin mövzu üzrə geniş biliyi, bu biliklərin auditoriyaya çatdırılması metodundan istifadə etmək bacarığı ilə deyil, həm də məktəbəqədər yaşlı uşaqlar, metodistlər və müəllimlərlə ünsiyyət qurmaq bacarığı ilə müəyyən edilir.

Ekskursiyanın inkişaf yolu onun mahiyyətinin dəyişməsi xətti ilə gedir. Əvvəlcə ekskursiya praktiki tapşırıqları yerinə yetirən gəzinti idi. Özünütərbiyənin yeni formalarının axtarışı ekskursiyalardan əvvəl ümumi təhsil məqsədi qoyur. Tərbiyə işini təkmilləşdirmək, daha səmərəli etmək istəyi ekskursiyanı mədəni-maarif işinin növlərindən birinə çevirdi. Hazırda ekskursiya tam, ayrılmaz bir şey kimi çıxış edir, özünəməxsus funksiya və xüsusiyyətlərinə, bir növ fərdi metodologiyaya malikdir. O, məzmunu, davranış formaları və materialın təqdim edilməsi üsulları baxımından xeyli zənginləşərək ideya-maarifləndirmə və mədəni-kütləvi işin tərkib hissəsi kimi səciyyələndirilir.

Son onillikdə estetik tərbiyə uşaqların fəal yaradıcılıq fəaliyyəti üçün qabiliyyətlərini inkişaf etdirməyə yönəlmiş bir proses kimi nəzərdən keçirilir. Mahiyyət incəsənətdə, təbiətdə, ətrafdakı həyatda, insanların davranışında gözəlliyi dərk etmək və qiymətləndirmək qabiliyyətinə malik, mümkün estetik və obyektiv fəaliyyətə can atan, emosional həssas və yaradıcı fəal şəxsiyyətin formalaşmasında pedaqoq və uşaq arasında məqsədyönlü qarşılıqlı əlaqə prosesi kimi müəyyən edilir. Uşaqların estetik tərbiyəsinin mahiyyəti şəxsiyyətin estetik mədəniyyətini yüksəltməkdən ibarətdir. Müasir təhsil və tərbiyənin vəzifəsi uşaqların həyata keçirdikləri fəaliyyət sahəsindən asılı olmayaraq yüksək yaradıcılıq potensialına malik dünya mədəniyyətinin həqiqi subyektlərini formalaşdırmaqdır.

Məktəbəqədər yaşlı uşaqların humanizm tərbiyəsi problemi hazırda kifayət qədər dərinlən təhlil edilir. Bu prosesin əhəmiyyəti ondan ibarətdir ki, məktəbəqədər yaşlı uşağın aldığı təəssürat sonrakı həyatına təsir edəcək, yəni öyrəndiyi hər şey sonradan özünü göstərəcəkdir. Əgər biz uşağa humanizmi, təbiət sevgisini aşılasaq, ona təbiət haqqında elementar və lazımi bilikləri eyni vaxtda versək, o, gələcəkdə təbiətlə düzgün davranar. Uşaqların gəzinti və ya ekskursiya zamanı aldıkları təəssürat, ilk növbədə, uşağın doğma torpağına, da-

ha sonra isə bütövlükdə Vətənə münasibətini tərbiyə edəcəkdir. Müasir cəmiyyətin çoxşaxəli fəaliyyətinin intensivləşməsi, insanın özünün həyat tərzinin dəyişməsi prosesində ətraf mühitə mənfi təsiri artır. Tədris materialı mənbəyi kimi ətraf mühitdən istifadə etmək, onu pedaqoji cəhətdən eyni şəkildə təşkil etmək məktəbəqədər təhsil müəssisəsinin tərbiyəçisinin və ya müəlliminin üzərinə düşən əsas vəzifələrdən biridir.

K.D.Uşinski müəllimləri uşağın təbiətlə ünsiyyətini genişləndirməyə çağırırdı. O, “Doğma söz” və “Uşaq dünyası” kitablarında uşaqların ekoloji tərbiyəsinə, təbiətin uşağa təsirinə xüsusi diqqət yetirmişdir.

Ekskursiya təhsil fəaliyyətinin təşkil formalarından biridir. Ekskursiya fəaliyyətinin təşkil edilməsində əsas məqsəd əsas odur ki, onlar uşaqlara konkret və həyatı təcrübələr təqdim etsinlər. Əhəmiyyətli bir maarifləndirici ekskursiyanın köməyi ilə ətrafdakı müxtəlif mövzuların məktəbəqədər yaşlı uşaqlara öyrədilməsi xüsusi təlim tələb edir.

K.D.Uşinski deyirdi ki, təbiət böyük pedaqoqdur. Uşaqlarda vəhşi təbiət hissini oyatmaq, ruhu tərbiyə edən ən faydalı təsirlərdən birini həyəcanlandırmaqdır [3, s.178]. Məktəbəqədər uşaqların təbiətlə tanışlığı təhsil və gündəlik fəaliyyət prosesində baş verir. Tədris fəaliyyəti bilavasitə dərslər, ekskursiyalar və gəzintilər şəklində təşkil olunur. Bu növ fəaliyyət ilin istənilən vaxtında və istənilən yerdə həyata keçirilə bilər, istər meşə, istər park, çəmənlik, istərsə də su anbarı. Uşağı təbiətin geniş dünyası ilə tanış etmək onun şəxsiyyətinin hər cür aspektlərini inkişaf etdirir və bununla da təbiəti mümkün qədər çox və daha yaxşı bilmək üçün maraq və istəyi oyadır. Məktəbəqədər yaşlı uşağın müstəqil həyatında heyvanlara rəğbət bəsləmək istəyini, onlara kömək etmək istəyini stimullaşdırmaq lazımdır ki, bu da həyatın unikallığını istənilən, hətta ən mürəkkəb formada nümayiş etdirir. Həmçinin uşaqlara təbiəti qorumaq, ona diqqətlə yanaşmaq ehtiyacını göstərmək lazımdır ki, bu da mənəvi inkişafa-humanizmin formalaşmasına kömək edir. Uşaqlara təbiətdəki gözəlliyin təzahürünün müxtəlif aspektləri göstərməlidir: çiçəklənən ağaclar və kollar, quşların zərifliyi və onların müxtəlifliyi, təbiətin özünün çəkdiyi ilin müxtəlif vaxtlarında mənzərələr, şəhər mənzərələri. Uşaqlara izah etmək lazımdır ki, təbiətdə yaşayan və mövcud olan hər şey tamamilə gözəldir – bu, uşağın estetik hissləri və estetik qavrayış sahəsini daha da inkişaf etdirəcək.

Ekskursiya zamanı uşaqları canlı və cansız təbiətlə tanış etməli, uşaqlara heyvanlar və bitkilər haqqında təsviri hekayələr danışılmalıdır. Bu növ fəaliyyət ilin istənilən vaxtında və istənilən yerdə həyata keçirilə bilər, istər meşə, istər park, çəmənlik və s məkanlarda. Uşağı təbiətin geniş dünyası ilə tanış edərkən onun şəxsiyyətinin hər cür aspektləri inkişaf etdir və bununla da təbiəti mümkün qədər çox və daha yaxşı bilmək üçün marağı yaranır. Məktəbəqədər təhsil müəssisəsi çərçivəsində ekskursiyaların və gəzintilərin təşkil və keçirilməsi tamamilə tərbiyəçinin yaratdığı şəraitdən asılıdır, burada ilkin olaraq

oyun, müşahidə, iş, eksperimental fəaliyyət kimi metoddan istifadə olunur, buna görə də bu üsullar idrak fəaliyyətini aktivləşdirir və stimullaşdırır.

Ədəbiyyat:

1. *Qasımova, L.N., Mahmudova R.M. Pedaqogika (dərslük). B., 2012. 548 s.*
2. *Makarenko, A.S. Seçilmiş pedoqoji əsərlər. B., 1988. 327 s.*
3. *Uşinski K.D. Seçilmiş pedoqoji əsərlər. B., 312 s.*

G.İ.Babazadə
Azərbaycan Dövlət Pedaqoji Universiteti
gunelbabazada1397@gmail.com

PROMETHEAN LÖVHƏLƏR VƏ ONDAN TƏDRİS PROSESİNDƏ İSTİFADƏ METODİKASI

Xülasə

Müasir dövrdə klassik lövhə və taşaşiri elektron lövhə və qələm əvəzləyir. Dərsdə interaktiv lövhədən istifadə etmək şagirdin diqqətini cəlb etmək, onun diqqətinin yayınmağının qarşısını almaq üçün çox qiymətli bir vasitədir. İnteraktiv lövhələr dərsin tempini artırmağa, bütün sinfin diqqətini dərs prosesinə cəlb etməyə şərait yaradır. Adi lövhələrdən fərqli olaraq elektron lövhədə işləyən zaman müəllimin geniş iş sahəsi, əvvəlki qeydlərinə idarəedici düymənin köməyi ilə qayıtmaq şəraiti var. Bu isə, vaxta qənaət etməyə və həmçinin, dərsi daha da səmərəli qurmağa şərait yaradır. Promethean lövhələrin proqram təminatı bir çox fənləri tədris etmək üçün yeni imkanlar açır. Sınıf otağında istifadə edilməsi üçün nəzərdə tutulan ActivInspire proqramı müəllimə tədrisdə interaktiv lövhənin bütün imkanlarından geniş əkildə istifadə etməyə əlverişli şərait yaradır. Bu proqram yeni maraqlı dərslər yaratmağa, ayrı ayrı şagirdlərin, qrupların, həmçinin bütün sinfin qiymətləndirilməsinə şərait yaradır. (Activ Expression) Onu da vurğulamaq istərdim ki, bu proqramın əsas üstünlüklərindən biri də onun yuxarı və aşağı sinif şagirdləri üçün nəzərdə tutulan yaş interfeysləri seçiminin təqdim edilməsidir.

PROMETHEAN BOARDS И МЕТОДЫ ИХ ИСПОЛЬЗОВАНИЯ В ПРОЦЕССЕ ОБУЧЕНИЯ

Резюме

В наше время на смену классической доске и мелу пришли электронные доски и ручки. Использование интерактивной доски в классе — очень ценный инструмент для привлечения внимания учащихся и предотвращения их отвлечения. Интерактивные доски позволяют увеличить темп урока, привлечь внимание всего класса к процессу обучения. В отличие от обычных досок, при работе на электронной доске у преподавателя есть широкий спектр работы и возможность вернуться к предыдущим заметкам с помощью кнопки управления. Это экономит время, а также делает урок более эффективным. Программное обеспечение для белой доски Promethean открывает новые возможности для преподавания многих предметов. Предназначенная для использования в классе программа ActivInspire позволяет учителю использовать все возможности интерактивной доски в обучении. Эта программа позволяет создавать новые интересные уроки, оценивать отдельных учащихся, группы, а также весь класс в целом. (ActivExpression) Также хотелось бы подчеркнуть, что одним из

основных преимуществ этой программы является то, что она предлагает выбор возрастных интерфейсов для старших и младших классов.

PROMETHEAN BOARDS AND METHODS OF USING THEM IN THE TEACHING PROCESS

Summary

In modern times, the classic board and chalk are replaced by electronic boards and pens. Using an interactive whiteboard in the classroom is a very valuable tool to attract students' attention and prevent them from being distracted. Interactive whiteboards allow you to increase the pace of the lesson, to draw the attention of the whole class to the learning process. Unlike regular whiteboards, when working on an electronic whiteboard, the teacher has a wide range of work and the opportunity to return to previous notes with the help of the control button. This saves time and also makes the lesson more efficient. Promethean whiteboard software opens up new possibilities for teaching many subjects. Intended for use in the classroom, the ActivInspire program allows the teacher to use all the features of the interactive whiteboard in teaching. This program allows you to create new interesting lessons, to assess individual students, groups, as well as the whole class. (ActivExpression) I would also like to emphasize that one of the main advantages of this program is that it offers a choice of age interfaces for upper and lower grades.

Açar sözlər: müasir təhsil, İKT, interaktiv lövhə, Promethean lövhə

Ключевые слова: современное образование, ИКТ, интерактивная доска, доска Прометхейн

Key words: modern education, ICT, interactive whiteboard, Promethean whiteboard

Bu gün cəmiyyətin bir çox sahələrində interaktiv texnologiyalardan geniş şəkildə istifadə olunur. İnteraktiv lövhələr, panellər, videokonfrans-əlaqə sistemləri, multimedia proyektorlar, səsvermə sistemləri əvvəl mövcud olan problemlərin böyük bir hissəsini aradan qaldırmışdır. Məsafə və məkan işləmək və oxumaq üçün elə də vacib deyildir. İnteraktiv texnologiyaların daha geniş yayıldığı sahələrdən biri də təhsildir.

İnstitutlar, akademiya, məktəblər texnologiyasının son yeniliklərindən geniş formada istifadə edən ilk müəssisələrdəndir. İlk öncə işə başlamazdan əvvəl interaktiv lövhə proyektorla və kompüterə qoşulur. Onun ekranına bir çox mənbələrdən gələn şəkil əks edilir. Bundan sonra lövhənin üzərində işləmək mümkün olur. İnteraktiv lövhənin üstündə xüsusi bir elektron qələm ilə yazmaq mümkündür. Lövhə videonu, slaydları göstərməyə, ekranda şəkil çəkməyə, real vaxtda əks edilən şəkilin üstündə qeydlər aparmağa, hər bir dəyişikliyi daxil etməyə, onları kompüterdə fayllar qismində sonradan redaktə etmək məqsədilə yaddaşda saxlamağa və printerdə çap etməyə, faks, elektron poçt va-

sitəsilə göndərməyə şərait yaradır. Elektron lövhənin digər müsbət cəhəti odur ki, animasiya imkanı yaradır, müəyyən vaxt kəsiyində çəkilən şəkillərə baxmaq, mühazirələr yazmaq olur. Bütün interaktiv elektron lövhədə yazılan bir çox fikirlər kompyuterdə etibarlı saxlanılır, ardıcılıqla bərpa edilir. Bu texnologiyalar təbabətdə, biznesdə, siyasətdə, təhsildə, cəmiyyətin başqa fəaliyyət sahələrində öz əksini tapır. Dünyada interaktiv lövhələrin sürətlə yayılması göstərir ki, onlar müasir cəmiyyətin tələbidir. Bunu da bilmək əsasdır ki, interaktiv lövhə - dərslər prosesində bütün problemləri yoluna qoyan, dərslər rəngarəng və maraqlı edən bir sehirli çubuq deyildir. Onu da düşünmək lazımdır ki, elektron lövhədən mütləq dərslər və yaxud dərslərin hər bir mərhələsində istifadə etmək lazımdır. Başqa resurslar kimi bu tip lövhələrdən də məqsədyönlü şəkildə istifadə etdikdə effektiv nəticə əldə etmək mümkündür. Elektron lövhə ilə dərsləri tərtib edərkən şagirdlərin yorulmamasına, sağlamlığı qoruyan üsullardan istifadə olunmasına, yüklənməsinə və s. diqqət yetirmək vacibdir.

1. Promethean interaktiv lövhələrin fənlər üzrə tədris prosesində tətbiqi.

Promethan lövhələrdən istifadə dərslər prosesini daha da dinamik edir və bunun nəticəsində dərslərin ilkin mərhələsindən şagirdlərin diqqəti cəlb edilir. Şagirdlər istənilən kimyəvi reaksiyanın, bioloji, fiziki, coğrafi proseslərin izahını, video görüntülərini müxtəlif cihazların, texniki vasitələrin, qurğuların işləmə prinsiplərini "möcüzəvi" ekranda izləyə bilirlər. Bu, öz növbəsində şagirdlərin nəzəri-metodoloji biliklərini, təcrübə bacarıqlarını inteqrasiya etməklə, tədris prosesini canlandırır, şagirdlərdə yaradıcı təfəkkürü, tədris materialının dərk edilmə bacarığını daha da çoxaldır.

Müasir kimyanın tədrisində Promethean interaktiv lövhələrin rolu çox böyükdür. Biz müxtəlif kimyəvi proseslərin özünəməxsus mexanizm sxemini özündə əks etdirən plakatlardan, maddələrin quruluşlarını ifadə edən əyani vəsaitlərdən istifadə edirik. Bəzən də onları bir sinif otağından digərinə aparmalı oluruq. Bu da öz növbəsində bizə müəyyən qədər çətinlik yaradır. Bütün bunların elektron versiyasından lövhənin yardımı ilə istifadə etmək mümkündür. Kimya laboratoriyalarında müəyyən çatışmazlıq varsa belə, bunları Promethean interaktiv lövhənin yardımı ilə aradan qaldırmaq mümkündür. Məsələn, hər hansı kimyəvi təcrübəni aparmağa vasitələrimiz yoxdursa və yaxud məktəb laboratoriyasında aparılması mümkün olmayan bir təcrübəni şagirdlərə göstərmək istəyiriksə, bu vaxt Promethean interaktiv lövhə köməyimizə çatır. Bu məqsədlə proqramın "Media" alətindən istifadə edərək təcrübənin videosunu flipçarta yerləşdirə və yaxud da dərslər prosesində "Youtube"da olan təcrübəni əyani formada göstərə bilirik. Bu zaman əlavə səsgücləndirici qurğulara heç bir ehtiyac yoxdur. Bu, lövhənin ən gözəl xüsusiyyətlərindən biridir.

Fəal təlim zamanı çox sayda işçi vərəqlərdən istifadə olunur, məsələn, müxtəlif işçi vərəqlər, hazırlanmış interaktiv tapşırıqlar, test vərəqləri və s. O

zaman bütün ətrafımızı kağızlar bürüyür. Sərf edilən maddi vəsait isə bizə müəyyən çətinliklər törədir. Bunu da Promethean interaktiv lövhə aradan qaldıra bilər. Belə ki, testlər, məsələlərə elektron işçi vərəqlər hazırlanır. Müxtəlif alətlərin yardımıyla hamısı bir flipçartda təqdim olunur. Bu da nəticə etibarilə vaxtımıza qənaət etmək deməkdir. Bundan başqa, “Birləşdiricilər”, “Fiqurlar”, “Elektron pərdə”, “Konteyner”, “Sehrlı mürəkkəb”, “ Dartmalar”, “Tiker” və s. alətlərdən istifadə edərək kimyəvi anlayışları özündə əks etdirən bir sıra interaktiv tapşırıqları hazırlamaq mümkündür. Belə ki, praktik dərslərdə şagirdlər “Fiqurlar” və “Birləşdiricilər” vasitəsilə müxtəlif molekulların modellərini hazırlaya bilərlər. Bundan başqa, maddənin quruluşu və xassələri arasında əlaqəni əks etdirən bir sıra interaktiv tapşırıqlar da hazırlamaq olar. “Məhdudlaşdırıcılar” və “Döndərmələr” alətlərinin yardımıyla “Atomun quruluşu” barədə müxtəlif interaktiv tapşırıqları hazırlamaqla şagirdləri kimyaya valeh etmək çox asan məsələdir.

Riyaziyyat dərində vaxtaşırı istifadə olunan və şagirdlərin bir çoxunun sevdiyi interaktiv tapşırıqlardan müəyyən nümunələri misal göstərmək istədim. Məsələn, sehrlı qələm, pazllar, lövhənin yaddaşına elektron disklər, krosvord, videoçarxlar, tədris edilən mövzularla əlaqədar təqdimatlar yerləşdirmək olar. Bu cür təlimin üstünlüyü birbaşa olaraq internetə bağlanmaq funksiyasıdır. Məlumatlar bazasından istənilən bir dər vəsaitinin elektron versiyasını yükləmək bə ondan tədris prosesində istifadə etmək mümkün olur. Promethean lövhədən istifadə etmək dərəsi daha da dinamik edir. Şagirdlər istənilən həndəsi fiqurları elektron ekranda izləyə bilərlər. Bu da şagirdlərə nəzəri və praktiki bilikləri, vərdiş və bacarıqları inteqrasiya edərək tədris prosesini daha da mükəmməlləşdirir. Promethean lövhələrdən riyaziyyat dərslərində istifadə etmək şagirdlərin yaradıcı təfəkkürünü, dər materialını dərketmə qabiliyyətini daha da artırır. İnteraktiv lövhədə keçirilən dərslər bir sıra passiv şagirdlərdə də maraq oyadır. Nəticə etibarilə dər sin keyfiyyəti artmış olur.

2. Promethean ActivBoard 300 Pro interaktiv lövhənin xüsusiyyətləri və tədris prosesində tətbiqi

Promethean ActivBoard 300 Pro markalı interaktiv lövhə müəllimin əvəzolunmaz köməkçilərindəndir. ActivInspire programında hazırlanan resurs müəllimin dərində əyaniliyi təmin edir, dər sinə rəngarənglik qatır. Fəal-interaktiv təlimin bir sıra tələblərinə uyğun olan dər sin təşkili prosesini xeyli asanlaşdırır. Dünya statistikasına nəzər yetirsək, görürük ki, ən keyfiyyətli dərslərdə nəzəriyyəyə nisbətən praktikaya daha çox üstünlük verilir. İnteraktiv lövhələr biliklərin təcrübə əsasında qazanılmasına xüsusi şərait yaradır.

Promethean ActivBoard 300 Pro interaktiv lövhələrində hazırlanan elektron dər şagirdin diqqətini bir yerə cəmləməyə şərait yaradır, qavramaq qabiliyyətini yaxşılaşdırır. Bu lövhələrin başqa lövhələrdən üstün cəhəti 2 interfeysinə olmasındadır. İbtidai siniflər üçün nəzərdə tutulan Activ primary interfeysi

şagirdi sanki sehrli bir aləmdə olduğunu hiss etməyə sövq edir. Bunla da dərse daha böyük rəngarənglik maraq qataraq effektivliyi çoxaldır. Müəllim Promethean ActivBoard 300 Pro interaktiv lövhələrindən istifadə etdiyi zaman təlim prosesində əlavə vasitələrə az müraciət edir. Bu zaman təlim prosesində stikerlərdən, rəngli markerlərdən, plakatlardan, əlavə silgidən istifadəyə ehtiyac duyulmur. Bütün bu imkanların hamısı Activinspire proqramının daxilində yer almışdır. Bu lövhə vasitəsi ilə müəllim əyanilik üçün keçəcəyi mövzunu əhatə edən səs faylları, videoçarxlar, şəkillər təqdim edə bilər. Promethean interaktiv lövhələri bir çox xüsusi imkanlara sahibdir. Bunlardan biri də riyazi alətlərin proqramda istifadə edilməsidir. Ehtiyac duyulduğu zamanda riyazi alətlər – pərgar, xətkəş, transportir asanlıqla lövhəyə gətirilə, dərş prosesində istifadə edilə bilər. Bu alətlərdə şəkillərin, obyektlərin ölçüsünü böyütməklə arxa sıralarda əyləşən şagirdin də diqqətinin cəmlənməsini təmin etmək olar. Promethean lövhələrinin imkanları bunla bitmir, əlavə funksiyalardan istifadə edərək müəllim fasilitator rolunu oynamaqla istiqamətləndirici olub şagirdlərin tədqiqatçı olmasına mümkün şərait yarada bilər. Nümunə olaraq, sehrli qələm, gizlilik, konteyner kimi funksiyalar şagirdlərin araşdırma nəticəsində düzgün cavab tapmasına yardım edir. Bununla da şagird sadəcə cavabın tapılması deyil, həmçinin problemin tədqiq edilməsində iştirak etdiyi üçün onu yaxşı başa düşür və yadda saxlayır. Müəllimlərin də şagirdlər kimi bu lövhəyə münasibəti müsbət istiqamətlidir. İKT bacarığı yaxşı olan müəllimlər lövhənin bir çox üstünlüklərini öyrənir, fərqli formada elektron dərş nümunələri hazırlayır, dərşlərində tətbiq edərək onun tədris prosesinə necə müsbət təsir etdiyinin şahidi olurlar. Bunun nəticəsində hətta İKT bacarığı olmayan müəllimlər də məhz elektron lövhənin bir çox imkanlarından yararlanmaq üçün könüllü olaraq ilkin mərhələdə İKT kurslarından keçməklə ikinci mərhələdə Promethean lövhələrinin istifadə edilməsi qaydalarını öyrənir, öz dərşlərində geniş formada istifadə edirlər. Yenilikləri rahatlıqla qəbul edən gənc nəsil, müasir dövrumüzdə də bu yeniliklər müəllimlərdən və məktəbdən gözləyir. Bu yeniliklər məhz şagirdləri yeni aləmə aparən Promethean lövhələridir. Bu lövhədə maraqlı, bir-birinə bənzəməyən, rəngarəng dərşlər hazırlamaqla onların maraq dairələrini genişləndirmək, diqqətini cəlb etmək mümkündür. Müasir dövrun müəllimi hər zaman öz üzərində çalışmalı, axtarışda olmalı, yenilikləri öyrənməli, öyrədici təlimlərdə vaxtaşırı iştirak etməlidir.

Promethean lövhələr kompüterə qoşulan skaner, rəqəmli fotoaparət, mikroskop, videokamera və b. qurğulardan alınmış təsvirləri böyüdülmüş formada ekranda əks etdirir. Tədris prosesində şagirdlər istənilən kimyəvi reaksiyanın, bioloji, fiziki, coğrafi proseslərin geniş izahını virtual laboratoriya proqramı ilə izləyə bilirlər. Bu da şagirdlərin nəzəri və metodoloji biliklərini, praktik bacarıqlarını və təcrübələrini inteqrasiya edərək tədrisi xeyli canlandırır və şagirdlə-

rin yaradıcı yanaşma, təşəbbüskarlıq, düşünmə, tədris materialını dərinləndirərək dərketmə qabiliyyətini xeyli artırır.

Promethean interaktiv lövhə üzərində aparılmış əməliyyatları, dərslərin gedişatını, hazırlanan şablon və modelləri kompüterin yaddaşında saxlamaq, onları redaktə etmək, bir neçə dəfə istifadə etmək mümkündür. Şagirdlər dərslərdən geri qaldıqda keçirilən mövzunun elektron variantıyla tanış olur, həmin materialı tam olaraq qavrayana kimi kompüterdən izləyə bilirlər.

Promethean interaktiv lövhənin digər üstün cəhəti də lövhə üzərində aparılmış bütün əməliyyatları video formatda da yadda saxlamaq, həmçinin dəfələrlə istifadə etməyin mümkünlüyüdür. Belə imkanlar müxtəlif səbəblərdən dərsləri buraxan şagird və yaxud təlimdən geri qalanlar üçün xüsusi əhəmiyyətə sahibdir. Şagirdlər iştirak edə bilmədiyi dərsləri, yaxud təlimdən geri qaldığı materialı tam olaraq qavrayana kimi təkrarən kompüterdə izləyə bilər. Elektron tədris prosesində şagirdlərin hamısı lövhəyə çıxaraq müəllimin tapşırıqlarını yerinə yetirməkdə xeyli həvəsli olur. İnteraktiv rejimdə keçirilən dərslər bütün şagirdlər, həmçinin passiv, müəyyən fiziki, yaxud psixoloji qüsurlu olanların, həmçinin, utancaq şagirdlərin dərslər prosesinə aktiv şəkildə qoşulmasına uyğun şərait yaradır.

Son illər ərzində məktəblərin Promethean interaktiv lövhələrlə təchiz edilməsi göstərir ki, bu şagirdlərin dərslərə olan marağını artırır. Adi formada keçirilən dərslərdən fərqli olaraq, kompüterlə aparılan təlim şagirdlər üçün yadda qalan və cəlbedici olur. Rəngarəng, görüntülü dərslər uşaqların fənnə olan marağını artırır, diqqətini sadəcə lövhəyə cəmləyir. Tapılmayan əyani vəsaitləri və sinfə gətirilə bilinməyən vəsaitləri bu interaktiv lövhələrdə asanlıqla nümayiş etdirmək olur.

Ədəbiyyat:

1. Alishov M.Ə. *“Tədris prosesində elektron lövhə və elektron laborator programlarından istifadə”*, Bakı, 2015
2. İsmayilov İ., Abdullayev C. *“Təlimin texniki vasitələri və yeni informasiya texnologiyaları. Tədrisdə onlardan istifadə metodikası”*, Bakı, 2006
3. Miriyev A. *“Müasir tədrisdə elektron lövhələrin rolu çox böyükdür”*, Palitra, 2015, 18 noyabr, s. 11
4. <https://edu.gov.az/az/news-and-updates/10750>
5. <http://muallim.edu.az/www.old/axiv/2015/39/39.html>

U.R.Teyyubova
Azərbaycan Dövlət Pedaqoji Universiteti
urgie.teyyubova@mail.ru

MƏKTƏBƏQƏDƏR TƏHSİL TƏŞKİLATLARINDA EKOLOJİ TƏHSİLİN HƏYATA KEÇİRİLMƏSİ KONTEKSTİNDƏ MƏKTƏBƏQƏDƏR UŞAQLARIN SOSİALLAŞMASI

Xülasə

Elmi araşdırmalar onu deməyə əsas verir ki, məktəbəqədər təhsil təşkilatlarında ekoloji təhsilin həyata keçirilməsi təhsilin elmi, planlı və nəzarətli olmasını vacib edir. Ekoloji maarifləndirmə bu istiqamətdə aparılırsa, şəxsiyyət və cəmiyyət baxımından müsbət dəyişiklikləri görmək olar.

СОЦИАЛИЗАЦИЯ ДОШКОЛЬНИКОВ В УСЛОВИЯХ РЕАЛИЗАЦИИ ЭКОЛОГИЧЕСКОГО ВОСПИТАНИЯ В ДОШКОЛЬНЫХ УЧРЕЖДЕНИЯХ

Резюме

Научные исследования показывают, что внедрение экологического образования в дошкольное образование делает важным, чтобы образование было научным, планомерным и контролируемым. Если экологическое образование осуществляется в этом направлении, можно увидеть положительные изменения в плане личности и общества.

SOCIALIZATION OF PRESCHOOL CHILDREN IN THE CONTEXT OF THE IMPLEMENTATION OF ENVIRONMENTAL EDUCATION IN PRESCHOOL INSTITUTIONS

Summary

Scientific research suggests that the implementation of environmental education in preschool education makes it important that education is scientific, planned and controlled. If environmental education is carried out in this direction, positive changes can be seen in terms of personality and society.

Açar sözlər: məktəbəqədər yaşlı uşaqlar, ekoloji təhsil, ekoloji mədəniyyət, ətraf mühit

Ключевые слова: дошкольники, экологическое образование, экологическая культура, окружающая среда

Key words: preschool children, environmental education, environmental culture, environment

Ekoloji mədəniyyətin bu və ya digər səviyyəsi təhsilin nəticəsidir ki, onun əsas funksiyası gənc nəsli bu dünyada həyata hazırlamaqdır və bunun üçün gənc nəsil bu dünyanı bilməli, əxlaq normaları sistemə yiyələnəlidir. Məktəbəqədər yaşlı uşaqların ekoloji mədəniyyətinin tərbiyəsi hazırda cəmiyyətin və təhsilin ən mühüm vəzifələrindən biridir. Şəxsiyyətin ekoloji mədəniyyətinin formalaşması təhsil və tərbiyənin, sinif və məktəbdənkənar işlərin vəhdətində baş verməlidir. Məktəblilərin ekoloji mədəniyyətinin formalaşdırılmasının məqsədi şagirdin çoxşaxəli, mənəvi cəhətdən yetkin, yaradıcı şəxsiyyətini tərbiyə etmək, onlarda təbiətə məsuliyyətli, diqqətli münasibət formalaşdırmaqdır. Məktəbəqədər yaşlı uşaqların ekoloji mədəniyyətinin formalaşmasında iştirak etməklə, biz sivil yetkin şəxsiyyətin yetişdirilməsinə mümkün töhfələr vermək mümkündür. Ətraf mühitə, onun bütün komponentlərinə görə şəxsi məsuliyyətini dərk edən insanın tərbiyəsinə töhfə gərəkdir.

Ekoloji təhsil bu gün müasir məktəblərin və bütövlükdə təhsil sisteminin inkişafı üçün prioritet sahələrdən biridir. Gələcək nəsillərdə ekoloji şüurun əsaslarının formalaşması cəmiyyətin həyat qabiliyyətinin, dövrümüzün aktual problemlərinin həllində dinamik tərəqqisinin mühüm göstəricisinə çevrilir. Hazırda təbiətlə insan arasında qarşılıqlı əlaqə problemi xüsusi aktualıq kəsb edir. Ekoloji dəyərlərin aşağı səviyyəsi, ekoloji şüurun zəif inkişafı, mövcud təhsil modellərinin təbiətə və ətrafdakı reallığa ekoloji məsuliyyətli münasibətin formalaşmasına kifayət qədər diqqət yetirməməsi bizi müasir şəraitdə ekologiyanın əsaslarının öyrənilməsinə yönəldir. Təkcə ətrafımızdakı təbiətin vəziyyəti deyil, həm də iqtisadiyyatın vəziyyəti, insanların sağlamlığı və bütün Planetin gələcəyi orta məktəb məzunlarının ekoloji təhsilindən, ekoloji mədəniyyətindən asılıdır.

Hər günü elə yaşayan insanın təhsilinə töhfə vermək lazımdır ki, sabah bu gün etdiklərini düzəltməsin, Yer planeti yaxın gələcəkdə zibilliyə, ölü çöllərə çevrilməsin. Əldə edilmiş bilikləri praktikada tətbiq etməyi bilən şəxs ətraf mühitin mühafizəsi tədbirlərində fəal iştirak edir. Ətraf mühitə cavabdehlik kimi şəxsiyyət xüsusiyyətlərinin formalaşmasına və möhkəmlənməsinə xüsusi diqqət yetirilməlidir.

Ekoloji mədəniyyətin əsasını ekoloji savad, ekoloji erudisiya, ekoloji tərbiyə təşkil edir. Ekoloji savadlılıq əsas ekoloji biliklərin mövcudluğunu və gündəlik həyatda yaranan xüsusi ekoloji vəziyyətləri dərk etmək üçün onlardan istifadə etmək bacarığını, ekoloji vəziyyətlərdə elementar ekoloji hərəkətləri yerinə yetirmək bacarığını və istəyini nəzərdə tutur[1, s 39].

Ekoloji erudisiya onlardan təkcə ətraf mühitin mühafizəsi üçün deyil, həm də ekoloji vəziyyətlərin təhlili və qiymətləndirilməsi üçün istifadə etmək üçün geniş spektrli bilik və bacarıqların olmasıdır.

Ekoloji təhsil dedikdə məktəbəqədər yaşlı uşaqların ətraf mühitin mühafizəsində fəal mövqə tutmağa imkan verən ekologiya sahəsində yüksək səviyyədə biliklər, formalaşmış ekoloji təfəkkür, ekoloji tərbiyə başa düşülür.

Hazırda mövcud olan problemlərə nəzər yetirək:

-təhsil prosesinin zəif ekolojiləşdirilməsi uşaqlara ekologiyanın mürəkkəb problemlərini başa düşməyə imkan vermir;

-bütövlükdə cəmiyyətdə ekoloji dəyərlərin aşağı səviyyəsi və bütün əhəlinin ekoloji şüurunun zəif inkişafı;

-mövcud təhsil modelləri təbiətə və ətrafdakı reallığa ekoloji cəhətdən məsuliyyətli münasibət formalaşdırmır;

-məktəblilərin ekoloji şüurunun inkişafı problemlərini yalnız təhsil müəssisəsi çərçivəsində həll etmək cəhdi[2, s 27].

Ətraf mühitin artan çirklənməsi ilə bağlı problemlər, ölkəmizin əhalisinin ekoloji mədəniyyətinin aşağı olması bir sıra konkret ekoloji maarifləndirici problemlərin dərinədən öyrənilməsinə və praktiki həllini tələb edir. İlk növbədə məktəblilərin ekoloji maarifləndirilməsinin və mədəniyyətinin daha yüksək səviyyədə olmasını təmin etmək lazımdır. Beləliklə, təhsil və tərbiyə prosesində şagirdin şəxsi fəaliyyətini və məsuliyyətini, daxili və dünya mədəniyyətinin və xarici dünya ilə ünsiyyətin sivil təcrübəsinin mənimsənilməsi əsasında həyati vacib problemləri həll etmək bacarığını xarakterizə edən səriştəli yanaşma həyata keçirilir. Öyrənmə prosesində məktəbəqədər yaşlı uşaqlar əsas kompetensiyaları inkişaf etdirirlər. Yekun nəticə ətraf mühitin ekoloji vəziyyətinə cavabdeh olan şagird modeli: yüksək səviyyəli həqiqi sağlamlığa malik, zəruri bilik, bacarıq və yüksək ekoloji mədəniyyət biliyi ilə silahlanmış.

Problemin təşkilati aspektlərini həll etmək üçün məktəbəqədər yaşlı uşaqların davamlı ekoloji təhsili həyata keçirilir, o cümlədən həm ekoloji mövzular üzrə dərslər, həm də sinifdənkənar işlərin təşkili.

Məktəbdə ekoloji mədəniyyətin formalaşdırılması və inkişafı üzrə tədbirlər aşağıdakı istiqamətlər üzrə həyata keçirilir:

1. Ekoloji təbliğat - geniş kütlələrə təsir etmək üçün ətraf mühitin qorunmasına çağıran, sağlam həyat tərzini təbliğ edən şüarların, plakatların,

emblemlərin hazırlanması. və ilk növbədə məktəblilər. Məsələn, "Dünyada hər şey haqqında" sərgisi, "Ətrafımızdakı dünya" didaktik oyunları keçirilib.

2. Ekoloji təhsil - təbiət və onun mühafizəsi ehtiyacı haqqında biliklərin yayılmasına kömək edən fəaliyyətlərin inkişafı. Bu istiqamətdə müxtəlif mövzularda esselər, mesajlar üzərində işlərin aparılması nəzərdə tutulur. Məsələn: "Vəhşi heyvanların əhəmiyyəti və onların mühafizəsi", "Bakı şəhərinin əhalisinə ətraf mühit amillərinin təsiri" və s.

3. Uşaqların təhsil və tədqiqat fəaliyyəti. Məhz ibtidai məktəbdə məktəbəqədər yaşlı uşaqların fəal, yaradıcı, müstəqil fəaliyyətinin bilik və bacarıqla-

rının əsası qoyulmalı, onların fəaliyyətinin nəticələrinin təhlili, sintezi və qiymətləndirilməsi üsulları qoyulmalıdır və tədqiqat işi ən vacib məsələlərdən biridir. Belə ki, soğanın cücərməsi, tumurcuqlarının görünüşü və çiçəklənməsi, uşaqların “Qar və su ilə təcrübə və eksperimentləri” tədqiqat fəaliyyətləri ilə bağlı müşahidələr aparılıb.

Beləliklə, şəxsiyyətyönümlü təhsil çərçivəsində bütün ekoloji və bioloji təhsil sistemi məktəbəqədər yaşlı uşaqların subyektiv ekoloji təcrübəsinin aşkarlanması və ekoloji qanunauyğunluqların şəxsi kəşfi mühitinin yaradılması prinsiplərinə əsaslanır [2, s 47].

Ekoloji mədəniyyətin formalaşdırılması məsələsinin həllində informasiya, dizayn və sağlamlığa qənaət edən texnologiyaların tətbiqinə xüsusi diqqət yetirilir. Ekoloji təhsilin vəzifələrindən biri hərtərəfli inkişaf, fərdin özünü həyata keçirməsi üçün şərait yaratmaq, əldə edilmiş bilikləri müxtəlif praktik fəaliyyət növlərində tətbiq etmək bacarığının formalaşdırılmasıdır. Uşaqların müstəqil fəaliyyətinə, yaradıcı maraqlarına, qabiliyyətlərinə, yeni bilik axtarışında uşağın özünü təhsil bacarıqlarına xüsusi diqqət yetirilir.

Onu da qeyd etmək lazımdır ki, oyun uşaqlar üçün ən əlçatan fəaliyyət növü, xarici aləmdən alınan təəssüratların və biliklərin işlənməsi üsulu, yəni həmyaşlılar cəmiyyətində həqiqi sosial həyat təcrübəsidir. Məktəblilərin layihə fəaliyyəti açıq şəkildə fənlərarası istiqamətə malikdir. Bu, xüsusən bu nəticələrin məcburi təqdimatı ilə məktəbəqədər yaşlı uşaqların müstəqil hərəkətləri nəticəsində problemi həll etməyə imkan verən təhsil və idrak üsulları toplusu kimi ekoloji mövzulara həsr olunmuş layihələrə aiddir. Bu zaman bir neçə didaktik tapşırıq eyni vaxtda həll edilir. Buraya informasiya sistemlərində işləmək bacarıqlarının inkişafı və uşağın öyrənilən mövzu ilə bağlı maraqlı tədris materialını müstəqil seçməsi, sinif yoldaşları üçün vacib və zəruri elektron və ya kağız məhsul yaratmaq təcrübəsi, idrak və kommunikativ bacarıqların formalaşması daxildir.

Layihə fəaliyyətlərində iştirak edən bütün məktəblilərin ətraf mühit məsələlərinə, biologiyanın öyrənilməsinə marağı əhəmiyyətli dərəcədə artır. Problemləri müəyyən etməyi və öz həll yollarını tapmağı öyrənirlər. Əlavə dərslərdən kənar tədbirlərin nəticələri məktəbəqədər yaşlı uşaqların yaradıcı işidir: məktəbəqədər yaşlı uşaqların özləri tərəfindən hazırlanan rəsmlər, origami sənətkarlıqları və s [3, s 83].

Sağlamlıq mədəniyyətinin yaradılması istiqamətində işlər aparılır. Sağlamlıq mədəniyyətinin tərbiyəsi - şagirdin maraqlarına, meyllərinə, qabiliyyətlərinə, sağlamlığının özünü qorumaq üçün dəyər istiqamətlərinə uyğun olaraq sağlamlaşdırıcı fəaliyyət subyektini kimi inkişafını təmin edən pedaqoji şəraitin yaradılması prosesidir. Sağlam sağlam həyat tərzinə dair bilik, bacarıq və vərdislər kimi. Məktəblilərin sağlamlıq mədəniyyətinin formalaşdırılması sağlamlığı qoruyan pedaqogikanın mühüm istiqamətidir.

Məktəblilərin ekoloji mədəniyyətinin formalaşması vəziyyətinin öyrənilməsinin təsirli yollarından biri məktəbəqədər yaşlı uşaqların sorğu-sualıdır. O, təhsil subyektlərinin ekolojiləşdirilməsi prosesinin nəticələrini aydın şəkildə nümayiş etdirir. Pedaqoji fəaliyyətin əsasını məktəbəqədər yaşlı uşaqlarda insanlara, təbiətə, həyatın özünə məsuliyyətli və mənəvi münasibət tərbiyə etmək təşkil edir. Ancaq yadda saxlamalıyıq ki, məktəblilər hələ tam sosial və ümumi mədəni yetkinlik yaşına çatmayıblar. Onlar yalnız böyümək mərhələsini keçirlər: peşə fəaliyyəti ilə məşğul deyillər, heç bir xüsusi təhsilləri yoxdur, lakin onlar yalnız bu sahədə seçim etməyə və ya seçim etməyə hazırlaşırlar, onların iş fəaliyyəti mümkündür, lakin onun əhatə dairəsi hələ də kifayət qədər məhduddur. Buna görə də məktəbəqədər yaşlı uşaqların ekoloji mədəniyyətinin tərkib hissələrini ayrılmaz və tam bir şey kimi deyil, daha çox dinamik və prosesual bir şey hesab edirlər. Amma eyni zamanda bir an belə yaddan çıxarmaq olmaz ki, şagird ekoloji təhsilli, ekoloji mədəniyyətə malik olmalıdır. Yalnız bu halda o, təbiətlə qarşılıqlı əlaqədə olarkən əməli fəaliyyətinin nəticələrini real qiymətləndirə biləcək.

Məktəbəqədər uşaqların ekoloji mədəniyyəti ilə bağlı problemlər daim uşaq bağçası müəllimlərinin və əlavə təhsil müəssisələrinin diqqət mərkəzindədir. Məktəbəqədər təhsil hər bir uşağın tədrisi və tərbiyəsi prosesinin humanist yönünün ideyaları ümumbəşəri dəyərlərin prioritetliyini təsdiqləyir: uşağın azad şəxsiyyəti, istedad və qabiliyyətlərinin inkişafı, şəxsi və bərabər ünsiyyət. başqa insanlarla. Təhsil fəaliyyətinin aparıcı rolu onunla ifadə olunur ki, o, uşaq və cəmiyyət arasındakı bütün münasibətlər sisteminə vasitəçilik edir, təkcə fərdi psixi keyfiyyətləri deyil, həm də məktəbəqədər uşağın şəxsiyyətini formalaşdırır. Bu yaşda uşağın motivasiya-ehtiyac sferası və özünü dərk etməsi inkişaf edir. Oynamaq və öyrənmək üçün əsas motivlər geniş sosial motivlərdir.

Uşaq təbiəti etibarilə dünyanın tədqiqatçı və kəşfçisidir. Ekoloji mədəniyyətin tərbiyəsi işləri düzgün aparılarsa, onun qarşısında parlaq rənglər, parlaq və titrək səslər ilə ecazkar bir dünya açılacaqdır. Ona görə də ekoloji mədəniyyətin formalaşması məsələsinin nə dərəcədə aktual olduğu aydın olur. Şəxsiyyətin ekoloji mədəniyyətinin tərbiyəsi insanın həyatı boyu davam edir, lakin onun uğurla həyata keçirilməsinin əsasları uşaqlıqda qoyulur. Məktəbəqədər uşaqlıq ekoloji mədəniyyət mexanizmlərinin fəal mənimsənilməsi, ətraf mühitin davranış normalarının mənimsənilməsi dövrüdür.

Yekun olaraq deyə bilərik ki, formalaşan pedaqoji və sosial amilləri məktəbəqədər yaşlı uşaqların müasir ekoloji mədəniyyətinin formalaşdırılması problemlərinin həllinin vahid prosesində birləşdirməyə çalışmalıyıq ki, bu da bizi pedaqoji məsuliyyət sahəsini genişləndirməyi hədəfləyir: məktəb, ailə və ictimaiyyətin vəhdətində yeni iş üsul və formalarının tapılmasında, şəxsiyyətin formalaşmasının təhsil və sosial resurslarının birləşdirilməsində.

Məqalənin elmi yeniliyi: təlim prosesində ekoloji mədəniyyətin təşkili xüsusilə məktəbəqədər yaşlı uşaqların düzgün məlumatlılığın artırılması məqalənin elmi yeniliyini təşkil edir.

Məqalənin nəzəri və praktik əhəmiyyəti: məqalədən bakalavr və magistrant səviyyəsinin tələbələri faydalana bilərlər.

Ədəbiyyat:

1. *Abdullayev H.X., Məsimov N.M. Uşaqların ekoloji tərbiyəsi. Bakı: Marif, 2005, 128 s.*
2. *Məsimov İ.M., Nuriyev Ş.D. Ekoloji tərbiyənin aktual məsələləri. Bakı: Bilik, 2011, 49 s.*
3. *Бойко Л. А. Воспитание экологической культуры детей // Начальная школа. — 2011. — № 6. — с. 79–96.*

G.T.Tanrıverdiyeva
Azərbaycan Dövlət Pedaqoji Universiteti
gulnurtanriverdivv@gmail.com

XÜSUSİ QAYĞIYA EHTİYACI OLAN ŞAĞİRDLƏRİN TƏDRİSİNDƏ İNFORMASIYA VƏ KOMMUNİKASIYA TEKNOLOGİYALARINDAN SƏMƏRƏLİ İSTİFADƏ

Xülasə

Təhsilin bütün formalarında informasiya və kommunikasiya texnologiyalarının potensialı yaxşı nümayiş etdirilmişdir. Bu məqalədə biz İKT-nin sağlamlıq imkanı məhdud olan şagirdlərin təhsilini necə yaxşılaşdırma biləcəyini araşdırırıq. Biz öyrənmə problemlərinin təbiətini tədqiq etməklə və məktəbdə inklüziv təhsilə müxtəlif yanaşmaları müzakirə etməklə başlayacağıq. Öyrənmə modelləri, təhsildə texnologiyanın meydana çıxması da daxil olmaqla, bir çox faktorlara cavab olaraq son illərdə həddən artıq inkişaf etmişdir. Bu, texnologiyanın düzgün istifadə edildiyi sahələrdə şagirdlərin təhsili üçün əhəmiyyətli dərəcədə təsir göstərə biləcəyi xüsusilə vacibdir.

ЭФФЕКТИВНОЕ ИСПОЛЬЗОВАНИЕ ИНФОРМАЦИОННО-КОММУНИКАЦИОННЫХ ТЕХНОЛОГИЙ В ОБУЧЕНИИ СТУДЕНТОВ С ОСОБОЙ ВНИМАТЕЛЬНОСТЬЮ

Резюме

Хорошо продемонстрирован потенциал информационных и коммуникационных технологий во всех формах образования. В этой статье мы исследуем, как ИКТ могут улучшить образование учащихся с ограниченными возможностями обучения. Мы начнем с изучения природы нарушений обучаемости и обсуждения различных подходов к инклюзивному образованию в школе. В последние годы модели обучения быстро развивались в ответ на многие факторы, включая появление технологий в образовании. Это особенно важно в этой сфере, где технологии могут существенно повлиять на образование этих учащихся, если их правильно использовать.

EFFECTIVE USE OF INFORMATION AND COMMUNICATION TECHNOLOGIES IN THE TEACHING OF STUDENTS WITH SPECIAL CARE

Summary

The potential of information and communication technologies in all forms of education is well demonstrated. In this article, we explore how ICT can improve the education of students with learning disabilities. We will begin by exploring the nature of learning disabilities and discussing different approaches to inclusive education in

school. Learning models have evolved rapidly in recent years in response to many factors, including the emergence of technology in education. This is especially important in this arena, where technology can make a significant difference to the education of these students, if used properly.

Açar sözlər: *inklüziv təhsil, informasiya və kommunikasiya texnologiyaları, informatika, xüsusi qayğıya ehtiyacı olan şagirdlər*

Ключевые слова: *инклюзивное образование, информационно-коммуникационные технологии информатика, студенты с особыми потребностями*

Key words: *inclusive education, information and communication technologies, informatics, students in need of special care*

İnklüziv təhsil prosesində kompüter texnologiyalarından istifadə dil və nitq vasitələrinin, ünsiyyət bacarıqlarının, yüksək zehni funksiyaların – diqqətin, yaddaşın, şifahi-məntiqi təfəkkürün, emosional-iradi sferanın formalaşması və inkişafı üçün vaxtı əhəmiyyətli dərəcədə azalda bilər. İKT-dən istifadə son dərəcə səmərəlidir, çünki o, ənənəvi üsullarla əvvəllər üzərində işləmək çətin olan funksiyaları düzəltmək üçün kifayət qədər məhsuldar olmayan vəzifələri yerinə yetirməyə və ya ənənəvi fəaliyyətləri yeni üsulla həyata keçirməyə kömək edir. Bundan əlavə, onların xüsusi təhsilə tətbiqi təhsil prosesini fərdiləşdirməyə, hər bir uşağın təhsil ehtiyaclarını nəzərə almağa imkan verir ki, bu da bütövlükdə təhsil prosesinin effektivliyinin artmasına kömək edir. Bu baxımdan, müxtəlif sağlamlıq imkanları məhdud şagirdlərin inkişafının ümumi qanunauyğunluq və xüsusiyyətlərini nəzərə alan ixtisaslaşdırılmış kompüter proqramlarının hazırlanması, yaradılması və həyata keçirilməsi xüsusi aktualıq kəsb edir. İxtisaslaşdırılmış kompüter təlim vasitələri müxtəlif mərhələlərdə xüsusi tədris prosesini dəstəkləyən, şagirdlərin tədrisində problemlə məqamları aşkar edən və bu proqram məhsulunun təhsil sistemində daxil edilməsinin ən optimal yolunu təmin edən vahid proqram və metodik komplekslərdir. Eyni zamanda, kompüter öyrənmə vasitələrinin üstünlüklərindən biri də kompüterin sağlamlıq imkanları məhdud şagirdlərin ehtiyac və tələbləri ilə təchiz oluna bilməsidir.

Sağlamlıq imkanları məhdud şagirdlərin inkişaf təhsilini dəstəkləyən xüsusi kompüter proqramlarının icmalı.

Bu istiqamətdə müxtəlif inkişaf gədir. Dayaq-hərəkət sistemi pozğunluğu olan şagirdlər üçün klaviaturanın konfigurasiyasını dəyişmək mümkündür, belə ki, həssaslığı artırılmış membran klaviatura və böyüdülmüş düymələri olan klaviatura istifadə olunur. Xüsusi barmaq sensorlarından da istifadə edilə bilər. Eşitmə qüsurlu insanlar üçün xüsusi kompüter texnologiyaları hazırlanmışdır ki, bu texnologiyada danışan şəxsin səsi monitor ekranında vizual simvollara çevrilir. Görmə qüsuru olan insanlar üçün düymələrdə çıxıntılı xüsusi klaviatura, məlumatların səsləndiyi proqramlar - "Ekran oxuyucusu" adlanan

proqramlar istifadə olunur. İnküziv təhsili dəstəkləyən texniki vasitələrin yaradılması sahəsində ilk işlərdən biri eşitmə qüsurlu və ağır nitq patologiyası olan şagirdlərdə nitqin tələffüzünün formalaşmasına yönəlmiş yardımçı vasitələrin hazırlanması olmuşdur. Eşitmə qüsurlu müəllim və mühəndislərin əməkdaşlığı ilə hazırlanmış bu cür xüsusi tədris vəsaitlərinin məqsədləri nitqin səslənməsi ilə bağlı məlumat çatışmazlığını digər, daha çox qorunan qavrayış növləri hesabına doldurmaq, təhlükəsiz analizatorları cəlb etməklə əks əlaqə strukturunu əlavə etmək idi. (vizual, toxunma-vibrasiya). [1]

Kompüter təlim texnologiyaları kəməməli şagirdlərdə nitqin tələffüzünün korreksiyasında da öz tətbiqini tapmışdır. Bu məqsədlə kəməmədə nitqin inkişafı üçün xüsusi kompüter proqramı “Demosfen” yaradılmışdır. Demosfen sistemi ilə işləmək mərkəzi sinir sistemində ünsiyyət vəziyyətlərində nitqin tempini, ritmini və emosional-intonasiya rəngini şüurlu şəkildə idarə etməyə imkan verən vizual-kinestetik və vizual-eşitmə şərtli refleks əlaqələrinin inkişafına yönəldilmişdir. Bu proqramda nitq komponentlərinin vizuallaşdırılması nitq zamanı açılan şəkillər, avtomobilin animasiyalı hərəkəti, audioqramma şəklində hazırlanır. [2]

Sağlamlıq imkanları məhdud şagirdlərin tədrisində informasiya-kommunikasiya texnologiyalarından istifadə.

Ölkəmizdə məktəb təhsilinin kompüterləşdirilməsinin artıq kiçik də olsa, öz tarixi var. Lakin xüsusi proqram üzrə təhsil alan şagirdlərlə dərslər üçün kompüterlərdən istifadə yeni başlayır və fərdi xüsusiyyətlərə ən uyğunlaşa bilən təlim vasitəsi kimi getdikcə daha çox istifadə olunur. Yeni biliklər, bacarıqlar, ünsiyyət formaları şagirdlər üçün əlçatan olur ki, bu da ona öz gücünə inam verir. Xüsusi təhsil şagirdləri üçün kompüter savadlılığı kursunun tətbiqinin lehinə mərkəzi təməl təhsilə bərabər çıxış prinsipidir. Əgər vəzifə şagirdlərə kompüter texnologiyasının imkanlarından istifadə etməyi öyrətməkdirsə, kompüterin öyrənilməsi bütün şagirdlərin işi olmalıdır. Bu, keçmişlə müqayisədə indi kompüterlərdən istifadənin xeyli asan olması, onların sadə menyular və asan yerinə yetirilən təlimatları olan “istifadəçi üçün əlverişli” proqram təminatı ilə xarakterizə olunması və məlumatların aydın qrafik təsvirlərdən istifadə etməklə təqdim edilməsi və səs effektləri ilə asanlaşdırılır. Xüsusi proqram üzrə təhsil alan şagirdlərlə iş zamanı informasiya texnologiyalarından istifadə idrak fəaliyyətindəki çatışmazlıqların aradan qaldırılmasına və şəxsi key-fiyyətlərin formalaşmasına yönəlib. Kompüter sağlamlıq imkanları məhdud şagirdlərə elə bir təhsil, peşə bilikləri və bacarıqlar əldə etməyə kömək edə bilər ki, o, bu bilik və bacarıqlardan istifadə edərək, sosial mühitin müxtəlif şərtlərinə tətbiq edə bilər, yəni - sosial uyğunlaşar. Kompüterdə işləyərkən sözlərin, vizuallaşdırmanın və hərəkətin rəasional birləşməsi proqram materialını mənimsəməyə kömək edəcəkdir.

Multimedia texnologiyalarından istifadə şəgirdlərin mövcud qabiliyyətlərini formalaşdırır, inkişaf etdirir və İKT dərslərini müxtəlif hissələrinə daxil edildikdə müsbət nəticə verir. PowerPoint proqramında hazırlanmış müxtəlif təqdimatlar daha çox istifadə olunduğundan, bu təqdimatlar məktəblərdə şəgirdlərin tədris məqsədlərinə və məzmununa uyğun və əlçatan olmalıdır. Onlar sağlamlıq imkanları məhdud məktəblilərin yaş xüsusiyyətləri nəzərə alınmaqla tərtib edilmiş, strukturca aydın, qısa, yaddaqalan yazılarla, iri çaplı şəkildə təsvir edilmiş, estetik tərtibatlı olmalıdır. Təqdimatlar rənglərlə dolmamalı və rəng sxemi tez dəyişməməlidir, materialın informasiya ilə dolmaması üçün hər slayd səhifəsində bir obyekt və ya onların minimum sayını yerləşdirmək lazımdır; təsvirlər üçün xarakterik xüsusiyyətləri olan təbii nümunələri seçin. Hal-hazırda təhsildə istifadə üçün çoxlu sayda multimedia məhsulları hazırlanmışdır. Bunlara misal olaraq multimedia ensiklopediyaları, repetitorlar, tədris proqramları, muzeylərə virtual səyahətlər və s. göstərmək olar. Bununla belə, xeyli sayda proqram məhsullarına baxmayaraq, onların istifadəsi xüsusi qayğıya ehtiyacı olan şəgirdlər üçün nəzərdə tutulmayıb. Onlardan istifadə edilərsə, kütləvi məktəblər üçün nəzərdə tutulduğu kimi tam həcmdə deyil, qismən istifadə olunur. Həmçinin, son vaxtlar çoxlu sayda öyrədici oyunlar yaradılmışdır ki, onlardan xüsusi qayğıya ehtiyacı olan şəgirdlər ilə işləməkdə istifadəsi onun yaşından deyil, şəgirdin inkişaf xüsusiyyətlərindən asılı olaraq məşqləri seçməyə imkan verir. Oyunlar fərdi tempdə "siçan" ilə necə işləməyi öyrənməyə imkan verir, monitor ekranını görməyi, onu naviqasiya etməyi öyrədir. Onlar həmçinin fəza təsvirlərini inkişaf etdirmək üçün dərslərdə istifadə edilə bilər. Belə proqram vasitələri şəgirdlərə kompüterdə işləməyi həvəslə və tez öyrədə bilər.

Xüsusi məşqlər diqqətin, vizual yaddaşın inkişafına kömək edir, vizual-motor koordinasiyasını yaxşılaşdırır və kombinator yaradıcı təfəkkürün oyanmasına kömək edir. Kompüter oyunu tədris materialının məzmununun cəlbediciliyini artırır; materialın siniflərə deyil, bölmələrə bölünməsi, uşağın oxuduğu proqramın xüsusiyyətlərinə uyğun olaraq dərsləri planlaşdırmağa imkan verir; şəgirdlərin təlim prosesinə marağını artırır, müstəqil iş və özünə nəzarət bacarıqlarını inkişaf etdirir. Nitqin pozulması və psixi proseslərin (diqqət, yaddaş, təfəkkür) qeyri-kafi inkişafı şəgirdin proqram materialını mənimsəməsinə mane olur. İnternetdə xüsusi qayğıya ehtiyacı olan şəgirdlər üçün kompüter texnologiyalarından istifadə ilə bağlı çoxlu materiallar var. Beləliklə, "yaradıcı müəllimlər şəbəkəsi" də xüsusi təhsil ehtiyacı olan şəgirdlərlə işləyən müəllimlər icması var, burada "Xüsusi təhsil ehtiyacı olan şəgirdlərin tədrisində İKT-dən səmərəli istifadə:" master-klassı keçə bilərsiniz. [3]

Fənn tədrisində kompüter imkanlarından aşağıdakı üsullarla istifadə oluna bilər:

- müəllimin fəaliyyətinin tamamlanması və ya dəyişdirilməsi;
- əlavə materialın fraqmentar, seçmə istifadəsi;

- diaqnostika və nəzarət materiallarından istifadə;
- evdə müstəqil və yaradıcı tapşırıqların icrası;
- hesablamlar, qrafiklərin tərtib edilməsi üçün kompüterdən istifadə;
- oyun və əyləncə proqramlarından istifadə.

Azərbaycan Respublikasının Konstitusiyası və "Təhsil haqqında" Qanun inkişaf problemləri olan şagirdlərin hamı ilə bərabər təhsil hüququna malik olduğunu bildirir. Müasirləşmənin ən vacib vəzifəsi keyfiyyətli təhsilin mövcudluğunu, onun fərdiləşdirilməsini və differensiallaşdırılmasını, korreksiya və inkişaf etdirici təhsil müəllimlərinin peşə səriştələrinin səviyyəsinin sisteməlik şəkildə artırılmasını, habelə yeni müasir keyfiyyətə nail olmaq üçün şəraitin yaradılmasını təmin etməkdir. İnformasiya texnologiyaları olmadan təhsili, işi, həqiqətən də müasir həyatı təsəvvür etmək artıq mümkün deyil. Hazırda institut, gimnaziya, məktəb, texnikum, hətta bəzən uşaq bağçası da ən müasir kompüter texnikası ilə təchiz olunub. Hazırkı əsr kompüter texnologiyaları əsri adlanır. Bu, kompüterin əvəzolunmaz olduğu təhsil prosesi üçün olduqca doğrudur. Bu gün məktəbdə informasiya texnologiyalarından istifadəyə böyük diqqət yetirilir. Tədris prosesində kompüterdən istifadə etməklə biz informasiya cəmiyyətində gələcək həyata yeni nəsillə hazırlayırıq. Xüsusi qayğıya ehtiyacı olan şagirdlər üçün kompüter texnologiyaları təkə tədris predmeti kimi deyil, həm də islahedici fəaliyyətin güclü və təsirli vasitəsi kimi dəyər qazanır. Məhz buna görə də müasir şəraitdə məktəblərdə tədris prosesini yeni kompüter texnologiyalarından istifadə etmədən artıq təsəvvür etmək mümkün deyil. Kompüter üsullarının ənənəvi üsullarla optimal birləşməsi tədris işlərində informasiya texnologiyalarından istifadənin effektivliyini müəyyənləşdirir. Sağlamlıq vəziyyəti xüsusi təlim şəraitindən kənarında təhsil proqramlarını mənimsəməyə mane olan şagirdlər sağlamlıq imkanları məhdud şagirdlərdir. Kompüter təhsil məlumatlarını təqdim etmək imkanlarını əhəmiyyətli dərəcədə genişləndirir, uşağın motivasiyasını artırmağa, idrak fəaliyyətini aktivləşdirməyə imkan verir, şagirdlər arasında kommunikativ və informasiya bacarıqlarını formalaşdırmağa imkan verir. Şagirdlər dərsin fəal iştirakçılarna çevrilirlər. Sağlamlıq imkanları məhdud olan şagirdlərin tərkibi fərqlidir. Bu, müxtəlif inkişaf problemləri olan şagirdlərin daxil olması ilə müəyyən edilir: eşitmə, nitq, görmə, dayaq-hərəkət, intellekt, əqli gerilik. Şagirdlərin tərkibinin fərqliliyi ilə əlaqədar olaraq, hər bir kateqoriya üçün və sağlamlıq imkanları məhdud şagirdlərin hər bir kateqoriyası daxilində differensiallaşdırılmış təhsilin təşkil məsələsini, öyrənməyə şagirdyönümlü yanaşma məsələsini nəzərdən keçirmək lazımdır. Sınıfdə İKT-dən istifadə hər bir şagirdə differensial yanaşmaya imkan verir.

Müasir informasiya kompüter texnologiyaları öyrənmə üçün prinsipce yeni imkanlar yaradır. Kompüter təlimin bütün mərhələlərində: yeni materialı izah edərkən, biliyə nəzarət edərkən, möhkəmləndirərkən, materialı ümumiləşdirərkən və sistemləşdirərkən istifadə oluna bilər. Kompüter texnologiyaların

dan istifadə dərslər cəlbədicisi, müasir olmasına, təhsilin fərdiləşdirilməsini həyata keçirməyə imkan verir. Kompüter texnologiyaları şagirdnin yaradıcılıq potensialının inkişafı üçün geniş imkanlar yaradır. Kompüter texnologiyasının köməyi ilə siz muzeyə virtual ekskursiya etmək, nəzarət testlərindən keçmək, effektiv təqdimat, cədvəl, qrafik və s. Sağlamlıq imkanları məhdud şagirdlərdə informasiya texnologiyalarının istifadəsi sayəsində vizual qavrayış və eşitmə diqqəti artır ki, bu da bu kateqoriyadan olan şagirdlərin təhsilində və inkişafında müsbət nəticəyə gətirib çıxarır. Təqdimatların istifadəsi müəllimə vizuallaşdırmanın təsirini dərslərə gətirməyə imkan verir və xüsusi təhsilə ehtiyacı olan uşağa materialı tam şəkildə öyrənməyə kömək edir. Multimedia təqdimatlarının yaradılması bu gün çox vacibdir, çünki burada müəllimin müəyyən bir sinfin və təhsil mövzusunun xüsusiyyətlərini nəzərə almaq imkanı var. Bu proqram müəllimə hər hansı təqdimat formasında məlumatdan istifadə etməkdə, müəyyən bir sinfdə müəyyən bir dərslər məqsəd və vəzifələrinə uyğun olaraq materialın tərtibində yaradıcılıq üçün qeyri-məhdud imkanlar verir. Xüsusi təhsilin bütün sahələrində informasiya texnologiyalarının tətbiqi uşağın mümkün olan maksimum inkişafı, ənənəvi təhsildə yaranan bir çox problemlərin aradan qaldırmasına kömək edir İKT-dən istifadə edilən dərslər diqqətin cəmləşdirilməsinə, təfəkkürün, təxəyyülün və kompüter bacarıqlarının inkişafına yönəlmiş və bu imkanlar təhsil də daxil olmaqla, həyatın müxtəlif sahələrində sağlamlıq imkanları məhdud olan şagirdlərə digər şagirdlərlə bərabər imkanların yaradılması ilə xarakterizə olunur. Onlar həmçinin aşağıdakı vəzifələri həll edirlər:

- kompüterin öyrənilməsi
- psixi sağlamlığın korreksiyası
- təlimin fərdiləşdirilməsi və differensiasiyası
- təlimin effektivliyinin yüksəldilməsi
- şagirdlərin informasiya cəmiyyətinə inteqrasiyası.

Beləliklə, belə bir nəticəyə gəlmək olar ki, müasir informasiya texnologiyalarının imkanlarının həyata keçirilməsi təhsil fəaliyyətinin növlərinin dairəsini genişləndirir, mövcudlarını təkmilləşdirməyə imkan verir və yeni təşkilati formalar və tədris metodları yaradır. Məktəblərdə müasir informasiya texnologiyalarından istifadə edən dərslər korreksiya təhsilinin əsas vəzifələrindən birinin həllinə - şagirdin fərdiliyinin inkişafına, müasir cəmiyyətdə naviqasiya və uyğunlaşma qabiliyyətinə kömək edir.

Milyonlarla şagird ənənəvi təhsil proqramından tam yararlanma bilmir, çünki onların tipik sinif mühitində iştirak etmək qabiliyyətini zəiflədən çətinliyi var. Bu şagirdlər üçün kompüter əsaslı texnologiyalar xüsusilə mühüm rol oynaya bilər. Qismən öyrənmə çətinliyi olan şagirdlərin müxtəlif ehtiyaclarını ödəmək üçün kompüter texnologiyası nəinki daha geniş təhsil fəaliyyətlərini asanlaşdırma bilər, həm də adaptiv texnologiya indi mövcud olandan daha çox, hətta ağır öyrənmə çətinliyi olan şagirdlərə sinfdə öz həmyaşıdları ilə birlikdə

fəal öyrənənlər olmağa imkan verə bilər. Bu məqalə xüsusi qayğıya ehtiyacı olan şagirdlərin adı sinifdə təhsilinin təşviqində kompüter texnologiyasının oynaya biləcəyi rolun icmalı təqdim edir. Məsələn, kompüter texnologiyasından söz emal, ünsiyyət, tədqiqat və multimedia layihələri üçün istifadə xüsusi öyrənmə və emosional pozğunluğu olan üç milyon şagirdə sağlamlıq imkanı məhdud olmayan həmyaşıdları ilə ayaqlaşmağa kömək edə bilər. Kompüter texnologiyası həmçinin, daha ağır öyrənmə çətinliyi olan iki milyon şagirdə nitq və eşitmə qüsurlarından tutmuş korluğa və ciddi fiziki qüsurlara qədər sinifdə iştiraka mane olan geniş spektrli məhdudiyyətləri aradan qaldırmağa kömək edə biləcək mürəkkəb cihazların inkişafını təkmilləşdirmişdir.

Bununla belə, bir çox müəllimlər texnologiyadan öz siniflərində necə səmərəli istifadə etmək barədə lazımi səviyyədə təlim keçmirlər və texnologiyanın qiyməti bütün məktəblər üçün ciddi məsələdir. Beləliklə, kompüter texnologiyası bir çox şagirdlər üçün sabitləyici rolunu oynama potensialına malik olsa da, daha geniş istifadənin reallığa çevrilməsi üçün ilk növbədə qeyri-adekvat təlim və xərc maneələri aradan qaldırılmalıdır. [4]

Ədəbiyyat:

1. <https://unesdoc.unesco.org/ark:/48223/pf0000137522>
2. <https://eks33.ru/it/logopedic-and-speech-games-didactic-games-in-speech-therapy-work.html>
3. <https://www.researchgate.net/publication/343348919> *Using the Concept of Game-Based Learning in Education*
4. <https://www.researchgate.net/publication/241880906> *Using information and communication technology with special educational needs students The views of frontline professionals*

L.H.Şükürlü
Azərbaycan Dövlət Pedaqoji Universiteti
shukurlulaman@gmail.com

TƏHSİL MÜƏSSİSƏLƏRİNDƏ İDARƏETMƏNİN MODELLƏRİ

Xülasə

Təhsil müəssisəsi təlim, tərbiyə, elm ocağı olmaqla gələcək nəsillərin formalaşmasında əsas dayaq rolunu oynayır. Bu müəssisələrin dövrün tələblərinə uyğun idarə edilməsi onun işinin, öyrənənlərinin təlim nəticələrinin keyfiyyətinin artması ilə birbaşa əlaqəlidir. Düzgün seçilməyən idarəetmə modeli müəssisədə pərakəndəliyə yol açar, onun vahid bir sistem kimi formalaşmasına öz mənfi təsirini göstərir. Uyğun modelin seçilməsi müəssisənin məqsəd və hədəflərindən, kadrların şəxsi keyfiyyətlərindən və peşəkarlıq səviyyələrindən asılıdır.

МОДЕЛИ УПРАВЛЕНИЯ В ОБРАЗОВАТЕЛЬНЫХ УЧРЕЖДЕНИЯХ

Резюме

Образовательное учреждение, являясь центром обучения, воспитания и науки, играет ключевую роль в формировании будущих поколений. Управление этими учреждениями в соответствии с требованиями времени напрямую связано с повышением качества его работы, результатов обучения его учащихся. Неправильно выбранная модель управления приводит к раздробленности предприятия, негативно сказывается на его становлении как единой системы. Выбор подходящей модели зависит от целей и задач предприятия, личных качеств персонала и уровня профессионализма.

MODELS OF MANAGEMENT IN EDUCATIONAL INSTITUTIONS

Summary

The educational institution, being a center of training, education and science, plays a key role in the formation of future generations. The management of these institutions in accordance with the requirements of the time is directly related to the increase in the quality of its work, the learning outcomes of its learners. Improperly chosen management model leads to fragmentation in the enterprise, has a negative impact on its formation as a single system. The choice of the appropriate model depends on the goals and objectives of the enterprise, the personal qualities of the staff and the level of professionalism.

Açar sözlər: təhsil müəssisələri, idarəetmə, menecment, idarəetmə modelləri

Ключевые слова: образовательные учреждения, менеджмент, управление, модели управления

Key words: educational institutions, management, management models

Azərbaycan Respublikası Prezidentinin 2013-cü il 24 oktyabr tarixli Sərəncamı ilə təsdiq edilmiş “Azərbaycan Respublikasında təhsilin inkişafı üzrə Dövlət Strategiyası” sənəddə Respublikada keyfiyyət nəticələrinə görə dünya ölkələri arasında aparıcı mövqə tutan, peşəkar müəllim və təhsil menecerlərinə, son texnologiyalara malik infrastruktura malik təhsil sisteminin yaradılması üçün beş strateji istiqamətdə aparılan tədbirlər nəzərdə tutulur. Bu strateji istiqamətlərdən üçüncüsü təhsildə nəticələrə görə cavabdeh, şəffaf və səmərəli idarəetmə mexanizmlərinin yaradılmasını nəzərdə tutur. İdarəetmə çətin, mürəkkəb və çoxmərhləli prosesdir. Onun şəffaf, faydalı və müəssisənin təbiətinə uyğun olması uğurlu nəticələrin alınması üçün əsas faktorlardandır. Hazırda dünyanın müxtəlif ölkələrində, eləcə də, dövlətimizdə təhsil müəssisələrinin idarə olunmasında müxtəlif növ empirik metodlardan istifadə edilir. Müəssisələrin idarə olunma modellərindən bir neçəsinə nəzər salaq:

1. Formal model. Bürokratik, struktur, rasionallıq və iyerarxik modellər formal modellərdir. Bu modellər təşkilatların strukturunun iyerarxik olduğunu və əvvəlcədən müəyyən edilmiş məqsədlərin rasionallıq metodları əsasında həyata keçirildiyini göstərir. Rəhbərlər və ya menecerlər öz müəssisələrində öncədən razılaşdırılmış siyasətin həyata keçirilməsi üçün yuxarı orqanlar qarşısında cavabdehdirlər. Təhsilin idarə edilməsinin formal modelləri idarəedici liderlik üslubu ilə sıx əlaqələndirilir. Bu liderlik üslubunda müəssisənin digər üzvlərinin fəaliyyətini yüngülləşdirmək vasitəsi kimi diqqəti tapşırıqların və fəaliyyətlərin bacarıqla yerinə yetirilməsinə yönəltmək, üzvlərin fəaliyyətlərindən yüksək dərəcədə rasionallıq tələb etmək, vəzifələrin bölüşdürülməsi kimi bəzi xüsusiyyətləri mövcuddur. Üstəlik, idarəetmə liderliyinin əsas məqsədi təhsil müəssisəsinin gələcək fəaliyyətləri barədə planlar qurmaq deyil, mövcud işlərin uğurla icra olunmasına yönəlmişdir.

2. Kollegial model. Təhsilin idarə edilməsinin növbəti modeli kollegial modeldir. Bu modelin əsas xüsusiyyəti ondan ibarətdir ki, müəssisədə idarəetmə strategiyasının müəyyənləşdirilməsi, formallaşdırılması müzakirələrə, razılaşmalara əsaslanan qərarların qəbul edilməsi ilə həyata keçirilir. Burada kadrlar arasında məsuliyyət ya qismən, ya da tam şəkildə bölüşdürülür. İdarəetmənin kollegial təşkilində idarəçilik münasibətləri üfüqi şəkildə aparılır. Bu zaman məktəbdə fənn metodbirlişmələrinin rolu daha da artır. Onlar strategiyayı hazırlayıb, daxili nəzarətlə həyata keçirməli olurlar. İdarəetmə prosesi təkcə həmkarlar arasında deyil, müəllim-şagird münasibətlərində də əməkdaşlığa əsaslanır. Qərarlar

kollegial qəbul olunur, ən mühüm məsələlər razılaşma yolu ilə həll edilir. Qəbul edilmiş qərarlar üçün hər kəs məsuliyyət daşıyır.

Modelin müsbət cəhəti ondan ibarətdir ki, məsələlər, qərar və planların hazırlanmasına daha ciddi yanaşılır, mühüm addımlar yalnız rəhbərliyin subyektiv düşüncəsindən və şəxsi keyfiyyətlərindən asılı olmur. Mənfi cəhəti isə idarəetmədə vahid rəhbərliyin lazım olan səviyyədə təmin olunmamasıdır. Bu model son illərdə təhsil idarəçiliyi kontekstində ən əhəmiyyətli yanaşmalardan biridir. Bu cür liderlik rəhbərliyin səlahiyyətindən ziyadə təşkilatın üzvlərinin bacarıqlarına əsaslanır. Bu şəkildə üzvlər tutduqları mövqelərindən asılı olmayaraq, müəssisədəki hər yerdə təcrübə axtarışında olur və yeni təcrübələrin istifadəsinə diqqət yetirirlər. Konkret olaraq, bu model bir-birinin düşüncə və qərarlarına etibar edən və hörmət edən kadrlar arasında ortağ işin həyata keçirildiyi və bütün səviyyələrdən olan üzvlərin fəaliyyətə qoşularaq öz sahələrində idarəetmədə iştirak etdiyi ən effektiv yanaşmadır. Bu model əməkdaşlığı dəstəkləyən və ona imkan yaradan resurslar tələb edir.

3. Siyasi model. Bu model institutlarda təhsil siyasəti məqsədləri üzrə mürəkkəb razılaşma və danışıqlar prosesini özündə ehtiva edir. Xüsusi məqsədləri olan qrupların öz aralarında birliklər, ittifaqlar yaratması yolu ilə həyata keçirilir. Həmçinin konflikt də bu modeldə təbii bir hadisədir və burada güc müəssisədəki formal liderin qorunub saxlanmasına deyil, daha yüksək idarəçilik, hökmranlıq səviyyəsinə malik olan koalisiyalara, təşkilatlara düşür. Bu modelin təhsil mühitində təbiiq mikropolitika adlanır. Məsələn, xarici ölkələrdə geniş yayılmış dini məktəblərin kilsə və ya digər dini qruplar, təşkilatlar tərəfindən maaliyyətləşdirilməsi və ona nəzarət və idarəetmə fəaliyyətinin həyata keçirilməsi bu modelə nümunə ola bilər.

4. Subyektiv model. Dördüncü təhsil idarəetmə modeli subyektiv modeldir. Bu model, əsasən, bütün müəssisədən daha çox müəssisənin ayrı-ayrı üzvlərinin məqsəd və qavrayışlarını ön planda tutur və buna görə də, təşkilat məqsədləri konsepsiyası bu baxışa əsaslanaraq rədd edilir. Beləliklə, təşkilatlar öz üzvlərinin mənşəyindən, inanclarından, dəyərlərindən və təcrübələrindən əldə edilən izahları və anlayışları əks etdirən mürəkkəb qurumlar kimi təsvir edilir və dəyişməz, sabit və ya əvvəlcədən müəyyən edilmiş bir şey deyil, bu təşkilat üzvlərinin qavrayışlarının qarşılıqlı təsiri əsasında formalaşır. Başqa sözlə desək, təşkilatlar öz üzvləri üçün müxtəlif mənalarda daşıyır və nəhayət, subyektiv modelə əsaslanaraq, xarici təşkilatlarla tabeçilik əlaqələrinə son verilir və buna görə də, subyektiv baxımdan başqa müəssisələrlə qarşılıqlı əlaqələrə az diqqət yetirilir. Təhsil idarəetməsinin subyektiv modeli ilə əlaqəli liderlik üslublarına gəldikdə, postmodern və emosional liderlik subyektiv modelə bağlıdır. Nisbətən yeni bir liderlik modeli kimi postmodern yanaşma bəzi alimlər tərəfindən tədqiq edilmişdir. Postmodernizmin bir sıra xüsusiyyətləri reallıqların çoxluğu, dilin reallığı əks etdirən bilməməsi, müxtəlif mənalarda vurğulanması və müxtə-

lifliyə xüsusi diqqət yetirməklə yerli səviyyədə vəziyyətlərin qiymətləndirilməsidir. Emosional liderlik subyektiv modellə əlaqəli ikinci liderlik tərzini kimi emosiyalarla əlaqədardır. Duyğu sabit bir konsepsiya və ya faktdan daha çox fərdi motivasiya və hadisələrin mənasını nəzərdə tutur və liderlik emosiyalarının qiymətləndirilməsi yüksək performans və rəhbərlikdə uzunmüddətli davamlılıq üçün mərkəzi rol oynayır.

5. Qeyri-müəyyənlik modeli. Bu model müəssisə həyatının qarışıqlıq, qeyri-sabitlik və mürəkkəbliyə, qeyri-müəyyənlik və gözlənilməzlik kimi amillərini əks etdirir. Bunlar xarici mühitdən qaynaqlanır və qeyri-mərkəzləşmə faktorları özünü göstərir. Təşkilati məqsədlər aydın olmur və müəssisə daxilində istifadə olunan problemlə texnologiyalar və kadrların qərar qəbul etmə prosesində laqeyd iştirakı səbəbindən proseslər aşağı səviyyədə qiymətləndirilir.

6. İdarəetmənin siqment tipli təşkili modeli. Bu modeldə müəllimə böyük müstəqillik verilir, hərə öz seçdiyi üslub ilə işləyir, tədrisin forma və metodlarını özü seçir. Direktor bu sahəyə çox da müdaxilə etmir. Müəllimlər məktəb həyatına aid bütün məsələlərin həllində iştirak edə bilirlər. Müəllim-şagird münasibətləri əməkdaşlıq prinsipi əsasında qurulur. Direktor və müavinləri koordinator funksiyalarını yerinə yetirir, pedaqoji prosesə nəzarət edirlər. Ən ali qurum pedaqoji şuraadır. Direktor yalnız kollegial qərarlara əsasən əmr və sərəncamlar verir. Bu model, əsasən, qapalı xarakterlidir, valideynlərlə əlaqə yalnız şagirdlər vasitəsilə həyata keçirilir. Bu modelin üstün cəhəti idarəetmədə kolleqiallığa, müəllimlərin müstəqilliyinə və seçim sərbəstliyinə böyük yer verilməsi ilə bağlıdır. Zəif cəhəti isə direktorun müəllimin tədris prosesinə qarışmasında, məktəb və ailə münasibətlərinin qapalılığında özünü göstərir.

7. İdarəetmənin matris tipli (proqram-məqsədli) təşkili modeli. İdarəetmə işləri tabelilik iyerarxiyası aspektindən yox, qarşıya qoyulmuş məqsədə çatmaq mövqeyindən təşkil edilib həyata keçirilir. Məktəb üzrə iki əsas bölmə fəaliyyət göstərir: tədris bölməsi və idarəetmə bölmələri. Hər bölmə öz sahəsi ilə bağlı işləri təşkil edir və ona nəzarət edir. Tədris bölməsi, adətən, fənn metod-birləşmələri şəklində fəaliyyət göstərir. Burada işçi proqramlar, tematik planlar hazırlanır və onların icrasına nəzarət edilir. Təşkilati-idarəetmə bölməsində xüsusi qurumlar - ümumi işlər, peşəyönümü üzrə məsləhətçilər, koordinatorlar, katiblik, maliyyəçilər və s. yaradılır, bu yolla bütün müəssisəni idarəetmə işləri icra edilir. Bölmələr bir-biri ilə əlaqəli işləyir. Hər bölmədə birillik komandalər təşkil edilir. Buraya hər sinfin, fənnin nümayəndələri daxil olur. Hər komandaya direktor müavinlərinin rəhbərliyi altında işləyən menecerlər başçılıq edirlər. Hər iki bölməyə ümumi rəhbərlik və nəzarəti direktor və müavinlərdən, aparıcı bölmə rəhbərlərindən ibarət olan idarəçilər komandası həyata keçirir. Bu komandaya direktor rəhbərlik edir. Bu modelin üstün cəhəti ondadır ki, bütün fəaliyyət qarşıya qoyulmuş məqsədə yönəlir, cari idarəetmə və nəzarət daha çevik olur, bölmələrə nisbi muxtariyyət verilir və s. Onun mənfi cəhəti konkret sahə-

lərdə çalışmaq üçün yüksək hazırlıqlı mütəxəssis-kadrların seçilib yerləşdirilməsində baş verən çətinliklər ilə bağlıdır.

8. İdarəetmənin modul tipli təşkili modeli. Məktəb işinin müxtəlif sahələri üzrə 6-10 nəfərlik kiçik komandalar yaradılır. Bu sahələrə təşkilati, fənn metod birləşmələri, strateji iş, işçi layihələri qrupu, məsləhətçilər, peşəyönümü, idarəetmə, maliyyə bölmələri aiddir. Komandalar öz işlərində müstəqil olaraq bir neçə il fəaliyyət göstərir. Bir müəllim 2-3 komandada çalışa bilər. Hər komandada bir nəfər menecer rolunda çıxış edir. Onun vəzifələri əks əlaqə yaratmaqdan, müəllimlərin şəxsi təhsilinin inkişafına qayğı göstərməkdən və işləri koordinasiya etməkdən ibarətdir. Bu modeldə daxili nəzarət daha fəaldır, treninqlər keçirilir, ümumiləşdirmələr aparılır, nəticələr çıxarılır. Bu modelin üstün cəhəti məktəb həyatının hər bir sahəsi üzrə işlərə daha ciddi yanaşılması, müəllimlərin fəallığının artırılması, nəzarətin və müstəqilliyin fərdiləşdirilməsi ilə bağlıdır. Zəif cəhəti isə çox müxtəlif bölmələr arasında koordinasiya işinin çətinliyində, idarəetmədə vahid rəhbərliyin zəif təmin olunmasında özünü göstərir.

9. Mədəniyyət Modeli. Bu model əsasında ideyalar, inanclar, normalar, dəyərlər, münasibətlər, simvollar, rituallar, adət-ənənələr və ideologiyalar kimi bəzi anlayışlar müəssisələr üçün əsas hesab edilir və üzvlər digər üzvlərin davranışlarını bunlar əsasında qiymətləndirirlər. Bundan əlavə olaraq, o, üzvlərin anlayışlarının və baxışlarının ümumi təşkilati mənalara necə inteqrasiya olunduğuna diqqət yetirir. Təhsil idarəçiliyinin mədəni modelləri ilə uzlaşan olan ən uyğun liderlik tərzini təşkilatdakı liderlərin dəyərlərini, inanclarını və etikasını vurğulayan mədəni liderlikdir.

Uğurlu məktəb modeli yaratmaq üçün məktəb rəhbəri davamlı olaraq öz komandası ilə bərabər tədris prosesini izləməli, müvəffəqiyyət göstəricilərinə nəzarət etməli, sistemli, müntəzəm tədbirlər görməli, yanaşma, strategiya və qərarların səmərəliliyini müəyyən etməli, bununla da, dövlətin təhsil siyasətini həyata keçirməyə nail olmalıdır.

Göründüyü kimi, məktəbdaxili idarəetmə prosesinin müxtəlif təşkili modellərinin hər birinin özünəməxsus üstün və zəif cəhətləri vardır. Buna görə də qarşıya qoyulmuş məqsəddən, şəraitdən və imkanlardan çıxış edərək yerinə görə optimal idarəetmə modeli seçilib tətbiq edilməlidir. Zərurət olduqda onların birləşməsindən də istifadə edilə bilər. İdarəetmənin səmərəli təşkili idarəçilik sisteminə və pedaqoji prosesin düzgün qurulmasına öz güclü təsirini göstərir.

Ədəbiyyat:

1. "Azərbaycanda informasiya-kommunikasiya texnologiyalarının inkişafı üzrə Milli Strategiya" (2003-2012-ci illər). <http://e-qanun.az>.

2. Mehrabov A. Təhsil müəssisəsi rəhbərinin idarəetmə mədəniyyəti və onun formalaşma xüsusiyyətləri. // - Simurq, 2008. - №1, - s. 51-56.

3. Mehrabov A. *Təhsil müəssisəsi rəhbərinin idarəetmə mədəniyyəti və onun formalaşma xüsusiyyətləri.* // - Simurq, 2008. - №1, - s. 51-56.

4. Mehrabov A., *Müasir təhsilin konseptual problemləri.* / A. Mehrabov. - Bakı: Mütərcim, - 2010. -516 s.

5. Adams, R. *Innovation management measurement: A review* // *International Journal of Management Reviews*, - 2006. Vol. 1, № 8. - pp. 21–47.

6. Miller, T., Miller, M. *Educational leadership in the new millennium: a vision for 2020* // *International Journal of Leadership in Education*, - 2001. Vol. 2, № 4, - pp.181-189.

X.A.Dadaşlı
Azərbaycan Dövlət Pedaqoji Universiteti
dadashliaysel27@gmail.com

ƏMƏK TƏLİMİNDƏN TEXNOLOGİYA VƏ SAHİBKARLIĞA APARAN YOL

Xülasə

Məqalədə əmək təliminin texnologiya təlimindən fərqləri, texnologiya təliminin əmək təlimindən üstün cəhətləri, texnologiya dərsləri prosesində formalaşan ilkin sahibkarlıq vərdişlərindən və yaradıcı layihə proyektlərdən bəhs edilir.

ПУТЬ ОТ ТРУДОВОГО ОБУЧЕНИЯ К ТЕХНИКЕ И ПРЕДПРИНИМАТЕЛЬСТВУ

Резюме

В статье рассматриваются отличия трудового обучения от технологического обучения, преимущества технологического обучения перед трудовым, уроки технологии и базовые предпринимательские навыки, формируемые в процессе творческих проектных проектов.

THE ROAD FROM LABOR TRAINING TO TECHNOLOGY AND ENTREPRENEURSHIP

Summary

The article discusses the differences between labor training and technology training, the advantages of technology training over labor training, the initial entrepreneurial skills formed in the process of technology classes and creative project projects.

Açar sözlər: funksiyalar, dizayner, təkrar emal, doldurucu, tikiş və tikiş adları

Ключевые слова: функции, дизайнер, утилизация, наполнитель, названия швов и стежков

Key words: functions, designer, recycling, filler, sewing and tailoring names

Bəşəriyyət tarix boyu təhsilə özünün təkamül gücü kimi baxmışdır. Cəmiyyətin qorunub saxlanması və daha da möhkəmləndirilməsində, gənc nəslin inkişaf edib formalaşmasında hər zaman təhsilin mühüm rolu olmuşdur. Azərbaycan Respublikasının təhsil sahəsində islahat proqramında göstəriləni kimi desək: “Cəmiyyətin tərəqqisinin vacib amilləri olan elm və mədəniyyətin, xalqın intellektual potensialının formalaşması onun təhsil sistemi ilə təmin edilir”.

Elm və texnikanın yüksək inkişafı bütün sahələrdə olduğu kimi bəşəriyyətin təkamül gücü olan təhsildə də dəyişiklərə gətirib çıxarmışdır. Təhsilin

əsas prioritet məqsədlərindən biri cəmiyyətin tələblərinə cavab verən gənc nəsil tərbiyə etməkdir.

Əgər sosializmin inkişaf dövründə müxtəlif sahələr üzrə sonsuz sayda fəhlə qüvvəsinin hazırlanması nəzərdə tutulurdusa, artıq bu gün dövlətlərin yüksək ixtisaslı, universal mütəxəssislərə ehtiyacı vardır. Bunun nəticəsində əmək təliminin yüksək səviyyəsi olan texnologiya təlimi meydana gəlmişdir. Texnologiyayı əmək təliminin müasir dövrə və onun tələblərinə uyğun bir keçidi kimi adlandırmaq olar. Əmək təlimi sənayenin inkişafı nəticəsində çoxlu sayda fəhlə hazırlayırdısa, texnologiya təlimində isə yüksək səviyyəli, savadlı, geniş dünya görüşünə malik gənclər, konkret sahələr üzrə geniş profilli mütəxəssislər yetişdirilir. Texnologiya təliminin şagirdlərə aşıladığı bilik, bacarıq, texnoloji mədəniyyət, ilkin emal vərdişləri gələcəyin sahibkarının formalaşmasına gətirib çıxarır. Deməli, əmək təlimindən texnologiyaya və sahibkarlığa aparan yol uzun və yüksək zəhmət tələb edən prosesdir. Əgər əmək təliminin yetişdirdiyi fəhlə ağac emalı üzrə bu və ya digər məhsulu hazırlamaq üçün meşədən hər hansı bir ağac növünü kəşib gətirdisə, texnologiya təliminin yetişdirdiyi mütəxəssis isə meşədən ancaq yaşı çox olan və istehsalatda istifadə oluna biləcək ağacları kəşib emala gətirərək ekologiyayı və ətraf mühiti qoruyur.

Bütün dediklərimizi nəzərə alaraq texnologiya təliminin əmək təlimindən nə ilə fərqlənir? sualını aşağıdakı kimi cavablandırma bilərik:

1. Texnologiya təlimi əmək təlimindən fərqli olaraq şagirdləri yaradıcı təxəyyülə və qabiliyyətlərinin inkişafına yönəldir.

2. Texnologiya təlimi bazar iqtisadiyyatına uyğun olaraq şagirdləri şüurlü sürətdə ixtisas və peşə seçiminə yönəldir.

3. Texnologiya interaktiv fənn kimi artıq burada nəinki tək istehsal həmçinin məişət, informasiya texnologiyası, qrafika və digər sahələrlə yanaşı sahibkarlıq haqqında da ilkin və geniş biliklər formalaşdırır və inkişaf etdirir.

4. Texnologiya təlimində əmək təlimindən fərqli olaraq yaradıcı layihə projelərinin yerinə yetirilməsi əsas götürülür.

Yuxarıda qeyd etdiyimiz kimi texnologiya təlimində əsas məqsəd şagirdlərin yaradıcı layihə projelərini yerinə yetirməsidir. Yaradıcı layihə projeləri nəticəsində şagirdlər bilik, bacarıq və ilkin sahibkarlıq vərdişlərinə yiyələnirlər.

VII siniflərdə yaradıcı layihə projekti kimi “*Suvenir oyuncaq hazırlamaq*” layihəsini misal göstərmək olar. Bu layihə texnologiya fənninin məzmun xətlərindən biri olan emal texnologiyasının tikiş texnologiyası bölməsinə aiddir. “*Suvenir oyuncaq hazırlamaq*” layihəsinə diqqət yetirək.

Bildiyimiz kimi uşaqlar həmişə yeni oyuncaqdan məmnundurlar. Yeni oyuncaqları almaq lazım deyil, bunu onların özlərinin etməsi daha yaxşıdır. Məhz “*suvenir oyuncaq hazırlamaq*” yaradıcı layihə projekti həm şagirdlərə yeni oyuncaqlar qazandıracaq, həm də yaradıcı təxəyüllərinin, dizayn vərdişlərinin və texniki dünya görüşlərinin inkişaf etməsinə gətirib çıxaracaq.

İş prosesində uşaqlar öyrənilmiş tikişlərdən və xətlərdən istifadə edərək sadə, düz, yumşaq oyuncaqlar dizayn edəcək və düzəldəcəklər. Uşaqlar bitmiş yumşaq oyuncağın dizayn təhlilini necə aparmağı, oyuncağın funksional məqsədini yoxlamaq ehtiyacını başa düşməyi və lazımı araşdırma aparmağı öyrənəcəklər. Burada məqsəd layihəni icra etməklə mümkün qədər çox tanış tikiş və xətlərdən istifadə etmək, yumşaq düz oyuncaq dizayn etmək və istehsal etməkdir.

Layihədə diqqət yetiriləcək əsas komponentlər aşağıdakılardır:

1. Suvenir oyuncağına ehtiyacın müəyyən edilməsi.
2. Oyuncağın istehlakçısının qiymətləndirilməsi.

Suvenir oyuncaq hazırlamaq üçün lazım olan materiallara misal olaraq tikiş saplarını, iynəni, qayçını, oymaqları, sancaqları, izləmə kağızını, tikiş aksesuarlarını, doldurucunu, parçanı həmçinin eskiz çəkmək və ülgü çıxarmaq üçün A4 kağızını və kordonu göstərmək olar. Suvenir oyuncağın hazırlanması üçün sadaladığımız materialları şagirdlər iş prosesində istifadə edərkən fəndaxili inteqrasiya edərək V sinif texnologiya fənninin dərs yükünə daxil olan “*Parçadan məmulat hazırlamaq üçün iş yeri, alətlər və təritbatlar*” və “*Ülgünün hazırlanması və parçanın biçilməsi texnologiyaları*” mövzularında qazandıqları nəzəri bilikləri əlaqəli olaraq iş prosesində tətbiq edir, bu mövzulara aid praktiki bacarıq və vərdişlərini genişləndirirlər. Bu yaradıcı layihə proyektini nəyin ki, tək “*Parçadan məmulat hazırlamaq üçün iş yeri, alətlər və təritbatlar*” və “*Ülgünün hazırlanması və parçanın biçilməsi texnologiyaları*” mövzularına aid praktiki bacarıq və vərdişlərini genişləndirmələrinə yardımçı olur, həmçinin fənlərarası inteqrasiya nəticəsində “*Təsviri incəsənət*” fənnində öyrənilən bilikləri əlaqələndirərək şagirdlərin universal biliklərə yiyələnməsinə gətirib çıxarır.

Müəllim şagirdlərin axtarıcılıq qabiliyyətlərini stimullaşdırmaq məqsədi ilə onlara müstəqillik verir. Beləliklə, şagirdlər bir neçə yastı oyuncaq dizaynı təklif edir və söylənilən təkliflərdən sevdiklərini, istədiklərini icra edirlər.

Müəllim suvenir olaraq hazırlanacaq oyuncağın seçilməsində şagirdlərə aşağıdakı məsləhətləri verməlidir:

- 1) Hazırlamaq üçün seçdikləri suvenir oyuncağın orijinal olması.
- 2) Müəyyən bir şəxsə hədiyyə üçün uyğunluğu.
- 3) Ölçüsünün çox kiçik olmaması .
- 4) Evdə mövcud olan materiallardan hazırlamağın mümkünlüyü.
- 5) Şagirdlərin düzəltmək üçün seçdikləri suvenir oyuncağın hazırlanma prosesində məlum olan bütün tikişlərdən istifadə edilməsi.

İlkin ideya kimi ahtapot, çipollino (şəkil 1), armud, alma (şəkil 2) və s. bu kimi təkliflər ola bilər. Müəllim şagirdlərə bu təklifləri əvvəlcə A4 kağızında eskizlərini çəkməyi məsləhət görür ki, şagirdlərin təxəyyülündə hazırlayacaqları suvenir oyuncaq daha yaxşı canlansın və onların işləri daha səliqəli və gözəl alınsın.

Şəkil 1

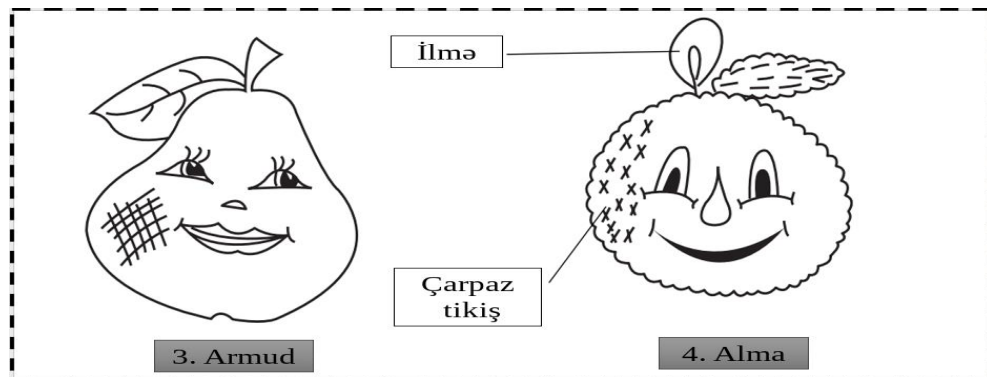

Şəkil 2

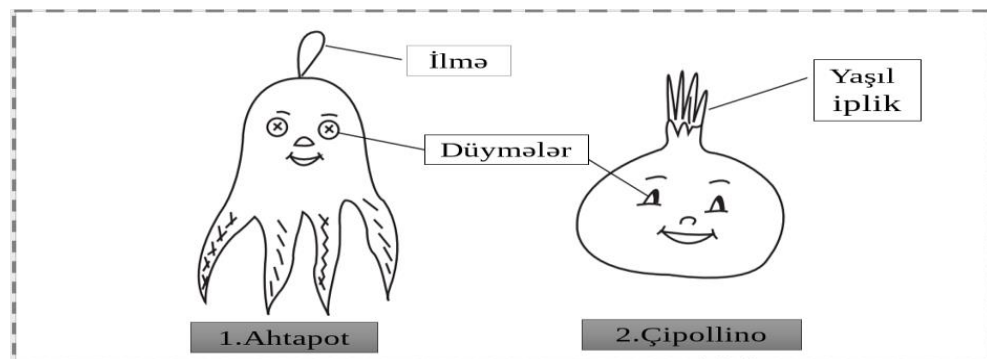

Nümunə kimi alma suvenir oyuncağının hazırlanma prosesinə baxaq. Əvvəlcə almanın eskizin çəkirik. Burada sadəcə almanın ön görünüşü yox, həm də arxa görünüşü öz əksini tapmalıdır. Eskizdə iş prosesində hansı tikişlərdən istifadə olunacağı göstərilir. (şəkil 3).

Şəkil 3

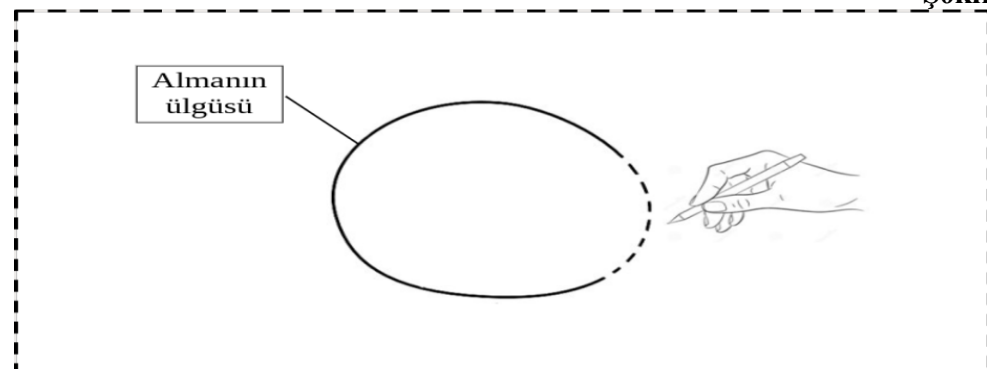

Daha sonra almanın ülgüsünü çıxarıyıq (şəkil 4).

Şəkil 4

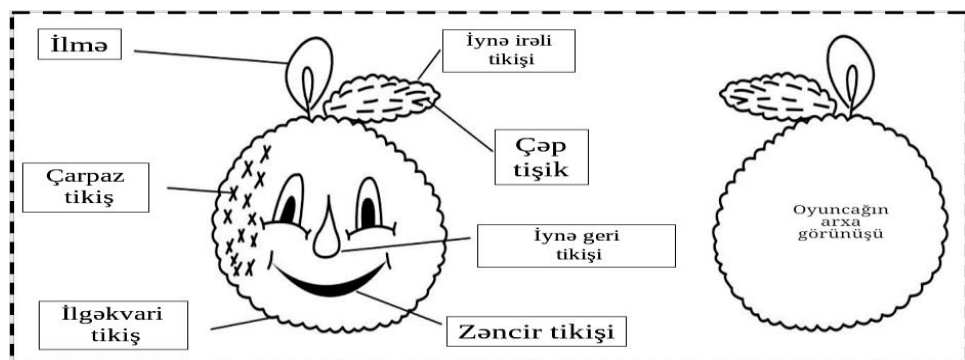

Almanı hazırlayacağımız parçanın materialını təyin edirik. Bu material məsələn: yun parça, sintetik məxmər, süni xəz və s. materiallar seçilə bilər. Parçanın rəngi şagirdin zövqünə görə: sarı, yaşıl, tünd qırmızı, qırmızı və s. ola bilər.

Sonra ülgünü parça üzərinə yerləşdirib parçadan almanın ön və arxa hissəsi üçün iki dairə forması kəsilir. Lakin bu zaman tikiş üçün emal payı nəzərə alınmalıdır. Emal payı təqribən 0.5 sm olmalıdır (şəkil 5). Şəkil 5-də göstərilən 2.5 sm oyuncağın içini doldurmaq üçün buraxılacaq boşluğun ölçüsüdür. Almanın içi doldurulduqdan sonra buraxılmış boşluq *ilgəkvari* tikiş növü ilə tikişilir. Alma suvenir oyuncağının gözləri üçün düymədən, yarpağı üçün isə lentdən istifadə olunur.

Şəkil 5

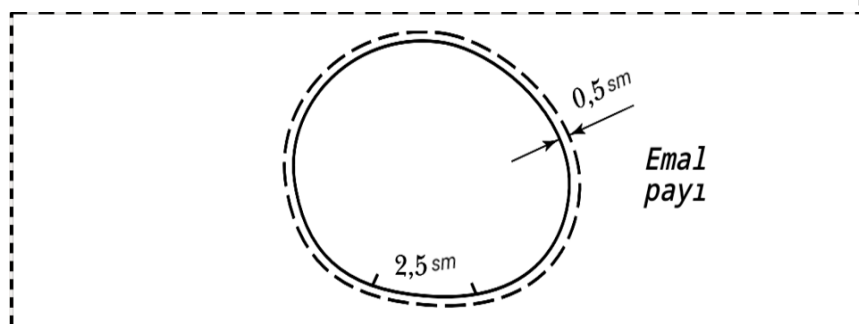

Dərsin yaradıcı layihə projəkləri şəklində tədris olunması bizə aşağıdakı nəticələri verir:

- Şagirdlərin əməyə maraq və həvəsləri daha da artır.
- Şagirdlər müəyyən projəkti müstəqil hazırlamaq bacarığına yiyələnirlər.

C. Şagirdlər üçün yeni olan əhəmiyyətli biliklərin və əməliyyatların sərbəst olaraq əldə olunması, açıqlanması, mənimsənilməsi və praktik tətbiqi üçün şərait yaradılır.

D. Şagirdlərdə ilkin sahibkarlıq vərdişi və ideyalarının formalaşmasına gətirib çıxarır.

Yuxarıda qeyd edilənlərlə yanaşı həmçinin belə yaradıcı layihə projektləri şagirdlərdə özlərinə hörmət hissini formalaşmasına da yardımçı olur.

Bilirik ki, hər bir sahibkarlıq fəaliyyəti cəmiyyətin müəyyən bir təlabatı və ehtiyacının ödənməsi üçün meydana çıxmışdır. Bu günün V sinif şagirdi dərslərində “*Suvenir oyuncaq hazırlamaq*” yaradıcı layihə projektini icra edərək hazırladığı suvenir oyuncağı valideyinlərinə və ya digər şəxslərə hədiyyə etdiyi halda, gələcəkdə bu qabiliyyətini, maraq və meylini kiçik və orta sahibkarlıq fəaliyyətinin formalaşmasına yönəldəcəkdir. Onu da qeyd edək ki, cəmiyyətin müəyyən bir ehtiyacından doğan sahibkarlıq fəaliyyəti təkcə cəmiyyətin tələblərini ödəməklə qalmır, həmçinin sahibkarın öz həyat rifahını yüksəltməsi üçün qazanc mənbəyinə çevrilir. Sahibkarlıq fəaliyyətləri cəmiyyətin və sahibkarın tələblərini ödəməklə bərabər müəyyən qrup insanlara iş yeri açır və ölkə iqtisadiyyatına geniş investisiya mənbəyinə çevrilir. Bu günün şagirdi gələcəyin investoru ola bilər.

Bütün dediklərimizdən aydın olur ki, texnologiya dərslərində şagirdlərdə sahibkarlıq fəaliyyətinə maraq formalaşdırmaqla cəmiyyətimizə və iqtisadiyyatımıza yararlı gənc nəsil yetişdirmək olar.

Ədəbiyyat:

1. *Методика трудового обучения. Под.ред. Д.А.Тхоржевского. 1981 г. С.5-10*
2. *Г.И.Кругликов «Методика преподавания технологии с практикумом» учебное пособия студентов пед. вузов 2010 г., Москва. С.6-9*
3. *Ümumtəhsil məktəblərinin V sinifi üçün texnologiya fənni üzrə dərslik Bakı: 2020*
4. <http://window.edu.ru/resource/955/27955/files/mto022.pdf>

F.A.Paşayeva
Azərbaycan Dövlət Pedaqoji Universiteti
ayselpasha97@gmail.com

PEŞƏKAR MÜƏLLİMİN SƏCİYYƏVİ XÜSUSİYYƏTLƏRİ

Xülasə

Elmi-texniki tərəqqi və informasiya əsrinin tələbləri əsasında təhsil sferasında, onun məzmununda baş verən yeniləşmələr bu sahədə insan resurslarını da inkişaf etdirmək kimi vacib məsələni gündəmə gətirmişdir. Təhsildə əsas sima pedaqoji işçilərdən olan müəllimdir. Müasir dövrün müəllimi şagirdlərini inkişaf etdirmək üçün ilk növbədə özündə dəyişikliklər etməyi bacarmalıdır. Təhsil sahəsində keyfiyyəti təmin etmək üçün peşəkar müəllimlərə ehtiyac vardır. Peşəkar müəllim daim özünütəhsillə məşğul olan, öz metodik, texnoloji bilik və bacarıqlarını artıran, onları yeni formada təqdim etməyi bacaran, pedaqoji prosesin təşkilində optimal üsulları tətbiq edən, şagirdlərlə ünsiyyətini düzgün şəkildə və sevgi ilə qurmağı bacarandır. Həmişə belə müəllimlərin şagirdləri yüksək nailiyyətlər əldə edirlər.

ПУТЬ ОТ ТРУДОВОГО ОБУЧЕНИЯ К ТЕХНИКЕ И ПРЕДПРИНИМАТЕЛЬСТВУ

Резюме

На основе научно-технического прогресса и требований информационного века инновации в сфере образования и его содержания поставили такие важные вопросы, как развитие человеческих ресурсов в этой сфере. Главной фигурой в образовании является учитель из педагогического состава. Для того чтобы развивать своих учеников, современный учитель должен прежде всего уметь изменять себя. Для обеспечения качества образования необходимы профессиональные учителя. Профессиональный педагог постоянно занимается самообразованием, повышает свои методические и технологические знания и умения, умеет представить их в новой форме, применяет оптимальные методы в организации педагогического процесса, умеет корректно и с любовью общаться с учащимися. Ученики таких преподавателей всегда добиваются высоких результатов.

THE ROAD FROM LABOR TRAINING TO TECHNOLOGY AND ENTREPRENEURSHIP

Summary

On the basis of scientific and technological progress and the requirements of the information age, innovations in the field of education and its content have raised important issues such as the development of human resources in this area. The main figure in education is a teacher from the pedagogical staff. In order to develop his students, a modern teacher must first be able to make changes in himself. There is a need for professional teachers to ensure quality in education. A professional teacher

is constantly engaged in self-education, increases their methodological and technological knowledge and skills, is able to present them in a new form, applies optimal methods in the organization of the pedagogical process, is able to communicate with students correctly and with love. Students of such teachers always achieve high results.

Açar sözlər: təhsil, tərbiyə, pedaqoq, müəllim, məktəb, pedaqoji proses, peşəkarlıq, xüsusiyyət, inkişaf, keyfiyyət

Ключевые слова: образование, воспитание, педагог, учитель, школа, педагогический процесс, профессионализм, характерная черта, разработка, качество

Key words: education, nurture, pedagogue, teacher, school, pedagogical process, professionalism, feature, development, quality

Təhsil bilik, bacarıq və dəyərlərə uyğunlaşdırma prosesi və onun nəticəsidir. Bu proses öyrənmə və təkmilləşməyə yönəlmişdir. Təhsil sahəsində inkişafı təmin etmək üçün təhsil müəssisələri ilə bərabər, orada çalışan pedaqoji heyəti də təkmilləşdirmək lazımdır. Təhsildə əsas məqsəd keyfiyyətdir. Keyfiyyət isə əvvəlcədən nəzərdə tutulmuş standartların reallaşması nəticəsində ortaya çıxır. Keyfiyyəti təmin etmək niyə vacibdir? Burada əsas məsələ vətəninə və millətinə xeyirli, fayda verə biləcək vətəndaş və şəxsiyyət yetişdirməkdir. Şəxsiyyət yetişdirmək vəzifəsini isə ilk növbədə müəllim-pedaqoq olan şəxs yerinə yetirir. Belə ki, bu baxımdan müəllimlik şərəfli peşə olmaqla bərabər, həm də diqqət və məsuliyyət tələb edən peşədir. Pedaqoji ədəbiyyatda müəllimə müxtəlif təriflər verilmişdir. Onlardan birinə nəzər yetirək:

“Müəllim – gənc nəsli və digər təhsil alanları sistemləşdirilmiş milli və ümumbəşəri dəyərlərlə məqsədyönlü, planlı və mütəşəkkil şəkildə silahlandırılan, nəsillər arasında mənəvi əlaqə yaradan, xalq təsərrüfatının, elmin, mədəniyyət və incəsənətin sonrakı inkişafına güclü təkan verən pedaqoji təhsilli işçidir (şəxsdir)”. [2, səh.152]

Müəllim elə bir şəxsiyyətdir ki, o daim öz xalqına xidmət etməli, layiqli vətəndaşlar yetişdirməyi bacarmalıdır. Ümumillik lider Heydər Əliyevin Müəllimlər Qurultayında da dediyi kimi, Azərbaycan müəlliminin əsas amalı və məqsədi Azərbaycanı çiçəklənən dövlətə çevirməyə qadir olan, özünü vətən azadlığı uğrunda fəda edə biləcək sağlam əqidəyə sahib nəsil yetişdirmək olmalıdır. Müəllim şəxsiyyəti bir sıra xüsusiyyətləri ilə seçilir və o, digər peşə sahiblərindən fərqlənir.

Müəllim bir-biri ilə əlaqəli olan bir çox konkret işləri yerinə yetirir. O, pedaqoji prosesi başdan sona planlaşdırır, layihələndirir, təşkil edir, nəticələrini qiymətləndirir. Onun əsas funksiyaları isə öyrətmək, bilikləri əldə etməyə istiqamətləndirmək, tərbiyə etmək və inkişaf etdirməkdir. Bunları həyata keçirmək üçün üçün müəllim öz peşəkarlığını və səriştəsini daim artırmalıdır, yeniliklər etməyi, şagirdləri öz yeni üsulları və fərqli yanaşmaları ilə təəccübləndirməyi,

güldürməyi, onların qəlbinə yol tapmağı bacarmalıdır. Uşaqların, şagirdlərin qəlbində yer etməyi bacaran bir müəllim asanlıqla onu inkişaf etdirə bilər.

Peşəkarlıq nədir? Hansı müəllimi peşəkar müəllim adlandırmaq olar? “Peşəkarlıq – müəllimin lazımı biliyə, bacarıqlara, şagirdlərlə yaradıcı şəkildə işləyə bilmək texnologiyalarına sahib olması, pedaqoji prosesin incəliklərinə dərinləndirən yiyələnməsidir.”[3,səh.17] Peşəkar müəllim ixtisası üzrə dərin bilik və bacarıqlara sahib olan, bununla birlikdə onları müxtəlif pedaqoji situasiyalarda istifadə edə bilən, şagirdlərə ən optimal üsullarla çatdırıla bilən, yeni texnologiyadan təlimdə ustalıqla istifadə etməyi bacarandır. Peşəkar müəllim daim öz üzərində işləyən, öz bacarıqlarını və qabiliyyətlərini təkmilləşdirəndir. O, bütün varlığı ilə şagirdlərini öz övladı kimi sevir, onların sevincində və kədərinə daim yanında olur, onların psixoloji vəziyyətlərini həmin anda duyub ağıllı tədbirlər görə bilir. Peşəkar müəllim davamlı olaraq yenilik axtarışındadır, şagirdlərə yeni yollar və üsullar təqdim edir, onlarda elmə, biliyə həvəs oyatmağı bacarır. Belə müəllimlər nikbindir, gələcək nəticələri dəyərləndirir və şagirdlərin qüvvəsinə inam bəsləyir.

Peşəkar müəllimin səciyyəvi cəhətlərini aşağıdakı kimi göstərə bilərik:

Peşəkar müəllim peşəsini və şagirdlərini dərin məhəbbətlə sevir. O, tədris etdiyi fənnə tam bələddir, onun elmi əsaslarına yiyələnmişdir və hər cür materialı asanlıqla şagirdlərinə metodik tələblərə riayət edərək çatdırır, didaktik qabiliyyəti yüksəkdir;

Peşəkar müəllim pedaqoji prosesdə yaranan istənilən problemi ustalıqla həll edə bilir, düşdüyü situasiyadan ağılla çıxmağı, tez qərar verməyi və tətbiq etməyi bacarır. O, ən doğru yolu və metodu seçir;

Peşəkar müəllim orijinaldır, yenilikçiliyə meyillidir. O, hər gün araşdırmalar aparır, bir metoddan deyil, müxtəlif metodlardan istifadə edərək eyni mövzunu müxtəlif yollarla çatdırmağa müvəffəq olur. Yenilikləri ilə şagirdləri və müəllim kollektivini heyran etməyi bacarır, kollektivdə xüsusi hörməti vardır;

Peşəkar müəllimin planlaşdırma və gördüyü işlərin nəticələrini əvvəlcədən görmək qabiliyyəti vardır. O, şagirdlərin əldə edəcəkləri nailiyyətləri təxmin edə və bu əsasda planlı tədbirlər görə bilir, nikbin insandır. Şagirdin gələcək uğurlarına inanır;

Peşəkar müəllim texnoloji bacarıqları yüksək olan “müasir müəllim” modelinə tam uyğun gəlir. O, yeni pedaqoji texnologiyaları, texnoloji vasitələri yaxşı mənimsəyib və təlim prosesində İKT vasitələrindən geniş istifadə edir;

Peşəkar bir müəllim pedaqoji mədəniyyətə sahib olması ilə kollektivdə seçilir. Pedaqoji mədəniyyəti, geyimi, davranışlarında xüsusi zəriflik vardır. O, dərs dediyi şagirdlərə bir şəxsiyyət kimi yanaşır və dəyər verir;

Peşəkar müəllimin davranışı, nitqi, mimikası və pantomimikası təsirlidir, ölçülüdür. Onun dərsində bütün şagirdlər fəallıqla iştirak edir, ondan nəşə öyrənməyə can atır;

Peşəkar müəllim özünə inanır və şagirdlərinə də yüksək inam nümayiş etdirir. Şagirdlər həmin müəllimə güvənir, onun hər bir tələbini tam yerinə yetirir, onun cəza və rəğbətləndirməsinə də asanlıqla uyğunlaşırlar, bunun ədalətli olduğuna inanırlar. Belə müəllim cəzayı şagirdin özünə vermir, onun düzgün olmayan davranışını tənqid edir.

Bu gün məktəblərimizdə səriştəli müəllimlərin sayının artırılması ən vacib məsələlərdəndir. Səriştəli müəllim isə ilk növbədə metodik bacarıqları yüksək səviyyədə olan müəllimdir. “Məktəbdə metodiki işin məqsədi hər bir müəllim üçün fasiləsiz peşə inkişafı sistemini yaratmaqla təhsilin qarşısında duran vəzifələri reallaşdırmaq istiqamətində pedaqoji işçilərin peşə hazırlığını təmin etməkdir. Çalışmaq lazımdır ki, metodiki iş zamanı müəllim təkmilləşmə prosesinin ən fəal subyektinə çevrilsin. Metodiki işdə ən başlıca məsələ - müəllimə yerində və praktiki yardım göstərməkdir. Hər bir müəllim üçün fasiləsiz peşə inkişafı sistemini yaratmaqla təhsilin qarşısında duran vəzifələri reallaşdırmaq istiqamətində pedaqoji işçilərin peşə hazırlığını təmin etməkdir. Müəllim pedaqoji fəaliyyəti ilə bağlı istənilən məlumatı metodiki kabinetdən götürməli, ya da haradan götürə biləcəyi haqqında məlumatı olmalıdır”. [1]

Azərbaycanda təhsil sahəsində modernləşdirmənin və informasiya texnologiyalarının tətbiqi işinin gücləndirilməsi üzrə addımlar atılır. İndi İKT həm də təlim prosesində qavrama səviyyəsini yüksəldən əsas amildir. Müəllim peşəkarlığında da ən vacib məqamlardan biri İKT bacarıqlarıdır. Müəllim tədris etdiyi fənnə sevgi yaradır, şagird psixologiyasına dərinədən bələd olmaqla onları bilikləri əldə etməyə istiqamətləndirir. O, bu işi yerinə yetirərkən ən optimal üsulu seçir. Burada isə informasiya kommunikasiya texnologiyalarının rolu ortaya çıxır. Çünki, texnologiyadan istifadə təlim prosesini daha dinamik və çevik edir, anlama və mənimsəməni sadələşdirir. “Müəllim-şagird-dərslik” tədris modelinə artıq kompüter də əlavə olunmuşdur. Bu dərsi individual edir və şagirdin dərsə olan marağını və istəyini stimullaşdırır. Bilirik ki, şagirdin müəyyən materialı qavraması üçün əyanilik ən önəmli vasitədir və prinsipdir. Y.A.Komenski təlimdə əyaniliyi “qızıl qayda” adlandırmışdır. Əyanilikdən istifadədə isə demonstrasiya və illustrasiya metodlarını əsas götürmək olar. Kompüter də dərsləri bu prinsipə uyğun qurmaqda müəllimə yardımçı vasitədir. Kompüter vasitəsilə istifadə olunan əyanilik şagirdlərdə mənimsəməni sürətləndirməklə yanaşı, onlarda idrak fəallığı yaradır, onların intellektual yarışlarda göstərdikləri nəticələrdə öz müsbət nəticəsini verir.

Müəllim şagirdlərlə ünsiyyətində ehtiyatlı davranmalı, sözün gücünü və önəmini unutmamalıdır. Sözü qiymət verən Məhəmməd Səid Ordubadi demişdir: “Cəbhədə qılınc, məclisdə gözəl nitqə malik olanlar qəhrəmandır”. Müəllimlər də güclü söz ustaları olmağı bacarmalı, hər sözü yerində işlətməyi bacarmalıdırlar, düzgün, axıcı nitqə malik olmalıdırlar. Bu onların öyrətdikləri mövzunu anlaşılıq etməyə kömək olur, eyni zamanda nitqləri şagirdə təsir etmə

vasitəsi hesab olunur. Müəllimin natiqlik qabiliyyəti onun öz fikirlərini şagirdə təsirli çatdırmasını təmin edir. Peşəkar müəllimin kommunikativ bacarıqları yüksək səviyyədədir. Müəllim şagirdlərlə ünsiyyətində diqqətli və həssas olmalı, davranışını və hərəkətlərini idarə etməyi bacarmalı, həm nitqli, həm də nitqsiz ünsiyyətini mənalı etməlidir. Peşəkar müəllim ünsiyyətdə demokratik əməkdaşlıq növündən istifadə edir. Bu yeni pedaqoji təfəkkürün məhsuludur. Demokratik müəllim şagirdlərin maraqlarını və istəklərini nəzərə alır, kollektiv rəyinə əsaslanır, uşaqların fəallıq və təşəbbüskarlığını artırır.

Müəllimin peşəkarlıq səviyyəsini qiymətləndirərkən bir sıra göstəricilərdən istifadə olunur ki, bunları aşağıdakı kimi ümumiləşdirə bilərik:

Fənnə dair dərin və əsaslı biliklərə malik olma;

Tədris texnologiyasını bilmə, metodik yenilikçilik;

Səlis tələffüz və nitq mədəniyyətinə sahib olma;

Şagirdlərdə fəallıq və təşəbbüskarlıq yaratma;

Sinfi yaxşı idarəetmə qabiliyyətinin olması;

Şagirdlərin bilik və bacarıqlarını obyektiv qiymətləndirmə;

Təhsil sənədləri: təqvim planı, tədris proqramları və s. tərtibi;

Rayon və respublika səviyyəsində pedaqoji müsabiqələrdə iştirakı;

Şagirdlərlə ünsiyyətdə pedaqoji mədəniyyət və səmimiyyət;

Fənnə maraq oyatmaq, şagirdlərin maraqlarını inkişaf etdirmə və digər parametrlər.

Müəllim bu gün özünütəhsilin və təkmilləşmənin internet resursları və texnologiyalar vasitəsilə artırılmasının forma və üsullarından istifadə etməlidir. Bu məqsədlə:

Müəllim üçün online şəkildə kurslar,

Online konfranslar və seminarlar,

Distant formada müsabiqələr,

Distant olimpiadalar,

Pedaqoji forumlar təşkil etmək mümkündür

Pedaqoji peşənin iki əsas cəhəti vardır: humanistlik və yaradıcılıq. Bu iki əsasda müəllimlərin inkişafını təmin etmək lazımdır. Humanist müəllim şagirdlərə özünü sevdirməyi bacarır, çünki, şagirdlərə bir “insan” kimi yanaşır, onların istək və arzularını da nəzərə alır. O, şagirdə məcburiyyətlə bir işi gördürmür, onun marağı olan işlərdə iştirakını da təmin edir. Yaradıcı müəllim isə əsl müəllimdir. Belə müəllimlər qabaqcıl müəllim hesab oluna bilər. Onlar həmkarlarına da yeni material və üsullar təqdim etmiş olurlar. Yenilikçi müəllimlər həm də sahələri üzrə mütəxəssislərdir.

Pedaqoji peşəkarlıq həm bu işə hazırlıq prosesində, həm də prosesin özündə baş verir. Müəllim ixtisas hazırlığı zamanı qazandığı bilik və bacarıqlarla kifayətlənməməli, eyni zamanda özünütəkmilləşdirmə, özünütəhsil işinə

geniş vaxt ayırmalıdır. Belə olduğu halda o günün tələbinə cavab verən bir müəllim ola bilər.

Ədəbiyyat:

1. Həsənova İ. Müəllimin peşəkarlığının artırılmasında metodiki işin rolu. Məqalə. "Azərbaycan müəllimi", 2018, S.7.
2. İbrahimov F., Hüseynzadə R. Pedaqogika: 2 cildə. I cild, Bakı – Mütərcim, 2012, 706 s.
3. İlyasov M.İ. Müəllim peşəkarlığı və pedaqoji səriştəliliyinin müasir problemləri. Monoqrafiya. Bakı: Elm və təhsil, 2018, 208 s.
4. İsmixanov M., Bəxtiyarova R. – Məktəbin idarə edilməsi. Bakı – 2012, 119 s.
5. Mirzəyev F., Rüstəmov X. – Pedaqoji ustalığın əsasları., Bakı – 2012, 44 s.
6. Paşayev Ə.X., Rüstəmov F.A. Pedaqogika. Yeni kurs. Dərs vəsaiti. Bakı: Elm və təhsil, 2010, 464 s.

A.M.Niftəliyeva
Azərbaycan Dövlət Pedaqoji Universiteti
awesomesl@yandex.ru

TƏLİMİN SƏMƏRƏLİLİYİNİN YÜKSƏLDİLMƏSİNDƏ MÜASİR PEDAQOJİ TEXNOLOGİYALARDAN İSTİFADƏNİN ƏHƏMİYYƏTİ

Xülasə

Məqalədə pedaqoji və informasiya texnologiyalarının tədris prosesinə tətbiqi açıqlanmış və təlimin səmərəliliyinin yüksəldilməsi, keyfiyyətinin artırılması məqsədilə tətbiq edilən yeni müasir texnologiyaların mühüm rolu qeyd edilmişdir. Pedaqoji texnologiyaların hər birinə ayrı-ayrılıqda nəzər yetirilmiş və xarakterik cəhətləri işıqlandırılmışdır. Ənənəvi təlim metodlarından əsas fərqləndirici cəhətlərə və ayrı-ayrılıqda hər birinin məzmununa aydınlıq gətirilmişdir. Məqalədə hazırda müasir pedaqoji texnologiyaların təhsil və tədrisdə oynadığı rolun əhəmiyyəti vurğulanmışdır.

ЗНАЧИМОСТЬ ИСПОЛЬЗОВАНИЯ СОВРЕМЕННЫХ ПЕДАГОГИЧЕСКИХ ТЕХНОЛОГИЙ ДЛЯ ПОВЫШЕНИЯ ЭФФЕКТИВНОСТИ ОБУЧЕНИЯ

Резюме

В статье рассмотрено внедрение педагогических и информационных технологий в учебный процесс. Отмечена важная роль новых современных технологий, применяемых для повышения эффективности и улучшения качества обучения. Каждая из педагогических технологий рассматривается отдельно и выделяются ее характеристики. Выявлены основные отличительные черты традиционных методов обучения и содержание каждого из них.

В статье подчеркнута важность роли современных педагогических технологий в образовании и обучении в новейшее время.

THE IMPORTANCE OF USING MODERN PEDAGOGICAL TECHNOLOGIES TO INCREASE THE EFFECTIVENESS OF TRAINING

Summary

The implementation of pedagogical and information technologies in the teaching process was discussed in the article. The important role of new modern technologies applied in order to increase the efficiency and improve the quality of training was noted. Each of the pedagogical technologies is considered separately and its characteristics are highlighted. The main distinguishing features of traditional teaching methods and the content of each are clarified.

The importance of the role of modern pedagogical technologies in education and teaching in modern times was emphasized in the article.

Açar sözlər: *pedaqoji texnologiyalar, inkişaf, təlimin səmərəsi, fəal təlim*

Ключевые слова: *педагогические технологии, развитие, эффективность обучения, активное обучение*

Key words: *pedagogical technologies, development, effectiveness of training, active training*

Pedaqoji və informasiya texnologiyalarının tədris prosesinə tətbiqi bir sıra məqsədlərlə şərtlənir. Bu baxımdan, təlimin səmərəsinin yüksəldilməsi və keyfiyyətinin artırılması mühüm əhəmiyyət kəsb edir. Tədris zamanı təlimin səmərəsinin yüksəldilməsi təlim-tədris prosesinin keyfiyyətinin artırılması, müasir pedaqoji texnologiyaların və interaktiv təlim metodlarının tədris prosesinə geniş tətbiqi ilə əlaqədardır. Məktəbdə təhsilin, təlim-tədris prosesinin səmərəsinin yüksəldilməsinə və keyfiyyətinin artırılmasına təsir göstərən amillər arasında təhsil xidmətlərinin, maddi-texniki bazanın, əməkdaşların fəaliyyətinin keyfiyyəti, idarəetmənin, müasir pedaqoji texnologiyaların, informasiya və kommunikasiya texnologiyalarının tətbiqi keyfiyyəti, tədris prosesinin düzgün təşkili yer alır.

Müxtəlif dövrlərdə təlim prosesinin tarixinə nəzər saldıqda, əşyanın özü, təlimin texniki vasitələri, val yazıları, maqnitləşmiş lent yazıları, diafilm kimi müxtəlif vasitələrdən istifadə olunmuşdur. Lakin elm və texnikanın inkişaf etdiyi müasir mərhələdə yeni təlim və pedaqoji texnologiyalar, kompüter, şəxsi cib kompüter və mobil telefonlar, e-poçtlar və s. sözün əsl mənasında, əvəz olunmaz imkanlara və gücə malikdir. [1,s.67]

Sözsüz ki, təlimin səmərəsinin yüksəldilməsində problemlə təlim, fəal-interaktiv təlim, pedaqoji oyun, inkişafetdirici və distant təlim texnologiyalarından istifadə əvəzsiz rola malikdir. Təlimin səmərəsinin yüksəldilməsi və keyfiyyətinin artırılmasında problemlə təlim texnologiyaları olduqca böyük rol oynayır. Təlim prosesinin xüsusi formada təşkilini nəzərdə tutan problemlə təlim texnologiyası yeni təlim metodları və üsullarının seçilməsində, təlim materialının strukturlarında öz əksini tapır. Öyrətmə və öyrənmə, təlim və idrak, metod və yeni texnologiyaların vəhdətini nəzərdə tutan problemlə təlim texnologiyaları şagirdlərdə tənqidi təfəkkürün inkişaf etdirilməsinə xidmət edir və problemi duymaq və sərbəst şəkildə həll etmək, fərziyyə irəli sürə bilmək və bunu təcürbədə yoxlamaq, mənimsədiklərini analiz və sintez etmək, əqli nəticə çıxara bilmək kimi bir sıra elementləri özündə birləşdirir. Problemlə təlim texnologiyasının reallaşması aşağıdakı kimidir: [2,s.75]

Problem – situasiya – problem məsələ - həllin modeli – həll.

Bu ardıcılıqdan problemlə təlimin əsas pedaqoji-psixoloji məqsədinin şagirdlərdə tənqidi, məntiqi və problemlə təfəkkürün formalaşdırılmasından ibarət olduğunu görürük.

Yeni tədrisə çıxış yolu olan intellektual məktəblərdə elə texnologiya və tədris metodları tətbiq olunur ki, onların köməyi ilə şagirdlərin fəaliyyəti stimullaşdırılır və təlim prosesinin gücləndirilməsinin gedişində onlara bənzər model yaradılır və onların örnək götürülməsi təmin olunur. Təlim prosesi, şagirdlərin öz bacarıqlarını avtomatik şəkildə bir-birinə ötürməsinə imkan yaradır ki, bu məqam da təlim prosesində olduqca effektiv rol oynayır.

İnteraktiv təlim metodlarının pedaqoji prosesdə geniş tətbiq edilməsi problemlə təlimdə qarşıya qoyulan məqsədə çatmaq üçün ən mühüm vasitələrdən biridir. Belə təlim prosesinin gedişində görmə və eşitmə vasitələrindən istifadə, film, animasiya və s. köməyi ilə dərs müzakirələrini və elmi mövzuları hazırlamaq təlimi daha da sürətli edir.

Mexaniki surətdə həyata keçirilməyən təlimdə öyrənən fəal surətdə mövzuları analiz edir, əldə etdiyi nəticələrin ümumiləşdirməsini aparır. Beynində hər hansı bir modeli quran şagird onu tanıma obyektini adlandırır. Öyrənilən mövzular bu tanıma obyektinə müvafiq olduğu təqdirdə öyrənən mövzunu qavraya bilir. Əzbərciliyi aradan qaldıran bu məntiqi təlim üsulu mahiyyətin şüurlu dərk olunmasını asanlaşdırır.

İnnovativ məktəblərdə oxumaq və əzbərcilik əsasında ənənəvi şəkildə deyil, kəşf və məntiq əsasında qurulan təlimlərdə eşitmə və görməyə əsaslanan, tədrisdə kompüter, film və animasiya kimi bir-birindən fərqli funksiyalara malik vasitələrlə dərs elə şəkildə təşkil olunur ki, şagirdlərin istedadları və inkişafı hərtərli şəkildə təmin edilmiş olur.

Fəal öyrənmənin xüsusi əhəmiyyət kəsb etdiyi fəal təlim prosesi koqnitiv səciyyə daşımaqla problemin həll şəraitini, innovasiyaların təqib edilməsi, kəşf səciyyəsi daşıyan öyrənməni özündə cəmləyən çoxsaylı hədəfləri reallaşdırmağa şərait yaradan öyrənmədə çox effektivdir. Öyrənmənin mərkəzində fəal şagirdin dayandığı bu proses müəllim və şagirdin qarşılıqlı münasibətləri, şagird tərəfindən mənimsənilməli məzmun, şagird və onun ətraf əhatəsi baxımından tədqiq edilir.

Fəal təlim texnologiyaları imkan verir ki, şagird onu əhatə edən maddi aləmi kəşf etməklə öyrənsin. Məhz bu səbəbdən, şagirdlərin artıq malik olduğu biliklərlə yeni ideyalar arasındakı qarşılıqlı münasibətlər gücləndirilməli və təlim prosesi bu prinsiplər əsasında təşkil edilməlidir. Təkrarlama və yaddaş əsasında deyil, təhlil və ümumiləşdirmələr əsasında aparıldığı təqdirdə təlimin səmərəliliyi daha da artacaqdır. Bu prinsip həm də imkan verir ki, təlim prosesində şagirdlər idrak və öyrənmə səviyyəsinə görə qruplaşdırılsın və onlara fərdi yanaşmaq mümkün olsun. [3,s.78]

Təlimin səmərəsinin yüksəldilməsi məqsədilə tətbiq edilən müasir pedaqoji texnologiyalardan biri də elektron öyrənmədir. Bu öyrənmə mühiti əməkdaşlıq münasibətlərinin yaradılmasını irəli sürür. Mahiyyət baxımından, pedaqoji texnologiyaların elektron öyrənmə mühitində tətbiqi böyük mənəyə malik

və öyrənməni dərinləşdirə bilən məsələ öyrənənlərin öz təcrübələrini bir-birinə ötürə bilmələrinə və öyrənməni əməkdaşlıq vasitəsilə həyata keçirməyə imkan yaradan bir vasitədir.

Əməkdaşlıq mühitində təlim prosesi zamanı şagirdlər tez-tez dəyişən həyatı situasiyalara adaptasiya olur, mühüm əhəmiyyət kəsb edən biliklərə sərbəst şəkildə nail olur, qazandığı bilikləri həyatda müxtəlif problemlərin həllində tətbiq edərək yaşadığı müddətcə həyatda öz yerini tutmağa çalışır, sərbəst və tənqidi şəkildə düşünür, həyatda üz-üzə gəldiyi çətinlikləri vaxtında görməklə onların öhdəsindən bacarıqla gəlir, fəal mövqe sərgiləməklə iş prosesində müxtəlif texnologiyaların tətbiqinə baxır, məlumatları toplayaraq onları analiz edir, problemlə əlaqəli fərziyyələr irəli sürüb həmin fərziyyələri alternativ variantlarla müqayisə etməyi bacarır, çıxardığı nəticələr əsasında yeni problemləri müəyyən edərək həll edir, sinif qrupları ilə bağlantı yaratmaqla kommunikasiya qurur. Əməkdaşlıq şəraitində öyrənmə fərdi öyrənmə ilə müqayisədə daha səmərəlidir. Əməkdaşlıq şəraitində öyrənmə texnologiyası, eyni zamanda öyrənləri yönləndirmək formasına malikdir. Burada, qrup təliminin əsasında yarış deyil, əməkdaşlıq dayanır.

Təlimin səmərəsinin yüksəldilməsində layihələr metodu və ümumiyyətlə layihələrin texnologiyalarla təşkili də mühüm rola malikdir. Layihələr texnologiyası dedikdə, müəyyən zaman intervalında fərdi qrup və qrup formasında şagird fəaliyyəti ilə təşkil edilən və öz məqsədi, məzmunu, forma və metodları, münasibətləri ilə fərqlənən, pedaqoji prosesin iştirakçılarının mövqeyi ilə təzad təşkil edən yeni pedaqoji konsepsiyalar sistemi nəzərdə tutulur.

Layihələr pedaqoji texnologiya metodu, əsas diqqəti şagirdlərin fəallaşdırılması vasitəsilə bir-birindən fərqli təlim tapşırıqlarının həllinə, qazanılmış bilik və bacarıqların təcrübədə tətbiqinə, şagirdlərin zəkasının yeni problemlərin həll edilməsinə səfərbər etməsinə cəmləyir. Bu tip dərslərin gedində interaktiv metodlar tətbiq edilərkən orta təhsil üçün səciyyəvi olmayan yeni təlim formalarından və seminar, konfrans, müzakirə, debat, diskussiya və müsabiqə kimi interaktiv dərslər metodlarından istifadəyə yer verilir.

Fərdlərin qrup şəklində fikirlərini və mənalı tərtib etmək və həmçinin onlar arasında fərqləri təkrar etmək üçün mühakimə ən yaxşı üsuldur. Dialoqlar, fərziyyə və fikirlər barəsində qarşılıqlı tanışlıqla müştərək iş imkanı yarıdan bu üsul öyrənməni qrup fəaliyyətinin müəyyən bir forması kimi təqdim edir. Şagird öyrənən bir cəmiyyətin üzvüdür. Digər təlim texnologiyaları ilə bərabər, layihələr metodunda da şagirdlər qrup halında birləşməklə layihələr hazırlayır və bu layihələr müzakirə və düzəlişlərdən sonra qüvvəyə minir. Layihələr metoduna pedaqoji texnologiyalar prizmasından yanaşdıqda, bu texnologiyaların mahiyyətcə tədqiqatçı, axtarıcı və problemləli metodların cəmini özündə birləşdirdiyini fərqləndirmiş oluruq. Layihələr şəraitində təlim əməkdaşlıq

texnologiyaları ilə üst-üstə düşür. Elə bu səbəbdən də, layihələr əməkdaşlıq şəraitində təlim texnologiyası kimi təşəkkül tapmışdır.

Ümumtəhsil məktəblərində təlimin səmərəsinin yüksəldilməsində modul təlim texnologiyasının da imkanlarını nəzərdən qaçıрмаq olmaz. Təlim prosesində fəaliyyət baxımından, materialın sərbəst şəkildə öyrənilməsi prinsipi ilə yanaşma və təlimin optimallaşdırılması modul təlim texnologiyasının əsas fərqləndirici xüsusiyyətləridir. Ənənəvi təlimə alternativ olaraq yaradılan modul təlim sistemində təlimin diferensiallaşması, optimallaşması, problemliliyi kimi məsələlərin nəzəri və təcrübi cəhətlərinin ümumiləşdirilməsi aparılır və inteqrasiya həyata keçirilir. Bu təlim sistemində şagird (öyrənən) modul üzərində sərbəst işləyərək konkret təlim məqsədlərinə çatır. [4,s.31]

Pedaqoji oyun elə bir təlim metodudur ki, burada şagird fəal və kreativ şəkildə cəmiyyətin davranış qaydalarını və normalarını, insanların əməyə, ictimai əmlaka münasibətini, insanlar arasında qarşılıqlı münasibətləri mənimsəyir. Bu təlim üsulu, şagirdlərin sosial davranışına, onların həyata və bir-birinə olan münasibətlərinin formalaşmasına əhəmiyyətli dərəcədə təsir göstərir.

Təlim zamanı didaktik oyunlardan istifadə şagirdlərin yaddaş, diqqət və təfəkkürünün inkişafına çox böyük qatqı göstərir. Bir qayda olaraq, didaktik oyunlardan riyaziyyat və ana dili, rollu oyunlardan ana dili, həyat bilgisi və tarix dərslərində, mütəhərrik oyunlardan isə fiziki tərbiyə, həyat bilgisi fənlərində istifadə edilir.

Oyunların bu müxtəlifliyi imkan yaradır ki, fərqli məqsəd daşıyan fənlərin tədrisi şagirdlər üçün daha maraqlı və cəlbedici olsun.

Şagirdlərin intellektual qabiliyyətlərinin, onların bir fərd və şəxsiyyət kimi özlərinə xas daxili inkişaf mexanizmlərinin hərəkətə gəlməsinə töhvə verən təlim metodu kimi inkişafetdirici təlim texnologiyaları da təhsil-tədris prosesinin keyfiyyətinin artırılmasında əvəzsiz rol oynayır. [5, s.34]

Distant təhsildə müəllim və şagirdlər arasında yaranan və telekommunikasiya və digər yeni informasiya texnologiyası vasitəsilə həyata keçirilən informasiya axını iki istiqamətdə cərəyan edir: informasiyanın bir qismi müəllimdən şagirdə, digər qismi isə şagirddən müəllimə ötürülür. Bu amil, yeni informasiya texnologiyasının proqram vasitələrini nəzərə almaqla distant təhsildə fəallığın artırılmasına imkan yaradır. Təlimin gedişində müəllimlə münasibət quran öyrənənlər qrupu yaranırsa, o zaman informasiya axını daha bir neçə istiqamətdə cərəyan edir: müəllimdən bütün qrupa və əksinə, bütün qrupdan müəllimə, öyrənəndən qrupa və əksinə qrupdan öyrənənə və s. [6,s.96]

Təhsildə keyfiyyətin idarə olunma modelləri, pedaqoji monitoring və qiymətləndirmə, fəaliyyətin səmərəli təşkili, inteqrativ təlim metodlarının tətbiqi, səriştəli yanaşma, qiymətləndirmə, test texnologiyalarının istifadəsi, yeniliklərin tətbiqi kimi yeni müasir pedaqoji texnologiyalar ümumtəhsil məktəblərində təlimin səmərəsinin yüksəldilməsində mühüm imkanlara malikdir.

Ədəbiyyat:

1. Nəzərov A.M. Müasir təlim texnologiyaları. Dərs vəsaiti. ADPU-nəşriyyatı. Bakı-2012.
2. Əliyev A. Yeni (müasir) pedaqoji texnologiyalar və onlardan təlim praktikasında sistemli istifadənin əhəmiyyəti. "Təhsil problemləri" qəzeti, 21-30 iyun, 2007.
3. Əliyev R.V. Yeni təlim texnologiyalarının tətbiqinə dair. "Azərbaycan məktəbi" 2007. №2.
4. Əhmədov İ.B. Təhsilin informasişdırılması pedaqogika elminin yeni sahəsidir. "Təhsildə İKT" Elmi-metodik jurnal. Bakı. 2009. səh. 31-51.
5. Mehrabov A.O. və b. Pedaqoji texnologiyalar. Bakı. Mütərcim. 2006.
6. Ольнев А.С. (2011). Использование новых технологий в дистанционном обучении. Актуальные проблемы современной науки. №1. с. 96.

Z.E.Məmişadə
Azərbaycan Dövlət Pedaqoji Universiteti
zeyneb.mamiyeva@gmail.com

İBTİDAİ SİNİFLƏRDƏ FƏNLƏRİN (ANA DİLİ VƏ HƏYAT BİLGİSİ ÜZRƏ) TƏDRİSİ PROSESİNDƏ FƏNN KURİKULUMLARININ ROLU

Xülasə

Təhsildə keyfiyyətin yüksəldilməsində fənn kurikulumlarının komponentlərinin rolu böyükdür. Təlim prosesinin keyfiyyətinin yüksəldilməsində bu komponentlərin olması vacib amildir. Bu komponentlər arasında məntiqi ardıcılıq və asılılıq mövcuddur. Məqalədə ibtidai siniflərdə tədris edilən ana dili və həyat bilgisi fənnlərinin fənn kurikulumlarında onların məzmunu, təlim strategiyaları və qiymətləndirmə geniş şəkilə öz əksini tapmışdır. Fənn kurikulumlarının keyfiyyətin yüksəldilməsində rolu vurğulanmışdır.

ПРЕДМЕТЫ НАЧАЛЬНОЙ ШКОЛЫ (РОДНОЙ ЯЗЫК И БЫТ) РОЛЬ ПРЕДМЕТНОЙ ПРОГРАММЫ В ПРОЦЕССЕ ОБУЧЕНИЯ

Резюме

Велика роль компонентов предметных учебных планов в повышении качества образования. Наличие этих компонентов является важным фактором повышения качества учебного процесса в образовании. Между этими составляющими существует логическая последовательность и зависимость. В статье рассматриваются содержание, стратегии обучения и оценивание предметов родного языка и познания мира преподаваемых в начальной школе в рамках предметных программ. Была подчеркнута роль учебных программ в повышении качества.

SUBJECTS IN PRIMARY SCHOOLS (MOTHER TONGUE AND LIFE) THE ROLE OF SUBJECT CURRICULUM IN THE TEACHING PROCESS

Summary

The role of components of subject curricula in improving the quality of education is great. The presence of these components is an important factor in improving the quality of the teaching process. There is a logical sequence and dependence between these components. The role of subject curricula in improving the quality was emphasized.

Açar sözlər: kurikulum, təlim strategiyaları, qiymətləndirmə, məzmun standartı

Ключевые слова: *курукулум, стратегиу обучения, оценивание, стандарты содержания*

Key words: *curriculum, training strategies, evaluation, content standard*

Kurikulum dünyanın mütərəqqi təhsil modellərindən biri olmaqla hazırda geniş miqyasda tətbiq olunur. Avropa ölkələrində kurikulumla təhsilin əsasını təşkil edən sənəd kimi yanaşılır. Konseptual sənəd kimi onun məzmununda standartlar, zəruri minimum, təhsil alanların hazırlığına qoyulan tələblər, texnologiya və qiymətləndirmə məsələləri əhatə edilir. Əslində bu məsələlərin hər biri kurikulumda onun tərkib hissəsi mühüm komponentləri kimi ehtiva olunur. Həmin komponentlərin bir-biri ilə qarşılıqlı əlaqəsi, hər hansı birinin digərini tamamlaması, onun məntiqi davamı olması vacib tələb kimi gözlənilir.

Kurikulum islahatını zəruri edən səbəblər:

Cəmiyyətdə yeni ictimai münasibətlərin yaranması

Planlı iqtisadiyyatdan bazar iqtisadiyyatına keçid

Dünya təhsil sistemində inteqrasiya

İnformasiya əsrinin tələbləri

Təhsilin məqsəd və vəzifələrinə yeni baxış və yanaşmaların formalaşması

Mövcud ümumi təhsil proqramlarının müasir tələblərə cavab verməməsi.

Fənn kurikulumu-Milli Kurikulum çərçivəsində hazırlanır. Hər bir fənnin məqsəd və vəzifələrini, xarakterik cəhətlərini, məzmununu, fənn təliminin strategiyalarını, şagird nailiyyətlərinin qiymətləndirilməsini, bir sözlə, fənnin tədrisi zamanı müəllimin işini istiqamətləndirən bütün prosesləri özündə cəmləşdirir.

Azərbaycan təhsil tarixində ilk fənn kurikulumları-"Ümumtəhsil məktəblərinin I-IV sinifləri üçün fənn kurikulumları" Təhsil Nazirliyi tərəfindən 293 nömrəli, 23 iyul 2007-ci il tarixli əmrə təsdiq olunmuş, kitab şəklində 2008-ci ildə çap edilmişdir [1]. Kitaba ibtidai siniflərdə tədris olunan 11 fənn kurikulumu daxil edilmişdir.

Fənn kurikulumu çərçivəsində şagird aşağıdakıları bacarmalıdır:

fənn üzrə öyrənilən problem üzrə bilikləri istənilən əsasda sistemləşdirmək;

müxtəlif mənbələrdən material seçmək və təhlil etmək;

məlumatları təhlil etmək və ümumiləşdirmək;

bir faktla bağlı müxtəlif fikirləri müqayisə etmək;

məsələnin tədqiq olunan dövrlər kontekstində qruplaşdırmaq;

mövzulara terminologiyaları tətbiq etmək;

Fənn kurikulumuna görə əsas təlim məqsədləri aşağıdakılardır:

fənn üzrə mənbələrdən istifadə və şərh.

səbəb əlaqələrinin və dəyişikliklərin təhlili və şərh.

tədqiqat qabiliyyətinin və intellektual iş bacarıqlarının inkişafı.

dəyərlərin və münasibətlərin formalaşması və inkişafı.

İbtidai təhsilin pedaqogika və metodikasını həyata keçirən müəllim ana dili üzrə fənn kurikulumunun strukturu, məzmunu, prinsipləri, təlim strategiyaları, fəal təlimin nəzəri məsələləri, qiymətləndirmə mexanizmləri və s. mükəmməl bilir.

Ana dili və həyat bilgisi fənlərinin tədrisi prosesində keyfiyyətin yüksəldilməsində kurikulumların böyük əhəmiyyət daşıdığını qeyd etmək yerinə düşərdi.

Azərbaycan dili fənni üzrə təhsil proqramı (kurikulumu) bu fənn üzrə məqsəd və vəzifələri müəyyənləşdirən və ona doğru istiqamətlənmiş standartların reallaşması üçün zəruri fəaliyyətləri əhatə edən konseptual sənəddir. Bu sənəd hazırlanarkən cəmiyyətimizin ehtiyac və tələbləri, şagirdlərin imkanları, meyl və maraqları nəzərə alınmışdır. Burada fənn üzrə ümumi təlim nəticələri, məzmun standartları, müəllim və şagird fəaliyyətinə aid texnologiyalar və qiymətləndirmə məsələləri əhatə edilmişdir.

Azərbaycan dili təliminin məzmunu nəticəyönümlü standartlar əsasında hazırlanmışdır. Nəticələrin əvvəlcədən müəyyən olunması onlara doğru yönəlmiş fəaliyyətlərin inkişafını izləmək və istiqamətləndirmək üçün ardıcıl qiymətləndirmə aparılmasına imkan yaradır.

Məzmun standartları hazırlanarkən şagirdlərin idraki, informativ-kommunikativ və qeyri-iradi fəaliyyətlərinin əhatə olunması, düşünmə, emosional və psixomotor bacarıqlarının inkişaf etdirilməsi nəzərdə tutulmuşdur. Bütün standartlar fəaliyyətlərə aid bacarıqlar şəklində ifadə olunmuş, şagirdlərin bilik və bacarıqları ilə bağlı nailiyyətlərini müəyyənləşdirmək diqqət mərkəzində saxlanılmışdır.

Ümumtəhsil məktəblərində Azərbaycan dili təliminin məqsədi ümumi nitq və dil bacarıqlarını formalaşdırmaqla şagirdlərin nitq mədəniyyətinə yiyələnmələrini təmin etməkdən ibarətdir. Buna görə də:

nitq və dil bacarıqlarına yiyələnməklə ümumi nitq inkişafına nail olmaq;

Azərbaycan dilinin düşünmə, öyrənmə və danışma vasitəsi olmasını dərk etmək;

davamlı təhsil prosesində, praktik fəaliyyətdə istifadə üçün potensial bilik və bacarıqlara yiyələnmək vacib hesab edilir.

Ümumtəhsil məktəblərində Azərbaycan dilinin tədrisi vasitəsilə aşağıdakıların həyata keçirilməsi nəzərdə tutulur:

ibtidai təhsil səviyyəsində əlifbanın öyrənilməsi,

oxu və yazı texnikasının, hüsnxət qaydalarının, düzgün, sürətli, şüurlu və ifadəli oxu üzrə ilkin bacarıqların mənimsənilməsi,

lüğət ehtiyatının tədrisən zənginləşdirilməsi,

ən zəruri qrammatik qaydaların və ədəbi tələffüz normalarının öyrənilib tətbiq olunması,

ekspressiv nitq bacarıqlarının formalaşdırılması,

Azərbaycan xalqının dili, tarixi, əxlaqi-mənəvi keyfiyyətləri, mədəniyyəti, adət-ənənələri haqqında ilkin anlayışların yaradılması təmin olunur;

İbtidai təhsil səviyyəsi (I-IV siniflər) üzrə şagird:

danışanın fikrinə münasibət bildirir, öz fikirlərini sərbəst və ardıcıl ifadə edir;

düzgün, sürətli, şüurlu, ifadəli oxuyur, oxuduğu mətnlərə münasibət bildirir;

kiçikhəcmli rabitəli mətnlər qurur;

lüğətlərdən, məlumat kitablarından istifadə edir;

Azərbaycan xalqının dili, tarixi, əxlaqi-mənəvi dəyərləri, incəsənəti, adət-ənənələri haqqında öyrəndiyi məlumatları sadə formada təqdim edir;

yazılı və şifahi nitqində fonetik, leksik, qrammatik qaydalara yiyələndiyini nümayiş etdirir [2].

Təhlil göstərir ki, bacarıqlar şəklində verilmiş bu nəticələr 5 bloka ayrılır və hər təhsil pilləsinin sonunda gözlənilməsi nəzərdə tutulan bu nəticələr bir-birini məntiqi və məzmun baxımından tamamlayır, aşağı səviyyədə sonrakı səviyyə üçün zəmin yaradılır.

Həyat bilgisi fənni fərdin özünü bioloji, psixoloji, sosial və mənəvi tərəfləri ilə bütöv bir varlıq kimi dərk etməsi və reallaşdırması üçün lazım olan bilik, bacarıq və dəyərlər formalaşdırmağa və təkmilləşdirməyə kömək edən integrativ fəndir.

Həyat bilgisi konkret bir elmin əsaslarını öyrətmir. Bu fənn ümumtəhsil məktəblərində tədris olunan təbiət və sosial fənn sahələrinə aid müəyyən elementləri əhatə edir. Bu cür geniş əhatə dairəsinə malik olan fənn şagirdlərin həyatı əhəmiyyət kəsb edən bilik, bacarıq və vərdislər qazanması üçün onları ən zəruri praktik işlərin həyata keçirilməsinə istiqamətləndirir, milli və bəşəri dəyərlərə yiyələnmələrinə, şəxsiyyət kimi formalaşmalarına kömək edir. Həyat bilgisi fənninin şagirdlərdə ünsiyyət qurma və birlikdə çalışma kimi bacarıqların formalaşdırılmasında, onlarda mühakimə yürütmək, öz nöqtəyi-nəzərlərini sərbəst ifadə etmək, öz hüquqlarını qorumaq və başqalarının hüquqlarını müdafiə etmək vərdislərinin yaranmasında mühüm roludur.

Müəyyən olunmuş məzmun xətlərinin köməyi ilə şagirdlərin şüurunda əhatə olunduqları canlı və cansız aləmin vahid, bütöv və bölünməz obrazı yaradılır. Onlar özlərini bu aləmin bir hissəsi kimi dərk edir, təbiətdə və cəmiyyətdə müşahidə etdikləri hadisələri, dəyişiklikləri və bunlar arasındakı əlaqələri araşdırmaq, təhlil etmək, nəticələr çıxarmaq, proqnoz vermək, fikir və istəklərini düzgün ifadə etmək bacarıqlarına yiyələnirlər.

Milli Kurrikulum çərçivəsində “Həyat bilgisi” fənni üzrə ibtidai təhsil səviyyəsi üçün aşağıdakı ümumi təlim nəticələri müəyyən edilmişdir:

öz hüquqlarını dərk etməsini, başqalarının hüquq və azadlıqlarına hörmətlə yanaşmasını, onu əhatə edən insanlara həssas münasibət bəsləməsini nümayiş etdirir, həmin məsələlərlə bağlı şəxsi fikirlərini bildirir;

insan həyatı və sağlamlığının qorunması ilə bağlı ən zəruri təhlükəsizlik qaydalarını izah edir;

düzlük, ədalətlik, humanistlik, rəhmdillik nümayiş etdirir, bu mənəvi keyfiyyətlərin mahiyyəti barədə mülahizələrini şərh edir;

iqtisadi biliklərdən məişətdə istifadə edir;

təbiətə, ekologiyaya həssas və qayğıkeş yanaşmaqla təbiət hadisələri üzərində müşahidələr aparır və onlara münasibət bildirir;

cəmiyyətdə baş verən hadisələri öz yaş səviyyəsinə uyğun şərh edir [3].

Şagirdlər bu məzmun xətti üzrə canlı və cansız təbiət, cisim, maddə və hadisələrin müxtəlifliyi, bitkilər və heyvanlar aləmi, doğma diyarın təbiəti, Yer-in təbəqələri və onlarda gedən proseslər, insan fəaliyyətinin ətraf mühitə təsiri və ekologiya haqqında bilgilər əldə edirlər. Onlar təbiəti sevmək, ona qayğı ilə yanaşmaq, təbiətlə təmas və ondan istifadə mədəniyyətinə, ev heyvanlarına qulluq, dekorativ və mədəni bitkilərin becərilməsi və s. kimi bacarıqlara yiyələnir, müşahidələr, ölçmələr, təcrübələr aparmaq, nəticələr çıxarmaq, onları yazılı və şifahi şəkildə təsvir etmək bacarıqları qazanır, təbiət hadisələrinin izah olunmasında elmin rol və əhəmiyyətini başa düşürlər.

Təlim strategiyaları - müəllimin təlim prosesində istifadə etdiyi forma, metod və texnikaları əhatə edir. Bu vaxta qədər Azərbaycan pedaqoji ədəbiyyatında həmin anlayışdan istifadə edilmirdi. Lakin son vaxtlar təhsil islahatının həyata keçirildiyi bir dövrdə fənn kurikulumları hazırlanarkən təlim strategiyası anlayışına müraciət edilməyə başlanılmışdır. Yeni kurikulumlarda təlim strategiyaları anlayışının işlənməsi və pedaqoji prosesin təşkilində ondan daha səmərəli şəkildə istifadə olunması ilk növbədə əsas pedaqoji anlayışlardan biri kimi təhsilin müasir tələblər baxımından izahını tələb edir. Başqa sözlə, təhsilə təkcə nəticə, yaxud sadəcə proses kimi deyil, daha geniş mənə çalarına malik ifadə tərzini kimi yanaşılması lazım gəlir.

Qiymətləndirmə fənn kurikulumlarının nəticə hissəsidir. Məhz qiymətləndirmə mərhələsi keyfiyyətin yüksəldilməsində vacib komponentdir. Bu mərhələ şagirdlərin təlimdəki nailiyyətlərinin dəyərləndirilməsi prosesidir və konkret meyarlar üzrə aparılır.

Düzgün həyata keçirilmiş qiymətləndirmənin nəticələri müəllimin fəaliyyəti, bu fəaliyyətin şagirdlərin tələbatına nə dərəcədə cavab verməsi, habelə kurikulumda, planlaşdırmada və dərslərdə müvafiq dəyişikliklərin aparılması zərurəti haqqında qərar qəbul etməyə imkan verir.

Qiymətləndirmənin növləri hər bir fənnin məzmun standartlarında göstərilən əsas bilik və bacarıqların əldə olunmasına yönəlmiş fəaliyyət istiqamətləri ilə təmin edilir. İbtidai sinif kurikulumunda qiymətləndirmə təhsilin keyfiyyəti-

nin idarə olunmasında, yüksəlməsində vacib amil kimi böyük rol oynayır və tədris prosesinin bütün mərhələlərində tətbiq edilir. Kurikulumda verilmiş məzmun standartları qiymətləndirmənin obyektivliyi üçün zəruridir və qiymətləndirmə standartları məzmun standartlarının mənimsənilməsi səviyyəsini ölçmək üçün müəyyənləşdirilmişdir. Bu işə şagird nailiyyətlərinin inkişafını sistemli şəkildə izlənilməsinə imkan yaradır.

Təhsildə keyfiyyətin müəyyən olunması şagird nailiyyətlərinin obyektiv qiymətləndirilməsi ilə şərtləndiyi üçün kurikulumda qiymətləndirmə mərhələsi ölçülən parametrlərin qiymətləndirilməsinin qəbul olunmuş standartla nisbətə müəyyən olunmasıdır.

Qiymətləndirmə şagirdləri tapşırıqları yerinə yetirərkən daha ciddi və müntəzəm olaraq özlərinə nəzarət etməyə təşviq edir. Güclü iradənin, əzmkarlığın, nizamlı işləmək vərdişinin yetişdirilməsi üçün şərtidir. Şagirdlərin biliyinə nəzarət təlim prosesinin tərkib hissəsidir. Yalnız müxtəlif qiymətləndirmə üsullarından istifadə etməklə təlimin keyfiyyətinin və təlim prosesində qavrayışın real vəziyyətini görmək olar.

Beləliklə, deyə bilərik ki, fənn kurikulumları əsasında müasir dərslər yeni forma alır və tədris prosesi müəllim ilə təhsilənlər arasında əsl dialoqa çevrilir. Bu, eyni zamanda, məlumat axtarışına, şagirdlərin tənqidi fikirlərinin və yaradıcılığının inkişaf etməsinə köməklik göstərir.

Hər bir fənn kurikulumunun quruluşunda məzmun standartlarının, təlim strategiyalarının və qiymətləndirmənin özünəməxsus rolu vardır. Bu kurikulumlar təlim prosesində keyfiyyətin yüksəldilməsində vacib amildir.

Ədəbiyyat:

1. *Azərbaycan Respublikasında Ümumi Təhsilin Konsepsiyası (Milli Kurikulum)*, Bakı, 2006

2. *Azərbaycan Respublikasının ümumtəhsil məktəbləri üçün Azərbaycan dili fənni üzrə təhsil proqramı (Kurikulumu)*, Bakı, 2013

3. *Azərbaycan Respublikasının ümumtəhsil məktəbləri üçün Həyat bilgisi fənni üzrə təhsil proqramı (Kurikulumu)*, Bakı, 2013.

A.M.Şirinzado
Azərbaycan Dövlət Pedaqoji Universiteti
aaysunsirinriad@gmail.com

PEDAQOJİ TƏDQIQATLARDA TƏLİM PROSESİNİN SƏMƏRƏLİLİYİNİN YÜKSƏLDİLMƏSİNDƏ YENİ YANAŞMALARA DAİR

Xülasə

Məqalənin məqsədi daim inkişaf edən cəmiyyətimizdə təhsilin qarşıya qoyduğu məqsədə nail ola bilməsi üçün qiymətləndirmədən düzgün istifadə olunmasından ibarətdir. Həmçinin, qiymətləndirmənin təlim prosesində yeri və təhsilin keyfiyyətinin yüksəldilməsində rolu vurğulanmışdır. Qiymətləndirmənin məktəbdaxili forması haqqında ümumi məlumat qeyd olunmuşdur. Təhsilin keyfiyyətinin yüksəldilməsində hansı tədbirlərin görülməsinə bəhs olunur. Məktəbdə rəhbərliyin düzgün təşkili, müəllimlərin şagirdlərlə qurduğu əməkdaşlıq prosesi, dəstəkləyici mühitin yaradılmasının bu işə, yəni təhsilin keyfiyyətinin yüksəldilməsinə təsiri haqqında məlumat verilməmişdir.

О НОВЫХ ПОДХОДАХ К ПОВЫШЕНИЮ ЭФФЕКТИВНОСТИ УЧЕБНОГО ПРОЦЕССА В ПЕДАГОГИЧЕСКИХ ИССЛЕДОВАНИЯХ

Резюме

Цель статьи состоит в том, чтобы правильно использовать оценивание для достижения цели образования в нашем постоянно развивающемся обществе. Также была подчеркнута роль оценивания в процессе обучения и роль повышения качества образования. Была предоставлена общая информация о внутришкольной форме оценивания. Обсуждается, какие меры можно предпринять для повышения качества образования. Была предоставлена информация о правильной организации управления школой, процессе сотрудничества между учителями и учениками, влиянии создания благоприятной среды на эту работу, т.е. повышении качества образования.

ON NEW APPROACHES TO IMPROVING THE EFFECTIVENESS OF THE LEARNING PROCESS IN PEDAGOGICAL RESEARCH

Summary

The aim of the article is to use assessment correctly in order to achieve the goal of education in our constantly evolving society. The role of assessment in the learning process and the role of improving the quality of education were also emphasized. General information about the in-school form of assessment was noted. It discusses

what measures can be taken to improve the quality of education. Information was provided on the proper organization of school management, the process of cooperation between teachers and students, the impact of creating a supportive environment on this work, ie improving the quality of education.

Açar sözlər: *təhsil sistemi, tədris yanaşmaları, divergent tədris, konvergent tədris, tədris metodları, öyrənmə üsulları*

Ключевые слова: *система образования, подходы к обучению, конвергентное обучение, дивергентное обучение, методы обучения, стили обучения*

Key words: *education system, teaching approaches, convergent teaching, divergent teaching, teaching methods, learning styles*

Müasir dünyanın sürətli dəyişiklikləri və artan mürəkkəbliyi təhsil sistemimiz qarşısında yeni çağırışlar və yeni tələblər qoyur. Davamlı dəyişən və yüksək tələbkar mühitdə tələbələrin məhsuldar fəaliyyətə hazırlığının dəyişdirilməsi və təkmilləşdirilməsi zərurəti ilə bağlı şüur ümumiyyətlə artmaqdadır. Bu problemlə mübarizə apararkən təhsil sisteminin özünün mürəkkəbliyini və həll edilməli olan problemlərin çoxluğunu nəzərə almaq lazımdır.

Həqiqətən də, hər hansı dəyişiklik strategiyası təhsil sisteminə təsir edən müxtəlif amillərlə, onun hissələrinin qarşılıqlı əlaqəsi, onun daxilində və ətraf mühitlə mürəkkəb qarşılıqlı asılılıqlarla mübarizə aparmalıdır. Mürəkkəb sistemlərdən əldə edilən əsas fikir ondan ibarətdir ki, sadə həllərin təhsil sistemi kimi hallarda effektiv olma ehtimalı yoxdur. Aşağıdakıları nəzərə almaq lazımdır:

Təhsilin ümumi qütbləşmiş məqsədlərinin inteqrasiyası; yəni fərdi tələbənin inkişafını vurğulayan məqsədlə biliyin ötürülməsinə yönəlmiş məqsəd. Müxtəlif tədris metodlarından istifadə etməklə tədrisin müxtəlif tələbə xüsusiyyətlərinə uyğunlaşdırılması. Qabiliyyət səviyyələrinə, müxtəlif qabiliyyətlərin nümunələrinə, öyrənmə üsullarına, şəxsiyyət xüsusiyyətlərinə və mədəni fonlara uyğunlaşma. Tələbələrə birləşdirici bir mövzu vasitəsilə müxtəlif fənlərdən bilik əldə etməyə imkan verən fənlərarası kurikulum vahidlərinin hazırlanması yolu ilə kurikulumun inteqrasiyası, eyni zamanda inteqrasiya olunmuş bölmələrin məqsədlərinə müxtəlif və xüsusi yollarla töhfə vermək imkanı əldə etmək.

Tədrisə yanaşmalar tədris strategiyalarına təsir edən əsas təhsil məqsədlərinə uyğun olaraq təsnif edilə bilər. Bir tərəfdən təhsilin məqsədi müəllimlər tərəfindən biliklərin şagirdlərə ötürülməsi kimi qəbul edilir. Digər tərəfdən təhsilin məqsədi şagirdlərin müstəqil öyrənmələrini və özünü ifadə etmələrini asanlaşdırmaq kimi qiymətləndirilir. Müəyyən edilmiş fənnin tədrisinə yaxınlaşan birinci yanaşma “konvergent” tədris, açıq məqsədli öz-özünə öyrənməni vurğulayan ikinci yanaşma isə “divergent” tədris adlandırılı bilər.

Konvergent yanaşma yüksək strukturlaşdırılmış və müəllim mərkəzlidir; tələbələr onlara ötürülən biliklərin passiv alıcılarıdır və öyrənmə nailiyyətləri

standartlaşdırılmış testlərlə ölçülür. Divergent yanaşma çevik, tələbə mərkəzlidir, burada tələbələr təlim prosesinin fəal iştirakçılarıdır və təlim nailiyyətləri müəllimin qiymətləndirməsinə paralel olaraq özünüqiymətləndirmə kimi müxtəlif qiymətləndirmə vasitələri ilə qiymətləndirilir: sənəd portfeli; xüsusi layihələr.

Çox mürəkkəb təhsil sistemində tədrisə müxtəlif yanaşmaların müxtəlif kombinasiyaları ola bilər və yaqın ki, “saf” konvergent və ya divergent tədris olmaya bilər. Yenə də bugünkü təhsil sistemində konvergent yanaşmaya meyli var. Əslində, təhsil sisteminin əhəmiyyətli problemlərinin həlli üçün təhsil islahatlarının həyata keçirilməsinə dair mövcud təkliflər arasında konvergent məqsədlərin müəyyən edilməsinə güclü diqqət yetirilmişdir ki, bunun da bir aspekti bütövlükdə standartlaşdırılmış testlərdən istifadədir.

Sınaq adətən tədris və təlim prosesinin uğur və ya uğursuzluğunu müəyyən etmək üçün ehtiyatlı bir üsul kimi nəzərdən keçirilir. Tətbiq və şərh baxımından daha mürəkkəb və daha tələbkər olan digər qiymətləndirmə vasitələrindən nisbətən məhdud istifadə olmuşdur.

Pedaqoqlar bugünkü sürətli dəyişikliklər və getdikcə artan mürəkkəbliyi dünyasında təhsil sisteminə qoyulan tələbləri ödəməyin yollarını axtararkən, tədris və öyrənmə üçün həm konvergent, həm də fərqli yanaşmalara ehtiyac olduğunu qəbul etmək faydalı ola bilər. Şagirdləri gələcək məhsuldar fəaliyyətə hazırlamaq üçün xüsusi biliklərin mənimsənilməsinin vacibliyini vurğulayan pedaqoqlar başa düşməlidirlər ki, təkcə bu məqsəd üçün belə bu gün fərqli yanaşma lazımdır.

Biliyin geniş yayılması və əksər sahələrdə sürətli dəyişikliklər, eləcə də bir çox yeni sahələrin yaranması ilə tələbələrin öz-özünə öyrənmə və özünü inkişaf etdirmə qabiliyyətini inkişaf etdirmək çox vacibdir. Digər tərəfdən, müstəqil inkişafın və yaradıcı özünüifadənin vacibliyini vurğulayanlar dərk etməlidirlər ki, məhsuldar özünü ifadə etmək üçün ilkin şərtlər kimi tələbələrin akademik bacarıqlara ehtiyacı var. Yaradıcılıq prosesi mövcud biliklərdən istifadənin yeni üsullarını nəzərdə tutduğundan, tələbələrə belə bilikləri əldə etmək üçün imkanların yaradılması vacibdir.

Beləliklə, həm konvergent, həm də divergent tədris strategiyalarına ehtiyac var və çətin sual tədris və öyrənmə prosesinin mürəkkəbliyi daxilində onlar arasında tarazlığın necə tapılmasıdır. Çox güman ki, iki yanaşma getdikcə bir-birini inkar edən yox, bir-biri ilə əlaqəli və bir-birindən asılı ola bilər.

Əhəmiyyətli bir inkişaf, tədrisin tələbələrin fərdi fərqlərinə uyğunlaşdırılması ilə akademik nailiyyətlərin yaxşılaşa biləcəyi barədə artan məlumatlandırmaadır. Bu şüur özünün ən fərqli ifadəsini təhsil sisteminin xüsusi ehtiyacı olan tələbələrin problemləri ilə məşğul olmaq cəhdlərində tapır. Bununla belə, tələbələrin fərdi fərqlərinə uyğunlaşmanın digər aspektlərinə daha az diqqət yetirilir.

Ümumiyyətlə, konvergent təlim altında fərdi fərqlərə uyğunlaşma məhdud olur. Tələbələrdən müəyyən edilmiş tələb olunan bilikləri öyrənmək üçün bir məqsədə doğru say göstərmələri gözlənilir; bəziləri buna nail ola bilər, digərləri isə yol kənarına düşə bilər və ya məhdud nəticələrlə bəzi düzəlişlər verilə bilər. Buna baxmayaraq, konvergent təlim altında fərdi fərqlərə effektiv uyğunlaşmanın müxtəlif imkanları mövcuddur. Hər bir tələbənin öz sürəti ilə işləməsinə icazə verilə bilən öyrənmə sürətində uyğunlaşma ilə yanaşı, müxtəlif tədris metodlarından istifadə etməklə uyğunlaşmanın bir çox imkanları var.

Bütün tələbələrə eyni material öyrədildikdə belə, müəllimlər qabiliyyət və şəxsiyyət xüsusiyyətlərindəki fərdi fərqləri nəzərə almaq üçün müxtəlif üsullardan, fərqli texnikalardan və ya müxtəlif vasitələrdən istifadə edə bilərlər. Bu cür “çox konvergent” yanaşma tələbələrə öyrənmə və yüksək nailiyyətlər əldə etmək üçün öz qabiliyyət və meyllərindən istifadə etmək imkanı verməkdə daha effektiv ola bilər. Tələbələr uğur qazandıqca və nəticədə səriştə hissini hiss etdikcə, onların gələcək öyrənmə üçün motivasiyası artır.

Divergent tədris altında fərdi fərqlərə uyğunlaşmanın məhsuldar olacağı gözlənilə bilər, çünki o, şagirdin müstəqil, aktiv, özünə güvənən öyrənməsinə diqqət yetirir. Bununla belə, rəhbərliyə, istiqamətə və struktura güclü ehtiyacları səbəbindən fərqli şəraitdə yaxşı fəaliyyət göstərə bilməyən tələbələr var. Divergent tədris, davamlı qiymətləndirmə və sonrakı dəyişikliklərlə yanaşı, fərdi rəhbərlik vasitəsilə bu cür ehtiyacları təmin edə bilər. Bu, açıq divergent tədrisdən daha strukturlaşdırılmış və daha az çevik, lakin konvergent tədrisdən daha az dar və məhdudlaşdırıcı olan “rəhbərləşdirilmiş-divergent” yanaşmadır.

Ədəbiyyat:

1. *Azərbaycan Respublikasında Təhsilin inkişafı üzrə Dövlət Strategiyası // Azərbaycan məktəbi, 2013, №5, s. 6-17*
2. *Azərbaycan Respublikasının Konstitusiyası. Bakı, 2009.*
3. *Mehrabov A.O. Azərbaycan təhsilinin müasir problemləri. Bakı: Mütərcim, 2007, 448 s.*
4. *Kərimov Y. Ş. Təlim metodları. Bakı: RS Poliqraf, 2009, 280 s.*
5. *Əlizadə Ə.Ə. Müasir Azərbaycan məktəbinin psixoloji problemləri. Bakı: Pedaqogika, 2004, 432 s.*

G.R.Hacıyeva
Azərbaycan Dövlət Pedaqoji Universiteti
gunay1996haciyeva@icloud.com

İDARƏETMƏDƏ GƏNC MÜƏLLİMLƏRLƏ APARILAN METODİST İŞLƏRİN TƏŞKİLİNDƏ MƏKTƏB RƏHBƏRİNİN ROLU

Xülasə

Tədris prosesində gənc müəllimlərin ideya-siyasi, əənənəvi və metodik hazırlığının təkmilləşdirilməsi mühüm məsələdir. Gənc müəllim metodik kömək göstərməyin məqsədi onun pedaqoji fəaliyyətinin müxtəlif növlərinə verilən psixoloji-pedaqoji tələblər elmi əsasda izah etmək, daha inandırıcı misallar üzərində qurmaqdır.

Müasir dövrdə məktəb rəhbərliyindən gənc müəllimlərin nəzəri hazırlığını yüksəltmək üçün onlara daha çox qayğı göstərmək tələb olunur.

РОЛЬ РУКОВОДИТЕЛЯ ШКОЛЫ В ОРГАНИЗАЦИИ МЕТОДИЧЕСКОЙ РАБОТЫ С МОЛОДЫМИ УЧИТЕЛЯМИ В УПРАВЛЕНИИ

Резюме

Совершенствование идейно-политической, традиционной и методической подготовки молодых педагогов является важным вопросом в образовательном процессе. Целью оказания методической помощи молодому учителю является разъяснение психолого-педагогических требований к различным видам педагогической деятельности на научной основе с использованием более актуальных примеров.

В современное время от руководителей школ требуется уделять больше внимания молодым учителям с целью повышения их теоретической подготовки.

THE ROLE OF THE SCHOOL LEADER IN THE ORGANIZATION OF METHODISTIC WORK WITH YOUNG TEACHERS IN MANAGEMENT

Summary

Improving the ideological-political, traditional and methodological training of young teachers is an important issue in the educational process. The purpose of providing methodological assistance to a young teacher is to explain the psychological and pedagogical requirements for various types of pedagogical activity on a scientific basis using more relevant examples.

In modern times, school leaders are required to pay more attention to young teachers in order to improve their theoretical training.

Açar sözlər: *gənc müəllim, rəhbərlik, dərs, metodik, təlim-tərbiyə, bilik, bacarıq, qabaqcıl*

Ключевые слова: *молодой учитель, лидерство, учение, методический, учение, знания, навыки, продвинутый*

Key words: *young teacher, leadership, teaching, methodical, teaching, knowledge, skills, advanced*

Məktəbə gənc müəllimlər gəlir. Onların yaşlı və təcrübəli müəllimlərin köməyinə ehtiyacı vardır. Çünki, ali məktəbdə onlar pedaqoji praktika dövründə müəyyən bilik, bacarıq, vərdislərə yiyələnmiş olsalar da, hələ uşaqlarla necə işləməyin sirlərinə bələd deyillər. Ona görə də gənc müəllimlər çətinliklə rastlaşırlar. Gənc müəllimin ixtisası üzrə konkret mövzuya dair məlumat məhdud olur. O, Nizami yaradıcılığını, riyaziyyatın qanunlarını bilir, lakin gənc müəllim bildiklərindən konkret olaraq, necə istifadə etməyi bacarmır. Gənc müəllim material seçməkdə və dərsə hazırlaşmaqda ciddi çətinliklərlə üzləşir. Bir qayda olaraq gənc müəllim metodikanı sinifdəki 30-35 uşaq ilə necə təşkil edəcəyini bilmir. Gənc müəllim üçün dərsin ən yaxşı rahatlıq yaradan mərhələsi materialın şərhidir. O, söylə materialı şagirdlərə nağıl edir. Sinifdə sakitlikdir və onu həvəslə dinləyirlər. Lakin dərs yalnız qeyri-fəal qavrama prosesi deyildir. Dərs bilik, bacarıq və vərdislərin formalaşdırılmasıdır. Məhz gənc müəllim burada çətinliklə qarşılaşır. O, idarəetməni itirir, sükunu əldə saxlamağı bilmir, sinifdə səs-küy yaranır və dərs pozulur. Təlim metodlarını yaxşı bilmədiyindən gənc müəllim daha maraqlı faktları şərh etməyə tələsir, bununla da sinfi sakitləşdirməyə çalışır. Gənc müəllim hər bir şagirdə differensial yanaşmaqda çətinlik çəkir. O, hələ öz şagirdlərinin xarakter əlamətlərini, diaqnoz qoymağı, kimin nəyə qadir olduğunu, onların psixi proseslərinin (qavrayış, təfəkkür, diqqət və s.) inkişaf xüsusiyyətlərini bilmir. Ona görə də o, zəif uşaqdan dərs soruşmağa qorxur. Nəticədə gənc müəllim biliklərini necə formalaşdırmağı tənzimləməyi bilmir.

Tərbiyə işlərinin təşkilində də gənc müəllim müəyyən çətinliklərlə rastlaşır. Gənc müəllimlər uşaqların asudə vaxtını pis təşkil etmirlər. Onlar uşaqlarla oynayı, söhbət edir, disputlar, növbətçilik təşkil edir, əməkdə iştirak edirlər.

Gənc müəllimə mühazirə oxumaq, nəzəri məlumatlar verməyə ehtiyac yoxdur. Onlar bu məsələni bilirlər. Onlara paktiki kömək etmək lazımdır. Praktiki köməyə isə konkret dərsə, tədbirə necə hazırlaşmaq, sənədlərin hazırlanmasına cəlb etmək, şagirdlərlə necə danışmaq, onlara necə fərdi yanaşmaq və s. daxil etmək olar. Gənc müəllimlərlə söhbətə məktəbin sənədlərindən, tədris-tərbiyə etmə prosesinin xüsusiyyətlərindən başlamaq lazımdır. Məsələn, bizim məktəbdə heç kim şagirdə qışqırmır, müəllim qışqırması cavab reaksiyası yaradır, dərsdə öyüd nəsihət edilmir. Məktəbdə humanist münasibətlər hakimdir. Hamı bir-biri ilə mehriban danışır. Qışqırmaq, səs-küy məktəbi, müəllimi hör-

mətdən salar. Valideynlərlə nəzakətlə söhbət edilir, onlara düzgün məsləhət verilir.

Tədris işləri üzrə direktor müavini gənc müəllimə dərsin planını necə tərtib etməyi, jurnalı necə yazmağı, zaruri sənədləri necə hazırlamağı başa salır. Ən çox diqqət dərəcə hazırlaşmağa yönəldir.

Gənc müəllim nədən başlamalıdır? Dərsə ciddi hazırlaşmaqdan. Dərsə elə hazırlaşmaq lazımdır ki, dərstdə şagirdlərə boş vaxt qalmasın. Başqa sözlə şagirdin başı düşünməli, əli işləməlidir. Dərs heç də gənc müəllimin dərstdən əvvəl nə oxuduğu demək deyildir. Dərs müəllimin ümumi və pedaqoji mədəniyyətinin güzgüsü, onun intellektual zənginliyinin ölçüsü, görüş dairəsinin, bilik səviyyəsinin göstəricisidir. Gənc müəllimi inandırmaq lazımdır ki, dərsin müvəffəqiyyətlə keçməsinin birinci şərti materialın dəqiq, aydın, elmi əsaslarla inandırıcı şəkildə izahıdır. Mövzuya aid material müəyyən hissələrə bölünür, bunların hər biri xüsusi qeyd edilir və şagirdlər addım-addım həmin hissələri dərk edir, nümunələrlə təsdiq olunur, möhkəmləndirilir. Onlar tədricən asandan çətinə doğru irəliləyir.

Gənc müəllimə köməyin ikinci mərhələsi tədris-təlim prosesində konkret-fərdi kömək təşkil edir. Gənc müəllim mürəkkəb bir mövzunu tədris etməlidir. Məktəb rəhbərləri, təcrübəli müəllimlər bu işdə ona kömək göstərirlər. Onların köməyi ilə gənc müəllim tematik plan tərtib edir, tapşırıqları, məsələləri, nümunələri seçir, dərəcə məsuliyyət hissi ilə hazırlaşır. Belə bir kömək gənc müəllimə tərbiyəvi tədbirlərin təşkilində də edilir. Yeni tədbirlərin planı hazırlanır, təşkil yolları izah edilir. Təcrübəli sinif rəhbərləri gənc müəllimin təşkil etdiyi tədbirlərdə iştirak edərək ona faydalı məsləhətlər verirlər.

Gənc müəllimə köməyin ən təsirli və səmərəli forması açıq və nümunəvi dərəcə təşkilidir. Təcrübəsiz müəllim həmkarlarının dərslərində olmaq, onlardan öyrənmək istəyir. Gənc müəllimlərə kömək edərək məktəb rəhbərləri, təcrübəli müəllimlər pedaqoji etika və pedaqoji texnikanın inkişafına xüsusi diqqət yetirirlər. Uşaqlarla işləyərkən təcrübəsi olmayan gənc müəllimlər çox asanlıqla özlərindən çıxır, inciyir, uşaqlara qışqırırlar. “Axırınıcı dəfə sənə deyirəm”, “Sinifdən rədd ol bayır!” , “Valideynsiz növbəti dərəcə gəlmə!” və s. sözlər də işlədirlər. Şagirdlər isə belə danışıqı sevmirlər və müəllimi daha da əsəbləşdirməyə çalışırlar. Nəticədə emosional maneə yaranır. Uşaqlarla işləməyin yollarını bilməyən gənc müəllim üçün uşaqların fikirləri, hissləri, arzuları həmişə bağlı qalır. Şübhəsiz ki, belə hallarda gənc müəllim əsəbləşməməli, uşaqlarla normal ünsiyyət yaratmağa çalışmalı və səbirli olmalıdır.

Gənc müəllimin nailiyyəti onun səsindən, jestləri və mimikasından, geyimindən çox aslıdır. Müəllim ilk dəqiqədən sinifdə necə durmağı, necə oturmağı, səs tonunu necə qaldırmağı, stuldan necə qalxmağı, necə gülməyi, necə baxmağı bacarmalıdır.

İnstitutlarda, univəristetlərdə alınmış biliklər pedaqoji ustalıqın formalaşdığını müəyyən edə bilməz. Yalnız özünütəhsil və yaradıcı axtarışlar sayəsində müəllim öz ustalıqını artırma bilər. Belə bir məsuliyyətli mərhələdə gənc müəllimə məktəb rəhbərləri, təcrübəli müəllimlər kömək etməlidirlər. Gənc müəllimin necə müəllim olması qismən onların necə kömək etmələrindən asılı olacaqdır.

Ədəbiyyat:

1. R.Məmmədşadə, A.Abdullayev, F.Kərimova; *Təhsilin idarə edilməsinin bəzi problemləri.*
2. <https://markzone.az/teknologiyenin-heyatimizda-rolu/>
3. <https://steemit.com/steempres/@elsen/teknologiyannhyatmdakrolutexnologiyandir-464vr5tfzt>
4. Akif Nəzərov: *pedaqoji texnologiyalar*
5. <http://anl.az/down/meqale/525/2011/aprel/169808.htm>

G.N.Şahmirova
Azərbaycan Dövlət Pedaqoji Universiteti
sahmirova339@gmail.com

MƏKTƏB, MÜƏLLİM VƏ AİLƏ İLƏ ƏLAQƏLİ DƏYİŞƏNLƏR ASPEKTİNDƏ ŞAGİRD UĞURUNUN TƏDQIQI

Xülasə

Məktəb, müəllim və ailə dəyişənləri şagirdlərin məktəb uğurunun ən əsas müəyyənədiciləri arasındadır. Xüsusilə, tədqiqatların nəticələri göstərir ki, şagird nailiyyətlərinə ən çox təsir edən amillər ailə və şagird xüsusiyyətləri, müəllim və məktəb faktorlarıdır. Bu tədqiqatın məqsədi məktəb, müəllim və ailə ilə bağlı dəyişənlərin şagirdlərin məktəb uğuruna təsirlərini müqayisəli şəkildə araşdırmaqdır.

ИССЛЕДОВАНИЕ УСПЕХОВ УЧАЩИХСЯ В АСПЕКТЕ ШКОЛЫ, УЧИТЕЛЯ И СЕМЕЙНЫХ ПЕРЕМЕННЫХ

Резюме

Школа, учитель и семья являются одними из наиболее важных факторов, определяющих успех учащихся в школе. В частности, результаты исследования показывают, что наиболее влиятельными факторами в успеваемости учащихся являются семейные и студенческие характеристики, учительские и школьные факторы.

STUDENT SUCCESS STUDY IN THE ASPECT OF SCHOOL, TEACHER AND FAMILY-RELATED VARIABLES

Summary

School, teacher and family variables are among the most important determinants of students' school success. In particular, the results of the study show that the most influential factors in student achievement are family and student characteristics, teacher and school factors.

Açar sözlər: müəllimin sinif rəhbərliyi, məktəb həyatının keyfiyyəti, sosial-iqtisadi səviyyə, məktəb uğuru, şagird fəaliyyəti

Ключевые слова: классное руководство учителем, качество школьной жизни, социально-экономический уровень, успеваемость в школе, активность учащихся.

Key words: teacher classroom management, quality of school life, socio-economic level, school success, student activity

GİRİŞ

Məktəb, müəllim və ailə dəyişənləri şagirdlərin məktəb uğurunun ən əsas müəyyənədiciləri arasındadır. Xüsusilə, tədqiqatların nəticələri göstərir ki, şagird nailiyyətlərinə ən çox təsir edən amillər ailə və şagird xüsusiyyətləri, müəllim və məktəb faktorlarıdır.

Digər tərəfdən, şagirdlərin məktəb həyatının keyfiyyəti və müəllim liderliyi dəyişənləri son 30 ildə məktəb və müəllim faktorları, tədris proseslərinə və şagirdə təsiri baxımından tədqiqatçıların diqqətini cəkən mühüm dəyişənlər sırasındadır. Bu məqalədə məktəb həyat keyfiyyəti, yaradılan vahid modellə müqayisədə müəllimin sinif rəhbərliyinin müəllim amili ilə bağlı dəyişənlərinin və ailə faktoru ilə bağlı ailələrin sosial-iqtisadi səviyyəsinin şagirdlərin məktəb uğuruna təsiri araşdırılmışdır.

Məktəb həyatının keyfiyyəti

Məktəb həyatının keyfiyyəti təhsil vasitəsilə şagirdlərin akademik, sosial və psixoloji nailiyyətlərinin ən yüksək səviyyəsinə nail olunması və şagird məmnunluğunun təmin edilməsi ilə bağlı anlayışdır.

Fikrimizcə, məktəb həyatının keyfiyyətinin ən mühüm göstəricisi şagirdlərin məktəb həyatında fəal iştirakı ilə ümumi rifahın həyata keçirilməsidir. Məktəb həyatı şagirdlərin xoşbəxtliyinə töhfə verəcək təsirlər yaratmaqla yanaşı, şagirdlər üçün mənfi nəticələr də yarada bilər [1, 33].

Müsbət davranışın inkişafına kömək edən məktəb həyatının keyfiyyəti şagirdlərin sosial həyatda uğur qazanmasına imkan verəcək və onların sosial adaptasiyasını dəstəkləyəcək. Məktəbin şagirdin fərdi və sosial şəxsiyyətinin formalaşmasında və hüquq, qaydaları, normaları, davranış qaydalarını öyrətmək və sosial həyata uyğunlaşdırmaqda məsuliyyəti məktəb həyatının keyfiyyətinin əhəmiyyətini artırır.

Məktəb həyatının keyfiyyəti üç ölçüdən ibarətdir:

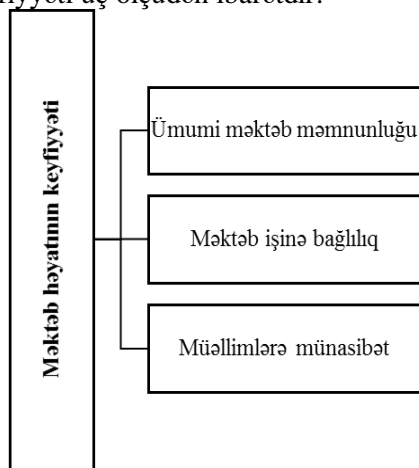

Şəkil 1.1. Məktəb həyatının keyfiyyəti.

Mənbə: müəllif tərəfindən tərtib edilmişdir.

Müvafiq olaraq, müəllimin altparametri müəllimlə şagird arasında ünsiyyətin keyfiyyəti və müəllimin özünü inkişaf səviyyəsi ilə əlaqələndirilir. “Tələbələr” alt parametri tələbələr arasında ünsiyyətin keyfiyyəti ilə bağlıdır. Məktəb

təbə qarşı hissələrin alt ölçüləri şagirdlərin öz məktəbi ilə fəxr etmələri və məktəbə olan sevgiləri kimi hissələrlə əlaqələndirilir.

Məktəbin idarə edilməsi bölməsində məktəb rəhbərliyi ilə şagirdlər arasında ünsiyyətin keyfiyyətinə, onların idarəetmədə iştirak üslublarına və şagirdlərə marağına xüsusi diqqət yetirilir. Nəhayət, status alt ölçüsü tələbələrin məktəbdə bir fərd kimi dəyərli və vacib olduqlarına dair hissələri ilə əlaqədardır. Bu beş alt ölçü birlikdə şagirdlərin məktəb həyatının keyfiyyətinə dair təsəvvürlərini müəyyən edir [6].

Müxtəlif tipli məktəblərdə aparılan empirik tədqiqatlar göstərir ki, şagirdin sosial-iqtisadi və ailə xüsusiyyətləri, cinsi, sinif ölçüsü, akademik nailiyyətlər və məktəbə davamiyyət kimi dəyişənlər şagirdlərin məktəb həyatının keyfiyyəti ilə güclü şəkildə bağlıdır. Müəllim-şagird qarşılıqlı əlaqəsi və sinifdə şagird təcrübəsi şagirdlərin məktəb həyatının keyfiyyətinə təsir edən ən mühüm amillərdəndir [2, 111].

Məktəb həyatının keyfiyyətini müəyyən edən mühüm amillər bunlardır: məktəbin sosial strukturu, sinif fəaliyyətlərində iştirak və müəllimlərlə qarşılıqlı əlaqə. Bu kontekstdə müəllimlərin qarşılıqlı əlaqəsi ilə sıx bağlı olan digər mühüm dəyişən olan şagirdlərin məktəb həyatının keyfiyyəti ilə sinifdə müəllim rəhbərliyi arasında əlaqənin öyrənilməsi vacib hesab edilmişdir [3, 18].

Məktəb, müəllim və ailə faktorları arasında əlaqə və şagird uğuru

Təhsil sistemində şagirdlərlə bilavasitə təmasda olan, şagirdlərin maraq və ehtiyaclarını yaxşı bilən müəllimlərin şagirdlərə dəstək verməsi məktəbdə şagird nailiyyətlərinin səviyyəsinə birbaşa təsir edir.

Ədəbiyyatda aparılan araşdırmalar göstərir ki, müəllim ixtisası şagirdlərin məktəbdəki uğurlarına təsir göstərir. Bu kontekstdə müəllim rəhbərliyinin məktəb fəaliyyətinə təsirinin əhəmiyyəti bir çox tədqiqatlarda nümayiş etdirilmişdir [4, 90-91].

Eynilə, məktəb həyatının keyfiyyəti şagird nailiyyətlərinə təsir edən mühüm dəyişənlərdən biridir. Bununla belə, məktəb həyatının keyfiyyəti məktəbdə müəllim-şagird qarşılıqlı əlaqələrini əhatə edən daha geniş kontekstdə şagird məmnunluğuna diqqət yetirdiyi halda, müəllim-sinif rəhbərliyi müəllim-şagird münasibətlərini məktəbdənkənar prosesləri əhatə edən daha geniş kontekstdə araşdırır [2, 129 - 130].

Şagird nailiyyətlərinə təsir edən amilləri geniş kontekstdə və çoxşaxəli şəkildə araşdırmaq məqsədi daşıyan bu araşdırmada müəllim amilini daha dərinlən araşdırmaq üçün sinifdə müəllim liderliyinin dəyişən kimi tədqiqata daxil edilməsi vacib hesab edilmişdir.

Şagird nailiyyətlərinə təsir edən amillərdən biri olan məktəb faktoru ilə bağlı araşdırmaya daxil edilən digər dəyişən də məktəb dəyişəninin növüdür. Beynəlxalq Tələbə Qiymətləndirmə Proqramının məlumatları göstərir ki, qiymətləndirmə baxımından məktəb növləri arasında böyük fərqlər var.

Eyni hesabatla görə, məktəb həyatının keyfiyyəti ilə sıx bağlı olan müəllim məmnunluğu, şagirdlər arasında həmyaşıl təzyiqi, məktəbə davamiyyət, öyrənməyə münasibət və müəllim səriştəsi baxımından məktəblərin resursları və şərtləri effektivdir.

Müzakirə və tövsiyələr

Bu tədqiqatda məqsəd məktəblərin, müəllimlərin və ailələrin sosial-iqtisadi səviyyəsi ilə bağlı dəyişənlərin şagird nailiyyətlərinə təsirini müqayisəli şəkildə müəyyən etmək idi.

Sinifdə müəllim liderliyinin alt aspektləri qiymətləndirildikdə, məktəb fəaliyyətinin ən yüksək izahedici gücünə malik parametr ünsiyyət aspektidir. Müəllimin şagirdlərlə qurduğu sıx ünsiyyət onların məktəbdəki uğurlarına təsir etməkdə onların dərscənkənar proseslərdə liderliyindən, motivasiya və təlimdə liderlik səviyyəsindən daha təsirli olur.

Bundan əlavə, müəllimlərin sinifdə liderlik rollarının da şagirdlərin məktəb həyatının keyfiyyətinə dair təsəvvürləri üçün təsirli olduğu müşahidə edilmişdir. Bu nəticə Sarah, Otünç və Erceilan tərəfindən şagirdlərin məktəb həyatının keyfiyyətini ən çox izah edən amilin müəllim faktoru olduğu qənaətinə uyğun gəlir. Bu tapıntılara uyğun olaraq demək olar ki, təhsil siyasətini müəyyən edənlər müəllim səriştələrini müəyyənləşdirərkən sinif liderliyi bacarıqlarına daha çox diqqət yetirməlidirlər [5, 17].

Müəllimlərin sinif liderliyi alt meyarlar kontekstində qiymətləndirilərkən qeyd etmək lazımdır ki, müəllimlərin ünsiyyət bacarıqları onların tədris bacarıqlarından daha önəmlidir. Demək olar ki, müəllimlərin ünsiyyət bacarıqları texniki tədris bacarıqlarından daha çox tələbə uğuru üçün təsirli olur [6].

Müvafiq olaraq güman etmək olar ki, kommunikasiya bacarıqlarının əhəmiyyəti çağırışa qədərki və ixtisasartırma təlimlərində daha çox vurğulanmalı və proqramın məzmununda əks olunmalıdır. Sinifdə müəllim liderliyindən fərqli olaraq, məktəb həyatının keyfiyyət dəyişkənliyinin şagird nailiyyətlərinə təsiri statistik cəhətdən əhəmiyyətli deyildi.

Ədəbiyyatlarda məktəb həyatının keyfiyyətinin şagird nailiyyətlərinə müsbət təsirini göstərən araşdırmalara baxmayaraq, bu tədqiqatın məhdud təsiri diqqətə layiq bir tapıntıdır. Bununla belə, məktəb həyatının keyfiyyətinin qavranılmasının şagirdlərin məktəbdəki performansı ilə əlaqəli olmadığını müəyyən edən tədqiqatlar da var. Bu nəticə onunla izah oluna bilər ki, şagirdlərin məktəb həyatının keyfiyyətini şərtləndirən mühüm amil müəllimin ölçüsüdür.

Bir çox araşdırmalar göstərir ki, müəllim şagirdlərin məktəb həyatının keyfiyyətini qavrayışında ən mühüm amildir. Bu araşdırmanın nəticələri də bu tapıntılara uyğundur.

Müvafiq olaraq, iddia etmək olar ki, müəllimlə birbaşa əlaqəli olan müəllimin liderlik amilinin müvəffəqiyyətə yüksək təsiri məktəbin keyfiyyətinin qavranılmasını şərtləndirən tələbələr, liderlik və məktəb mühiti kimi digər

amillərin təsirini azaldır. Bu tapıntı müəllim rəhbərliyinin və yaxın müəllim-şagird qarşılıqlı əlaqəsinin şagird nailiyyətlərinə təsirini ortaya qoyan tədqiqatla dəstəklənir.

NƏTİCƏ

Yuxarıda qeyd etdiyimiz nəticələrə uyğun olaraq, məktəb rəhbərliyinə tövsiyə olunur ki, məktəb praktikasında məktəbin fiziki imkanlarından daha çox müəllimin inkişafına üstünlük versinlər. Müəllim liderliyinin dəyişənləri, məktəb həyatının keyfiyyəti, məktəbin növü, məktəb və ailənin sosial-iqtisadi səviyyəsi vahid modeldə qiymətləndirildikdə, şagirdin məktəb fəaliyyətinə ən çox təsir edən dəyişən ailənin sosial-iqtisadi səviyyəsidir. Buna uyğun olaraq, sosial-iqtisadi bərabərsizliyin uğura mənfi təsirinin azaldılmasında ən mühüm amilin müəllim liderliyi olduğu halda, məktəb həyatının keyfiyyəti ilə bağlı amillərin müvəffəqiyyətə təsirinin daha məhdud olduğunu görmək olar.

Ədəbiyyat:

1. Beycioğlu, K. ve Aslan, B. (2010). Öğretmen liderliği ölçęği: Geçerlik ve güvenilirlik çalışması. *İlköğretim Online*, 775 s.

2. Bilgiç, S. (2009). İlköğretim öğrencilerinde okul yaşam kalitesi algısının arkadaşlara bağlılık ve empatik sınıf atmosferi deęişkenleriyle ilişkisinin incelenmesi. *Yayımlanmamış yüksek lisans tezi. Çukurova Üniversitesi, Sosyal Bilimler Enstitüsü, Adana*, 455 s.

3. Cansız, M., Ozbaylanlı, B. ve Çolakoğlu, M. H. (2019). Okul türünün öğrenci başarısı üzerindeki etkisi. *Eğitim ve Bilim*, 314 s. doi:10.15390/EB.2019.7378

4. Karabağ-Köse, E. (2019). Dezavantajlı bölge okullarında öğrenim gören risk altındaki öğrencilerin okul bağlılıklarını etkileyen faktörler. *Eğitim ve Bilim (Baskı düzenlemesinde)*, 459 s.

5. Karalar, M., Öksüz, Y. ve Baba-Öztürk, M. (2017). Ortaokul öğrencilerinin okul yaşam kalitesi algıları: demografik bir inceleme. *Akademik Sosyal Araştırmalar Dergisi*, 442 s.

6. <https://dergipark.org.tr/tr/download/article-file/755029>

T.N.Nəbiyeva
Azərbaycan Dövlət Pedaqoji Universiteti
Nabiyevatazagul@gmail.com

TƏHSİL MÜƏSSİSƏLƏRİNDƏ TƏHSİL-BİZNES FƏALİYYƏTİNİN NÖVLƏRİ VƏ ONLARIN ÜSTÜNLÜKLƏRİ

Xülasə

Elmi məqalədə hazırda əksər dövlət təhsil müəssisələrində mövcud olan təhsil-biznes fəaliyyət növləri və onların üstün tərəfləri göstərilmişdir. İlk öncə təhsil müəssisələrinin qanunvericiliyinə və ümumi nizamnaməsinə müraciət olunmuş, əlavə gəlir əldə etmək məqsədilə təhsil-biznes və sahibkarlıq fəaliyyətinin qanuni əsaslarına aydınlıq gətirilmiş, daha sonra isə təhsil-biznes fəaliyyətinin növləri müəyyən olunmuşdur. Aradırma nəticəsində müəyyən olunmuşdur ki, təhsil-biznes fəaliyyət növlərinə ödənişli əlavə təhsil, məsləhət-konsaltinq xidmətlərinin göstərilməsi, təhsil məhsulunun (təhsil sahəsində innovasiyalar, orijinal təhsil və fənn proqramları, təlim metodları sistemi, təhsil modulları, təhsil layihələri) satışı, elmi-tədqiqat və təcrübi-konstruktor işləri, elmi-praktiki tədbirlərin təşkili, nəşriyyat-poliqrafiya işləri, tədris prosesində əldə olunan məhsulun satışı daxildir. Burada təhsil-biznes fəaliyyət növləri müəyyən olduqda onların həyata keçirilməsi istiqamətləri və pedaqoji prosesə təsir edən tərəfləri aşkara çıxarılmışdır.

УЧЕБНО-ДЕЛОВАЯ ДЕЯТЕЛЬНОСТЬ В ОБРАЗОВАТЕЛЬНЫХ УЧРЕЖДЕНИЯХ ВИДЫ И ИХ ПРЕИМУЩЕСТВА

Резюме

В научной статье показаны виды образовательной и предпринимательской деятельности, имеющиеся в настоящее время в большинстве государственных образовательных учреждений, и их преимущества. В первую очередь применялись законодательство и общий устав образовательных учреждений, уточнялись правовые основы образовательно-предпринимательской и предпринимательской деятельности с целью получения дополнительного дохода, а затем определялись виды образовательно-предпринимательской деятельности. В результате исследования определено, что платное обучение, консультационные услуги, реализация образовательных продуктов (инновации в образовании, оригинальные учебно-предметные программы, системы методик обучения, учебные модули, образовательные проекты), исследования и разработки, опытно-конструкторские работы, организация научно-практических мероприятий, издательско-полиграфических работ, реализация продукции, полученной в образовательном процессе. Здесь при выделении видов учебной деятельности вы-

являются направления их реализации и аспекты, влияющие на педагогический процесс.

EDUCATION-BUSINESS ACTIVITY IN HIGHER EDUCATIONAL INSTITUTIONS TYPES AND THEIR ADVANTAGES

Summary

The scientific article shows the types of educational and business activities currently available in most public educational institutions and their advantages. First of all, the legislation and general charter of educational institutions were applied, the legal bases of educational-business and entrepreneurial activity were clarified in order to obtain additional income, and then the types of educational-business activities were defined. As a result of the research, it was determined that paid education, consulting services, sales of educational products (innovations in education, original education and subject programs, system of teaching methods, educational modules, educational projects), research and development experimental-design works, organization of scientific-practical events, publishing-printing works, sale of products obtained in the educational process. Here, when the types of educational activities are identified, the directions of their implementation and the aspects influencing the pedagogical process are revealed.

Açar sözlər: *business, təhsil, sahibkarlıq, qanun, fəaliyyət*

Ключевые слова: *бизнес, образование, предпринимательство, право, деятельность*

Key words: *business, education, entrepreneurship, law, activity*

Hazırda dövlət təhsil müəssisələrində ödənişli əsaslarla təhsil alan tələbələr üçün təhsil haqqı hər bir ali təhsil müəssisəsinin büdcədən kənar daxil olmalarının əsas tərkib hissəsini təşkil edir. Təhsil müəssisələrinin büdcədən kənar vəsaitləri ödənişli əsaslarla kadr hazırlığından başqa, həmçinin kurs tədbirləri və yenidən hazırlanma, tədris istehsalatı və sair üzrə daxil olmalar hesabına formalaşır. Təhsil müəssisələrində büdcədən kənar vəsaitlərin formalaşdırılması, istifadə edilməsi və uçota alınması xüsusi təlimata əsasən həyata keçirilir. Qeyd etmək lazımdır ki, "Təhsil haqqında" Azərbaycan Respublikasının Qanununa əsasən təhsil müəssisələrinin qanunvericiliyə uyğun olaraq dövlət büdcəsinin vəsaiti ilə yanaşı, digər mənbələrdən gəlir əldə etmək hüquqları müəyyən edilmişdir. Belə ki, Qanunun 38-ci maddəsinə əsasən təhsil müəssisələri qanunvericiliklə müəyyən edilmiş qaydada fiziki və hüquqi şəxslərə müxtəlif ödənişli təhsil xidmətləri göstərmək, sahibkarlıq fəaliyyəti ilə məşğul olmaq, hüquqi və fiziki şəxslərdən ianələr və könüllü yardımlar almaq hüququna malikdir. Bu mənbələrdən əldə olunan vəsait və digər əmlak dövlət təhsil müəssisəsinə büdcədən ayrılan vəsaitlərin miqdarına təsir göstərmir və onun nizamna-

məsinə uyğun olaraq sərbəst istifadə edilir. Bununla əlaqədar olaraq "Təhsil haqqında" Azərbaycan Respublikası Qanununun tətbiq edilməsi barədə" Azərbaycan Respublikası Prezidentinin 2009-cu il 5 sentyabr tarixli, 156 nömrəli Fərmanının 1.28-ci bəndinin icrasının təmin edilməsi məqsədilə Azərbaycan Respublikasının Nazirlər Kabinetinin "Təhsil müəssisəsinin əlavə gəlir əldə etmək məqsədilə məşğul olmasına yol verilən sahibkarlıq fəaliyyəti növlərinin müəyyən edilməsi haqqında" 2010-cu il 19 yanvar tarixli Qərarı qüvvəyə minmişdir.

Azərbaycan Respublikası Nazirlər Kabinetinin 19 yanvar 2010-cu il tarixli, 10 nömrəli Qərarına əsasən təhsil müəssisələrinin öz nizamnamələri çərçivəsində profil və fəaliyyət istiqamətlərinə uyğun olaraq, əlavə gəlir əldə etmək məqsədilə məşğul olmasına yol verilən aşağıdakı təhsil-biznes fəaliyyət növləri müəyyən edilmişdir:

- ödənişli əlavə təhsil;
- məsləhət-konsaltinq xidmətlərinin göstərilməsi;
- təhsil məhsulunun (təhsil sahəsində innovasiyalar, orijinal təhsil və fənn proqramları, təlim metodları sistemi, təhsil modulları, təhsil layihələri) satışı;
- elmi-tədqiqat və təcrübi-konstruktor işləri;
- elmi-praktiki tədbirlərin təşkili;
- nəşriyyat-poliqrafiya işləri;
- tədris prosesində əldə olunan məhsulun satışı.

Yuxarıda adları qeyd olunan təhsil-biznes fəaliyyət növlərinə ayrı-ayrılıqda nəzər salaq. Bu fəaliyyət növlərinin təhsildə pedaqoji istiqamətdə biznes əlaqələrinin qurulmasında üstünlüklərinə baxaq. İlk öncə ödənişli əlavə təhsili götürək. Bu sahədə pedaqoji istiqamətdə biznes əlaqələrinin qurulması aspektlərinə nəzər salaq.

Ümumiyyətlə, əlavə təhsil dedikdə "Təhsil haqqında" Qanunun ümumi müddəalarında qeyd olunduğu kimi, vətəndaşların hərtərəfli təhsil tələbatını ödəmək məqsədi ilə əlavə təhsil proqramları əsasında verilən təhsil başa düşülür. Qanunun 24-cü maddəsinə əsasən əlavə təhsil fasiləsiz təhsilin və peşə hazırlığının tərkib hissəsi olmaqla, peşə-ixtisas təhsilinin hər hansı pilləsini bitirmək haqqında dövlət sənədi olan hər bir vətəndaşın fasiləsiz təhsil almaq imkanını təmin edir və insan potensialının inkişafı, kadrların intellektual və peşə hazırlığı səviyyəsinin yüksəldilməsi və təkmilləşdirilməsi, onların daim dəyişən və yeniləşən əmək şəraitinə uyğunlaşdırılması, yaşlı vətəndaşların ölkənin sosial, iqtisadi, siyasi və mədəni həyatında fəal və səmərəli iştirakının təmin edilməsi vəzifəsini daşıyır. Azərbaycan Respublikasında əlavə təhsil aşağıdakı istiqamətləri əhatə edir:

- ixtisasartırma;
- kadrların yenidən hazırlanması;
- stajkeçmə və kadrların təkmilləşdirilməsi;

- təkrar ali təhsil və orta ixtisas təhsili;
- dərəcələrin yüksəldilməsi;
- yaşlıların təhsili.

Beləliklə, qeyd olunan əlavə təhsil xidmətlərini təhsil müəssisələri ödənişli əsaslarla sahibkarlıq fəaliyyəti çərçivəsində həyata keçirə bilirlər. Əlavə ödənişli təhsilə, eyni zamanda fənnin dərinədən öyrənilməsi məqsədilə (məüayən edilmiş tədris planından əlavə) təhsil alanlarla repetitorluq, ali təhsil müəssisələrinə daxil olmaq, xarici dillərin öyrənilməsi üçün müxtəlif kursların təşkili və s. aid edilə bilər. Qeyd edək ki, ölkəmizdə repetitorluq fəaliyyəti çox təəssüf ki, təhsil müəssisələrinin leqal sahibkarlıq fəaliyyəti kimi deyil, ayrı-ayrı fiziki şəxslərin (müəllimlərin) gizli "sahibkarlıq fəaliyyəti" kimi tanınır. Bu işə xüsusən ümumi təhsil səviyyəsində daha savadlı və təcrübəli müəllimlərin məktəbdən uzaqlaşması ilə müşayiət olunur və son nəticədə təhsilin keyfiyyətinə öz mənfi təsirini göstərir.

Məsləhət-konsaltinq xidmətlərinin göstərilməsi –təhsil sahəsində belə bir təhsil-biznes fəaliyyətinin olmasında ehtiyac nədən doğur. Buna da aydınlıq gətirək. Məlum olduğu kimi, bazar iqtisadiyyatı şəraitində müxtəlif təsərrüfat subyektləri, hüquqi və fiziki şəxslər, xüsusən özəl sektor daimi olaraq yeniləşən iqtisadi və hüquqi münasibətlərə uyğun fəaliyyət göstərməyə çalışırlar. Bununla əlaqədar müvafiq təsərrüfat subyektləri mütəmadi olaraq məsləhət-konsaltinq xidmətləri bazarına üz tuturlar. Bu zaman müvafiq xidmət bazarında güclü iqtisadi, hüquqi bazaya, konkret sahə üzrə elmi, praktiki təcrübəyə və kadr potensialına malik təhsil müəssisələri tələbat olan uyğun profil üzrə sahibkarlıq fəaliyyəti çərçivəsində məsləhət-konsaltinq xidmətlərini təklif edirlər. Məsələn, iqtisadyönümlü təhsil müəssisələri ilə bağlanmış müqavilə şərtlərinə əsasən hər hansı bir şirkətə maliyyə, biznes sahəsində məsləhətlər verir, biznesplanlar hazırlayır, maliyyə, mühasibat üzrə xidmətlərini təmin və təşkil edir. Qeyd olunan məsləhət-konsaltinq xidmətləri təhsil müəssisələrinin profilindən asılı olaraq digər, məsələn, hüquq, mühəndis, tibb və s. sahələri də əhatə edə bilər. Göründüyü kimi, müasir və rəqabətyönümlü bazar iqtisadiyyatı şəraitində təhsil-biznes fəaliyyətinin bu növü təhsil müəssisələrinə böyük iqtisadi imkanlar yarada bilər.

Digər bir təhsil-biznes-fəaliyyət növü isə adından göründüyü kimi, təhsil məhsulunun satışıdır. Təhsil məhsulunun satışı dedikdə təhsil müəssisəsinin təhsil sahəsində yaratdığı, hazırladığı innovasiyaların, orijinal təhsil və fənn proqramlarının, təlim metodları sisteminin, təhsil modullarının, təhsil layihələrinin müvafiq şərtlərlə (təhsil müəssisəsinin rəsmi adının və fərqləndirici nişanlarının saxlanması, müəlliflik hüququnun qorunması və s.) daxili və ya beynəlxalq təhsil bazarında reallaşdırılması başa düşülür.

Elmi-tədqiqat və təcrübə-konstruktor işləri -Beynəlxalq təcrübə göstərir ki, sahibkarlıq fəaliyyətinin bu növü müasir dövrün tələblərinə uyğun elmi-

tədqiqat və təcrübi-konstruktor işlərinin aparılması üçün müvafiq kadr və maddi-texniki bazaya və digər lazımi resurslara malik təhsil müəssisələrinin, xüsusən ali təhsil müəssisələrinin əldə etdikləri büdcədən kənar vəsaitlərin əhəmiyyətli hissəsini təmin edir. Belə ki, müvafiq biznes sferaları üzrə fəaliyyət göstərən müəssisələr hər hansı bir mövzuda və yaxud sahədə tədqiqat və təcrübi-konstruktor işlərinin aparılmasını müəyyən razılaşmalara, müqavilələrə əsasən təhsil müəssisələrinə sifariş edir və müqavilənin şərtlərinin icrası nəticəsində təhsil müəssisəsi həmin sahibkarlıq fəaliyyətindən mənfəət əldə edə bilər.

Elmi-praktiki tədbirlərin təşkili- Bu növ təhsil-biznes fəaliyyətinə təhsil müəssisələri tərəfindən hüquqi və fiziki şəxslərin sifariş və müraciətlərinə əsasən müvafiq xidmət haqlarının ödənilməsi müqabilində elmi-praktiki seminarların, konfransların və digər bu kimi tədbirlərin hazırlığı, təşkili və həyata keçirilməsi işləri aiddir.

Nəşriyyat-poliqrafiya işləri-Təhsil müəssisələrinin nəşriyyat-poliqrafiya fəaliyyəti dedikdə tədris prosesi, təhsilalanlar və digər istehlakçılar üçün kitab və digər nəşriyyat məhsullarının istehsalı və satışı başa düşülür.

Tədris prosesində əldə olunan məhsulun satışı-Tədris prosesində əldə olunan məhsulun satışı dedikdə isə təhsil müəssisəsində tədris-istehsalat fəaliyyəti çərçivəsində təhsil alanların iştirakı ilə istehsal edilən məhsulun, görülən işlərin və göstərilən xidmətlərin və digər bu kimi işlərin realizə edilməsi başa düşülür.

Əlbəttə ki, bütün təhsil müəssisələrində yuxarıda qeyd olunan təhsil-biznes fəaliyyəti növlərinin tətbiqi mümkün deyil. Təhsil müəssisələrinin yuxarıda qeyd olunan sahibkarlıq fəaliyyəti növləri ilə məşğul olmaq imkanları onların mövcud profil və fəaliyyət istiqamətlərindən, yəni tədris, elmi, elmi-texniki, təcrübi-konstruktor və digər müvafiq fəaliyyətlərindən asılıdır.

Onu da qeyd edək ki, bu gün artıq hüquqi cəhətdən pedaqoji istiqamətdə biznes fəaliyyəti ilə məşğul olmaq imkanları əldə edən təhsil müəssisələrinin qarşısında böyük vəzifələr durur. Belə ki, praktika göstərir ki, dövlət ali təhsil müəssisələri sahibkarlıq fəaliyyəti ilə həmişə əvvəlki idarəetmə strukturunu saxlamaq şərti ilə məşğul olmağa can atırlar. Lakin sahibkarlıq fəaliyyəti ilə məşğul olmaq üçün təhsil müəssisələri özlərini ətrafdakı bazar iqtisadiyyatı mühitinə uyğunlaşdırmaqla, qeyri-kommersiya (büdcə) və sahibkarlıq fəaliyyətlərinin təşkili arasında müəyyən tarazlıq yaratmalıdırlar. Qeyd olunan bu problemin həlli əsasən təhsil müəssisəsinin mövcud elmi-texniki, maddi-texniki potensialı və digər resursları əsasında təhsil-biznes fəaliyyətinin inkişaf istiqamətlərinin düzgün seçilməsindən asılıdır.

Ədəbiyyat:

1. *Azərbaycan Respublikasının Təhsil haqqında qanunu*//19 iyun 2009-cu ildə qəbul edilmişdir. - Bakı: Hüquq ədəbiyyatı, -2010, -80 s.

2. *Azərbaycan Respublikasının təhsil sahəsində islahat proqramı* //15 iyun 1999-cu

ildə qəbul edilmişdir.-Bakı: Qanun,- 1999, -65 s.

3.Ağamaliyev, R. Azərbaycan təhsili XXI əsrə doğru: idarəetmə, prioritetlər, islahatlar/ R.Ağamaliyev.- Bakı: Təhsil, -1998.- 376 s.

4.Petrova, E.Təhsil xidmətləri bazarı: informasiya iqtisadiyyatının xüsusiyyətləri və inkişaf meylləri.<https://www.muallim.edu.az/www.old/axiv/2014/09/37.htm>

5. Bayramov, V. Təhsil xərcləri: şəffaflıq və səmərəliliyin gücləndirilməsi istiqamətləri./V.Bayramov .- Bakı: İqtisadi və Sosial İnkişaf Mərkəzi, -2014.- 23 s.

R.N.Mirzəli
Azərbaycan Dövlət Pedaqoji Universiteti
rayamirzali@gmail.com

İBTİDAİ SINIF MÜƏLLİMLƏRİNİN ŞAĞİRD LƏRİN İDRAK FƏALİYYƏTİNİ İNKİŞAF ETDİRMƏSİ, FƏALLAŞDIRMASI VƏ QİYMƏTLƏNDİRMƏSİ YOLLARI

Xülasə

Təqdim edilmiş məqalədə ibtidai sinif müəllimlərinin şagirdlərin idrak fəaliyyətini inkişaf etdirməsi, aktivləşdirməsi, qiymətləndirməsi yolları və onların əhəmiyyəti vurğulanmış, şagirdlərin təhsil və idrak fəaliyyətinin fəallaşması üçün lazım olan metod və üsullar açıqlanmışdır. Eyni zamanda, məqalədə, şagird nailiyyətlərlərinin ənənəvi və müasir təlimdə hansı meyarlarla qiymətləndirildiyi göstərilmişdir. Şagirdlərin həm müstəqil, həm də kollektiv fəaliyyətində idrakın möhkəmləndirilməsi, üçün aktivləşdirmə prinsipləri arasında təhsil və idrak fəaliyyətində motivasiya və maraq xüsusi olaraq qeyd edilmiş və əsaslandırılmışdır. Həmçinin, ibtidai sinif müəllimlərinin şagirdlərin idrak fəallığını artırması və qiymətləndirməni meyarlara uyğun apara bilməsi üçün təlimdə problemli situasiyalar yaradılmasının mahiyyəti araşdırılmış və bu üsulla şagirdləri fərdi axtarış və tədqiqat fəaliyyətinə yönəltmək və praktiki, nəzəri maneələri aradan qaldırmaqda faydalı olduğu vurğulanmışdır.

СПОСОБЫ РАЗВИТИЯ, АКТИВИЗАЦИИ И ОЦЕНКИ ПОЗНАВАТЕЛЬНОЙ ДЕЯТЕЛЬНОСТИ УЧАЩИХСЯ ДЛЯ УЧИТЕЛЕЙ НАЧАЛЬНЫХ КЛАССОВ

Резюме

В представленной статье акцентируются способы развития, активизации и оценки познавательной деятельности учащихся начальных классов и их значение, а также разъясняются методы и приемы, необходимые для активизации учебно-познавательной деятельности учащихся. В то же время в статье показаны критерии, по которым оцениваются достижения учащихся в традиционном и современном обучении. Среди принципов активизации познания как в самостоятельной, так и в коллективной деятельности учащихся выделены и обоснованы мотивация и интерес к учебно-познавательной деятельности. Также рассматривается важность создания педагогами начальных классов проблемных учебных ситуаций для повышения познавательной активности учащихся и выставления оценок в соответствии с критериями, а также подчеркивается, что данный метод полезен для направления учащихся на самостоятельные исследования и преодоления практических и теоретических барьеров.

DEVELOPMENT INSTRUCTIONS, ACTIVIZATION AND EVALUATION OF COGNITIVE ACTIVITY OF STUDENTS FOR PRIMARY SCHOOL TEACHERS

Summary

The presented article emphasizes the ways of primary school teachers to develop, activate and evaluate students' cognitive activity and their importance, and explains the methods and techniques needed to activate students' educational and cognitive activity. At the same time, the article shows the criteria by which student achievement is assessed in traditional and modern teaching. Motivation and interest in education and cognitive activity are highlighted and justified among the principles of activation for the strengthening of cognition in both independent and collective activity of students. It also examines the importance of creating problem-based learning situations for primary school teachers to increase students' cognitive activity and assess assessment in accordance with the criteria, and emphasizes that this method is useful for directing students to individual research and overcoming practical and theoretical barriers.

Açar sözlər: *pedaqoji qiymətləndirmə, idrak fəaliyyəti, qiymətləndirmə, təlim nəticələri, kiçik yaşlı məktəbli*

Ключевые слова: *педагогическая оценка, познавательная деятельность, оценка, результаты обучения, молодой школьник*

Key words: *pedagogical assessment, cognitive activity, assessment, learning outcomes, young learners*

Təhsil prosesi ağılın, iradənin, təxəyyülün, yaddaşın böyük səyini tələb edən gərgin, mürəkkəb fəaliyyətdir. Pedaqoji prosesin bütün vacib xüsusiyyətlərini özündə əks etdirən təhsil-təlim prosesi eyni zamanda özünəməxsus keyfiyyət fərqlərinə malikdir. Müasir dövrdə təhsil prosesinin qarşısında duran məqsədlərdən ən önəmlisi həcmi fənlər üzrə daim artan bilik, bacarıq və vərdişlərinin şagirdlər tərəfindən mənimsənilməsi deyil, tələbat-motivasiya sferasının müvafiq strukturuna malik fəal və müasir həyat şəraitinə uyğunlaşmağı bacaran şagird şəxsiyyətinin formalaşdırılmasıdır. Məhz idrak fəaliyyətinin əsasında duran ehtiyacların, motivlərin, maraqların xarakteri hər bir fərdin fəaliyyətinin istiqamətini və məzmununu müəyyən edir. Eyni zamanda, idrak fəaliyyətinin fəallığı şagirddə təşəbbüskarlıq, özündən və nəticədən məmnunluq hissini təmin edir, insanın daha da təkmilləşməsi və özünü dərk etməsi üçün əsas rol oynayır.

Öyrənmənin hərəkətverici qüvvəsini şagirdlərin idraki fəallığı təşkil edir. Şagirdlərdə öyrənməyə tələbatın formalaşdırılması müəllimin pedaqoji ustalığından, öyrədən öyrənenlərə hörmət və tələbkərliyə əsaslanan münasibətdən, təlimin metod və üsullarının düzgün seçimindən, şagirdlərdə öz qüvvələrinə inamın aşılmasından və s. asılıdır. Koqnitiv fəaliyyət, yəni idrak fəaliyyəti

praktiki fəaliyyətdə duyğunun, qavrayışın və nəzəri təfəkkürün vəhdətidir. O, həyatın hər addımında, şagirdlərin bütün fəaliyyət növlərində və sosial münasibətlərində, (məhsuldar və ictimai faydalı əmək, dəyeryönümlü və bədii-estetik fəaliyyət, ünsiyyət) habelə, təhsil prosesində (təcrübə, layihələndirmə, tədqiqat problemlərinin həlli və s.) özünü göstərir.

Təlimin əsas üstünlüyü - biliklərə yiyələnmək həvəsinin yaranmasıdır. Bu da idrak fəaliyyətinin şagirdlərin təfəkküründə gerçək ziddiyyətlərin həlli imkanlarına əsaslanır. Real ziddiyyətlərdən yaranan emosiyalar əqli ehtiyatların səfərbərliyini təmin edir, idrak fəaliyyətini şövləndirir, diqqəti uzun müddət cəmləməyə imkan yaradır. Biliklər “hazır” şəkildə deyil, onların müstəqil surətdə kəşfi prosesində mənimsənilir, yəni mənimsəmə prosesi passiv deyil, fəal xarakter daşıyır. Əgər şagird öz istəyinə və öz fəaliyyətinə əsasən yeni bilikləri kəşf edərsə, onda o, dərslə yaradıcı və maraqla yanaşır, əldə etdiyi bilikləri uzun müddətə və möhkəm mənimsəyir. Müəllimlər şagirdlərin idrak fəaliyyətini inkişaf etdirmək, fəallaşdırmaq və qiymətləndirmək üçün seçdiyi yolları şagirdlərin passivliyinin aradan qaldırılmasına, lazım olan təfəkkür xüsusiyyətlərinin və yaradıcılığının formalaşdırılması və təlim keyfiyyətinin yüksəldilməsinə şərait yaradır.

M.Svetayevanın fikrincə, koqnitiv fəaliyyətin inkişafının məqsədi 8 keyfiyyətin formalaşmasıdır: maraqlı; bacarıqlı və təxəyyülsən; alternativ düşüncə; ixtirachılıq; orijinallıq; elastiklik; müstəqillik; düşüncənin genişliyi və dərinliyi.

Şagirdlərin öyrənmə motivasiyasının mühüm aspekti birbaşa fəaliyyətlə bağlıdır - bu müstəqil obyektin, fəaliyyət vasitələrinin müəyyən edilməsi, böyük yüklərin və müəllimlərin köməyi olmadan şagirdin özü tərəfindən həyata keçirilməsi ilə əlaqələndirilir. Koqnitiv fəaliyyət və müstəqillik bir-birindən ayrılmazdır: fəal şagirdlər, bir qayda olaraq, daha müstəqildir. Şagirdin zəif və qeyri-kafi özfəaliyyəti onu başqalarından asılı vəziyyətə salır və müstəqillikdən məhrum edir.

Şagird fəaliyyətinin müəllim tərəfindən idarə edilməsi ənənəvi olaraq fəallaşdırma adlanır. Fəallaşdırma şagirdləri enerjili, məqsədyönlü öyrənməyə həvəsləndirmək, passiv və stereotip fəaliyyətləri, zehni fəaliyyətdə geriləmə və durğunluğu aradan qaldırmaq üçün daim davam edən bir proses kimi müəyyən edilə bilər. Aktivləşdirmənin əsas məqsədi şagirdlərin idrak fəallığının formalaşması, tədris prosesinin keyfiyyətinin yüksəldilməsidir.

İbtidai sinif müəllimləri pedaqoji təcrübədə idrak fəaliyyətini aktivləşdirmək üçün müxtəlif yollardan istifadə edir. Sınıfda ən böyük aktivləşdirici təsir, şagirdlərin müstəqilliyini stimullaşdıran vəziyyətlərin yaradılmasından törəyir. Məsələn, şagirdləri müzakirələrdə iştirak etməyə cəlb etmək, öz fikirlərini müdafiə etmələri, yoldaşlarına və müəllimlərinə suallar verib onların cavablarını nəzərdən keçirmələri, cavabları və digər yazılı işlərini qiymətləndirmələri, zəif olan şagirdlərə köməklik göstərərək hazırlanması ilə məşğul olmağa sövq etmək,

rollu oyunlar tərtib etmək və s., şagirdlərin idrak fəaliyyətini aktivləşdirən və inkişaf etdirən üsullardandır.

Məlum olduğu kimi, ənənəvi təhsil sistemində şagirdlərin öz fikirləri öyrənilmir, sadəcə materialda qeyd olunmuş məzmunu əzbər danışıqları tələb olunurdu. Qiymətləndirmə aparılarkən də şagirdin verilmiş mövzunu danışib-danışmaması və davranışı ölçülürdü. Bu da şagirdlərin yaradıcılığını və idrak fəaliyyətini zəiflədir, onları yalançı və dərk edilməmiş əzbərə yönəldirdi. Artıq müasir təhsil yanaşmasında tədris metodunu seçərkən, ilk növbədə, məhsuldar nəticə əldə etməyə səy göstərilir. Şagirddən təkcə əldə edilmiş biliyi dərk etmək, yadda saxlamaq və təkrar istehsal etmək deyil, həm də təcrübədə tətbiq etmək, inkişaf etdirmək tələb olunmalıdır. Çünki təlim məhsuldarlığının dərəcəsi əsasən şagirdin təhsil və idrak fəaliyyətinin səviyyəsindən asılıdır.

Şagirdlərin tədris və idrak fəaliyyətinin yaradıcı, kəşfetmə xarakterli olması və mümkün olduqda təhlil və ümumiləşdirmə elementlərinin olması çox vacibdir. Bu və ya digər hadisənin, problemin öyrənilməsi prosesi bütün əlamətlərə görə tədqiqat xarakteri daşmalıdır. Bütün bunlar, hər bir şagirdin fərdi xüsusiyyətlərini nəzərə alaraq təlim prosesinin forma və üsullarından geniş istifadəni tələb edir, yəni təhsil prosesinin fərdiləşdirilməsi prinsipi həyata keçirilir.

Təhsil prosesində eyni dərəcədə vacib olan özünüidarəetmə və özünü-tənzimləmə mexanizmləri mövcuddur. Bu o deməkdir ki, öz-özünə öyrənmə və qiymətləndirmə prinsiplərinin həyata keçirilməsi zərurəti doğur. Bu prinsiplər hər bir şagirdin öz bilik və bacarıqlarını artırmaq və təkmilləşdirmək, müstəqil əlavə ədəbiyyat öyrənmək, məsləhətlər almaq, şəxsi fəal istəyi əsasında tədris və idrak fəaliyyətini fərdiləşdirməyə imkan verir. Sözsüz ki, şagirdin öz söyləri nəticəsində əldə etdiyi biliklər böyük idrak dəyərinə malikdir.

Şagirdlərin həm müstəqil, həm də kollektiv fəaliyyətində idrakın möhkəmləndirilməsi yalnız həvəsləndirmələr olduqda mümkündür. Buna görə də, aktivləşdirmə prinsipləri arasında təhsil və idrak fəaliyyətinin motivasiyasına xüsusi yer verilir. Güclü fəaliyyətin başlanğıcında əsas məcburiyyət deyil, şagirdin problemi həll etmək, nəyisə öyrənmək, sübut etmək, etiraz etmək istəyi olmasından asılıdır. Məşhur rus pəsaqoqu K.D.Uşinski bununla bağlı qeyd edirdi: "Heç bir maraq olmadan, yalnız məcburiyyət və zor-güclə öyrədilən bilik şagirdin arzusunu və həvəsini öldürür. Daha keyfiyyətli bir iş üçün uşağınızı ilk öncə öyrənməyə həvəsləndirin".

Prinsiplərin, tədris metodlarının seçimi şagirdlərin təhsil və idrak fəaliyyəti, habelə təhsil prosesinin xüsusiyyətləri nəzərə alınmaqla müəyyən edilməlidir. Prinsip və üsullarla yanaşı, şagirdləri fəallığa sövq edən amillər də vardır ki, onları müəllim motivləri və ya şagirdlərin fəaliyyətini aktivləşdirmək üçün stimül da adlandırmaq olar. Tədris və idrak fəaliyyətinin yaradıcı təbiəti özlüyündə bilik üçün güclü stimuldur. Tədris və idrak fəaliyyətinin tədqiqat xarak-

teri şagirdlərdə yaradıcı maraq oyatmağa imkan verir və bu da öz növbəsində onları yeni biliklər üçün fəal, müstəqil və kollektiv axtarışa istiqamətləndirir.

Rəqabətlik də idrak fəallığının əsas motivlərindən biridir. Bununla belə, öyrənmə prosesində bu, yalnız ən yaxşı qiymətlər üçün rəqabətə deyil, başqa motivlər də ola bilər. Məsələn, heç kim sinif yoldaşlarının qarşısında sosial məniyyətinin korlanmasını istəmir, hər kəs özünün ən yaxşı tərəfini göstərməyə, bilik və bacarığının dərinliyini nümayiş etdirməyə çalışır. Rəqabətlik xüsusilə oyun şəklində keçirilən dərslərdə özünü göstərir ki, oyun metodu mənimsəməni dərinləşdirmək və idrakı canlandırmağın ən əlverişli üsullarından biridir. [7, s.38]

İbtidai sinif müəllimlərinin şagirdlərin idrak fəallığını artırması və qiymətləndirməni meyarlara uyğun apara bilməsi üçün problemlə stiasiyalar təlimdə mühim rol oynayır. Mahiyyət etibarilə, bu şagirdləri fərdi axtarış və tədqiqat fəaliyyətinə yönəltmək və praktiki, nəzəri maneələri aradan qaldırmaqdan ibarətdir.

Müəllimlərin rəhbərliyi altında şagirdlərin müstəqil axtarış fəaliyyətinin təşkilini nəzərdə tutan problemlə stiasiyalar, şagirdlərdə yeni bilik, bacarıq, vərdişlər formalaşdırır, idrak fəaliyyətlərini artırır, qabiliyyətlərini, yaradıcı təfəkkürlərini üzə çıxarır.

Problemlə stiasiya vasitəsilə öyrənmə və idrakı fəallaşdırma üç əsas formada olur:

1. Problemlə bəyanat. Müəllim problem qoyur və onun həlli yollarını açır, şagirdlərə elmi təfəkkürün gedişatını nümayiş etdirir, onları fikrin həqiqətə doğru irəliləməsini izləməyə məcbur edir, şagirdləri sanki elmi axtarışa sövq edir.

2. Qismən axtarış fəaliyyəti. Müstəqil düşünmək, problemin ayrı-ayrı hissələrinə aktiv cavab axtarışına təşviq etmək üçün şagirdlər xüsusi suallarla idarə olunur.

3. Tədqiqat fəaliyyəti. Şagirdi problemin həlli üçün müstəqil axtarışa yönəldir.

Şagirdlərin idrak fəaliyyətini artırmaq üçün informasiya-kommunikasiya texnologiyalarından da istifadə olunur. İnformasiya və kommunikasiya texnologiyalarının təhsildə əhəmiyyəti getdikcə artır. Bu texnologiyaların şagirdlərin idrak marağını stimullaşdırmaq və təlim prosesinin səmərəliliyini artırmaq üçün geniş imkanlar vardır. Müasir informasiya vasitələri öz yaradıcı düşüncələrini, hissələrini, emosiyalarını şagirdlərə ötürmək və şagirdlərin öz mülahizələrini təqdim etmək, yaradıcılıq fəaliyyətinin məhsullarını reallaşdırmaq üçün vasitə rolunu oynayır.

Didaktik informasiya mühitində işləyərkən şagird təkə fəaliyyətin yekun nəticələri ilə deyil, həm də fəaliyyətin özü ilə maraqlanır. Təlim prosesində elektron təlim vasitələrindən istifadə etmək də idrak marağının inkişafına sövq edir. Bununla da ən yüksək məhsuldar fəaliyyətə müstəqil yaradıcılığa

maraq yaranır. Belə maraq təhsil prosesinin bütün subyektlərinin birgə fəaliyyətində məqsədyönlü şəkildə formalaşır.

Ədəbiyyat:

1. "Təhsil haqqında" Azərbaycan Respublikasının Qanunu. Bakı: Hüquq ədəbiyyatı, 2009
2. Azərbaycan Respublikası Təhsil Nazirliyi Azərbaycan Respublikasının Təhsil Problemləri İnstitutu Standart və Kurikulumlar: Nəzəri və Praktik Məsələlər, Bakı: 2016,
3. Azərbaycan Respublikasının ümumi təhsil sistemində Qiymətləndirmə Konsepsiyası, Bakı şəhəri, 13 yanvar 2009-cu il
4. Bayramov Ə.S., Əlizadə Ə.Ə., Psixologiya. Bakı: Çinar, 2006
5. İbrahimov F.N., Hüseynzadə R.L., Pedaqogika:2 cildə. I cild. – Bakı: Mütərcim, 2012.
6. Mironova E.A. Kiçik məktəblilərdə oxu marağının inkişafı // İbtidai məktəb. - 2011. - No 8. - S. 74-75.
7. Paul Weeden, Jan Winter, Patricia Broadfoot – Assessment: What's in it for schools? London, 2002
8. Veraksa N.E. məktəbəqədər yaş dövründə fərdi xüsusiyyətlər - koqnitiv inkişaf - Verax. - M.: Perse, 2003. - 144 s.

G.Ş.Zeynallı
Azərbaycan Dövlət Pedaqoji Universiteti
goychakzeynalli@gmail.com

TƏHSİL SİSTEMLƏRİ ANLAYIŞININ İNTERPRETASIYASI

Xülasə

Bu məqalənin məqsədi təlim terminini geniş şəkildə öyrənmək, onun növlərini, formalarını aydınlaşdırmaqdır. Həmçinin növləri, tipləri arasındakı oxşarlıqları və fərqləri araşdırdıq. Bunun nəticəsində hər təlim növünün xüsusiyyətlərini, üstünlüklərini və çatışmayan tərəflərini görə bilirik. Bu fərqi bilməklə biz doğru təlim növünü seçərək tələbələri doğru istiqamətləndirəcəyik.

ИНТЕРПРЕТАЦИЯ ПОНЯТИЯ ОБРАЗОВАТЕЛЬНЫХ СИСТЕМ

Резюме

Целью данной статьи является подробное изучение термина обучение, уточнение его видов и форм. Мы также исследовали сходства и различия между типами и типами. В результате мы можем увидеть характеристики, преимущества и недостатки каждого вида обучения. Зная эту разницу, мы будем направлять студентов в выборе правильного типа обучения.

INTERPRETATION OF THE CONCEPT OF EDUCATIONAL SYSTEMS

Summary

The purpose of this article is to study the term training in detail, to clarify its types and forms. We also explored the similarities and differences between types and types. As a result, we can see the characteristics, advantages and disadvantages of each type of training. Knowing this difference, we will guide students in choosing the right type of training.

Açar sözlər: Təhsil, sistem, təlim, təlimat, növləri, fərd, cəmiyyət, plan, program

Ключевые слова: Образование, система, обучение, обучение, виды, личность, общество, план, программа

Key words: Education, system, training, instruction, types, individual, society, plan, program

Təlimat fərd və cəmiyyət üçün həlledici əhəmiyyətə malikdir, çünki onsuz yaşlar haqqında toplanmış bütün məlumatlar və birbaşa normanın hamısı itiriləcəkdir. Fərd geniş ictimaiyyətin həyat tərzini və ya işlərin görülməsinə

dair qəbul edilmiş yanaşmaları öyrənməlidir. O, ümumi mədəniyyətlə əlaqələndirilməli və gələcək davranışla bağlı birbaşa, fərziyyələrin standartları ilə tanış olmalıdır. Beləliklə, cəmiyyət öz informativ layihələrini fərdi və sosial tələbləri ödəmək üçün dəyişmək barədə düşünməkdənsə qəsdən qadçet edir. Təlimat dəyərləri, standartları və interaktiv qabiliyyətləri öyrətməyə kömək edən bilikli təlim proqramı təqdim edir ki, bu da insana öz xarakterini inkişaf etdirmək və sosial çərçivəni dəstəkləmək imkanı verəcək.

Təlim termininin müxtəlif mənaları var. Hər bir fərd sözü əvvəlki təcürübəsinə, tələblərinə və məqsədlərinə uyğun olaraq dəşifrə edir. Qəyyumlar, təlimatçılar, menecerlər, ciddi öncüllər, dövlət məmurları və sənətkarlar məktəb terminini özünəməxsus tərzdə dəşifrə edirlər. Təlimatçı təlimi yenilənmiş insan və yeni cəmiyyət yaratmaq vasitəsi kimi dəşifrə edə bilər.

Təlimin əhəmiyyəti bir nöqtədən digərinə, indi və təkrar təzad yaradır. O, bir çox əsrlərdən və inkişaf mərhələlərindən keçmişdir. Hər mərhələdə mövcud sosial şəraitə uyğun olaraq alternativ əhəmiyyətə malik olmuşdur.

Təlim termini latınca “təlimat” sözündən götürülmüşdür, bu da “öyrətmək”, “yüksəltmək” və ya gəncin boş güclərini “çıxarmaq” deməkdir. Bu əhəmiyyəti təsdiq edən Durkheim təlimatı daha çox qurulmuş əsrlərin hələ ictimai fəaliyyətə hazır olmayan insanlar üzərində tətbiq etdiyi fəaliyyət kimi xarakterizə etdi. Onun məqaləsi gəncdə gözlənilən fiziki, elmi və əxlaqi vəziyyətləri oyaatmaq və onu həm bütövlükdə ümumi ictimaiyyəti, həm də özünəməxsus şəkildə planlaşdırdığı mühitlə yaratmaqdan ibarətdir.

O, təlimi “daha gənc yaşın sosiallaşması” hesab edir. Sonradan, təlimat geniş şəkildə fərdlərin yaşadıkları cəmiyyətin gündəlik işlərində necə iştirak edəcəyini anlamaq üsulu kimi nəzərdən keçirilə bilər. Təlimat fərdin geniş ictimaiyyətin ictimai fəaliyyətinə uyğunlaşmaq üçün vacib olan şeyləri öyrəndiyi sosial dövrdür.

Təlimat əsasən şüurlu həyata keçirmədir ki, bu da insanın ictimai gözündə yetkin işinə uyğun gəlir. Konts və Midin qeyd etdiyi kimi, təlim tələbənin həyat tərzinə qəbuldur. Bu, sosial və xüsusi qabiliyyətlərimizin böyük bir hissəsini əldə etdiyimiz şüurlu bir rəhbərlikdir. Loui uyğun olaraq deyir, “bu, koordinasiya edilmiş ictimai fəaliyyət qədər köhnədir”. Repetitorluq yalnız dərinədən xüsusi bir təlim növüdür.

Samuel Koenig tərəfindən qeyd edildiyi kimi, təlimat eyni zamanda bir yaşdan başlayaraq növbəti yaşda bir yığıncağın sosial irsinin verildiyi qarşılıqlı əlaqə, eləcə də uşağın qarışdığı dövr, məsələn, prinsipləri öyrənməsi kimi xarakterizə edilə bilər.

Yenə qəbul edilir ki, təlimat termini latın “educatum” sözündən götürülmüşdür ki, bu da tərbiyə və ya hazırlamağın nümayişi deməkdir. Nəticə etibarilə, təlim həm məlumat əldə etmək, həm də dəyərləri, standartları və bacarıqları öyrətmək, öyrənmək sənətidir.

Təlimat çərçivəsi, birinci vacib məsələ kimi, mütləq dostluq çərçivəsinin bir hissəsi hesab edilə bilər. O, bölməsi olduğu sosial tələbi həm əks etdirir, həm də ona təsir göstərir. Buna baxmayaraq, müasir mədəniyyətdə məktəbə hazırlıq düzgün hesab olunur. Hər şeyi nəzərə alsaq, bu (məktəb) gəncin yetkin işlərin sonrakı qəbulu üçün bilikli hazırlığını nəzərdə tutur.

Bununla belə, indiki şou dedikdə, "təlimat məktəbin adı birliyi daxilində mütəxəssislər tərəfindən lazımı hazırlıq deməkdir". Məktəb təhsili, Qərb tədqiqatçılarının eyni fikirdə olduğu şüurlu və əlaqələndirilmiş bir hərəkətdir ki, onun vasitəsilə gəncin fiziki, elmi, əlaqi və dünyadakı imkanları inkişaf edir. Həm bir fərd kimi, həm də vətəndaş kimi yaradılmışdır.

Bütün ağlabatan məqamlar, məsələn, xarakterin inkişafı, həm istifadə, həm də zövq üçün məlumatların yerinə yetirilməsi, bacarıqların əldə edilməsi, təqdirəlayiq rezidentin yaradılması və s. hərdən təklif edilən hər gün müəyyən bir nöqtəyə tabedir. Məktəb sistemi öz dost birliyi daxilində alt sistem kimi görünə bilər. Bu, status, iş yerləri, qabiliyyətlər, dəyərlər və adətlər toplusuna malikdir. Hər bir məktəb və məktəbin daxilindəki hər bir iş zalı əməkdaşlıq edən bir dəstə təşkil edir.

Hazırda biz təlimatın bir neçə humanist hissəsini göstərə bilərik.

İlk növbədə, öyrənmək xəyali bir qarşılaşmadır. İnsan təkmilləşdirmələrə cavab verəndə yenilikçi bir şəkildə hərəkət edir. Günün sonunda məktəb şagirdi təmsil edən bir təsəvvüddür.

İkincisi, təlim təsadüfi məktəb və formal təlim kimi iki fərqli öyrənmə üsuludur.

Üçüncüsü, formal təlimat sosial cəhətdən düşünülmüş bir üsuldur, tələbənin öyrənə biləcəyi vəziyyətlərə səbəb olmaq üçün müstəsna olaraq izah edilmiş metodologiyadır. İnsanlar həyatlarının qısa bir müddətində düzgün təlim keçirlər.

İrəli, məktəb həm həyatın yaşaması (sosial əlaqələrin təşkilində, iş zalında və çöldə), həm də əbədi bir təməldir. Həyat üçün əsas işlərə (a) biznes qurmaq bacarığı, (b) sosial irsdən və öz daxili sərvətlərindən həzz alaraq həyatını inkişaf etdirmək bacarığı, (c) bir vətəndaş kimi, rezident kimi məhsuldar və faydalı işləmək bacarığı daxildir.

Beşincisi, təlimata (a) oxumaq, nömrələr tərtib etmək kimi öyrənmə aparatlarının üstünlüyü və (b) daxili kimliyimizə, qonşumuza, kainata münasibətimizin nüfuzu daxildir.

Məktəb təhsili "məhdud" və "daha geniş" mənada iki aşkarlamada deşifrə edilir. Məhdud mənada məktəb təşkil edilmiş, əlaqələndirilmiş və rəsmiləşdirilmiş prosesdir. O, müəyyən bir yerdə verilir. Onun təhsil planı da eynilə formaldır. Məhdud mənada məktəb təhsili iş zalı ilə məhdudlaşır. Daha geniş mənada təlim repetitorluq və ya təhsillə bağlı deyil.

Hər bir fərd bir növ təlimat alır, hətta o, heç vaxt məktəbdə bir gün keçir-məmişdir. Ona görə ki, onun əldə etdiyi atributlar qarşılaşmaların və ibrətamiz məşqlərin nəticəsidir. Məktəb təhsili, daha geniş mənada, fərdlərə ümumi ictimaiyyətdə yaşamağa imkan verəcək bütün xüsusiyyətləri göstərmək üçün istifadə olunur.

Təlim davamlı bir "prosesdir". İnsanın təhsil alması dünyaya qədəm qo-yan kimi başlayır və getməsi ilə də bitir. O, bütün həyatı boyu meyl edir. Bu-nun heç bir həddi yoxdur. Təlimat repetitorluqdan əhəmiyyətli dərəcədə çox-dur. Uşaq bütün həyatı boyu görüşlərini təkrarlamağa davam edir. Rəhbərlik iş otağında bağlanır, lakin təlimat yalnız həyatla bağlanır.

Təlimat dostluq təməli kimi geniş ictimaiyyətimizdə əsas yer tutur. Tədris qabiliyyəti təhsil sisteminin daxilində və ondan kənarında çoxşaxəlidir. Bu, insa-nı müxtəlif sosial işlərə qarışdırmaq və xarakterin yaxşılaşdırılması rolunu dol-durur. Bundan əlavə, cəmiyyətin nəzarət komponentlərinin əhəmiyyətli bir his-səsidir. Təlim əsas mədəniyyətdən bugünkü mürəkkəb müasir mədəniyyətə qə-dər bir ehtiyacdır.

1. İctimailəşmə: Məktəbdə təhsilin ən mühüm qabiliyyəti sosiallaşmadır. Şəxslərin öz xalqının həyat tərzilə bağlı heç bir məlumatı yoxdur. Onları öy-rənməli və onların ümumi ictimaiyyətinin işləmə tərzilə tanış olmalıdırlar. Bundan sonra gənclər böyüdükcə onların qarşılaşacağı həyat tərzinə gətiril-məlidir.

2. Xarakterin İnkişafı: Təlimat xarakterin təkmilləşdirilməsində mühüm rol oynayır. Durkheim dediyi kimi, məktəbdə təhsilin məqsədi "uşaqda həm ümumi ictimaiyyətin, həm də özünəməxsus şəkildə planlaşdırıldığı mühitin ondan gözlədiyi fiziki, elmi və əxlaqi vəziyyətləri qarışdırmaq və yaratmaqdır". Təlimat fərdin xüsusiyyətlərinin, məsələn, fiziki, əqli və həvəsli makiyajın, habelə onun xasiyyətinin və xarakterinin inkişafına kömək edir.

3. Sosial Nəzarət: Məktəb həyatı həyat tərzilə göndərməklə, düşüncə və dəyərləri yeni əsrlərə çatdırmaqla fərdi davranışın idarə edilməsində əsas rol oynayır. Bottomore deyir ki, təlimin birbaşa sosial yönümlü təlimatlara əlavə edilməsinin bir yolu, "uşağın erkən sosializmindədir". Təlim dövrü cəmiyyət öz fərdlərinin davranışına nəzarət edir və onun standartlarına uyğunlaşmanı dəst-əkləyir.

4. Sosial Korporasiya: Məktəb, dəyərlər verməklə, əlavə olaraq fərdləri daha geniş cəmiyyətə daxil edir. Məktəbin təhsil planı, onun "kursdankənar" məşğələləri, azyaşlılar və pedaqoqlar arasında təsadüfi əlaqə xüsusi keyfiyyət-lər interaktiv qabiliyyətləri, məsələn, əməkdaşlıq, yoldaşlıq, tabeçilik, ədalətli oyun təqdim edir.

5. Statusun təyini: Şəxsin statusunun təmin edilməsi məktəb təhsilinin mühüm qabiliyyətidir. Təlimat ölçüsü aşağı orta işçilərdən tutmuş imtiyazlılara qədər maddi vəziyyətin layiqli əlamətidir, təlim pulla bağlı açıq qapıları təklif

edir. Məhz məktəb təhsili sayəsində gənclər öz xalqlarından daha yüksək statuslu peşələrə yiyələnirlər. Daha yüksək maaşlarla daha yüksək statuslu insanlarla əlaqə qurmağa gəlirlər. Sonradan təhsil kanala daha yaxşı maliyyə vəziyyəti verir.

6. Sosial Kursu Təmini: Təlimedici imkanlar insanların sosial daşınma qabiliyyəti ilə sosial vəziyyətlərə təyin edilməsinin səbəbini tədricən strukturlaşdırır. Öyrəniçi yerinə yetirilməsi səbəbindən bir statusdan digərinə ardıcıl keçid olmuşdur.

7. Hadisələrin sosial dönüşü: Təlimdə mənimsənilən qabiliyyətlər və dəyərlər birbaşa iqtisadiyyatın və sözlə əlaqəli strukturun işləmə üsulu ilə bağlıdır. Təlim insanları iqtisadiyyatın gözlədiyi qabiliyyətlərə hazırlayır. Mövcud nizamlanmış iqtisadiyyatda istedadlı şəxslərin nəticəsi qəsdən geniş ictimaiyyətin pul və sosial ehtiyaclarına uyğunlaşdırılmalıdır.

Azərbaycanda qabaqcıl təhsil təşkilatları həm özəl, həm də dövlət fondları kimi kolleclər, fondlar, məktəblər, müəssisələr və konservatoriyaları birləşdirir. Təşkilatlar öz tələbələrinə təlimat vermək üçün hansı yanaşmadan istifadə edəcəkləri barədə nəticə çıxara, təhsil proqramlarının dəqiq məzmununu seçə və hər bir təhsil sahəsi üçün elmi dizaynlar hazırlaya bilərlər.

Təlim öyrənmə və düşünmə prosesinin inkişafını nəzərdə tutur. Hər şey təcrübə əldə etmək ətrafında fırlanır və buna görə də biz təlimatı üç əsas növə bölmək olar:

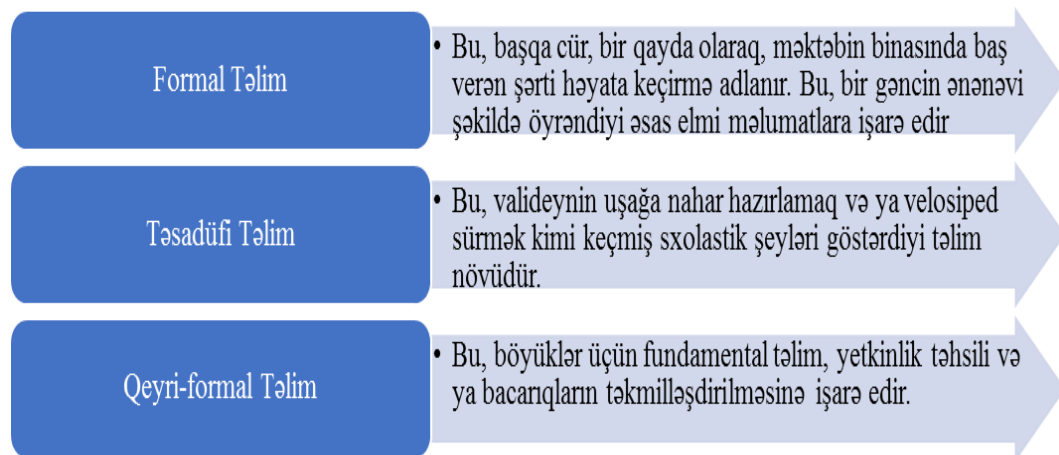

Nəzərə alaq ki, həm insan, həm də xarakter baxımından hər şeyi əhatə edən tərəqqi üçün üç növ təhsilin hər birində üstünlük təşkil etmək çox vacibdir.

	Keyfiyyətlər	Üstünlüklər	Çatışmazlıqları
Formal Məktəb	<ul style="list-style-type: none"> ➤ Daşımının xüsusi konstruksiyasını izləyir. ➤ Müstəsna olaraq təşkil edilmiş və qəsdəndir. ➤ Ardicıl və metodikdir. ➤ Marağı yüksək ixtisaslı mütəxəssislərdir. ➤ Mövzuya görə təşkil edilir və zamanla bağlıdır. 	<ul style="list-style-type: none"> ➤ Koordinasiya olunur və planlaşdırılır; ➤ Bu, bir az metodik şəkildə baş verir; ➤ Hər bir insanın müxtəlif şeyləri öyrənmək üçün əldə edəcəyi ən vacib məlumatdır; ➤ Ekspertlər və pedaqoqlar tərəfindən zamanət verilir və əldə edilir. 	<ul style="list-style-type: none"> ➤ İndi və təkrar olaraq, əla təhsil alan tələbələr elmi görüşlərdə uzun müddət qalmaları səbəbindən tükənirlər; ➤ Testlər və qiymətlər indi və sonra təzyiq, əsəbiliyə səbəb ola bilər. ➤ Bu hədsiz və əyilməzdir; ➤ Həvəskar və qeyri-standart məktəb sistemi də vaxt və pul itkisinə səbəb ola bilər.
Təsadüfi məktəb	<ul style="list-style-type: none"> ➤ Heç bir şübhəsiz prospekti olmayan müstəqil bir tədqiqat növüdür. ➤ Əvvəlcədən planlaşdırılmır və uyğun bir planı yoxdur. ➤ Təlim yolu ilə əldə edilən bir qarşılaşmadır. Daimi xərc taksitinə ehtiyac yoxdur. ➤ Heç bir autentifikasiya və ya dərəcə daxil edilmir 	<ul style="list-style-type: none"> ➤ Hər yerdə ortaya çıxan bilən xarakterik bir qazanma prosesidir; ➤ Adi təcrübə və təmizlik tələb edir; ➤ Bir sıra strategiyalardan istifadə edir və bəzi xüsusi xatirələri əhatə etmir; ➤ Bu öyrənmə üçün mütəxəssislər və ya ekspertlər işə götürmək üçün heç bir ciddi səbəb yoxdur. 	<ul style="list-style-type: none"> ➤ Müxtəlif veb-əsaslı media mərhələlərində əldə edilə bilən bir çox yalan var; ➤ Müvafiq cədvələ və ya vaxt çərçivəsinə əməl etmir. ➤ Tələbələr arasında nizam-intizam və davranış çatışmazlığı var; ➤ Nəticələr tamamilə qeyri-sabitdir.
Qeyri-formal təlimin	<ul style="list-style-type: none"> ➤ Bu, məktəb təhsil sistemi tərəfindən verilən elmi təlimatdan ayrı olaraq təşkil edilir. ➤ Dərindən uyğunlaşa bilən və çevikdir. ➤ Əksər hallarda heç bir yaş qırılma nöqtəsi yoxdur. ➤ Təsdiqlər və ya ödənişlər daxil ola bilər. ➤ Həm hipotetik, həm də yerdən aşağı təlimi özündə birləşdirir. 	<ul style="list-style-type: none"> ➤ Bu, həm ümumi cəmiyyətdə, həm də özəl sahələrdə əlçatan olan açıq təhsil sistemidir; ➤ Adi qiymətləndirmələrə rəhbərlik etmək üçün heç bir tutarlı səbəb yoxdur; ➤ Tanınmalar, vəsiyyətnamələr və qrantlar əsas deyil. 	<ul style="list-style-type: none"> ➤ Qeyri-formal təlim keçirmək üçün mütəxəssisə və ya hazırlanmış pedaqoqa ehtiyacı yoxdur; ➤ Qabiliyyətin təkmilləşdirilməsini qiymətləndirmək üçün heç bir standart qiymətləndirmə aparılmır; ➤ Müxtəlif fondlar vasitəsilə saxta təsdiqlərin yüksək şansı.

Ədəbiyyat:

1. Kərimov Y. (2009). *Təlim metodları*. Bakı, "Poliqraf".
2. Müəllim nəşriyyəti, 2017.
3. S.Xəlilov. *Təhsil, təlim, tərbiyə*. Bakı: Azərbaycan Universiteti nəşriyyəti, 2005.
4. X.Qədimova "İnteraktiv təlim metodları və onların yolları", Bakı-2003.

S.R.Rufullayeva
Azərbaycan Dövlət Pedaqoji Universiteti
ssararufullayeva@gmail.com

ÜNSİYYƏT VƏ ŞƏXSİYYƏTİN SOSİALLAŞMASI, SOSIAL İNKİŞAFIN MƏRHƏLƏLƏRİ VƏ HƏRƏKƏTVERİCİ QÜVVƏLƏRİ

Xülasə

Uşaq doğulduğu anda xarici mühitə uyğunlaşmaq üçün məhdud, şərtsiz reflektor xarakter daşıyan müdafiə, bələdləşmə, tutmaq və bu kimi davranış formaları ilə diqqəti cəlb edir. Lakin bu davranış formaları hələlik uşağın ətraf mühitlə qarşılıqlı təsirini təmin etmək imkanına malik olmur. Uşağın ətraf aləmlə münasibəti bir qayda olaraq digər insanlarla ünsiyyəti vasitəsilə həyata keçirilir. Ətrafdakılarla ünsiyyət və onlarla birgə hərəkət təzəcə doğulmuş uşağın inkişafı üçün zəruri şərait yaradır. Uşağın inkişafında, o cümlədən şəxsiyyətin formalaşmasında ünsiyyət mühüm rol oynayır. Ümumiyyətlə, nəinki uşaqlar, hətta böyük adamlar da uzun müddət tənha qaldıqda, ünsiyyətdə olmadıqda, insanlardan təcrid şəraitində yaşadığıda onların psixikasında dəyişiklik baş verir. Ünsiyyət zamanı isə uşaqlar bir-birinə qarşılıqlı təsir göstərir, əlaqəyə girir, əməkdaşlıq edir və bir-birini anlayıb başa düşürlər. Uşağın psixikası əməli ünsiyyətdə formalaşmağa başlayır. Ünsiyyət zamanı o, özünün və başqalarının hərəkətlərini, rəftarını təhlil etməyi öyrənir, sosial psixoloji təcrübəyə yiyələnir, mənəvi cəhətdən zənginləşir, onda psixi sağlamlıq, xoş əhval yaranır.

СОЦИАЛИЗАЦИЯ ОБЩЕНИЯ И ЛИЧНОСТИ, ЭТАПЫ СОЦИАЛЬНОГО РАЗВИТИЯ И ДВИЖУЩИЕ СИЛЫ

Резюме

При рождении младенец привлекает внимание своими ограниченными, безусловными рефлекторными защитными, направляющими, хватательными и другими формами поведения, направленными на приспособление к внешней среде. Однако эти формы поведения еще не в состоянии обеспечить взаимодействие ребенка с окружающей средой. Связь ребенка с окружающим миром обычно осуществляется через общение с другими людьми. Общение и взаимодействие с окружающими создает необходимые условия для развития новорожденного. Общение играет важную роль в развитии ребенка, в том числе и в формировании личности. Вообще не только дети, но и взрослые меняют свою психику, когда долго остаются одни, не общаются, живут изолированно от людей. Во время общения дети взаимодействуют, общаются, сотрудничают и понимают друг друга. Психика ребенка начинает формироваться в практическом общении. В процессе общения он учится анализировать действия и отношения себя и других, приобретает социально-психологический опыт, духовно обогащается, затем развивается психическое здоровье и хорошее настроение.

SOCIALIZATION OF COMMUNICATION AND PERSONALITY, STAGES OF SOCIAL DEVELOPMENT AND DRIVING FORCES

Summary

At birth, the baby attracts attention with its limited, unconditional reflexive defenses, guidance, grasping, and other forms of behavior to adapt to the external environment. However, these forms of behavior are not yet able to ensure the child's interaction with the environment. The child's relationship with the world around him is usually carried out through communication with other people. Communicating with and interacting with others creates the necessary conditions for the development of the newborn. Communication plays an important role in the development of the child, including the formation of personality. In general, not only children, but also adults change their psyche when they are alone for a long time, do not communicate, live in isolation from people. During communication, children interact, communicate, cooperate and understand each other. The child's psyche begins to take shape in practical communication. During communication, he learns to analyze the actions and attitudes of himself and others, acquires social psychological experience, becomes spiritually enriched, then develops mental health and good mood.

Açar sözlər: *ünsiyyət, şəxsiyyət, inkişaf, fəaliyyət, yaş dövrü*

Ключевые слова: *коммуникация, личность, разработка, действие, возрастной период*

Key words: *communication, personality, development, activities, age period*

Şəxsiyyətin təşəkkülü mürəkkəb və çoxcəhətli proses olub, onun sosiallaşmasını, uşağın əməli, idraki fəaliyyətini, iradi-emosional sahəsini, fərdi psixoloji xüsusiyyətlərini, ictimai münasibətlərini əhatə edir. Bu inkişaf elmin obyektiv, ümumi qanunlarına uyğun şəkildə cərəyan edir. İnkişaf özünü – dönməzlik yəni, ilk vəziyyətə qayıtmamaq, qanunauyğunluq və dəyişkənliyin müəyyən istiqamətdə cərəyanı formasında büruzə verir və o, köhnənin məhv olması, yeninin meydana gəlməsi, kəmiyyət dəyişmələrinin keyfiyyət dəyişmələrinə keçməsi, sadədən mürəkkəbə, asandan çətinə doğru spiral xətt boyunca hərəkətdən, yüksəlişdən ibarətdir. Bu cür inkişafın əsasını şəxsiyyətin öz hərəkəti, fəallığı, ziddiyyətlərin mübarizəsi təşkil edir. Amma hər cür ziddiyyət şəxsiyyəti inkişaf etdirmir. Şəxsiyyəti onun fəallığının mənbəyi olan tələbatların ödənilməsi prosesində əmələ gələn ziddiyyətlər inkişaf etdirir. Bu cür ziddiyyət şəxsiyyətin inkişafının hərəkətverici mexanizmini təşkil edir.

Şəxsiyyətin inkişafı onun ətraf aləmi əksətdirmə fəaliyyətinin dəyişməsindən, varlığın daha dərindən inkişafından ibarətdir. Yaş mərhələlərində kəmiyyət dəyişmələrindən keyfiyyət dəyişmələrinə keçid özünü daha aydın göstərir. Psixi inkişaf sayəsində şəxsiyyətin onu əhatə edənlərə və özünə qarşı münasibəti də dəyişir, onun fəaliyyəti, davranışı get-gedə təkmilləşir. Psixologiya-

da yaş dövrləri və hər dövrə məxsus sosial inkişafın xüsusiyyətləri aşağıdakı kimi səciyyələndirilir:

1. Çağalığ dövrü: uşağın anadan olduğu andan 1 yaşadək.

Bu dövr üçün aparıcı fəaliyyət növü yaşlılarla bilavasitə emosional ünsiyyətdir. Çağa anası ilə emosional ünsiyyətdə normal inkişaf edir, xəstələndikdə daha tez sağalmağa başlayır. Əksinə, uşaq anadan ayrıldıqda, bu ayrılıq çağanın sağlamlığına mənfi təsir göstərir. Uşaq anasının qucağında onun nəvazişini duyur və bundan məst olur, əhval-ruhiyyəsi yaxşılaşır. Bu ünsiyyət daxilində və onun fonunda görmə, eşitmə, əzələ-hərəkət və başqa duyğu və qavrayışlarla tənzim olunan hərəkətlər inkişaf edir. Bu yaşın ən mühüm cəhəti başqaları ilə ünsiyyətə olan tələbatın və onlara müəyyən emosional münasibətin formalaşmasıdır.

2. Körpəlik dövrü: 1 yaşdan 3 yaşadək.

Körpə ünsiyyət qurmaq üçün tək sözlərdən və ya çox sözlü ifadələrdən istifadə edir. Bu dövr üçün aparıcı fəaliyyət növü əşyavi-manipulyativ fəaliyyətdir. Əşyavi-manipulyativ fəaliyyət zamanı uşaqda əşyalarla manipulyasiya ön plana keçir, uşaq öz oyuncaqlarını, ona verilən şeyləri əli ilə yoxlayır, söküb dağıdır, qırıb sındırır, bir-birinə calayır. Onların xüsusiyyətlərini dərk edib inkişaf edir. Beləliklə, onların idrak tələbatı ödənilir, uşaq ətraf aləmi dərk edir. Bu dövrün səciyyəvi halı uşaqda nitqin inkişaf etməsi və əşyaların mənaca adlandırılmasıdır. Bu dövrdə yaşlılarla ünsiyyət zamanı uşaq cəmiyyət tərəfindən işlənilib hazırlanmış hərəkət tərzlərinə yiyələnir. Bu dövrdə diqqəti cəlb edən digər cəhət nitq və əyani-əməli təfəkkürün inkişaf etməsi və başqaları üçün uşaq "Mən" in formalaşmasıdır.

3. Məktəbəqədər yaş dövrü: 3 yaşdan 6 yaşadək.

Bu dövr üçün aparıcı fəaliyyət növü rollu oyunlardır. Uşaq rollu oyunlarda bilavasitə insani münasibətləri mənimsəyir və tədricən cəmiyyətin gələcək üzvü kimi formalaşır. Beləliklə, məktəbəqədər yaşlı uşaqlarda rollu oyunlar əsas yer tutmaqla şəxsiyyətlərarası münasibətlər mənimsənilir. Mənimsəmə prosesində uşaq özünəməxsus xüsusiyyəti, düşüncə tərzini olan şəxsiyyət kimi təzahür edir. Bu zaman uşaqda təxəyyül və simvolik funksiyalar formalaşır, insani münasibətlərə və işlərə ümumi fikir, bələdləşmə əmələ gəlir. Həmin dövrdə ictimai baxımdan əhəmiyyətli və qiymətləndirilən fəaliyyət uşağın artıq məktəb həyatına hazır olmasına şərait yaradır.

4. Kiçik məktəb yaş dövrü: 6-10 yaş.

Həmin dövrdə aparıcı fəaliyyət növü təlimdir. Təlim fəaliyyətində iştirak etməklə uşaq ictimai təcrübəni mənimsəyir, bilik, bacarıq, vərdislərə yiyələnir və bu prosesdə onun özü də inkişaf edir, həm də təlim aparıcı fəaliyyətə çevrilir. Təlim prosesində hafizə təşəkkül tapır, insani münasibətlər, ətraf aləmin cisim və hadisələri haqqında biliklər mənimsənilir, məktəblidə nəzəri şüur və təfəkkür təzahür edir, təlim tələbatı, motivləri yaranır, bilik sahələrinə maraq

əmələ gəlir. Həmin yaş dövrünün nəzərə çarpan əsas cəhəti isə psixi hadisələrin ixtiyariliyi, hərəkətlərin daxili plana malik olmasıdır.

5. Yeniyetməlik dövrü: 10,11-14, 15 yaş.

Aparıcı fəaliyyət növü ictimai faydalı fəaliyyətdir. İctimai fəaliyyətə: əmək, tədris, ictimai-təşkilatı işlər, şəxsi ünsiyyət, idman və bədii fəaliyyət daxildir. Şəxsi ünsiyyət zamanı uşaqlarda şəxsi münasibətlər dəyişir, onda yeni əxlaqi keyfiyyətlər, mənlilik şüuru formalaşır. Yeniyetmə ünsiyyət prosesində müxtəlif şəraitdə müxtəlif ünsiyyət tərzlərinə yiyələnir. Bu dövrdə nəzəri cəlb edən cəhətlər özünüqiymətləndirmə, ətrafdakı adamlara tənqidi münasibət, müstəqillik və kollektivin normalarına tabe olmaq bacarığından ibarətdir. Bu yaş dövründə onların xüsusi fəallığı nəzərə çarpır və meylləri geniş olur.

6. Gənclik dövrü: 15-25 yaş.

Həmin dövrdə aparıcı fəaliyyət növü tədris, peşə fəaliyyətidir. Bu dövrdə əməyə tələbat, idrak maraqları, tədqiqatçılıq bacarıqları, həyat planları, şəxsiyyətin ideya-əxlaqi, vətəndaşlığı kimi keyfiyyətləri formalaşır, özünü şüurlu sürətdə tənzim edir. Tədris peşə fəaliyyəti zamanı gənc nəsil peşə təlimi sahəsinə yönəlir, özünə sənət seçmək iddiasında olur.

7. Orta yaş: bu yaş dövrü iki dövrdən ibarətdir. I dövr- 25 yaşdan 35 yaşadək; II dövr- 36 yaşdan 60 yaşadək.

8. Yaşlı adam: 60 - 75 yaş.

9. Qocalıq yaşı: 75 - 90 yaş.

10. Uzunömürlülülər: 90 yaşdan yuxarı.

Ədəbiyyat:

1. *F.N.İbrahimov, R.L.Hüseynzadə, Bakı-2012*
2. *Qulam Əzizov, Psixologiya, Bakı-2016*
3. <https://aztehsil.com/psixoloq/345-xsiyytin-inkiafnn-ya-xsusiyytli.html>
4. <https://sparkingspeech.com/2019/08/25/social-communication-development-pragmatics/>

**“Magistrant” dövrü elmi jurnalında nəşr olunmaq məqsədi ilə təqdim edilən məqalələr üçün
TƏLƏBLƏR**

“MAGİSTRANT” dövrü elmi jurnalında magistraturada təhsil alan magistrantların nəşr olunmamış elmi məqalələri qəbul edilir. Məqalə **Azərbaycan, ingilis, türk və ya rus** dilində jurnalın elektron ünvanına – j.magistrant@adpu.edu.az, a_zamanov@mail.ru (müvafiq kafedra iclasının qərarı və elmi rəhbərin müsbət rəyi ilə) göndərilir.

Məqalə **Microsoft Word** proqramında Times New Roman şrifti ilə 12 pt. ölçüdə 1,0 intervalla yazılmalıdır. Səhifə ölçüləri: sağdan və soldan 2,0 sm, yuxarıdan 2,5 sm, aşağıdan 2,2 sm olmalıdır.

Başlıq ortada qara və böyük hərflərlə yazılmalıdır.

Məqalənin quruluşu: müəllifin adı, ata adı və soyadı, iş yeri, elmi dərəcəsi və elmi adı, üç dildə açar sözlər və xülasə (70-100 sözdən ibarət, 11 pt. ilə) ədəbiyyat siyahısı. Hər üç dildə yazılmış xülasələr bir-birinin eyni və məqalənin məzmununa uyğun olmalıdır.

Məqalədə verilən **şəkil, rəsm, qrafik və cədvəllər** düzgün, aydın və mətn içərisində olmalı, onlara aid olan yazılar altında yazılmalıdır.

Məqalənin həcmi **4-7 səhifə (15000-18000 işarə)** həcmində qəbul edilir.

İstinadlar mətn içərisində kvadrat mötərizədə göstərilməklə məqalənin sonunda əlifba sırası ilə nömrələnməlidir. Məsələn: [5, s.152].

Ədəbiyyat siyahısında verilən hər bir istinad haqqında məlumat tam və dəqiq olmalıdır. İstinad olunan mənbənin biblioqrafik təsviri onun növündən (monoqrafiya, dərslik, elmi məqalə və s.) asılı olaraq verilməlidir. Simpozium, konfrans materiallarına və ya tezislərinə istinad edilərkən məqalə və ya tezis adı göstəriməlidir.

Redaksiya düzəlişlər etmək üçün məqaləni müəllifə qaytara bilər.

Məqalədə verilən hər hansı bir elmi yenilik, tezis və s. üçün müəllif şəxsən məsuliyyət daşıyır.

Jurnalda dərc olunmayan məqalə geri qaytarılmır.

Çapa imzalanmış 30.08.2022
Kağız formatı 60x84 1/16, çap vərəqi 33
Sifariş 452, sayı 100

ADPU-nun mətbəəsi
Bakı, Ü.Hacıbəyli küçəsi, 68
Tel: (+912)493-74-10
E-mail: poliqrafiya@mail.ru