

AZƏRBAYCAN RESPUBLİKASI ELM VƏ TƏHSİL NAZİRLİYİ
AZƏRBAYCAN DÖVLƏT PEDAQOJİ UNİVERSİTETİ

MAGİSTRANT
dövri-elmi jurnal

ISSN 2788-6964

2023 №6(12)

B A K I

Baş redaktor:**Asəf D.Zamanov**

fizika-riyaziyyat elmləri doktoru, professor
ADPU-nun elm və innovasiyalar üzrə prorektoru
(ADPU, Bakı, Azərbaycan)

Redaksiya heyəti:**Arif Ş.Şəkərəliyev**

iqtidad elmləri doktoru, professor
(ADİU, Bakı, Azərbaycan)

Bəhlul İ.Ağayev

biologiya elmləri doktoru, professor
(ADPU, Bakı, Azərbaycan)

Bəhram H.Əliyev

riyaziyyat elmləri doktoru, professor
(ADPU, Bakı, Azərbaycan)

Əbülfət Q.Pələngov

pedaqogika üzrə elmlər doktoru, professor
(ADPU, Bakı, Azərbaycan)

Əhməd Ş.Abdinov

fizika-riyaziyyat elmləri doktoru, professor
(BDU, Azərbaycan)

Ələkbər Ə.Əliyev

texnika elmləri doktoru, professor
(BDU, Azərbaycan)

Əli Z.Zalov

kimya üzrə elmlər doktoru, professor
(ADPU, Bakı, Azərbaycan)

Əmir İ.Əliyev

hüquq üzrə elmlər doktoru, professor
(BDU, Azərbaycan)

Fərrux A.Rüstəmov

pedaqoji elmlər doktoru, professor
(ADPU, Bakı, Azərbaycan)

Gülnaz A.Abdullazadə

fəlsəfə elmləri doktoru, professor
(BMA, Azərbaycan)

Hikmət Ə.Əlizadə

pedaqoji elmlər doktoru, professor
(BDU, Azərbaycan)

İsa N.İsmayılov

pedaqogika üzrə elmlər doktoru, professor
(ADPU, Bakı, Azərbaycan)

İlham Ə.Şahmuradov

biologiya elmləri doktoru, professor
(AMEA, Bakı, Azərbaycan)

ADPU-Azərbaycan Dövlət Pedaqoji Universiteti**BDU**-Bakı Dövlət Universiteti**ADNSU**-Azərbaycan Dövlət Neft və Sənaye
Universiteti**BMA**-Bakı Musiqi Akademiyası**ADİU**-Azərbaycan Dövlət İqtisad Universiteti**YTU**-Yıldız Teknik Universiteti. İstanbul, Türkiyə**Mahirə N.Hüseynova**

filologiya elmləri doktoru, professor
(ADPU, Bakı, Azərbaycan)

Məhəmməd A.Abduyev

Coğrafiya üzrə elmlər doktoru
(ADPU, Bakı, Azərbaycan)

Mübariz M.Əmirov

pedaqogika üzrə elmlər doktoru, professor
(ADPU, Bakı, Azərbaycan)

Müsavər A.Musayev

fizika üzrə elmlər doktoru, professor
(ADNSU, Bakı, Azərbaycan)

Müsevib İ.İlyasov

pedaqogika üzrə elmlər doktoru, professor
(ADPU, Bakı, Azərbaycan)

Namiq Q.Şıxaliev

kimya üzrə elmlər doktoru, professor
(BDU, Azərbaycan)

Nazim Ə.İmamverdiyev

geologiya-mineralogiya üzrə elmlər doktoru,
professor, (BDU, Azərbaycan)

Oqtay B.Sultanov

tarix elmləri doktoru, professor
(ADPU, Bakı, Azərbaycan)

Ramiz İ.Əliyev

psixologiya elmləri doktoru, professor
(ADPU, Bakı, Azərbaycan)

Sevinc B.Quliyeva

filologiya üzrə fəlsəfə doktoru
(ADPU, Bakı, Azərbaycan)

Surxay C.Əkbərov

texnika elmləri doktoru, professor
(YTU, İstanbul, Türkiyə)

Məsul katib:**Natəvan F.Həsənova***(ADPU, Bakı, Azərbaycan)***Təsisçi:** Azərbaycan Dövlət Pedaqoji Universiteti
–(Bakı, Azərbaycan)**Dövlət qeydiyyatı:**«MAGISTRANT» dövr-elmi jurnalı 29.01.2021-
ci ildə Azərbaycan Respublikası ƏdliyyəNazirliyində Mətbu nəşrlərin dövlət qeydiyyatı
reyestrinə daxil edimişdir.

Qeydiyyat: № 4328

MÜNDƏRİCAT

FİZİKA-RİYAZİYYAT VƏ TEXNİKA ELMLƏRİ

M.A.Gurbanov, F.J.Aliyeva

Effect of photochemical processes on atmospheric air quality.....4

A.N.Həsənova

İnformatika fənninin tədrisində motivasiyanın formalaşması prosesinin tədqiqi.....10

M.M.Əsədova

MATLAB ilə funksiyaların və əsas əməliyyatların yaradılması.....15

N.M.Qurbanlı

Müəllim hazırlığında süni intellekt Chat GPT-dən istifadənin metodiki xüsusiyyətləri.....22

A.R.Yaqubova

Məntiqi funksiyaların minimallaşdırılması və kombinasiyalı qurğuların tərtibi.....31

T.E.Bəybalayeva

İnformasiya təhlükəsizliyinin tətbiqi zamanı qarşıya çıxan çətinliklər.....38

A.H.İsmayılova

X sinifdə həndəsə məzmun xətlərinin aksiomatikası haqqında.....46

X.B.Əliyeva

Törəmənin köməyi ilə funksiyanın araşdırılmasının öyrədilməsi.....52

TƏBİƏT ELMLƏRİ

Z.İ.Məmmədova

Ümumtəhsil məktəblərində biologiyanın tədrisində “Keys” texnologiyalarının tətbiqinin imkanları58

HUMANİTAR VƏ İCTİMAİ ELMLƏR

G.Ş.Demirhan, S.Ə.Babayeva

Management of general educational institutions in the education system of Azerbaijan.....66

Y.V.Cəfərbəyli

Müəssisələrdə yeni məhsul istehsalında layihələrin maliyyələşdirilməsi təhlili.....76

Ə.T.Əhmədov

Taekvondoçuların hazırlığının elmi-metodiki təminatı və məşqçilərin fəaliyyətinin pedaqoji xüsusiyyətləri.....83

T.R.Məcnunova

Ali təhsil müəssisəsinin strategiyasının seçilməsinə təsir edən amillər.....91

N.P.Xasayeva

Məktəb direktorunun texnologiya liderliyi standartları.....96

S.İ.Məmmədخانova	
STEAM təhsil yanaşmasının ixtisasın seçilməsində əhəmiyyəti.....	102
A.A.Əhmədova	
Müasir təhsildə səmərəli idarəetmə və onu şərtləndirən amillər.....	112
J.S.Sultanzadə	
Xalq rəssamı Rafiq Mehdiyevin rəngkarlıq əsərlərinin bədii cəhətləri.....	117
Ş.Ş.Bünyadzadə	
Azərbaycanda elm və təhsilin inkişafında Ulu Öndər Heydər Əliyevin xidmətləri...	124
Ö.Ə.Hacıyev	
Tərbivə prosesinin idarə olunmasında “Məktəblinin dostu” layihəsinin rolu.....	130
A.Ş.Hüseynova	
Hospital məktəblər sisteminin yaranma tarixi (xarici təcrübə).....	136
İ.R.Məmmədli	
Təhsildə ekspert sistemi.....	142
M.Q.Məhərrəmov	
Müstəqillik dövründən bu günə qədər Azərbaycanda bədən tərbiyəsi və idmanın inkişaf tarixi.....	149
S.A.İsmayılova	
Ali təhsilin idarə olunmasında demokratik mədəniyyətin əhəmiyyəti.....	156
A.İ.Xankişiyeva	
Orta məktəblərdə fənn olimpiadalarının təşkili prinsipləri.....	162
N.M.Zahidova	
Strateji planlaşdırmanın ali təhsil müəssisəsinin rəqabət üstünlüyünə və davamlılığına təsiri.....	168

PEDAQOJİ-PSIXOLOJİ ELMLƏR

A.M.Bağirova	
Şəxsiyyətin sosiallaşmasında sosial pedaqoqun rolu.....	176
E.Ə.Allahverdiyev	
Pedaqoji prosesdə gender identikliyi.....	183
A.F.Yusifova	
İnklüziv siniflərdə dərs planlaşdırılmasına verilən tələblər.....	189
Ə.N.Cəfərov	
İdman məşğələlərinin gənclərin intellektual hazırlığına göstərdiyi təsirlər.....	195
E.V.Həsənov	
Qiymətləndirmə məktəbi idarəetmənin vacib atributudur.....	203
N.R.Qədirova	
Ailə mühitinin formalaşmasının sosial-psixoloji problemləri.....	208
F.İ.Aslanova	
Pedaqoji situasiyaların köməyi ilə müəllim-tələbə münasibətlərinin optimallaşdırılması.....	216

M.İ.Ahli	
Uşaqlarda psixomotor inkişaf və sağlamlıq imkanları məhdud uşaqlarda onun inkişaf xüsusiyyətləri.....	222
F.M.Hacıyeva	
Ali məktəblərdə seminar və mühazirə məşğələlərinə verilən tələblər.....	229
F.C.Yusubzadə	
İnklüziv təhsil şəraitində müxtəlif mütəxəssislərin birgə fəaliyyəti.....	235
S.A.Pəniyeva	
Biologiyanın tədrisində differensial yanaşmanın elmi-psixoloji əsasları.....	240
A.M.Adıgözəlzadə	
Daun sindromlu uşaqlarda nitqin formalaşmasında ailə və məktəb mühitinin rolu...247	
A.R.Nəbiyeva	
Diqqət defisitliyinin üstünlük təşkil etdiyi DDHS olan məktəblilər tərəfindən leksik normaların mənimsənilməsi.....	253
A.T.Qaybalızadə	
Zəif eşidən uşaqların psixoloji-pedaqoji xarakteristikası.....	260
F.R.Quluzadə	
Taksonomiyaların tarixi və inkişafı.....	267
A.E.Həsənquluzadə	
Uşaq qorxularının təsnifatı və yaranma səbəbləri.....	275
G.E.Rəcəbova	
Təlim fəaliyyətinin psixoloji mahiyyəti.....	282
Ş.D.Qəniyeva	
Gənclərin əxlaq tərbiyəsinə təsir edən psixoloji amillərin səciyyəsi.....	288
K.V.Namazov	
Şagirdlərin zehni, psixoloji və sosial inkişafına fiziki tərbiyənin müsbət təsiri.....	294
F.E.Qasımova	
Şagird marağının psixologiyası: Piqmalion effekti.....	301
O.M.Yüzbaşıyeva	
Kiçikyaşlı məktəblilərdə diqqətin inkişafına təsir edən psixoloji amillərin rolu.....	311
F.Q.İbişli	
Ali məktəb tələbələrində asosiallığın internet asılılığı ilə əlaqəsi.....	317
A.T.Xaşalova	
3-4 yaşlı uşaqların sosial-emosional inkişafının formalaşdırılması.....	324
V.V.Qədirli	
Biologiya dərslərində Hovard Qardnerin “İntellektli zəka” nəzəriyyəsinin öyrənilməsi yolları.....	330
N.O.Muxtarlı	
Təhsildə müəllim motivasiyasının rolu.....	336
S.X.Heybətova	
İbtidai siniflərdə dərslərin təşkili və idarə olunması prosesində müəllim-şagird əməkdaşlığının əhəmiyyəti.....	343
G.İ.İmanova	
Pedaqoji idarəetmədə innovasiyalar və onların mahiyyəti.....	349

M.A.Gurbanov¹, F.J.Aliyeva²
Institute of Radiation Problems of the Ministry of Science and
Education¹, Azerbaijan State Oil and Industry University²
mgurbanov51@gmail.com, f.aliyeva01@bk.ru

EFFECT OF PHOTOCHEMICAL PROCESSES ON ATMOSPHERIC AIR QUALITY

Summary

In the work under review, based on statistical data in Azerbaijan, data on the quality of atmospheric air and concentration values of monitored emission gases in the atmosphere for 2021, the main emission sources were analyzed. The dependences of concentration of components on the radiation time in the photolysis process of the NO₂, H₂, SO₂, CH₄ system taken as a model gas mixture under the influence of solar rays were studied.

FOTOKİMYƏVİ PROSESLƏRİN ATMOSFER HAVASININ KEYFİYYƏTİNƏ TƏSİRİ

Xülasə

Baxılan işdə Azərbaycan üzrə statistik məlumatlar əsasında 2021-ci il üçün atmosfer havasının keyfiyyəti və atmosfərə atılan tullantı qazlarının qatılıqlarına aid məlumatlar əsasında emissiyaların əsas yaranma mənbələri təhlil edilmişdir. Model qaz qarışığı kimi götürülmüş NO₂, H₂, SO₂, CH₄ sistemlərinin günəş işığının təsiri altında fotolizi zamanı komponentlərin qatılıqlarının şüalanma müddətindən asılılıqları öyrənilmişdir.

ВЛИЯНИЕ ФОТОХИМИЧЕСКИХ ПРОЦЕССОВ НА КАЧЕСТВО АТМОСФЕРНОГО ВОЗДУХА

Резюме

В рассматриваемой работе на основе статистических данных по Азербайджану, данных о качестве атмосферного воздуха и значениях концентрации контролируемых выбросов газов в атмосфере за 2021 год были проанализированы основные источники выбросов. Изучены зависимости концентрации компонентов от времени излучения в процессе фотолиза системы NO₂, H₂, SO₂, CH₄, взятой в качестве модельной газовой смеси, под воздействием солнечных лучей.

Keywords: emission gases, photolysis, smoke

Açar sözlər: emissiya qazları, fotoliz, tüstü

Ключевые слова: выбросные газы, фотолиз, дым

I. Introduction

Photochemical pollution of atmospheric air means the creation of physiologically and ecologically harmful air environment, which is the product of the reactions of various organic matter molecules in the environment to the active particles formed in the photolysis of chemical compounds that have an absorption band in the solar spectrum and are released into the atmosphere under the influence of solar rays. This event was observed in 1944 in the American city of Los Angeles and was called photochemical (smoke) [1,p.7]. However, another type of smoke-fog (Smoke) phenomenon is also observed, and this phenomenon is not caused by photochemical effect, but by the distribution of sulfur oxide and soot particles in the air. Smoke, caused by photochemical effects, is observed with blue smoke and a strong decrease in visibility. It is observed with blue smoke and a strong decrease in visibility. This smoke is irritating to the eyes and respiratory tract. If the air remains in this state for a long time, it leads to diseases and even death among the population. This situation has a negative effect on vegetation and causes corrosion of metals.

Initially, statistical data on the emission of photochemically sensitive substances in the big cities of the republic were analyzed. The following table shows the results of air monitoring of the major cities of the republic and the dispersion particles of nitrogen dioxide (NO₂), sulfur dioxide (SO₂), carbon dioxide (CO), PM_{2.5} and PM₁₀, which play an important role in the formation of photochemical smoke (smoke) in 2021 [2, <https://www.stat.gov.az>]. The data on the average annual concentration, mkg/m³, which was monitored for the year 2021.

Table 1. The amount of pollutants released into the atmosphere of the country from sources of economic activities in 2021 (thousand tons) [2, <https://www.stat.gov.az>].

	Released into the atmosphere pollutants, (thousand tons)
<i>Total</i>	156,7
Industry:	114,3
Processing industry	30
Electricity, gas and steam generation, distribution and supply	25,1
Water supply, wastewater and waste treatment	0,4
Construction	1,4
Transport, storage and communication	38,3

Table 2. Air quality indicators in major cities of the Republic for 2021, mg/m³ [2, <https://www.stat.gov.az>].

Cities	NO ₂	SO ₂	CO	PM _{2,5}	PM ₁₀
Baku	48	23	1531	-	49
Ganja	41	35	-	-	-
Sumgait	45	25	-	-	-

The purpose of the research is to analyze the information about the state of atmospheric air pollution in the territory of the republic and to study the transformation process of NO₂ gas mixture under the influence of solar rays as a model system.

II. Methodology

Initially, potassium ferrioxalate salt was used as an actinometrical method for measuring the intensity of solar radiation [3]. This method allows determining the intensity of solar energy in the range of 450-700 nm. For this purpose, the solution originally used for the actinometer was prepared. The solution consists of the following stages

- a) 0.1 n. Sulfuric acid;
- b) 0.1% solution of 1.10 phenatrolin in water;
- c) preparation of buffer solution, for this purpose 600 ml of 1 n. sodium acetate, 1n. It is prepared by adding 100 ml of water to 360 ml of sulfuric acid solution.

The prepared solution is photolyzed under the influence of sunlight, and the concentration of iron 2+ ions is calculated by this formula.

$$N_{\text{Fe}^{2+}} = 10^{-3} \frac{V_1 \cdot V_3 \cdot D}{V_2 \cdot l \cdot \varepsilon}$$

Here V_2 - the volume of the irradiated sample taken for analysis, ml, V_1 - the total volume of the irradiated sample, V_3 - the final sample volume created during the dilution of the V_2 volume, D - the optical density of the solution at 510 nm, ε - the extension coefficient at 510 nm, l - is the length of the optical path.

Light intensity (I) is calculated by the following formula.

$$I = 10^{-3} \frac{V_1 \cdot V_3 \cdot D}{V_2 \cdot l \cdot \Phi} \text{ (einstein /sec}^{-1}\text{)}$$

Here, Φ is the output of the decomposition process of potassium ferrioxalate.

The density of the photosensitive component of the gas mixture - NO_2 was determined by colorimetric methods. According to this method, the Griess reagent is crushed and dissolved in 99% acetic acid, and 450 ml of distilled water is added to the solution. The prepared solution is shaken in an ampoule and analyzed in a spectrophotometer with a wavelength of 520 nm. The concentration of NO_2 is determined using a calibration curve.

III. Results

Amounts of added emission gases – CH_4 , SO_2 , H_2 , CO were determined by gas chromatography method. Gases collected in quartz ampoules through a vacuum device were exposed to sunlight for different of time. The dependence curves of the concentration of the considered gases on the irradiation time are given in the fig.1.

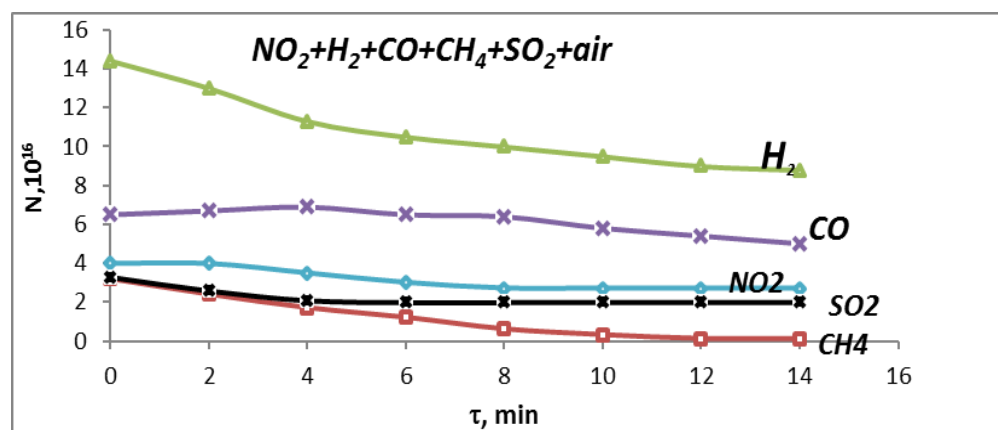

Fig.1. Dependence of CH_4 , SO_2 , H_2 , CO concentrations on irradiation time

As can be seen from fig.1, the density of the added emission gases decreases depending on the irradiation time. The concentration of CH_4 , H_2 , CO decreases faster depending on the irradiation time. This dependence is explained by the reactions of oxygen atoms with these molecules due to the absorption of sunlight by NO_2 . The figure below shows the wavelength distribution of sunlight at sea level and in the upper atmosphere.

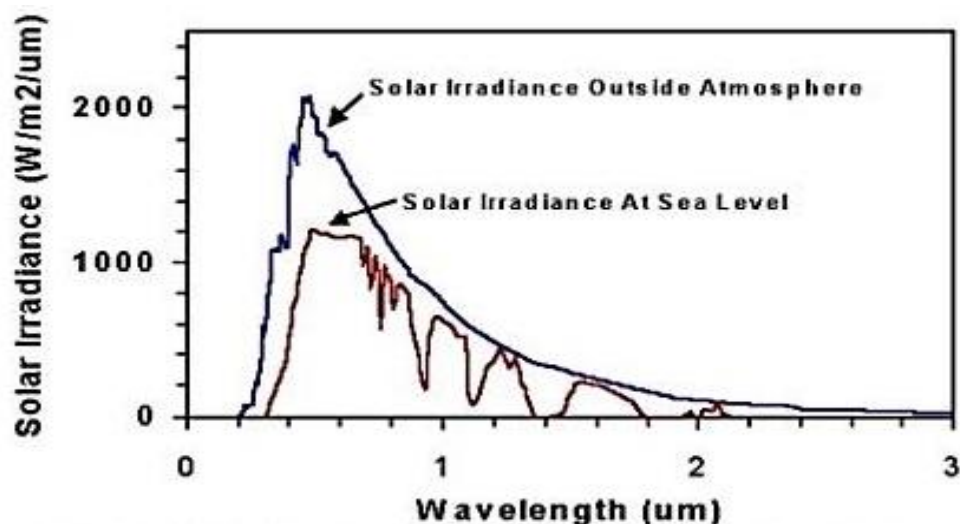

Fig. 2. Solar irradiation Spectra above the atmosphere and at sea-level [4, p.1]

As you can see from fig.2, the maximum intensity of the solar spectrum is observed in the range of 400-800 nm. For comparison, the wavelength dependence of the visible region absorption coefficient of NO₂ is given.

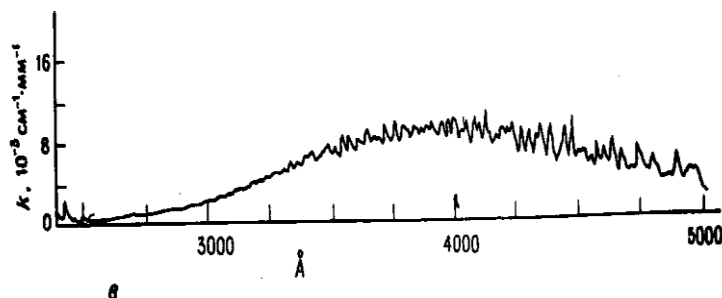
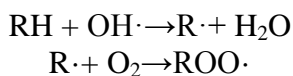
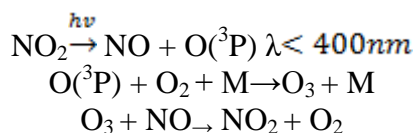
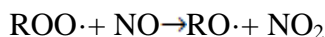

Fig. 3. Absorption spectrum of NO₂ molecule [5, p.269]

As can be seen from the fig.3, the maximum values of the absorption coefficient of the NO₂ molecule correspond to the intensities of solar radiation in the visible region.





The oxygen atoms formed in the photolysis process of NO_2 react with hydrocarbons, and the reaction of OH radicals with heavier and more complex hydrocarbons leads to the formation of toxic chemical compounds called peroxy nitrates in the presence of NO in the environment.

IV. Conclusions

The conducted statistical analysis and the experimental study of the model system in the visible light region show that officially monitored emission gases are subjected to the transformation process under the influence of solar rays. The obtained results can lead to the formation of substances called photo-oxidants and increase the toxicity of the air environment in the presence of compounds with a stronger degree of toxicity in the gas mixture.

References

1. В.Ф.Исидоров. *Органическая химия атмосферы* / Под ред. Б.В.Иоффе, Л.Химия, 1985/264 с.
2. <https://www.stat.gov.az/> *Azərbaycan Respublikasının Dövlət Statistika Komitəsi 2021-ci il.*
3. *Экспериментальные методы химической кинетики: Учеб. Пособие* / Под ред. Н.М.Эмануэля и М.Г.Кузьмина. Изд-во Моск. Ун-та, 1985-384 с.
4. M.Bozzetti, G. de Candia, M.Gallo, O.Losito, L.Mescia, F.Prudenzan. *Analysis and Design of a Solar Rectenna / IEEE International Symposium on Industrial Electronics (ISIE) 4-7 July 2010, p.1-5*
5. Окабе Х., *Фотохимия малых молекул: Пер. с англ. М.Мир 1981-504 с.*

A.N.Həsənova
Azərbaycan Dövlət Pedaqoji Universiteti
ahesenova060@gmail.com

İNFORMATİKA FƏNNİNİN TƏDRİSİNDƏ MOTİVASİYANIN FORMALAŞMASI PROSESİNİN TƏDQIQI

Xülasə

Motivasiya və ya başqa sözlə, insanları müəyyən məqsəd üçün hərəkətə keçirən güc olan motivasiya xüsusilə günümüzün qalib, sehrli sözüünə çevrilmişdir. Fərdi səviyyədə sosial səviyyəyə qədər geniş diapazonda bir çox tənzimləmə funksiyalarının yanında yer almışdır və onunla məşğul olmuşdur. Yaşadığımız dövr sürət və məlumat əsridir. İnformasiyaya tez daxil olan və onu tez emal edən qalib gəlir. Təhsil sistemimiz zamanla ayaqlaşmaq üçün irəliləyir. Dəyişən proqramlar və əlavə edilən yeni kurslar məktəblərdə təhsilin keyfiyyətini yüksəltmək məqsədi daşıyır.

ИЗУЧЕНИЕ ПРОЦЕССА ФОРМИРОВАНИЯ МОТИВАЦИИ В ОБУЧЕНИИ ИНФОРМАТИКЕ

Резюме

Мотивация, или, другими словами, сила, которая побуждает людей действовать ради определенной цели, стала победным, волшебным словом, особенно сегодня. Он расположен рядом и выполняет множество регулирующих функций, начиная от индивидуального и заканчивая общественным уровнем. Эпоха, в которой мы живем, — это эпоха скорости и информации. Выигрывают те, кто быстро получает доступ к информации и быстро ее обрабатывает. Наша система образования развивается, идя в ногу со временем. Изменение программ и добавление новых курсов направлено на улучшение качества образования в школах.

STUDY OF THE PROCESS OF FORMATION OF MOTIVATION IN THE TEACHING OF INFORMATICS

Summary

Motivation, or in other words, the power that moves people to act towards a certain goal, has become the winning, magic word especially today. It has been located alongside and engaged in many regulatory functions ranging from the individual to the societal level. The era we live in is the era of speed and information. Those who access information quickly and process it quickly win. Our education system is evolving to keep up with the times. Changing programs and adding new courses aim to improve the quality of education in schools.

Açar sözlər: metodologiya, informasiya, texnologiyalar, motivasiya, kompüter
Ключевые слова: методология, информация, технологии, компьютер
Key words: methodology, information, technologies, motivation, computer

Məlum olduğu kimi insanlar həyatın müxtəlif dövrlərində uğur əldə etmək üçün çətinliklərlə mübarizə aparmağı bacarmalıdırlar. Məqsədə çatmaq üçün baş vurulan hər bir yol insanın görəcəyi işə daha həvəskar olmasına birbaşa təsir edir. Uğurları artırmağın yollarından biri də tələbə motivasiyasını artırmaqdır. Halbuki insan maşın və ya nəqliyyat vasitəsindən çox fərqlidir. Ehtiyacları, gözləntiləri və məqsədləri olan insan yaradıcılığı və saysız-hesabsız istedadı ilə xüsusi əhəmiyyət kəsb edir. Bu üstünlüyə malik insanların davranışında təsirli olan motivasiya məsələsi diqqətdən kənar qala bilməz. Təhsillə bağlı tədqiqatlarda ümumi məqsəd tələbə uğurudur. Bu səbəbdən həyata keçirilən işlər şagirdlərin uğurlarının artırılmasına yönəlib. Bu uğuru artırmaq üçün müəyyən hədəflər qoyulur. Digər tərəfdən, ölkəmizin gələcəyi üçün elm təhsilində hədəflər müəyyən edilərkən praktiki təhsilin nə qədər zəruri olduğu unudulmamalı, məktəblərdə laboratoriya imkanları daim artırılmalı, yenilənməlidir.

Təhsil sisteminin əsasını təşkil edən düzgün öyrətmə və öyrənmə prosesi tələbənin motivasiyasının yüksək olduğu təqdirdə daha effektiv nəticə verir. Bu gün əksər peşə sahələri üzrə kompüter qurğusundan istifadə olunduğu amilini nəzərə alaraq deyə bilərik ki, İnformatika fənninin təhsildə önəmi getdikcə artmaqdadır. Bu isə istər şagirdlərin, istərsə də ali təhsil alan tələbələrin özünü inkişaf etdirməsi prosesində mühüm önəm daşıyır.



Təsvirdən göründüyü kimi keyfiyyətli şəkildə bilikləri mənimsəmək üçün motivasiyalı öyrənmək daha əlverişlidir. İnformatika fənninin öyrədilməsi

zamanı kompüterlərdən istifadə olunması və bu qurğunun bir sıra xüsusiyyətlərinin maraqlı formada öyrənmələrə tədris olunması təhsilin keyfiyyətini daha da artıracaqdır. Motivasiya insanın öz daxili strukturu daxilində yaratdığı dəyər sistemini aktivləşdirməklə təsirli ola bilər. Motivasiya, fərdləri fərqli ehtiyaclarını ödəmək üçün məmnuniyyəti təmin edəcək və ya məqsədə aparan davranışlara sövq edən bir prosesdir.

Motivasiya həm cəlbəedici, həm də məyusedici bir mövzudur. Maraqlıdır ki, hər bir davranışın arxasındakı motivi müəyyən etməyə vaxt sərf edirik. Bunu müəyyən edərkən bəzən səhv edirik. Bu səbəbdən motivasiya həm də maneə törədir. Çünki biz insanın motivasiyasını deyil, yalnız nə etdiyini görürük və bunun məqsədlə necə əlaqəli olduğunu anlayırıq. Ancaq insanı motivasiya edən motivasiya gizlidir.

İnsanlar qarşılıqlarına qoyulan məqsədlərə doğru cəzb etməyə və uğur ölçülərinə uyğun hərəkət etməyə meyillidirlər. Çünki son nəticədə uğur ona nail olan insanın təşkilatdakı yerini müəyyənləşdirəcək. Buna görə də, insanlar planlaşdırılan strategiyanın həyata keçirilməsinə öz həvəslərini qatmaq istəyirlərsə, effektiv motivasiyadan daha vacib bir vasitə ola bilməz. İnsanları motivasiya edən, hərəkətlərinin istiqamətini müəyyən edən düşüncələri, ümidləri, inancları, bir sözlə, arzuları, ehtiyacları və qorxularıdır. Bu sözlər aktiv və həvəsləndirici qüvvələrdir. Deməli, insan fəaliyyəti (davranışı) həm də fərdlərin istəkləri, inancları, ehtiyacları və hətta qorxuları ilə idarə olunur. Bu qüvvələrin birləşməsi insanın məqsədə çatmaq üçün psixoloji səylərini təşkil edir, davamlılıq və dinamizmi təmin edir.

Motivasiya anlayışının əsasını təşkil edən ehtiyac və istəklər mahiyyətcə insanın yaşadığı mədəniyyətin, sosial ədalətin və ictimai quruluşun, həmin şəxsin emosional və mənəvi quruluşunun təsiri altında formalaşır. İnsan motivasiyası insanların qarşılıqlı əlaqədə olduğu bütün obyektlərlə sıx bağlıdır.

Davranışda istək və məqsədlər gizlənsə də, insanın davranışına təsir edən və yönləndirən çoxlu stimullar da vardır. Bunlar, ümumiyyətlə ətraf mühit şəraiti, şəxsi təəssüratlar, sosial vərdişlər və münasibətlər kimi elementlərdən ibarətdir. Şəxsin istək və ehtiyacları təmin edilmədikcə, balanssızlıq vəziyyəti yaranır. İnsanın dərinliklərində bu ehtiyacları müəyyən edən motivlər şəxsidir. Bu güclər bəzən ictimai mühitin və mədəniyyətin təsiri ilə zəifləyir, gizli güclərini itirir və ya istiqamətini dəyişərək başqa istəklər kimi ortaya çıxmağa bilirlər. Bu zaman insanın yaşadığı mühit sosial-mədəni mühitə, adət-ənənələrə uyğun gəlməyən istək və ehtiyaclardan doğan motivlər öz gücünü saxlaya bilmir. Əksinə, insanın yaşadığı mühitə uyğun istəklər qəbul oluna və mənimsənilə bilər. Motivasiya insanın müəyyən bir hərəkəti yerinə yetirmək

üçün bəzi daxili və xarici amillərdən aldığı qüvvə ilə şövq, canlandırma, davranışda qətiyyət və davranışını idarə etməsidir.

Motivasiyanın ümumi xarakterini, yəni insanların müəyyən davranışları ilə bağlı olması, həvəsləndirici və yönləndirici olması baxımından xüsusiyyətlərini aşağıdakı kimi ümumiləşdirmək olar:

a) Motivasiya fərdi bir fenomendir və buna görə də hər bir insan fərqlidir; (bütün motivasiya nəzəriyyələrinin əsası bu fərqləri vurğulamaqdır).

b) Motivasiya davranış və birbaşa performansın özü deyil; (söhbət insana daxilədən və xaricədən təsir edən qüvvələrdən gedir).

c) Motivasiyaya ümumiyyətlə niyyət kimi baxmaq olar. Motivasiyanın işçilərin nəzarəti altında olduğu güman edilir və davranışlar səyin genişləndirilməsi kimi motivasiya ilə müəyyən edilir.

Motivasiya çoxşaxəlidir. Burada insanları nəyin fəallaşdıracağını və zamanla dəyişən motivasiya amillərinin nə olduğunu bilmək lazımdır.

Motivasiyanın verdiyi impulsların təsiri altında hərəkətə keçmək və onu davam etdirmək istəyi hiss olunur. Hər bir insan orqanizmində onu davamlı və səbrlə işləməyə həvəsləndirən və şövq edən bəzi hərəkətverici qüvvələr vardır. Hər bir şüurlu hərəkəti həmin hərəkəti edən şəxsin rəftar və davranışları ilə izah etmək olar. İnsan davranışları bir “motiv”in nəticəsidir. Hər bir insanın müxtəlif növ və xüsusiyyətlərə malik çoxlu ehtiyacları var. Bu ehtiyacların intensivliyi və davamlılığı insandan insana dəyişir. Məqsədli və şüurlu şəkildə həyata keçirilən hər bir fəaliyyət motivasiya elementinin tətbiqi nəticəsində baş verir. Bu, məqsədə çatmaq üçün sərf olunan səylərin nəticəsidir.

Motivasiyanın baş verməsi üçün tələb olunan şərtlər:

1. İnanmaq: İnsan bir qərar verərkən bu qərarı verməzdən əvvəl ilk növbədə bunu edə biləcəyinə inanmalıdır. Özünə inamı təmin edə bilən yeganə insan özüdür. Ətrafdakılar kömək edə bilər, ancaq bunu yalnız şəxs edə bilər. Məsələn, əgər hədəfləriniz yaxşı təhsil almaq, yaxşı ana və ata olmaq və yaxşı pul qazanmaqdırsa, bu məqsədlərə çatmaq üçün hərəkətə keçməlisiniz. Əgər hərəkətə keçməyinizə mane olan bir şey varsa, onları tapıb düzəltməli və buna əmin olmalısınız.

2. Özünə inam: Özünə inanmaq dinc bir zehnin açarıdır. Ağıl sakit və inamlı olduqda yaxşı işləyir. Özünə inamın olmaması mənfi düşüncənin məhsuludur və əslində faydalı bir şey vermir. Məqsədlərə çatmaq üçün lazım olan qiyməti ödəməyə hazır olmaq lazımdır. İnsan nəyi həqiqətən arzulayırsa və çalışmağa hazırdırsa, ona asanlıqla nail ola bilər. Xəyallarını öz gücü ilə həyata keçirə biləcəyinə inanan insan şövqlü, sədaqətli və həyat sevincinə sahibdir. İnsanın gələcək ümidi onun indiki gücünün mənbəyidir. Hər kəs

onları xəyallarından ayıran şüşə arakəsməni çıxarmaq səlahiyyətinə malikdir. Önemli olan həyatdan nə istədiyinizi kəşf etmək və bu yolda irəliləməkdir.

3. Gizli istedadları üzə çıxarmaq: Əgər insan məqsəd qoyub bu məqsədlərə çatmaqda ciddirsə, özünü sınımalıdır. İnsan özünü tanımağa və necə olduğunu qiymətləndirməyə vaxt ayırmalıdır.

Təhsil peşəkar mütəxəssis kimi formalaşmaq üçün əsas acaıdır. İnsanlar müasir dövrdə kompüter texnologiyalarının geniş həcmli inkişafını nəzərə alaraq İT sahəsi üzrə çalışmağa daha çox üstünlük verirlər. Bu baxımdan nəzərə almaq lazımdır ki, həvəsli şəkildə elm öyrənmək həm təhsilli olmağa, həm də insanların özünü inkişaf etdirməsinə birbaşa olaraq təsir göstərəcəkdir.

Ədəbiyyat

1. *Napoleon Hill, "Düşün və varlan", ABŞ, New York-2009.*
2. *Mömin Sekman, "Hərşey səninlə başlar", İngiltərə-2016.*
3. <https://www.aztehsil.com/news/6621-motivasiya-v-onun-tlimd-rolu.html>
4. *Stephen R.Covey, "Yüksək effektiv insanlar ın 7 vərdişi", ABŞ, Los-Angeles-2020.*
5. <http://motivasiya.com/tehsilde-motivasiya/usaqlarda-motivasiyani-necə-temin-edek-116/>
6. *Diana Stirling, "Motivation in Education", USA, January 2013.*
7. *Detlef Urhahne, Lisette Wijnia "Theories of Motivation in Education: an Integrative Framework", Accepted: 16 March 2023 / Published online: 30 March 2023 © The Author(s) 2023.*
8. *Tatiana Victorovna Ermolova, "Мотивация обучения и достижения успеха. Обзор монографии доктора Бобби Хоффмана", July 2019.*

M.M.Əsədova
Azərbaycan Dövlət Pedaqoji Universiteti
maleykasadova@gmail.com

MATLAB İLƏ FUNKSIYALARIN VƏ ƏSAS ƏMƏLİYYATLARIN YARADILMASI

Xülasə

Funksiyalar MATLAB proqramında misal və məsələlərin həlli üçün daha səmərəli və daha effektiv üsullar təklif edir. Elmdə gedən sürətli inteqrasiya prosesi bütün sahələri müəyyən bir platformada birləşdirməyə imkan verən bir müstəvi yaradıb. Bu müstəvi virtual reallığa çevrilmiş avtomatik (tətbiqi proqramlar) sistemlər platformasıdır. Elmi biliklərin sürətlə və kumulyativ şəkildə yığılması nəticəsində tədqiqatçılar üçün elmi əsərlərini yazmaq və təhlil etmək ciddi mənada problemə çevrilib. Qeyd olunan boşluğu aradan qaldırmaq üçün daha çox sosial elmlərdə olan kumulyativ biliklərin, arqumentlərin yoxlanılması, həmçinin ədəbiyyat axtarışlarından tutmuş nəticəyə qədərki proses üçün ötən əsrin 80-ci illərindən başlayaraq tətbiqi proqramlar yaradılmağa başlandı. Bu proqramlardan biri də MATLAB proqramıdır. Bu proqramın köməyi ilə biz tədqiqat əsərinin məlumatlarını, faktlarını, fərziyyələrini yoxlaya və təhlil edə bilirik. MATLAB proqramında hesablama texnikaları avtomatik mexanizmlə həyata keçirildiyi üçün həm daha güvənli, həm də daha az xətalı olur.

СОЗДАНИЕ ФУНКЦИЙ И ОСНОВНЫХ ОПЕРАЦИЙ В MATLAB

Резюме

Функции предлагают более эффективные и действенные способы решения примеров и задач в MATLAB. Процесс быстрой интеграции в науке создал плоскость, позволяющую соединить все области науки на определенной платформе. Эта плоскость представляет собой платформу автоматических (прикладных программ) систем, превращенных в виртуальную реальность. В результате быстрого и кумулятивного накопления научных знаний для исследователей стало серьезной проблемой писать и анализировать свои научные работы. В целях устранения указанного пробела начиная с 80-х годов прошлого века стали создаваться прикладные программы для проверки совокупных знаний и аргументов в социальных науках, а также для процесса от поиска литературы до заключения. Одной из таких программ является MATLAB. С помощью этой программы мы можем проверить и проанализировать данные, факты, гипотезы исследовательской работы. Поскольку методы расчета в MATLAB выполняются автоматическим механизмом, они более надежны и менее подвержены ошибкам.

CREATING FUNCTIONS AND BASIC OPERATIONS WITH MATLAB

Summary

Functions offer more efficient and effective ways to solve examples and problems in MATLAB. The rapid integration process in science has created a plane that allows all fields to be connected on a certain platform. This plane is a platform of automatic (application programs) systems turned into virtual reality. As a result of the rapid and cumulative accumulation of scientific knowledge, it has become a serious problem for researchers to write and analyze their scientific works. In order to eliminate the mentioned gap, applied programs were started to be created starting from the 80s of the last century for the verification of cumulative knowledge and arguments in social sciences, as well as for the process from literature searches to the conclusion. One of these programs is MATLAB. With the help of this program, we can check and analyze the data, facts, hypotheses of the research paper. Since the calculation techniques in MATLAB are performed by an automatic mechanism, they are both more reliable and less error-prone.

Açar sözlər: MATLAB, funksiya, giriş, çıxış, əsas əməliyyatlar

Ключевые слова: MATLAB, функции, ввод, вывод, основные операции

Key words: MATLAB, function, input, output, basic operations

Mövzunun aktuallığı: Məqalədə MATLAB-ın funksiyaları, onların rolu və təsnifatı haqqında ümumi məlumat verilmişdir. Funksiyalar çox olduğundan onların öyrədilməsi zamanı daha ümumi xarakteristikaları və fərqli cəhətləri təhlil edilir, analoji olaraq öyrədilməsinə tövsiyyələr verilir. Ədədi ortanın bu funksiyalar vasitəsi ilə tapılması proqramlar vasitəsi ilə əks edilmişdir.

Mövzunun elmi yeniliyi: Tədris prosesində rahat istifadə üçün yaradılmış proqramlardan olan MATLAB proqramlarından istifadə zamanı əsas funksiyalar qabardılır, onların hər birinin cəhətləri ümumiləşdirilir, öyrədilməsində bu xassələrdən istifadəyə nümunələr göstərilir.

Mövzunun nəzəri əhəmiyyəti: MATLABda funksiyalardan istifadəyə son illərdə böyük diqqət yetirilmişdir. Funksiyalar müxtəlif növ məsələlərin, misalların tez bir zamanda düzgün şəkildə həll olunmasını təmin edir. Bu elmi məqalə funksiyaların istifadəsinin məsələ və misalların həlli proqramlarına necə daxil edilə biləcəyini əks etdirir. Bu tədqiqatın nəzəri əhəmiyyəti funksiyaların həm cəlbedici, həm də effektiv olan innovativ öyrənmə üsulunu təmin etməklə müəllimin pedaqoji ustalığını necə artırma biləcəyini izah edir.

Mövzunun praktiki əhəmiyyəti: Funksiyaların yazılması və istifadəsi MATLAB mühitində ən çox ehtiyac duyulan mövzulardan biri olduğu üçün bu mövzudan danışmağa ehtiyac duyduq. Biz MATLAB Yardım Mərkəzi səhifəsindən dəstək olaraq bu problemi izah etməyə çalışacağıq.

Funksiya nədir?

Funksiya sadəcə tapşırıq və ya qayda deməkdir. Elmi cəhətdən funksiyalar riyaziyyatda dəyişən ədədləri giriş kimi qəbul edən və onlardan çıxış nömrəsi yaradan qaydalardır. MATLAB proqramında öz kitabxanasında quraşdırılmış hazır əmrlər var. Bunlar da funksiyalardır. İstədiyiniz kimi yazı biləcəyiniz funksiyalar da ola bilər. MATLAB mühitində işinizdə tez-tez istifadə edəcəyiniz qayda və ya əmrləri funksiya olaraq istifadə etmək mümkündür. Beləliklə, əsas proqramınızda kod sıxlığı azalacaq və nəzərdən keçirmək və işləmək daha asan olacaq [1, s.25].

MATLAB ilə funksiyanı necə təyin etmək olar?

Ən əsas formada funksiya aşağıdakı kimi müəyyən edilir.

```
function [y1,...,yN] = myfun(x1,...,xM)
```

Burada:

- function = “Funksiya” deməkdir. Ondan sonrakı sətirlərin funksiya ifadəsi olduğunu müəyyən etməyə xidmət edir.
- [y1, ..., yN] = Bu ifadə funksiyanın çıxışlarını ifadə edir. Burada tək çıxış və ya birdən çox çıxış ifadəsi ola bilər.
- myfun = Bu funksiya adı MATLAB proqramında başqa komanda səhifəsində (“Redaktor”) və ya əmr pəncərəsində (“Əmr pəncərəsi”) yazdığınız əmrlər daxilində funksiyanızı çağırmaq üçün istifadə olunur. Həm də vacib bir məqam, funksiyanızı bu adla yadda saxlamağınızdır.
- (x1,...,xM) = Bu ifadə funksiyanızın giriş qiymətləridir. Bu giriş dəyərləri funksiyada istifadə üçün xaricdən daxil edilir.
- Əhəmiyyətli bir məqam ondan ibarətdir ki, funksiyanı bitirərkən, onu “son” ifadəsi ilə bitirmək lazımdır.
- Əgər funksiyanız əsas proqramınızı saxladığınız və işlətdiyiniz fayl yolundan ayrı yerdədirsə və onu əsas proqramda göstərməmişsinizsə, aşağıdakı kimi xəta ala bilərsiniz.

MATLAB ilə funksiya nümunələri:

Başlamaq üçün əsas funksiya ifadəsini yaradaq və onu işə salaq.

```
function output = islem(x)
output = (x * 5) - 2;
end
```

Funksiyamız əvvəlcə əsas proqramdan gələn dəyəri 5-ə vuracaq, sonra 2-ni çıxaracaq və nəticə dəyərini yenidən əsas proqrama göndərəcək.

```
% Ana Program
|
giris = 10;

cikis = islem(giris)
```

Funksiyanın çıxışı aşağıdakı kimi olacaq.

```
> islem_Kodu

cikis =

48
```

“Proses” funksiyası ilə giriş dəyərini birbaşa əsas proqramın istənilən yerinə yazdıqdan sonra çıxış dəyərini əldə edə bilərik.

Funksiya daxilində 1 sətir kodunu birbaşa əsas proqramda yazı bilərdik. Lakin aşağıdakı nümunələrdən də görüldüyü kimi, əsas proqram daxilində daha əhatəli funksiyaların yazılması proqramı həm sıxlaşdıracaq, həm də araşdırmanı çətinləşdirəcək.

Polinom kalkulyator funksiyası:

$P(x) = 8x^3 - 3x^2 + 4x - 9$ Polinomu hesablamaq üçün funksiya yazaq.

```
function P = polinom(x)

P = (8^3) - (3^2) + (4*x) - 9;

end
```

Nəticə ifadəsini giriş dəyəri kimi 5-ə əsaslanaraq hesablayaq.

```
% Ana Program

giris_degeri = 5;

sonuc_degeri = polinom(giris_degeri)
```

Funksiyanın çıxışı aşağıdakı kimi olacaq.

```
>> polinom_Kodu  
  
sonuc_degeri =  
  
514
```

Rəhbərlik etmək üçün bu funksiyanı bura əlavə etdik. Təbii ki, biz də əsas program daxilində çoxhədli yazıb onu hesablaya bilərik. Ancaq birdən çox polinom olsaydı və hər bir yeni dəyişən üçün nəticələr lazım idisə, onları bir-bir yazmaq və nəticələri tapmaq lazımsız kod istifadəsinə və artıqlığa səbəb olardı [3, s.2].

Ədədi orta hesablama funksiyası:

Bir addım da irəli getmək üçün “hazır funksiyalardan” da istifadə etdiyimiz ədədi orta hesablama funksiyasını yazaq.

```
function ort = ortalama(x)  
  
ort = sum(x(:))/numel(x);  
  
end
```

Yuxarıda qeyd etdiyim kimi burada istifadə etdiyim bəzi əmrlər hazır funksiyalardır. Bunları yenidən yazmağa ehtiyac yoxdur. Burada da:

- `sum`: Elementlərin cəmini verən funksiyadır.
- `numel`: Bu, elementlərin ümumi sayını verən bir funksiyadır.

Bu funksiyada orta hesabla kod yazdıq. Normalda, ilk daxil edilən dəyərdən bitiş dəyərində qədər bütün nömrələri bir-bir əlavə etmək lazımdır. Sonra neçə ədəd olduğunu hesablamaq lazım gələcəkdir. Nəhayət, bunların bir-birinə bölünməsi ilə nəticə əldə ediləcəkdir. Kiçik diapazonda bunu uzun kodla və ya əl hesablaması ilə tapmaq olar. Lakin daha geniş diapazonda bu mümkün deyil.

İndi funksiyanı çağıraraq və nəticəyə baxaq. 1-dən 99-a qədər (99 daxil olmaqla) ədədlərin ortasını tapaq.

```
% Ana Program  
  
giris = 1:99;  
  
sonuc = ortalama(giris)
```

- Aralıq giriş ifadəsi ilə müəyyən edilir.

• Nəticə ifadəsi çıxış dəyişənidir. Bu dəyişənə funksiyanın çıxışı təyin edilir.

Diqqət etsəniz, funksiya ifadəsində “orta(x)” yazıldığı halda, burada “orta (giriş)” və buna bənzər şəkildə funksiya ifadəsində “ort” çıxış kimi yazıldığında “nəticə” yazılır. Bu onu göstərir ki, dəyişən adları vacib deyil, yalnız funksiya adı düzgün yazılmalıdır.

Funksiyanın çıxışı aşağıdakı kimidir.

```
>> Ortalama_Kodu
```

```
sonuc =
```

```
50
```

Birdən çox giriş və çıxışları olan funksiya:

Bu bölmədə funksiya birdən çox giriş dəyərinin verilməsi və həmin funksiya birdən çox çıxış dəyərinin alınması nümunəsini verəcəyik [5, s.3]. Bizim funksiya dörd əməliyyatı yerinə yetirən kiçik kod bloku. Əsas proqramda yazdığınız 2 ədədi götürür, onları funksiya daxilində toplama, çıxma, vurma və bölmə əməliyyatlarına tətbiq edir və hər birini ayrı-ayrılıqda çıxış kimi verir.

```
function [s1, s2, s3, s4] = dortislem(g1, g2)

    s1 = g1+g2;

    s2 = g1-g2;

    s3 = g1*g2;

    s4 = g1/g2;

end
%Ana Program

birinci_sayi = 24;

ikinci_sayi = 8;

[toplama, cikarma, carpma, bolme] = dortislem(birinci_sayi, ikinci_sayi)
```

Funksiyanın çıxışı aşağıdakı kimidir.

```
>> dortislem_Kodu  
toplama =  
    32  
cikarma =  
    16  
carpma =  
    192  
bolme =  
     3
```

Nəticədə funksiyalar müəllifə kodu yazarkən proqramdakı kod qarışıqlığından xilas olmağa və eyni funksiyadan eyni əməliyyatlar üçün istifadə edərək sürət qazanmağa imkan verir. Təbii ki, görüləcək işdən asılı olaraq çoxlu müxtəlif funksiyalar yazıla bilər.

Nəticə

1) Funksiyalar müxtəlif növ məsələlərin, misalların tez bir zamanda düzgün şəkildə həll olunmasını təmin edir.

2) Müəllimlər bu funksiyalardan istifadənin zamana və resurslara qənaət baxımından çox faydalı olduğunu bildirirlər.

3) Bu proqramların vasitəsi ilə məsələlərin həll edilməsi yeni və innovativ tədris nəticələrini artırır.

Ədəbiyyat

1. *Duane Hanselman, Bruce Littlefield, MathWorks Inc. The Student Edition of Matlab Version 5 User's Guide.*
2. *Eklas Hossain MATLAB and Simulink Crash Course for Engineers.*
3. <https://www.mathworks.com/help/matlab/function-basics.html>
4. https://www.mathworks.com/help/matlab/matlab_prog/create-functions-in-files.html <https://www.mathworks.com/help/matlab/ref/function.html>

N.M.Qurbanlı
Azərbaycan Dövlət Pedaqoji Universiteti
narmingurbanli111@gmail.com

MÜƏLLİM HAZIRLIĞINDA SÜNİ İNTELLEKT CHAT GPT-DƏN İSTİFADƏNİN METODİKİ XÜSUSİYYƏTLƏRİ

Xülasə

Əsli görünməmiş sürətlə irəliləyən texnoloji tərəqqi və süni intellektin müxtəlif sahələrə geniş təsiri ilə xarakterizə olunan bir dövrdə təhsil sahəsi transformativ dəyişikliklərlə üzləşdi. Bu məqalə müəllim hazırlığında süni intellekt vasitəsi kimi rəqibləri arasında insan dilinə ən yaxın dialoq modeli olan Chat GPT-nin tətbiqinin metodoloji xüsusiyyətlərini araşdırır. Chat GPT öyrənmə fəaliyyətini fərdiləşdirmək, verilənlərə əsaslanan qərar qəbulunu təşviq etmək, pedaqoji təkamülü stimullaşdırmaq, rəyvermə və qiymətləndirmə proseslərini sadələşdirməsi ilə ali təhsil müəssisələrində müəllim hazırlığı proqramlarını müasir standartlara uyğunlaşdırmağa kömək edə bilər. Bu tədqiqat süni intellektin müəllim hazırlığında oynadığı əsas rolu vurğulayır, pedaqoqları müasir sinif otaqlarının dinamik mənzərəsində yönləndirmək üçün lazımı informasiyanı təmin edir. Texnoloji innovasiyalar təhsili yenidən formalaşdırmağa davam etdikcə, süni intellekt vasitələrinin tətbiqi müəllimləri rəqəmsal dövr adlanan 21-ci əsrin inkişafına hazırlamaqda mühüm element kimi ortaya çıxır. Bu məqalədə təqdim olunan fikirlər süni intellektin müəllim hazırlığına təsiri, həmçinin, rəqəmsal təhsil sistemi və ona uyğunlaşma dövrü ətrafında davam edən müzakirələrə töhfə verir.

МЕТОДОЛОГИЧЕСКИЕ ОСОБЕННОСТИ ИСПОЛЬЗОВАНИЯ ИСКУССТВЕННОГО ИНТЕЛЛЕКТА CHAT GPT В ПОДГОТОВКЕ УЧИТЕЛЕЙ

Резюме

В эпоху, характеризующуюся беспрецедентно быстрым технологическим прогрессом и широким распространением искусственного интеллекта в различных областях, сфера образования претерпела трансформационные изменения. В данной статье рассматриваются методологические особенности применения Chat GPT, наиболее близкой к человеческому языку модели диалога среди конкурентов, в качестве инструмента искусственного интеллекта в подготовке учителей. Chat GPT может помочь модернизировать программы подготовки учителей в высших учебных заведениях за счет персонализации учебной деятельности, содействия принятию решений на основе данных, стимулирования педагогической эволюции и упрощения процессов обратной связи и оценки. Это исследование

подчеркивает ключевую роль искусственного интеллекта в педагогическом образовании, предоставляя необходимую информацию, которая поможет преподавателям ориентироваться в динамичной среде современных классов. Поскольку технологические инновации продолжают преобразовывать образование, применение инструментов искусственного интеллекта становится важным элементом подготовки учителей к XXI веку, так называемому цифровому веку. Представленные в этой статье идеи способствуют продолжающимся дебатам о влиянии искусственного интеллекта на педагогическое образование, а также на систему цифрового образования и период ее адаптации.

METHODOLOGICAL CHARACTERISTICS OF USING ARTIFICIAL INTELLIGENCE CHAT GPT IN TEACHER TRAINING

Summary

In an era characterized by unprecedented rapid technological progress and the widespread impact of artificial intelligence on various fields, the field of education has faced transformative changes. This article examines the methodological features of the application of Chat GPT, the closest dialogue model to human language among its competitors, as an artificial intelligence tool in teacher training. Chat GPT can help modernize teacher training programs in higher education institutions by personalizing learning activities, promoting data-driven decision-making, stimulating pedagogical evolution, and simplifying feedback and evaluation processes. This research highlights the key role artificial intelligence plays in teacher education, providing the necessary information to guide educators in the dynamic landscape of today's classrooms. As technological innovation continues to reshape education, the application of artificial intelligence tools is emerging as an important element in preparing teachers for the 21st century, the so-called digital age. The insights presented in this article contribute to the ongoing debate around the impact of artificial intelligence on teacher education, as well as the digital education system and its adaptation period.

Açar sözlər: müəllim hazırlığı, müəllim hazırlığında texnologiya, süni intellekt, təhsildə süni intellekt, Chat GPT

Ключевые слова: подготовка учителей, технологии в подготовке учителей, искусственный интеллект, искусственный интеллект в образовании, Chat GPT

Key words: teacher training, technology in teacher training, artificial intelligence, artificial intelligence in education, Chat GPT

Mövzunun aktuallığı: Bu məqalə 21-ci əsr sinif otağının artan tələblərinə cavab vermək üçün müəllim hazırlığında süni intellektin inteqrasiyası ehtiyacını həll etməyə kömək edir.

Mövzunun elmi yeniliyi: Məqalə qabaqcıl süni intellekt texnologiyasının müəllim hazırlığındakı rolunun araşdırılmasına, Chat GPT-nin pedaqoq hazırlığını necə inkişaf etdirə biləcəyinə dair yeni fikirlər təklif edir.

Mövzunun nəzəri əhəmiyyəti: Bu məqalə Chat GPT-nin müəllim təhsilinə inteqrasiyasına hərtərəfli baxış çərçivəsi təklif edir. Fərdiləşdirmə, verilənlərə əsaslanan qərar qəbulu və pedaqoji transformasiya kimi metodoloji xüsusiyyətlər süni intellektin təhsil kontekstində tətbiqi üçün güclü nəzəri əsas təmin edir. Bu nəzəri baxış çərçivəsi təkcə müəllim hazırlığı proqramlarının inkişafına təkan verməklə yetinmir, həm də süni intellektin tədris prosesini necə təkmilləşdirə biləcəyini başa düşməyə kömək edərək, təhsildə onun daha geniş sahədə tətbiqinə töhfə verir.

Mövzunun praktiki əhəmiyyəti: Chat GPT-nin müəllim hazırlığında tətbiqini pedaqoji eksperiment vasitəsilə nümayiş etdirmək nəzəri mülahizələrdən kənara çıxır. Bu praktiki nümayiş süni intellektin müəllim hazırlığı proqramlarına daxil edilməsinin potensial faydaları və çətinlikləri haqqında konkret fikirlər təqdim edir. Təhsil işçiləri, təhsil müəssisələri və siyasətçilər məqalədən müəllim hazırlığı proqramlarının keyfiyyətini yaxşılaşdırma və pedaqoqların daim yenilənən, inkişaf edən təhsil sahəsində tutacaqları yerə tam hazırlıqlı olmasını təmin etmək üçün faydalı nəticələr çıxara bilərlər.

Giriş

21-ci əsr sürətli texnoloji tərəqqi və süni intellektin müxtəlif sahələr üzrə transformativ təsiri ilə yadda qalan bir dövrdür. Bu dövr təhsil sektorunu da öz təsiri altına almışdır. Təhsil sahəsi inkişaf etməyə davam etdikcə, müəllim hazırlığı proqramları texnoloji dövrün tələbələrinin müxtəlif və dinamik ehtiyaclarını ödəmək üçün müəllimləri lazımi bacarıq və biliklərlə təmin etmək üçün uyğun olmalıdır. Süni intellekt texnologiyalarının müəllim hazırlığı sahəsinə inteqrasiyası pedaqoqları bugünkü sinif otağı mühitinə uyğun şəkildə yetişdirmək üçün perspektivli bir yol kimi ortaya çıxdı. Bu süni intellekt texnologiyaları arasında ən müasir dialoq modeli olan Chat GPT müəllim hazırlığı metodologiyalarında kəskin dərəcədə dəyişiklik etmək potensialına görə bütün diqqətləri özünə cəlb etdi. Təhsil, ictimai tərəqqinin və insan inkişafının təməl addımı kimi tələbələrin ehtiyaclarına uyğunlaşan dinamik yanaşma tələb edir. Süni intellektin yaranması ilə pedaqoqlar indi nəinki hazırladıqları materialları təkmilləşdirə, həm də müasir təhsilin daim dəyişən tələblərinə cavab verməyə imkan verən innovativ vasitələrə çıxış əldə

edirlər. Bu məqalə Chat GPT-nin müəllim hazırlığında süni intellekt aləti kimi istifadəsini əsaslandıraraq metodoloji xüsusiyyətlərinin tədqiqinə diqqət yetirir və praktiki həyata keçirilməsini göstərmək üçün pedaqoji eksperimentə yer verir. Biz təlim prosesini fərdiləşdirmək, verilənlərə əsaslanan qərarların qəbulunu asanlaşdırmaq, pedaqoji transformasiyanı təşviq etmək, qiymətləndirmə və əks-əlaqə proseslərini sadələşdirmək üçün Chat GPT-nin potensialını araşdırırıq. Bu hərtərəfli təhlil vasitəsilə Chat GPT-nin müəllim təhsilinin gələcəyini formalaşdırmaqda malik olduğu transformasiya potensialını daha dərinə başa düşməyi hədəfləyirik. Rəqəmsal əsr təhsil sektorunu yenidən formalaşdırmağa davam etdikcə, Chat GPT kimi süni intellekt vasitələrinin müəllim təhsili proqramlarına inteqrasiyası müəllimləri müasir dövrün tələblərinə cavab verməyə hazırlamaqda mühüm amil kimi ortaya çıxır. Məqalə bu inteqrasiyanın metodoloji nüanslarını və onun müəllim hazırlığının təkamülü üçün təsirlərini işıqlandırmaq, bununla da texnologiya və təhsilin kəsişməsi ilə bağlı davam edən dialoqa töhfə vermək məqsədi daşıyır.

Süni intellekt vasitələrinin müəllim hazırlığında potensial istifadəsi formaları

Fərdiləşdirilmiş təlim: Süni intellekt tələbələr üçün fərdi öyrənmə prosesini təmin edir. Fərdi tərəqqi, öyrənmə üslubları və məqsədlərə əsaslanan məzmunu, resursları və qiymətləndirmə vasitələrini uyğunlaşdırmaqla süni intellekt tələbələrə dərslərə daha effektiv və səmərəli hazırlaşmağa kömək edə bilər.

Ağıllı məzmun yaradılması: Süni intellekt tələbələrin xüsusi ehtiyaclarına əsaslanaraq fərdiləşdirilmiş təlim məzmunu, o cümlədən dərslər planları, materiallar və resursların yaradılmasına kömək edə bilər. Bu, təkcə müəllimlərin vaxtına qənaət etmir, həm də məzmunun müəllim hazırlığı proqramlarının məqsədlərinə uyğun olmasını təmin edir.

Öyrənmə prosesinə nəzarət və dəstək: Süni intellektə əsaslanan öyrənmə prosesinə nəzarət idarəetmə sistemləri pedaqoqlara təlim materiallarını səmərəli şəkildə təşkil etməyə, tələbələrin irəliləyişlərini izləməyə və real vaxt rejimində dəstək və rəhbərlik təmin etməklə kömək edə bilər.

Verilənlərə əsaslanan qərarların qəbulu: Süni intellektdən istifadə etməklə, müəllim hazırlığı proqramları ilə bağlı müəyyən qərarların qəbul edilməsində verilənlərə əsaslanan yanaşmadan istifadə oluna bilər. Süni intellekt vasitələri pedaqoqlara təlimin məzmunu, strategiyaları və müdaxilələr ilə bağlı düzgün seçimlər etməkdə kömək edə bilər.

Simulyasiya və ssenariyə əsaslanan təlim: Süni intellekt tələbələrin öz bacarıqlarını tətbiq etmələri üçün real sinif ssenariləri yarada bilər. Bu tip təlim təhsil işçilərinə risksiz bir mühitdə səhv etmək və onlardan dərslər almağa imkan verir.

Müəllim hazırlığında süni intellektin tətbiqi metodologiyası

Müvafiq alətlərin seçilməsi: Süni intellektin müəllim hazırlığının tətbiqində ən birinci addım müvafiq alətləri seçməkdir. Pedaqoqlar təlim prosesinin məqsədlərini, ehtiyaclarını müəyyən etməli və buna uyğun vasitələr seçməlidirlər. Bu, istifadənin asanlıq, əlçatanlıq və mövcud tədris texnologiyası ilə uyğunluq kimi amillərin diqqətlə nəzərdən keçirilməsini tələb edir. Alətlər seçildikdən sonra onu proqrama inteqrasiya etmək olar.

Təlim və tanışlıq: Təlimçilərin və pedaqoqların süni intellekt alətlərindən səmərəli istifadə edə bilmələrini təmin etmək üçün hərtərəfli təlim və tanışlıq sessiyaları təşkil etmək olar. Bu seçilmiş süni intellekt alətlərinin potensialını maksimum dərəcədə artırmaq üçün çox vacibdir.

Fərdiləşdirmə: Süni intellekt təhsilalanların unikal tələblərinə cavab vermək üçün fərdiləşdirilməlidir. Süni intellektə əsaslanan bu tətbiqlər fərdiləşdirilmiş təlim metodları təklif etməli, fərdi tədris üslublarına uyğunlaşmalı və xüsusi təhsil məqsədlərinə cavab verməlidir.

Verilənlərin toplanması və təhlili: Müəllimlər və süni intellekt arasında qarşılıqlı əlaqə, həmçinin tələbələrin yekun nəticələri haqqında verilənləri toplayın. Onların pedaqoji bacarıqlarının artırılmasında və performanslarının yaxşılaşdırılmasında süni intellekt alətlərinin effektivliyini qiymətləndirmək üçün bu verilənləri təhlil edin.

Davamlı inkişaf: Verilənlərin təhlili və istifadəçi rəyindən əldə edilən fikirlər əsasında süni intellekt alətlərini mütəmadi olaraq yeniləyin və təkmilləşdirin. Süni intellekt tətbiqlərinin effektivliyini və müəllim hazırlığı proqramlarının inkişaf edən ehtiyaclarını qarşılamağa davam etməsini təmin edin.

Təsirin qiymətləndirilməsi: Süni intellektin tətbiqinin pedaqoqların pedaqoji bacarıqlarına və müəllim hazırlığının ümumi keyfiyyətinə təsirini qiymətləndirin. Süni intellekt inteqrasiyasının effektivliyini ölçmək üçün təlim nəticələrində, məşğulluqda və təhsilalanların məmnuniyyətindəki irəliləyişləri qeydə alın.

Etik mülahizələr: Təhsildə süni intellektdən istifadə ilə bağlı etik mülahizələri, o cümlədən süni intellekt alqoritmlərində verilənlərin məxfiliyi, qərəzliliyi və ədalətliliyini nəzərə alın. Müəllim hazırlığında texnologiyadan etik istifadəni təmin etmək üçün süni intellekt alətlərində şəffaflığa və təhlükəsizlik tədbirlərinə riayət edin.

Əlaqə döngüsü: Həm pedaqoqlar, həm də tələbələr üçün süni intellekt tətbiqləri ilə bağlı təcrübələri barədə məlumat vermək üçün əks əlaqə mexanizmi yaradın. Müəllim hazırlığı proqramının xüsusi ehtiyaclarını ödəmək üçün süni intellekt alətlərini daim təkmilləşdirmək və dəqiqləşdirmək üçün bu rəydən istifadə edin.

Müəllim hazırlığında Chat GPT-nin tətbiqi metodologiyası

Bu tədqiqatın məqsədi ən müasir süni intellekt dialoq modeli olan Chat GPT-nin müəllim hazırlığı proqramlarına inteqrasiyasının təsirini araşdırmaqdır. Tədqiqat Chat GPT-nin tələbə kollektivində ümumi pedaqoji bacarıqları necə artırma biləcəyini qiymətləndirməyə çalışır. Qarışıq metodlar yanaşmasını qəbul etməklə, həm keyfiyyət, həm də kəmiyyət verilənlərinin toplanması və təhlilini birləşdirərək, bu tədqiqat Chat GPT-nin müəllim hazırlığında rolunu müxtəlif aspektlərdən araşdırır.

Tədqiqat müəllim hazırlığı proqramına daxil olan tələbələrə əhatə edir. İştirakçılar iki qrupa bölünür: təlimlərinin bir hissəsi kimi Chat GPT-dən istifadə edən eksperimental qrup və Chat GPT olmadan ənənəvi təlim kurikulumunu izləyən nəzarət qrupu.

Sınaqdan əvvəl və sonra: Hər iki qrup öz pedaqoji bacarıq və biliklərini qiymətləndirmək üçün təlimdən əvvəl və sonrakı qiymətləndirmələrdən keçir. Bu qiymətləndirmələrə yazılı testlər, pedaqoji qabiliyyətlərin nümayişi və özünüqiymətləndirmə sorğuları daxildir.

Chat GPT inteqrasiyası: Eksperimental qrupa dərs planlaması, real vaxt rejimində sinfin idarəsi və verilənlərin təhlili daxil olmaqla müxtəlif məqsədlər üçün Chat GPT-ə giriş təmin edilir. Onlara təlimlərinin bir hissəsi kimi Chat GPT-dən səmərəli istifadə etmək öyrədilir.

Verilənlərin toplanması: Verilənlər müxtəlif mənbələr, o cümlədən performans qiymətləndirmələri, iştirakçı sorğuları, müsahibələr və Chat GPT ilə qarşılıqlı əlaqə jurnalları vasitəsilə toplanır. Verilənlərin toplanması tədrisin effektivliyi, tələbənin tədris prosesinə cəlbə və məmnuniyyəti kimi bir sıra amilləri əhatə edir.

Verilənlərin təhlili: Təlimdən əvvəl və sonrakı test balları kimi kəmiyyət verilənləri Chat GPT-nin tədris prosesinin nəticələrinə təsirini qiymətləndirmək üçün statistik olaraq təhlil edilir. Müsahibələr və sorğulardan əldə edilən keyfiyyət verilənləri iştirakçıların qavrama qabiliyyəti və təcrübələri haqqında fikir əldə etmək üçün tematik olaraq təhlil edilir.

Müqayisə və nəticə: Tədqiqat Chat GPT-nin inteqrasiyasının tələbələrin pedaqoji bacarıqlarında əhəmiyyətli irəliləyişlərə gətirib çıxardığını yoxlamaq üçün eksperimental və nəzarət qruplarının performansını müqayisə edir. Son olaraq müəllim hazırlığında Chat GPT-nin üstünlükləri və çətinlikləri nəzərə alınaraq bunun əsasında yekun nəticə çıxarılır.

Gözlənilən nəticələr: Bu araşdırmanın Chat GPT-nin eksperimental qrup daxilində pedaqoji bacarıqlarda, fərdiləşdirilmiş təlim prosesində və tələbələrin məmnunluğunda əhəmiyyətli irəliləyişlərə səbəb olacağını gözləyir. Tədqiqatın nəticələri Chat GPT kimi süni intellekt vasitələrinin müəllim

hazırlığı metodologiyalarında inqilabi dəyişiklik edərək pedaqoqların müasir təhsil sisteminə daha peşəkar şəkildə hazırlanmasına işıq salacaq.

Bu elmi tədqiqat yanaşmasına riayət etməklə tədqiqatçılar Chat GPT-nin müəllim hazırlığı kontekstində təsirini sisteməlik şəkildə qiymətləndirə, onun effektivliyi və pedaqoqlar üçün potensial faydaları haqqında dəyərli fikirlər təqdim edə bilərlər.

Chat GPT vasitəsilə müəllimin pedaqoji peşəkarlığını artırmaq üçün aşağıdakı addımlar atıla bilər:

1. Müəyyən kurs və ya bölmədə təlim məqsədlərinin müəyyən edilməsi;
2. Müəyyən edilmiş məqsədlərə uyğun təhsil məzmunu və resurslarını Chat GPT-nin köməyi ilə inkişaf etdirin. Bu məzmun təhsilənlər üçün cəlbədicə, məlumatlandırıcı olmalı və təhsil standartlarına uyğunlaşdırılmalıdır;
3. Müəllimlərə real vaxt rejimində interaktiv əlaqəni təmin etmək üçün Chat GPT-ni sinif mühitinə daxil edin. O, müəllimlərə sinifi idarə etməkdə, tələbələrin suallarını cavablandırmaqda və lazım gəldikdə tədris strategiyalarını uyğunlaşdırmaqda kömək edə bilər;
4. Müəllimlərin Chat GPT-dən istifadə ilə bağlı təcrübə və fikirlərini bölüşə biləcəyi onlayn peşəkar icmalara qatılmaq.

Nümunələr:

Real rejimdə dəstək: Orta məktəb riyaziyyat müəllimi Chat GPT-dən istifadə edərək tələbələrə cəld ev tapşırığı dəstəyi xidmətini təklif edə bilər. Tələbələrin hər hansı mövzuya aid sualları olduqda və ya izahata ehtiyac duyduqda dərhal yardım üçün Chat GPT-dən kömək ala bilərlər.

Fərdiləşdirilmiş öyrənmə: Kollec müəllimi Chat GPT ilə fərdi tələbə irəliləyiş verilənlərini təhlil edə və fərdiləşdirilmiş öyrənmə yollarını, tövsiyələri əldə edə bilər. O, hər bir tələbənin performansına əsasən əlavə tapşırıqlar və ya resurslar da təklif edir.

Etik dilemmanın həlli: Fəlsəfə professoru tələbələrə etik dilemmaları araşdırmağa cəlb etmək üçün Chat GPT-dən istifadə edə bilər. Chat GPT müzakirə üçün ssenarilər təqdim edə və tələbələrə əxlaqi əsaslandırma prosesinə yönəldə bilər.

İnteraktiv dil öyrənilməsi: Müəllim xarici dil qrupunda Chat GPT-dən istifadə etməklə tələbələrə interaktiv sürətdə dil öyrənmə məşqlərinə cəlb edə bilər. O, söhbətləri simulyasiya edə, düzgün tələffüz və qrammatik qaydaları izah edə və dilin sürətli mənimsənilməsini təmin etmək üçün tələbələrə mədəni anlayışlarla da tanış edə bilər.

Həmyaşdların əməkdaşlığı: Azərbaycan dili müəllimi Chat GPT ilə həmyaşdların əməkdaşlığını təşviq edə bilər. Chat GPT, qrup müzakirəsi

ssenarilərini yarada, rolları təyin edə və şagirdlərə məlumat verə, canlı debatları təşviq edərək onların bir-birindən öyrənməsini təmin edə bilər.

Müzakirə:

Tədqiqatın nəticələri göstərir ki, qabaqcıl süni intellekt dili modeli olan Chat GPT müəllim hazırlığı sahəsində müəllimlərin pedaqoji təcrübəsini artırmaq üçün əhəmiyyətli potensiala sahibdir. Məlumatlar Chat GPT-nin təkcə pedaqoqların peşəkar bacarıqlarının deyil, həm də onların dinamik təhsil sahəsində peşəkar fəaliyyətə ümumi hazırlığının yüksəldilməsində əvəzsiz rolunu bir daha təsdiqləyir. O, sinfin idarə edilməsi, tələbələrin dərslərə cəlb olunması və onların məzmunu anlamasını optimallaşdırmaq üçün tədris strategiyalarına uyğunlaşmaq və s. bu kimi mövzularda müəllimlərə real vaxt rejimində kömək edir. Bundan əlavə, tədqiqat Chat GPT-nin təsirinin müəllim hazırlığı proqramlarının fundamental strukturuna qədər uzandığını göstərir. Chat GPT-nin inteqrasiyası kurikulumu fərdiləşdirir, data analitikası əsasında uyğun təlimatlar verir və bununla da təlim-tədris prosesinin keyfiyyətini artırır. Yekun olaraq, tədqiqat nəticələri Chat GPT-nin müəllim hazırlığı çərçivəsində dərin potensialını, onun təhsil işçilərinin pedaqoji təcrübəsinin artırılmasında və müəllim hazırlığı proqramlarının dizaynının zənginləşdirilməsində rolunu vurğulayır. Chat GPT-nin inteqrasiyası vasitəsilə biz artıq elə təhsil intibahının astanasında dayanırıq ki, bu müəllimləri inkişaf etdirməklə birgə, öz növbəsində tələbələrə və daha geniş təhsil ekosisteminə fayda gətirəcək.

Nəticə:

1. Müəllimlər fərdiləşdirilmiş öyrənməni faydalı hesab etdiklərini bildirdilər;
2. Chat GPT-dən fərdi təlimatlar alan tələbələr mövzunu başa düşməkdə irəliləyişlər göstərdilər;
3. Chat GPT-nin verilənlərin təhlili xüsusiyyəti pedaqoqlara tələbələrin çətinlik çəkdikləri sahələri müəyyən etməyə imkan verdi. Bu isə öz növbəsində, real vaxt rejimində müdaxilələrə imkan verərək tələbələrin mövzudan yayınma nisbətlerini azaltdı;
4. Müəllimlər Chat GPT-nin inteqrasiyasının onları daha interaktiv və cəlbədicə dərslər yaratmağa ruhlandırıldığını bildirdilər;
5. Tədris prosesində Chat GPT-dən istifadə edən müəllimlər tələbələrin aktivliyinin artdığını bildirdilər;
6. Chat GPT tərəfindən dəstəklənən avtomatlaşdırılmış qiymətləndirmə vasitələri qiymətləndirməyə sərf olunan vaxtı azaltdı;
7. Chat GPT-dən dərhal rəy alan müəllimlər qısa zamanda yüksək keyfiyyətli tapşırıqlar hazırlaya bildiklərini qeyd etdilər.

Ədəbiyyat

1. Al-Azawi, R., Al-Showarah, S., & Dara, O. (2018). *Artificial Intelligence in Education: A Review. International Journal of Advanced Computer Science and Applications*, 9(3), 278-282.
2. Anderson, T., & Shattuck, J. (2012). *Design-Based Research: A Decade of Progress in Education Research? Educational Researcher*, 41(1), 16-25.
3. Dede, C. (2008). *Theoretical perspectives influencing the use of information technology in teaching and learning. In J.Voogt & G.Knezek (Eds.), International Handbook of Information Technology in Primary and Secondary Education (43-62). Springer.*
4. Hmelo-Silver, C.E., & Barrows, H.S. (2008). *Facilitating collaborative knowledge building. Cognition and Instruction*, 26(1), 48-94.
5. Koedinger, K.R., & Corbett, A.T. (2006). *Cognitive Tutors: Technology Bringing Learning Science to the Classroom. In K.Sawyer (Ed.), The Cambridge Handbook of the Learning Sciences (pp. 61-78). Cambridge University Press.*
6. Pashler, H., McDaniel, M., Rohrer, D., & Bjork, R. (2008). *Learning Styles: Concepts and Evidence. Psychological Science in the Public Interest*, 9(3), 105-119.
7. Scardamalia, M., & Bereiter, C. (2006). *Knowledge Building: Theory, Pedagogy, and Technology. In K. Sawyer (Ed.), The Cambridge Handbook of the Learning Sciences (97-115). Cambridge University Press.*
8. Siemens, G. (2005). *Connectivism: A Learning Theory for the Digital Age. International Journal of Instructional Technology and Distance Learning*, 2(1), 3-10.
9. Zhao, Y., Escobar, A., & Smith, B. (2019). *Artificial Intelligence in Education: Where It's Been and Where It's Going. International Journal of Artificial Intelligence in Education*, 29(2), 317-337.

A.R.Yaqubova
Azərbaycan Dövlət Pedaqoji Universiteti
ayselyaqubova1998@gmail.com

MƏNTİQİ FUNKSIYALARIN MİNİMALLAŞDIRILMASI VƏ KOMBİNASİYALI QURĞULARIN TƏRTİBİ

Xülasə

Çox dəyişmələri olan məntiqi funksiyaları minimallaşdırmaq məsələsini daha asan həll etmək üçün Veyç diaqramı və ya Karno xəritələr üsulu tətbiq edilir.

МИНИМИЗАЦИЯ ЛОГИЧЕСКИХ ФУНКЦИЙ И ПРОЕКТИРОВАНИЕ КОМБИНИРОВАННЫХ УСТРОЙСТВ

Резюме

Для более простого решения задачи минимизации логической функции со многими вариациями применяется метод диаграммы Вейча или метода карт Карно.

MINIMIZATION OF LOGIC FUNCTIONS AND DESIGN OF COMBINATION UNITS

Summary

To more easily solve the problem of minimizing a logical function with many variations, the Veitch diagram or Carnot maps method is applied.

Açar sözlər: *kombinasiya, integrasiya, məntiqi funksiyalar, minimallaşdırma, diaqram*

Ключевые слова: *комбинация, интеграция, логические функции, минимизация, диаграмма*

Key words: *combination, integration, logical functions, minimization, diagram*

Mövzunun aktuallığı: Çox dəyişmələri olan məntiqi funksiyaları minimallaşdırmaq üçün tək məntiq cəbrinin qanunlarından istifadə etmək müəyyən çətinliklər törədir. Ona görə də məsələni daha asan həll etmək üçün Veyç diaqramı və ya Karno xəritələr üsulu tətbiq edilir.

Mövzunun elmi yeniliyi: İkilik ifadə dəyişilərkən məntiqi açmaq və dəyişənlərin kombinasiyası üzərindəki inkar işarələrindən azad olmaq lazımdır. Bu əməliyyat De Morqan düsturuna əsasən yerinə yetirilir.

Mövzunun nəzəri əhəmiyyəti: Məntiqi qurğuların

layihələndirilməsində çalışırlar ki, mümkün qədər az sayda məntiqi elementlərdən istifadə edilsin. Ona görə də məntiqi funksiyalar minimallaşdırılır, yəni qurulacaq sxemlər sadələşdirilir.

Mövzunun praktiki əhəmiyyəti: Çox dəyişmələri olan məntiqi funksiyaları minimallaşdırmaq üçün tək məntiq cəbrinin qanunlarından istifadə etmək müəyyən çətinliklər törədir. Ona görə də məsələni daha asan həll etmək üçün Veyç diaqramı və ya Karno xəritələr üsulu tətbiq edilir.

$$F = A \cdot \bar{B} \cdot C + \bar{D} \bar{V} \bar{A} \bar{B} \cdot (C \vee \bar{D}) \vee A \cdot \bar{B} \cdot C + D \vee B \cdot C + \bar{D} \bar{V} \bar{A} \cdot B \cdot C + \bar{D} \bar{V} \bar{A} \cdot B \cdot D \vee A \cdot B \cdot \bar{C} + D$$

Kombinasiyalı məntiqi qurğunu layihələndirərkən, qoyulan məsələnin həllini bir neçə mərhələyə bölmək lazım gəlir. 1-ci mərhələdə vəziyyət cədvəli tərtib olunur.

Məsələnin şərtinə uyğun olaraq cədvələ giriş funksiyalarının bütün birləşmə variantlarından asılı çıxış qiymətləri yazılır. İki giriş funksiyası $N=2^2=4$ birləşmə variantı verilir.

2-ci mərhələdə vəziyyət cədvəlindəki məlumata görə məntiqi tənlik tərtib edilir. Onun üçün çıxış funksiyası "1" olan sətirlər seçilir və tənlik yazılır.

Aldığımız tənliyi sözlə belə ifadə etmək olar: F funksiyası o vaxt "1"-ə bərabər ($F=1$) olar ki, *funksiya A-nın inkarı "VƏ" B, "VƏ YA" A "VƏ" B-nin inkarı, "VƏ YA" A "VƏ" B-yə bərabər olsun. Yuxarıdakı tənliyi reallaşdırmaq üçün bizə üç ədəd "VƏ" məntiqi elementi, iki ədəd "YOX" (invertor) və bir ədəd üç girişli "VƏ YA" məntiqi elementləri lazımdır. Beləliklə, 6 ədəd məntiqi elementdən istifadə etməliyik (şəkil 1.12).

Giriş		Çıxış
A	B	F
0	0	0
0	1	1
1	0	1
1	1	1

$$\bar{A} \cdot B + A \cdot \bar{B} + A \cdot B = F$$

Lakin məntiqi qurğuların layihələndirilməsində çalışırlar ki, mümkün qədər az sayda məntiqi elementlərdən istifadə edilsin. Ona görə də məntiqi funksiyalar minimallaşdırılır, yəni qurulacaq sxemlər sadələşdirilir. Deməli, 3-cü mərhələdə funksiya minimallaşdırılır.

Aldığımız tənliyi minimallaşdırmaq üçün Bul cəbrinin eynilik və bərpə qanunlarından istifadə edirik.

$$F = \bar{A} * B + A * \bar{B} + A * B = A * B + A * B + A * B + A * B = A(\bar{B} + B) + B(\bar{A} + A) = A + B.$$

4-cü mərhələdə məntiqi sxem qurulur. Görüldüyü kimi axırıncı ifadə ancaq bir əməliyyatın, yəni “VƏ YA” əməliyyatının icra olunmasını tələb edir.

Minimallaşdırmaya aid daha bir neçə misal göstərək:

$$\begin{aligned} A + \bar{A} * B &= A * (B + \bar{B}) + A * B = A * B + A * \bar{B} + \bar{A} * B = \\ &= A * B + A * \bar{B} + A * B + \bar{A} * B = A(B + \bar{B}) + B(A + \bar{A}) \\ &= A + B \\ \overline{A * B} + \bar{B} * \bar{C} &= \bar{A} + \bar{B} + \bar{B} + \bar{C} = \bar{A} + \bar{B} + \bar{C} = \overline{A * B * C}. \end{aligned}$$

Çox dəyişmələri olan məntiqi funksiyaları minimallaşdırmaq üçün tək məntiq cəbrinin qanunlarından istifadə etmək müəyyən çətinliklər törədir. Ona görə də məsələni daha asan həll etmək üçün Veyç diaqramı və ya Karno xəritələr üsulu tətbiq edilir.

$$F = A * \bar{B} * C * \bar{D} \vee \bar{A} * B * (C \vee \bar{D}) \vee A * \bar{B} * C * D \vee B * C * \bar{D} \vee \bar{A} * B * C * \bar{D} \vee \bar{A} * B * D \vee A * B * \bar{C} * D$$

Məsələn, tutaq ki, məntiqi funksiyanın minimallaşdırılması tələb olunur.

Məsələnin həllini dörd əməliyyata bölürük.

1. İlk ifadənin başqa şəkllə salınması.

İkilik ifadə dəyişilərkən məntiqi açmaq və dəyişənlərin kombinasiyası üzərindəki inkar işarələrindən azad olmaq lazımdır. Bu əməliyyat De Morqan düsturuna əsasən yerinə yetirilir.

$$F = \bar{A}\bar{B}\bar{C}\bar{D} + \bar{A}\bar{B}\bar{C}D + \bar{A}\bar{B}CD + \bar{A}BCD + \bar{A}BC\bar{D} + \bar{A}BCD + \bar{A}\bar{B}\bar{C}D$$

2. Məntiqi funksiyanın minimallaşdırılması (sadələşdirilməsi).

Bunun üçün Veyç diaqramından istifadə edək. Burada hər bir dəyişən iki qiymət alır, yəni giriş funksiyanın $2^4=16$ kombinasiyası mümkündür. Dörd dəyişən üçün Veyç diaqramı 16 xanadan ibarətdir. Hər bir xana giriş dəyişənlərinin 16 mümkün kombinasiyasından birinə uyğundur. Diaqramın kənarlarında hər bir dəyişənin qiymət işarəsi qoyulur. Diaqram 4 sətir və 4 sütundan ibarətdir (şəkil 1.13a).

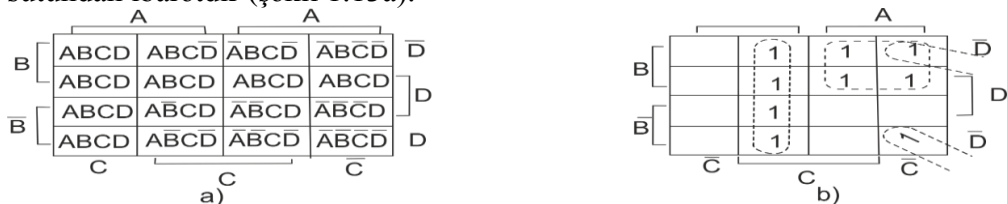

Şəkil 1.13. Və Ya diaqramı

Qeyd etmək lazımdır ki, əgər toplananın tərkibində bir və bir neçə dəyişən yoxdursa, onda mövcud olmayan dəyişənin düz və inkar qiymətlərinə uyğun xanalar doldurulur. Məsələn:

$$B * C * D = B * C * D(A \vee \bar{A}) = A * B * C * D \vee \bar{A} * C * D.$$

yəni, ABCD və $\bar{A}BCD$ xanaları doğrudur (şəkil 1.13a). daha sonra Veyç diaqramında, giriş dəyişənin kombinasiyalarına uyğun olaraq xanalar “1” qiyməti ilə işarələnir (şəkil 1.13 b).

1. Xanaların birləşdirilməsi yerinə yetirilir.

Burada tam doldurulmuş sətri, tam sütunu, yarım sətri və yarım sütunu birləşdirmək olar, həm də qonşu sətri, sütunu, qonşu yarım sətri və yarım sütunu birləşdirmək mümkündür. Eyni zamanda aşağı və yuxarı, sağ və sol kənarlar birləşdirilə bilər, bir birləşmə o birinin üzərinə düşə bilər. Birləşmələr 2,4,8 xanadan təşkil olunur (şəkil 1.13b). Minimallaşdırmanı keyfiyyətli aparmaq üçün ən çox xanadan təşkil olunmuş ən az birləşmə göstərmək lazımdır (şəkil 1.13b).

2. Birləşmənin izahı icra olunur.

Hər bir birləşmə dəyişənlərin konyuksiyası şəkilində verilir. 1.13b şəkilində göstərilən diaqramda 2-ci sütun $A * C$ kimi izah olunur, çünki o, B və D dəyişənlərinin düz və inkar qiymətlərini əhatə edir, yəni B və D-dən aslı deyildir. Yuxarı sağ hissədə birləşmə $A * B$ –yə uyğun, 4-cü sütunda isə 2 xananın birləşməsi $\bar{A} * \bar{C} * \bar{D}$ –yə uyğun gəlir. Minimallaşdırmanın nəticəsi aşağıdakı məntiqi tənliklə göstərilir.

$$F = A * C \vee \bar{A} * B \vee \bar{A} * \bar{C} * \bar{D}$$

Alınmış funksiya “və-yox” elementləri üzərində funksional sxem şəkilində aşağıdakı kimi reallaşdırılır (şəkil 1.14).

Şəkil 1.14.
 $F=A * C \vee \bar{A} * B \vee \bar{A} * \bar{C} * \bar{D}$

Funksiyasının “Və Deyil” məntiqi elementləri üzərində reallaşdırılması

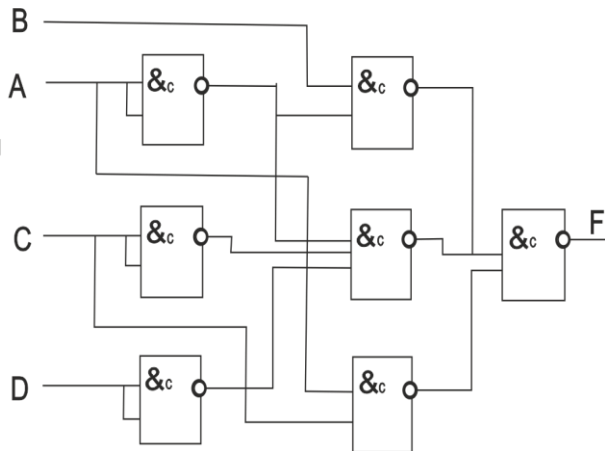

Məntiqi funksiyanın minimallaşdırılması üçün geniş tətbiq edilən Karno xəritəsinin tərtibini və ondan istifadə etmə qaydalarını nəzərdən keçirək.

Tutaq ki, $F = \bar{A} * B + A * \bar{B} + A * B$ funksiyası üçün Karno xəritəsinə tərtib etmək lazımdır.

Məlumdur ki, iki dəyişəni olan funksiyanın 4 kombinasiyası vardır. Ona görə də Karno xəritəsi 4 xanadan ibarətdir. Karno xəritəsi və onun üzərində xanaların nişanlanması şəkil 1.15-də göstərilmişdir.

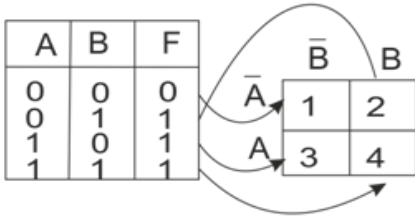

Şəkil 1.15. Karno xəritəsi üzərində xanaların nişanlanması

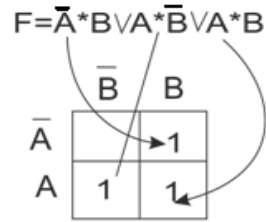

Şəkil 1.16. "1"-lərin Karno xəritəsinə keçirilməsi

Yuxarıda verilən funksiya üçün Karno xəritəsinə şəkil 1.16-da göstəriləyi kimi "vahid"lərlə doldurub, sonra qonşu vahidləri iki-iki qruplaşdırdıq, yəni kontura salırdıq (şəkil 1.17).

Burada üç ədəd "1", iki kontura daxildir.

Şəkil 1.17. "1"-lərin qruplaşdırılması

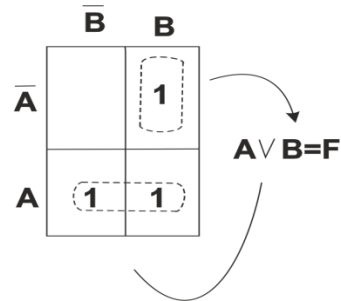

Belə ki, aşağı kontura $A * B$ və $A * \bar{B}$ kombinasiyaları üst-üstə düşür. Yəni, $B \vee \bar{B} = 1$ olduğuna görə onu nəzərə almamaq olar. Deməli, aşağı konturda yalnız A dəyişəni qalacaqdır. Eyni üsulla vertikal konturu minimallaşdırırıq, yəni $A * \bar{A} = 1$ olduğuna görə ancaq B dəyişəni qalacaqdır.

Beləliklə, $\bar{A} * B + A * \bar{B} + A * B = F$ funksiyası $A \vee B = F$ funksiyasına qədər minimallaşdırılır. Onu şəkil 1.17-də oxlar vasitəsilə göstərmək olar.

Deməli, yuxarıdakı funksiyanı reallaşdırmaq üçün yalnız bir ədəd "VƏ YA" məntiqi elementi kifayət edir. İndi də Karno xəritəsinə dörd dəyişən üçün göstərək. Bildiyimiz kimi dörd dəyişənli funksiyanın vəziyyət cədvəlində dəyişənlərin 16 mümkün kombinasiyası yerləşir. Tutaq ki,

$$A * \bar{B} * \bar{C} * \bar{D} + \bar{A} * B * \bar{C} * \bar{D} + \bar{A} * \bar{B} * C * \bar{D} + \bar{A} * \bar{B} * C * D + \bar{A} * B * C * D + A * \bar{B} * C * D = F$$

Funksiyasını Karno xəritəsinin vasitəsilə minimallaşdırmaq lazımdır. Verilmiş funksiyanın altı dəyişənlər qrupu üzrə Karno xəritəsinin 6 xanasını “1”-lərlə doldura bilərik.

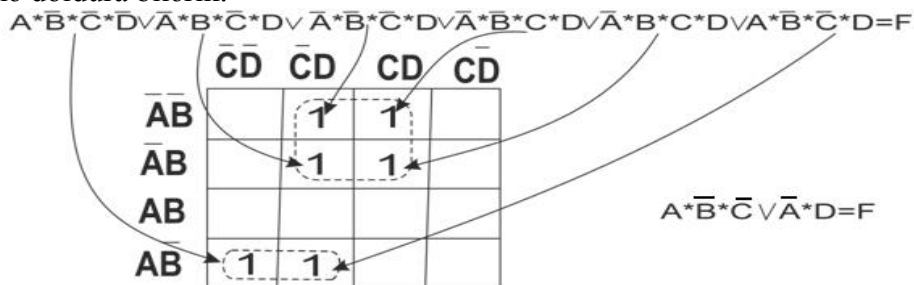

Şəkil 1.18. Karno xəritəsi vasitəsilə 6 üzvlü bul ifadəsinin 2 üzvlü ifadəyə çevrilməsi

Sonra iki və dörd “1”-lər qruplarını konturlara salırıq. Aşağı konturda D və \bar{D} dəyişənlərin məntiqi cəmi “1”-ə bərabər olduğuna görə buradan $A^*\bar{B}^*\bar{C}^*$ qrupu qalacaqdır. Yuxarı 4 dəyişənli kontura cüt-cüt C və \bar{C} , B və \bar{B} dəyişənləri buraxılır. Nəticədə yuxarı konturdan \bar{A}^*D qrupu qalır. Hər iki dəyişənlər qrupunu “VƏ YA” əməliyyatı simvolu ilə birləşdirsək, sadələşmiş funksiya dizyunktiv normal şəkə düşür.

$$A^*\bar{B}^*\bar{C}^* \vee \bar{A}^*D = F \text{ (şəkil 1.18)}$$

Göstərdiyimiz üsuldən başqa Karno xəritəsində (şəkil 1.19) iki cüt kənar “1”-lər (a,b) və günlərdə olan “1”-lər bir kontura alınə bilər. Bir necə misal nəzərdən keçirək.

$A^*B^*C^*D \vee \bar{A}^*B^*C^*D \vee \bar{A}^*B^*C^*D \vee \bar{A}^*B^*C^*D = F$ funksiyanı minimallaşdırıb.

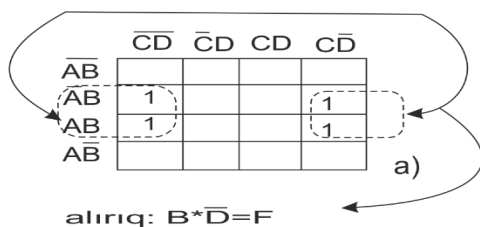

$\bar{A}^*B^*C^*D \vee \bar{A}^*B^*C^*D \vee \bar{A}^*B^*C^*D \vee \bar{A}^*B^*C^*D = F$ funksiyanı minimallaşdırıb.

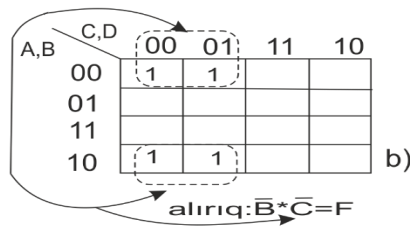

$\bar{A}^*B^*C^*D \vee \bar{A}^*B^*C^*D \vee \bar{A}^*B^*C^*D \vee \bar{A}^*B^*C^*D = F$ funksiyanı minimallaşdırıb.

Şəkil 1.19. kənar və künc xanaların qruplaşdırılması

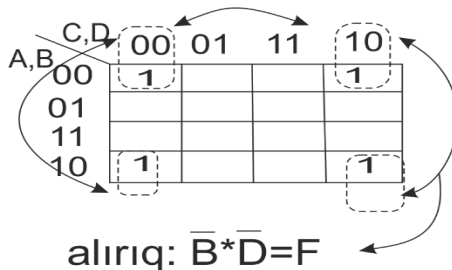

Qeyd: Gələcək yazı işlərini asanlaşdırmaq məqsədilə dizyunksiyasını işarəsi ilə əvəz edirik.

Ədəbiyyat

1. A.M.Quliyev "İnformatika" dərslər vəsaiti, Bakı – 2012.
2. S.Q.Kərimov, S.B.Həbibullayev, T.İ.İbrahimzadə. "İnformatika." Bakı-2011.
3. V.B.Müslümov, Ə.Ə.Əliyev, S.B.Həbibullayev, Y.B.Sərdarov". İnformatika." Bakı - 2015.
4. Mübariz Xəlilov, Nazlı Həsənova. İNFORMATİKA, Universitetlər üçün dərslər, 2014.
5. Əlizadə M., Salmanova M., Abbasova X., Seyidzadə E. "İnformatika", Dərslər, "Bilik" nəşriyyatı, Bakı - 2015, 640 səh.

T.E.Bəybalayeva
Azərbaycan Dövlət Pedaqoji Universiteti
turkan.beybalayeva.99@mail.ru

İNFORMASIYA TƏHLÜKƏSİZLİYİNİN TƏTBİQİ ZAMANI QARŞIYA ÇIXAN ÇƏTİNLİKLƏR

Xülasə

Məqalədə informasiya təhlükəsizliyi tədbirləri həyata keçirilərkən qarşıya çıxan çətinliklər araşdırılır. Bu çətinliklər klassifikasiya olunur. Rast gələnə viruslar və digər problemlər ayrı-ayrılıqda göstərilir.

ПРОБЛЕМЫ, ВОЗНИКАЮЩИЕ ПРИ РЕАЛИЗАЦИИ ИНФОРМАЦИОННОЙ БЕЗОПАСНОСТИ

Резюме

В статье рассматриваются трудности, возникающие при реализации мер информационной безопасности. Эти трудности классифицируются. Вирусы и другие возникающие проблемы показаны отдельно.

CHALLENGES ENCOUNTERED WHEN IMPLEMENTING INFORMATION SECURITY

Summary

The article examines the difficulties encountered when implementing information security measures. These difficulties are classified. Viruses and other problems encountered are shown separately.

Açar sözlər: informasiyanın mühafizəsi, təhlükə, viruslar, antivirus proqramları, informasiya təhlükəsizliyi

Ключевые слова: защита информации, опасность, вирусы, антивирусные программы, информационная безопасность

Key words: information protection, danger, viruses, antivirus programs, information security

Məqalənin aktuallığı: Müasir dövrdə informasiya təhlükəsizliyi tədbirləri yerinə yetirilərkən qarşıya bir sıra çətinliklər çıxır. Məqalədə onların aradan qaldırılması metodları göstərilir.

Məqalənin elmi yeniliyi: Məqalədə informasiya təhlükəsizliyi tədbirləri zamanı qarşıya çıxan çətinliklərin aradan qaldırılmasının yeni yolları göstərilir.

Məqalənin nəzəri praktik əhəmiyyəti: Məqalədə informasiya

təhlükəsizliyi tədbirlərinin həyata keçirilməsi zamanı qarşıya çıxan çətinlikləri aradan qaldıran mütəxəssislər üçün maraqlıdır.

Elmi-texniki inqilab informasiya cəmiyyətinin yaranmasına səbəb olmuşdur. Bu cəmiyyətdə informasiya və biliklər ən mühüm resurs və başlıca əmtəədir. Vətəndaşların, cəmiyyətin və dövlətin həyatında informasiyanın, informasiya resurslarının və texnologiyalarının rolunun artması informasiya təhlükəsizliyi məsələlərini ön plana çıxarır. Müasir cəmiyyət tədricən öz informasiya infrastrukturunun vəziyyətindən asılı olur.

İnformasiyanın təhlükəsizliyinin təmin olunması probleminin vacibliyini və aktuallığını şərtləndirən səbəblərdən aşağıdakıları xüsusi vurğulamaq olar:

- şəbəkə texnologiyalarının geniş yayılması və lokal şəbəkələrin qlobal şəbəkələr halında birləşməsi;
- informasiya təhlükəsizliyinin pozulmasına praktik olaraq mane olmayan qlobal internet şəbəkəsinin inkişafı;
- minimal təhlükəsizlik tələblərinə belə cavab verməyən proqram vasitələrinin geniş yayılması.

İnformasiya təhlükəsizliyi dedikdə, informasiya və ona xidmət edən infrastrukturun sahibi və ya istifadəçilərinə ziyan vurmağa səbəb olan təbii və ya süni xarakterli, təsadüfi və ya qəsdli təsirlərdən informasiya və ona xidmət edən infrastrukturun mühafizəliliyi nəzərdə tutulur.

İnformasiyanın mühafizəsi – informasiya təhlükəsizliyinin təmin olunmasına yönəlmiş tədbirlər kompleksidir.

Təhlükə dedikdə sistemə dağılma, verilənlərin üstünün açılması və ya dəyişdirilməsi, xidmətdən imtina formasında ziyan vurulmasına səbəb ola bilən istənilən hal, şərait, proses və hadisələr nəzərdə tutulur.

Təhlükələri müxtəlif siniflərə ayırmaq olar. Meydana çıxma səbəblərinə görə təhlükələri *təbii* və *süni* xarakterli təhlükələrə ayırırlar. Süni xarakterli təhlükələr də öz növbəsində *bilməyərək* və *qəsdən* törədilən təhlükələrə bölünür. Təsir məqsədlərinə görə təhlükələrin üç əsas növü ayırd edilir:

- İnformasiyanın *konfidensiallığının* pozulmasına yönələn təhlükələr;
- İnformasiyanın *bütövlüyünün* pozulmasına yönələn təhlükələr;
- *Əlyetənliyin* pozulmasına yönələn təhlükələr (DoS hücumlar, Denial of Service - xidmətdən imtina).

Konfidensiallıq informasiyanın subyektiv müəyyən olunan xassəsidir. Verilən informasiyaya müraciət icazəsi olan subyektlərin siyahısına məhdudiyət qoyulmasının zəruriliyini göstərir. Konfidensiallığın *pozulmasına yönələn təhlükələr* məxfi və ya gizli informasiyanın üstünün açılmasına yönəlib. Belə təhlükələrin reallaşması halında informasiya ona müraciət icazəsi olmayan şəxslərə məlum olur.

Bütövlük – informasiyanın təhrifsiz şəkildə mövcudolma xassəsidir. İnformasiyanın bütövlüyünün pozulmasına yönələn təhlükələr onun dəyişdirilməsinə və ya təhrifinə yönəlib ki, bunlar da onun keyfiyyətinin pozulmasına və tam məhvinə səbəb ola bilər. İnformasiyanın bütövlüyü bədniiyyətli tərəfindən qəsdən və ya sistemi əhatə edən mühit tərəfindən obyektiv təsirlər nəticəsində pozula bilər.

Əlyətənlik – yolverilən vaxt ərzində tələb olunan informasiya xidmətini almaq imkanındır. Həmçinin əlyətənlik – daxil olan sorğulara xidmət üçün onlara müraciət zəruri olduqda uyğun xidmətlərin həmişə hazır olmasıdır. Əlyətənliyin pozulmasına yönələn təhlükələr elə şəraitin yaradılmasına yönəlib ki, bu zaman müəyyən qəsdli hərəkətlər ya sistemin iş qabiliyyətini aşağı salır, ya da sistemin müəyyən resurslarına girişi bağlayır.

Təhlükələr digər əlamətlərinə görə də təsnif oluna bilər:

- Baş vermə ehtimalına görə (çox ehtimallı, ehtimallı, az ehtimallı);
- Meydana çıxma səbəblərinə görə (təbii fəlakətlər, qəsdli hərəkətlər);
- Vurulmuş ziyanın xarakterinə görə (maddi, mənəvi);
- Təsir xarakterinə görə (aktiv, passiv);
- Obyektə münasibətinə görə (daxili, xarici).

Daxili və xarici təhlükələrin nisbətini təqribi olaraq belə xarakterizə etmək olar. Təhlükələrin 80%-i təşkilatın öz işçiləri tərəfindən onların bilavasitə və ya dolayı yolla iştirakı ilə baş verir. Təhlükələrin 20%-i kənardan icra olunur.

Kompüter virusları. Kompüter virusları təxminən 1980-ci illərin əvvəllərində meydana çıxmışdır. "Kompüter virusu" termini 1984-cü ildə ABŞ-da keçirilən informasiya təhlükəsizliyi üzrə 7-ci konfransda Fred Koen tərəfindən işlədilmişdi. Kompüter viruslarının ümumi qəbul edilmiş tərfi yoxdur. Biz aşağıdakı tərifdən istifadə edəcəyik.

Kompüter virusu – elə proqramdır ki, özünü təxminən bioloji virus kimi aparır: çoxalır, maskalanır və ziyanlı təsirlər göstərir (əməliyyatlar yerinə yetirir).

Virusları aşağıdakı əlamətlərə görə təsnif etmək olar:

- yaşayış mühitinə görə: fayl virusları (com, exe, bat, doc virusları), yükləmə virusları, makro viruslar;
- yaşayış mühitini yoluxdurma üsuluna görə: rezident və qeyri-rezident;
- əməliyyat sistemində görə: MS-DOS virusları, Windows virusları, *NIX virusları və s.;
- destruktiv imkanlarına görə: ziyansız, təhlükəsiz, təhlükəli, çox təhlükəli;
- virus alqoritminin xüsusiyyətlərinə görə: "tələbə" virusları, kompyon-

viruslar, “soxul-canlar” (worm), ”stels” - viruslar (“görünməz” viruslar), ”polimorf” - viruslar (özüşüfrlənən viruslar), şəbəkə virusları və s.

Virusların yaradılması. Hər gün 10-15 yeni növ virus meydana çıxır. Virusların miqdarı həndəsi silsilə üzrə artır. Bunu statistika və real həyat təsdiq edir. 1990-cı ildə təxminən 500 virus, 1992-ci ildə - 3 000, 1994-cü ildə - 5 000, 1996 – 9 000, 1999 – 30 000, 2001 – 50 000, 2004-cü ildə 112 000-dən çox virus məlum idi.

Kompüter viruslarının sayının artması ilk növbədə onunla bağlıdır ki, proqramlaşdırmanı bir qədər öyrəndikdən sonra istənilən şəxs virus yazıya bilər. Bu işdə ona leqal və qeyri-leqal ədəbiyyat, virusların yazılması üçün xüsusi proqram təminatı kömək edə bilər. Hətta müxtəlif *mutasiya generatorları* mövcuddur ki, birinci kurs tələbəsinin yaratdığı sadə virusdan onun köməyi ilə mürəkkəb virus yaratmaq olar.

Virusların yayılması. Şəbəkə və kommunikasiya texnologiyalarında hər bir yenilik virusların yaradılması və yayılması üçün yeni imkanlar, yollar açır. Yaxın vaxtlara kimi viruslar disketlər və digər daşıyıcılar vasitəsi ilə yayılırdı, İnternet virusları üçün geniş magistral açıldı. Kompüter virusları internetdə bioloji virusların real dünyada yayılmasından daha sürətlə yayılır. 2003-cü ildə *Slammer* "soxulcanı" 10 dəqiqə ərzində 75 min kompüter yoluxdurmuşdu.

1999-cü ildə ilk dəfə dünya miqyasında *virus epidemiyası* yaranmışdı. *Melissa* virusu on minlərlə kompüterə yoluxdurmuş və 80 milyon dollar ziyan vurmuşdu. Bu insidentdən sonra dünyada antivirus proqramlara böyük tələb yarandı. 2000-ci ilin mayında Melissanın rekordunu bir neçə saat ərzində milyonlarla kompüterə yoluxdurmuş *I Love You!* virusu təzələdi.

Praktik olaraq virusla "yoluxdurmaq" mümkün olmayan fayl növü qalmamışdır. Artıq mobil telefonları və proqram təminatından istifadə edən digər qurğulara yoluxdurən viruslar da sürətlə yayılır.

Virus müəllifləri təkcə texnoloji zəifliklərdən deyil, psixoloji zəifliklərdən də istifadə edirlər. Tədqiqatlar göstərmişdir ki, Anna Kournikova, Sean Connery, Julia Roberts, Elvis Presley Lives, Explicit Hot Porn kimi viruslardan əziyyət çəkmiş hər beşinci internet istifadəçisi edilmiş xəbərdarlıqlara baxmayaraq həmin adlı qoşma faylları açmışdılar.

Antivirus proqramlarının növləri.

Viruslarla mübarizə proqramlarının bir neçə növü var: skanerlər, disk müfəttişləri, rezident monitorlar və immunizatorlar.

Skanerlər. Antivirus skanerlərin iş prinsipi faylların və sistem yaddaşının yoxlanmasına və onlarda məlum və ya yeni (skanərə məlum olmayan) virusların axtarışına əsaslanır. Məlum virusların axtarışı üçün “maska”lardan istifadə edilir. Virusun maskası konkret virus üçün spesifik olan

müəyyən sabit kodlar ardıcılığıdır. Bir çox skanerlərdə həmçinin “evristik skanlama” alqoritmlərindən istifadə edilir, yəni yoxlanan obyektə komandalarda ardıcılığı analiz edilir, müəyyən statistika toplanır və hər bir yoxlanan obyekt üçün qərar qəbul edilir (“ola bilsin yoluxub” və ya “yoluxmayıb”).

Disk müfəttişləri. Disk müfəttişlərinin (CRC-skanerlərin) iş prinsipi diskdə olan fayllar və sistem sektorları üçün CRC-cəmlərin (nəzarət cəmlərinin) hesablanmasına əsaslanıb.

Rezident monitorlar. Rezident monitorlar - daim operativ yaddaşda yerləşən disklə və operativ yaddaşla aparılan əməliyyatlara nəzarət edən proqramlardır. Məhz bu proqramlar sistemin real yoluxma anına kimi virusu aşkarlamağa imkan verir (əvvəlki ikisindən fərqli olaraq).

İmmunizatorlar. İmmunizatorların iki növü var: yoluxma barədə məlumat verən immunizatorlar və hər hansı növ virusla yoluxmanın qarşısını alan immunizatorlar. Onlardan birincisi, adətən faylların sonuna yazılır və hər dəfə fayl işlədikdə onun dəyişməsinə yoxlayır. Bu immunizatorların bir nöqsanı var - stels virusla yoluxma barədə məlumat verməyə qabil deyil. Buna görə bu immunizatorlar hazırda praktikada istifadə edilmir. İkinci növ immunizator sistemi hər hansı müəyyən növ virusla yoluxmaqdan mühafizə edir. Diskdə fayllar elə modifikasiya edilir ki, virus onları artıq yoluxmuş fayl kimi qəbul edir. Rezident virusdan mühafizə üçün kompüterin yaddaşına virusu imitasiya edən proqram yüklənir. Virus işə düşdükdə onunla rastlaşır və hesab edir ki, sistem artıq yoluxub.

Kompüter şəbəkələrində informasiya təhlükəsizliyinin təmin olunmasının texnoloji aspektləri.

İnformasiya təhlükəsizliyinin təmin olunması problemi *kompleks yanaşma* tələb edir. Onun həlli üçün tədbirləri aşağıdakı səviyyələrə bölmək olar:

- qanunvericilik tədbirləri;
- inzibati tədbirlər;
- təşkilati tədbirlər;
- proqram-texniki tədbirlər.

Qanunvericilik tədbirləri müvafiq qanunları, normativ aktları, standartları və s. əhatə edir. Təəssüflə qeyd etmək lazımdır ki, qanunvericilik bazası bütün ölkələrdə praktikanın tələblərindən geri qalır. Qanunvericilik səviyyəsinin funksiyalarına aid etmək olar:

- İnformasiya təhlükəsizliyinin pozucularına qarşı neqativ münasibət yaratmaq və onu dəstəkləmək;
- İnformasiya təhlükəsizliyi probleminin vacibliyini hər zaman qeyd etmək;
- Resursları tədqiqatların ən mühüm istiqamətlərində cəmləşdirmək;

– Təhsil fəaliyyətini koordinasiya etmək.

Qanunvericilik səviyyəsində hüquqi aktlar və standartlar xüsusi diqqətə layiqdir. Standartların arasında “Narıncı kitab”, X.800 tövsiyələri, ISO 15408 (“Ümumi meyarlar”), ISO 17799 standartları daha geniş yayılıb.

İnzibati tədbirlərin əsas məqsədi təşkilatda informasiya təhlükəsizliyi sahəsində tədbirlər proqramını formalaşdırmaq və onun yerinə yetirilməsini zəruri resurslar ayırmaqla və işlərin vəziyyətinə nəzarət etməklə yerinə yetirilməsini təmin etməkdir. Tədbirlər proqramının əsasını təşkilatın öz informasiya aktivlərinin mühafizəsinə yanaşmasını əks etdirən *informasiya təhlükəsizliyi siyasəti* təşkil edir.

Informasiya təhlükəsizliyi siyasəti – təşkilatda məxfi verilənlərin və informasiya proseslərinin mühafizəsi üzrə qabaqlayıcı tədbirlər kompleksidir. İnformasiya təhlükəsizliyi siyasətinin işlənməsinin əsas istiqamətləri aşağıdakılardır:

1. Hansı verilənləri və hansı ciddiyyətlə mühafizə etmək lazım olduğunu müəyyənləşdirmək;
2. Müəssisəyə informasiya aspektində kimin və nə həcmdə ziyan vura biləcəyini müəyyənləşdirmək;
3. Risklərin hesablanması və onların qəbul edilən səviyyəyədək azaldılması sxeminin müəyyən edilməsi;
4. Planlaşdırılan bütün texniki və inzibati tədbirlərin təsviri;
5. Baxılan proqramın iqtisadi qiymətinin hesablanması;
6. Müəssisənin rəhbərliyi tərəfindən təsdiq olunma və sənədləşdirmə;
7. Həyata keçirilmə.

Təşkilati tədbirlər informasiya mühafizəsinin səmərəli vasitələrindən biri olmaqla yanaşı, qurulan bütün mühafizə sistemlərinin əsasını təşkil edir. Təşkilati tədbirlər aşağıdakı mövzuları əhatə edir:

- şəxsi heyətin idarə olunması;
- fiziki mühafizə;
- sistemin iş qabiliyyətinin saxlanması;
- təhlükəsizlik rejiminin pozulmasına reaksiya;
- bərpa işlərinin planlaşdırılması.

Biz aşağıdakı ***proqram-texniki tədbirləri*** nəzərdən keçirəcəyik: identifikasiya və autentikasiya, icazələrin idarə olunması, protokollaşdırma və audit, kriptografiya, ekranlaşdırma.

İnformasiya təhlükəsizliyinə təhdidlər.

Təhdid – sistemə dağılma, verilənlərin üstünün açılması və ya dəyişdirilməsi, xidmətdən imtina formasında ziyan vurulmasına səbəb ola bilən istənilən hal və hadisələrdir.

Təsir məqsədinə görə təhlükəsizliyə təhdidlərin üç əsas tipi ayırd edilir:

- İnformasiyanın məxfiliyinin pozulmasına yönələn təhdidlər;
- İnformasiyanın tamlığının pozulmasına yönələn təhdidlər;
- Sistemin iş qabiliyyətinin (xidmətdən imtina) pozulmasına yönələn təhdidlər.

Məxfiliyinin pozulmasına təhdidlər məxfi və ya gizli informasiyanın üstünün açılmasına yönəlib. Belə təhdidlərin reallaşması halında informasiya ona icazəsi olmayan şəxslərə məlum olur.

Kompüter sistemində saxlanan və ya rabitə kanalı ilə ötürülən informasiyanın tamlığının pozulmasına təhdidlər onun dəyişdirilməsinə və ya təhrifinə yönəlib ki, bunlar da onun keyfiyyətinin pozulmasına və tam məhvinə səbəb ola bilər. İnformasiyanın tamlığı bədnıyyətli tərəfindən qəsdən və ya sistemi əhatə edən mühit tərəfindən obyektiv təsirlər nəticəsində pozula bilər. Bu təhdid informasiyanın ötürülməsi sistemləri – kompüter şəbəkələri və telekommunikasiya sistemləri üçün xüsusilə aktualdır.

İş qabiliyyətinin (xidmətdən imtina) pozulması təhdidləri elə situasiyaların yaranmasına yönəlib ki, bu zaman müəyyən qəsdli hərəkətlər ya sistemin iş qabiliyyətini aşağı salır, ya da sistemin müəyyən resurslarına girişi bağlayır.

Bundan savayı təhdidlər digər əlamətlərinə görə də təsnif oluna bilərlər:

- Vurulmuş ziyanın kəmiyyətinə görə (müflis, əhəmiyyətli, cüzi);
- Baş vermə ehtimalına görə (çox ehtimallı, ehtimallı, az ehtimallı);
- Meydana çıxma səbəblərinə görə (təbii fəlakətlər, qəsdli hərəkətlər);
- Vurulmuş ziyanın xarakterinə görə (maddi, mənəvi);
- Təsir xarakterinə görə (aktiv, passiv);
- Obyektə münasibətinə görə (daxili, xarici);

Daxili və xarici təhdidlərin nisbətini təqribi olaraq belə xarakterizə etmək olar:

- Təhdidlərin 80%-i təşkilatın öz işçiləri tərəfindən və ya onların bilavasitə və ya dolayısı yolla iştirakı ilə baş verir.
- Təhdidlərin 20%-i kənardan icra olunur.

Kompüter şəbəkələrinin uğradığı təhdidlər üzərində xüsusi dayanmaq lazımdır. İstənilən kompüter şəbəkəsinin əsas xüsusiyyəti kompüterlərin ərazidə (fəzada) paylanmasıdır. Şəbəkənin qovşaqları arasında əlaqə fiziki olaraq şəbəkə xətləri vasitəsilə, proqram yolu ilə, məlumatlar mexanizmi ilə həyata keçirilir. Bu zaman şəbəkənin qovşaqları arasında göndərilən idarəedici məlumatlar və verilənlər mübadilə paketləri şəklində ötürülür. Kompüter şəbəkələri onunla xarakterikdir ki, onlara qarşı uzaq məsafədən hücumlara təşəbbüslər edilir. Pozucu hücum edilən obyektə minlərlə kilometr məsafədə ola bilər, bu zaman nəinki konkret kompüter, həmçinin şəbəkə kanalları ilə ötürülən informasiya hücumla məruz qala bilər.

İnformasiya təhlükəsizliyinin təmin olunması.

İnformasiya təhlükəsizliyinin təmin olunması problemi kompleks yanaşma tələb edir. Onun həlli üçün tədbirləri aşağıdakı səviyyələrə bölmək olar:

- Qanunvericilik tədbirləri (qanunlar, normativ aktlar, standartlar və s.);
- İnzibati tədbirlər;
- Təşkilati tədbirlər;
- Program-texniki tədbirlər;

Təəsüflə qeyd etmək lazımdır ki, qanunvericilik bazası praktikanın tələblərindən geri qalır.

İnzibati səviyyədə qəbul edilən tədbirlərin əsas məqsədi, informasiya təhlükəsizliyi sahəsində işlər programını formalaşdırmaq və onun yerinə yetirilməsini zəruri resurslar ayırmaqla və işlərin vəziyyətinə nəzarət etməklə yerinə yetirilməsini təmin etməkdir. İşlər programının əsasını təşkilatın öz informasiya aktivlərinin müdafiəsinə yanaşmasını əks etdirən təhlükəsizlik siyasətidir.

Ədəbiyyat

1. Брюс Шнайер. Слабые места криптографических систем. “Открытые системы”, №1, 1999.
2. Ю.Мельников. Электронная цифровая подпись: всегда ли она подлинная? Банковские технологии, №5, 1995.
3. Галатенко В. Информационная безопасность – обзор основных положений // Открытые системы. -1996, -№3, -с.42-45.
4. Галатенко В. Информационная безопасность // Открытые системы. - 1996, -№4, -с.40-47.
5. Иванов М.А. Криптографические методы защиты информации в компьютерных системах и сетях. М., 2001-368 с.
6. Анохин М.И., Варновский Н.П., Сидельников В.М., Яценко В.В. Криптография в банковском деле. М.: МИФИ, 1997.

A.H.İsmayılova
Azərbaycan Dövlət Pedaqoji Universiteti
aygunismayılova564@gmail.com

X SİNİFDƏ HƏNDƏSƏ MƏZMUN XƏTLƏRİNİN AKSİOMATİKASI HAQQINDA

Xülasə

Məqalədə “Riyaziyyat 10” dərslində həndəsə məzmun xətti üzrə verilən tədris materiallarının aksiomatik nöqtəyi nəzərdən təhlili aparılmışdır.

ОБ АКСИОМАТИКЕ СОДЕРЖАТЕЛЬНЫХ ЛИНЕЙ ГЕОМЕТРИИ В X КЛАССЕ

Резюме

В статье осуществлен аксиоматический взгляд и анализ учебного материала, приведенного в содержательной строке геометрии в учебнике «Математика 10».

ABOUT THE AXIOMATICS OF GEOMETRY CONTENT LINES IN CLASS 10

Summary

In the article, the axiomatic point of view and analysis of the teaching materials given in the geometry content line in the "Mathematics 10" textbook was carried out.

Açar sözlər: həndəsə, ilk anlayışlar, stereometriya, aksiom, teorem, nəticə, çoxüzlü

Ключевая слова: геометрия, основные понятия, стереометрия, аксиома, теорема, результат, многогранный

Key words: geometry, first concepts, stereometry, axiom, theorem, result, polyhedral

Ulu öndərimiz Heydər Əliyevin Respublika rəhbərliyinə qayıdışı həyatın bütün sahələrində olduğu kimi təhsil sahəsində də böyük islahatlar aparılmasına start verilməsinə səbəb olmuşdur. Bu sahədə aparılan müxtəlif layihələrin nəticəsi olaraq 1999-cu ilin iyunun 15-də ölkə prezidentinin sərəncamı ilə “Azərbaycan Respublikasının təhsil sahəsində islahat proqramı” təsdiq olunmuşdur. Bu sənədin tələbləri əsasında 2006-cı ildə təhsilimizin dünya təhsil sisteminə inteqrasiyasını əks etdirən “Azərbaycan Respublikasında ümumi təhsil konsepsiyası (Milli Kurikulum)” adlı yeni sənəd

haqqında sərəncamla təhsilə yeni yanaşmalar reallaşmağa başladı. Bu konsepsiyaya görə digər fənlər kimi riyaziyyat fənni kurikulumu da yaradıldı və onun ibtidai, ümumi orta və tam orta təhsil üçün riyazi təhsil səviyyələrinin məqsəd və vəzifələri müəyyənləşdirildi. Bu məqsəd və vəzifələrin həyata keçirilməsinə nail olmağın əsasını bütün fənlər kimi riyaziyyat üzrə də beş məzmun xətti təşkil edir.

Azərbaycan Respublikasının ümumtəhsil məktəbləri üçün riyaziyyat fənni üzrə təhsil proqramı (kurikulumu) [I-XI siniflər, Bakı-2013] adlanan sənəddə məzmun xəttinə belə tərif verilir: “Məzmun xətti - fənn üzrə ümumi təlim nəticələrinin reallaşdırılmasını təmin etmək üçün müəyyən edilən məzmunun zəruri hissəsidir”.

Riyaziyyatda beş məzmun xəttinin üçüncüsünü Həndəsə məzmun xətti təşkil edir. Həndəsə elminin əsaslarının öyrənilməsinə xidmət edən bu məzmun xətti siniflər üzrə elə qurulmalıdır ki, orada bir sıra əsas tələblər gözlənilsin, yəni bu məzmun xəttinə daxil olan tədris materialları:

1. Elmi-nəzəri olaraq məzmun cəhətdən həndəsə elminə əsaslanmalıdır;

2. Həndəsənin əsas tərkib hissələri təkliflərdən də öncə anlayışlar və onların tərifləri olduğundan bu təriflərin əvvəlki anlayışların əsasında verilməsinin mümkünlüyü, təriflərin növləri tədrisinin didaktik prinsiplərlə əyanilik, müvafiqlik, ardıcılıq və sistemətiklik prinsiplərlə verilməsi təmin olunmalıdır.

Qeyd edək ki, həndəsə məzmun xəttinə daxil olan ilk məlumatlar aşağı siniflərdən konkret - induktiv yolla qurulur. Yəni müşahidə və təcrübəyə, əyaniliyə əsaslandığı halda, sonralar anlayışların tərifləri, bu anlayışların özlərinin əsas xassələri gələcəkdə öyrənilməli anlayışlar arasındakı münasibətlər ciddi təkliflər, yəni, doğruluğu isbat olunan teoremlərlə verilir və ciddi yollarla əsaslandırılaraq müxtəlif üsullarla isbat edilir. Başqa sözlə, yuxarı siniflərdə həndəsədən tədris materialları deduktiv qurulur. I-XI siniflərin riyaziyyat dərslərlərində həndəsə məzmun xətləri üzrə əsas anlayışlar (tərifsiz qəbul edilən ilk anlayışlar) qəbul edildikdən sonra bu anlayışlarla bağlı onlar arasındakı münasibətləri ifadə edən ilk təkliflər isbatsız qəbul edilir.

Bildiyimiz kimi, ilk anlayışlar arasındakı isbatsız qəbul olunan bu ilk təkliflər aksiomlar adlanır. X sinifə qədər verilən həndəsə məzmun xətlərində tərifsiz qəbul edilən əsas anlayışlar – ilk təkliflər: nöqtə, düz xətt, müstəvi, məsafə, parçanın uzunluğu, bucaq, sahə və s. ilə yanaşı, riyaziyyat kursu üçün ümumi tərifsiz qəbul edilən ilk anlayışlar “ədəd”, “çoxluq”, “uyğunluq”, “daxildir”, “daxil deyil” və ya “aiddir”, “aid deyil”, “arasında olma”, “arasındadır” və s. kimi münasibətlərdə ilk anlayışlardır ki, anlayışlar arasında bu münasibətlərlə bağlı hallar ilk təkliflərlə - aksiomlarla məntiqi ardıcılıq-aksiomatik qurulur.

Beləliklə, həndəsənin aksiomatik qurulması üçün öyrənilməsi zəruri olan digər anlayışların tərifləri ilk anlayışlar və ilk təkliflər əsasında verilir. Bu anlayışların tərifləri verildikdən sonra bu anlayışların xassələrinin, digər anlayışlarla əlaqə yaradan münasibətlərinin təkliflər kimi qoyulması aparılır. Bu təkliflərin doğruluğunun isbatı - əsaslandırılması asandan çətinə, sadədən mürəkkəbə, əyanilikdən mücərrədə, xüsusidən ümumiyyə doğru pillələrlə, ardıcılıqla, anlaşıqlı yollarla şagirdlərin yaş və bilik səviyyəsində aparılmasının mümkünlüyü əsas tələb olur.

İndi X sinif üçün riyaziyyat dərsliyindən aksiomatik yanaşma əsasında həndəsə məzmun xəttinin təhlilini verək. Qeyd edək ki, ümumtəhsil məktəblərinin X sinifləri üçün müəllifləri Nayma Qəhrəmanova, Məhəmməd Kərimov, İlham Hüseynov olan riyaziyyat dərsliyi 2022-ci ildə radius nəşriyyatında nəşr olunmuşdur. Dərslük kurikulum proqramının nəzərdə tutduğu beş məzmun xəttini əhatə edən 11 bölmədən ibarətdir. Onun həndəsə məzmun xəttini 2, 4, 6, 8-ci bölmələr əhatə edir.

Dərsliyin “Fəzada nöqtə, düz xətt, müstəvi” adlanan 2-ci bölməsində stereometriya, kollinear nöqtələr, komplanar nöqtələr, çarpaz düz xətlər kimi anlayışların tərfi verilmişdir. Həmçinin bu mövzuda stereometriya aksiomları və onlardan çıxan nəticələr verilmişdir. Həmin aksiomlar və nəticələr aşağıdakılardır:

Aksiom 1. İxtiyari müstəvi üçün bu müstəviyə aid olan nöqtələr və ona aid olmayan nöqtələr var.

Aksiom 2. İki müxtəlif müstəvinin ortaq nöqtəsi varsa, onda onlar bu nöqtədən keçən düz xətt üzrə kəşirlər.

Aksiom 3. Bir düz xətt üzərində olmayan üç nöqtədən bir və yalnız bir müstəvi keçir.

Sonuncu aksiomdan aşağıdakı nəticələr alınır. Bu nəticələrin alınmasının əsaslandırılması şagirdlərə müstəqil iş kimi tapşırılır.

Nəticə 1. Düz xətt və bu düz xətt üzərində olmayan nöqtədən bir və yalnız bir müstəvi keçir. Həmin nöqtələri A, B, C adlandıraraq. Bu nöqtələrdən ikisinin təyin etdiyi AB, AC, BC düz xətləri alınır. Bu zaman həmin düz xətlərdən uyğun olaraq C, B, A nöqtələri kənarında qalmış olur. Doğrudan da düz xətt və onun üzərində olmayan nöqtədən bir və yalnız bir müstəvi keçir.

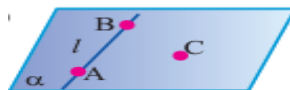

Nəticə 2. İki kəşişən düz xətdən bir və yalnız bir müstəvi keçir. A, B, C nöqtələrinin cüt-cüt birləşməsindən AB, AC, BC düz xətləri alınır. Buradan da aydındır ki, iki düz xəttin kəşişməsindən bir və yalnız bir müstəvi keçir.

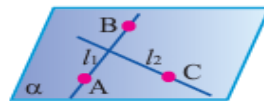

Nəticə 3. Müxtəlif iki paralel düz xətdən bir və yalnız bir müstəvi keçir. A, B, C nöqtələrindən ikisinin təyin etdiyi düz xətt (AB, AC, BC) və bu düz xətt üzərində olmayan digər nöqtədən (C, B, A) həmin düz xəttə yalnız və yalnız bir paralel düz xətt çəkmək olar. Doğrudan da 2 paralel düz xətdən bir və yalnız bir müstəvi keçir.

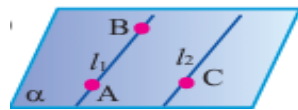

Onu da qeyd edək ki, bu əsaslandırılmalarda şagirdlər aksiomlardan nəticələr almağı və ya nəticələrdən aksiomlara keçməyi bilməlidir.

“Düz xətlə müstəvinin paralelliyi” mövzusunda düz xəttin müstəviyə paralelliyinə aid teoremlər və onlardan çıxan nəticələr vermişdir. Həmçinin bu teoremlərin isbatı verilmişdir.

Teorem 1. (Düz xəttin müstəviyə paralellik əlaməti) Müstəvi üzərində olmayan düz xətt, bu müstəvi üzərindəki hər hansı düz xəttə paraleldirsə, müstəvinin özünə də paraleldir.

Nəticə: Bir müstəvi digər müstəviyə paralel olan düz xətdən keçib onu kərsərsə, onda bu müstəvilərin kəsişmə xətti verilən düz xəttə paraleldir.

Nəticə: Kəsişən iki müstəvinin hər birinə paralel olan düz xətt bu müstəvilərin kəsişmə xəttinə paraleldir.

Teorem 2. Paralel düz xətlərdən keçən iki müstəvi kəsişirsə, onda onların kəsişmə xətti bu düz xətlərə paraleldir.

“Düz xəttin müstəviyə perpendikulyarlığı” mövzusunda düz xəttin müstəviyə perpendikulyarlığına aid iki teorem və onların isbatları verilmişdir.

Teorem 1. (Düz xəttin müstəviyə perpendikulyarlıq əlaməti) Düz xətt müstəvi üzərində kəsişən iki düz xəttə perpendikulyardırsa, müstəviyə də perpendikulyardır.

Teorem 2. Müstəvinin verilmiş nöqtəsindən bu müstəviyə bir və yalnız bir perpendikulyar düz xətt keçirmək olar.

“Perpendikulyar və maillər” mövzusunda perpendikulyar, mail, maille müstəvi arasındakı bucaq kimi anlayışların tərifləri verilmişdir.

“Üç perpendikulyar teoremi” mövzusunda üç perpendikulyar teoremi, onun isbatı və üç perpendikulyar teoreminin tərs teoremi verilmişdir. Bu tərs teoremin isbatı müstəqil iş kimi şagirdlərə tapşırılır.

Teorem. Müstəvi üzərində mailin oturacağından keçirilmiş düz xətt onun proyeksiyasına perpendikulyardırsa, mailin özünə də perpendikulyardır.

Tərs teorem. Müstəvi üzərindəki düz xətt müstəviyə çəkilmiş mailə perpendikulyardırsa, onun proyeksiyasına da perpendikulyardır.

“İkiüzlü bucaqlar” mövzusunda ikiüzlü bucaq, ikiüzlü bucağın üzləri, ikiüzlü bucağın tilləri kimi anlayışların tərifləri verilmişdir.

“Perpendikulyar müstəvilər” mövzusunda perpendikulyar müstəvilərin tərfi verilmişdir. Həmçinin müstəvilərin perpendikulyarlıq əlamətinə aid teorem və onun isbatı verilmişdir.

Teorem. (Müstəvilərin perpendikulyarlıq əlaməti) Müstəvi digər müstəviyə perpendikulyar olan düz xətdən keçirsə, onda bu müstəvilər perpendikulyardır.

“Paralel müstəvilər” mövzusunda isə müstəvilərin paralellik əlamətinə aid beş teorem və onlardan üçünün isbatı verilmişdir. Qalan iki teoremin isbatı isə şagirdlərə müstəqil iş kimi tapşırılmışdır.

Teorem 1. (Müstəvilərin paralellik əlaməti) Bir müstəvinin iki kəşişən düz xətti uyğun olaraq, o biri müstəvinin iki kəşişən düz xəttinə paralel olarsa, bu müstəvilər bir-birinə paraleldir.

Teorem 2. İki paralel müstəvi üçüncü müstəvi ilə kəşirsə, onda kəşimə xətləri paraleldir.

Teorem 3. Paralel düz xətlərin paralel müstəvilər arasında qalan parçaları bərabərdir.

Teorem 4. İki paralel müstəvidən birinə perpendikulyar olan düz xətt o birinə də perpendikulyardır.

Teorem 5. Eyni düz xəttə perpendikulyar olan iki müstəvi paraleldir.

4-cü bölmə “Sinuslar, kosinuslar teoremi” adlanır. “Sinuslar teoremi” mövzusunda sinuslar teoremi, onun isbatı və ondan çıxan nəticələr verilmişdir. $\triangle ABC$ -də a , b , c uyğun olaraq, $\angle A$, $\angle B$, $\angle C$ -nin qarşısında duran tərəflər

olarsa, $\frac{a}{\sin \angle A} = \frac{b}{\sin \angle B} = \frac{c}{\sin \angle C}$ münasibəti doğrudur. Üçbucağın tərəfləri qarşı bucaqlarının sinusları ilə mütənasibdir.

Nəticə 1. Üçbucaqda bərabər bucaqlar qarşısında duran tərəflərin uzunluqları bərabərdir.

Nəticə 2. Üçbucaqda böyük bucaq qarşısında böyük tərəf və böyük tərəf qarşısında böyük bucaq durur.

“Kosinuslar teoremi” mövzusunda isə kosinuslar teoremi və onun isbatı verilmişdir. Tərəfləri a , b və c olan istənilən ABC üçbucağında

$$a^2 = b^2 + c^2 - 2bc \cos \angle A$$

$$b^2 = a^2 + c^2 - 2ac \cos \angle B$$

$$c^2 = a^2 + b^2 - 2ab \cos \angle C$$
 düsturları doğrudur.

Üçbucağın hər hansı tərəfinin kvadratı bərabərdir: qalan iki tərəfin kvadratları cəmi, minus bu tərəflərlə onlar arasındakı bucağın kosinusu hasilinin iki misli.

6-cı bölmə “Çoxüzlülər” adlanır. Bu bölmənin “Çoxüzlülər” mövzusunda çoxüzlü, çoxüzlünün üzləri, tilləri, təpələri, prizma, piramida, qabarıq çoxüzlü, düzgün çoxüzlü kimi anlayışların tərfi verilmişdir.

“Prizmalar” mövzusunda prizma, prizmanın oturacaqları, yan tilləri, yan üzləri, düz prizma, mail prizma, düzgün prizma, prizmanın hündürlüyü, diaqonalı, paralelopiped, düzbucaqlı paralelopiped kimi anlayışların tərfi verilmişdir.

“Piramidanın yan səthinin və tam səthinin sahəsi” mövzusunda piramida, piramidanın yan üzləri, yan tilləri, oturacağı, piramidanın təpəsi, hündürlüyü, düzgün piramida, apofem kimi anlayışların tərfi verilmişdir.

“Kəsik piramida” mövzusunda kəsik piramida, kəsik piramida hündürlüyü, diaqonal kəsiyi kimi anlayışların tərfi verilmişdir.

8-ci bölmə “Fəza fiqurlarının həcmi” adlanır. “Fəza fiqurlarının oxşarlığı” mövzusunda oxşarlıq çevrilməsi, oxşar fiqurlar kimi anlayışların tərfi verilmişdir.

“Fəzada simmetriya” mövzusunda simmetrik nöqtələr, simmetrik fiqur kimi anlayışların tərfi verilmişdir. Hər bölmənin sonunda öyrənilmiş biliklərin möhkəmləndirilməsi üçün ümumiləşdirici tapşırıqlar verilmişdir.

Ədəbiyyat

1. *Azərbaycan Respublikasının ümumi təhsilin Konsepsiyası (Milli Kurikulum)*. Bakı - 2006, 38s.
2. *Azərbaycan Respublikasının Qanunu “Təhsil haqqında”*. Qanun nəşriyyatı, 2012, 96s.
3. *Azərbaycan Respublikasının ümumtəhsil məktəbləri üçün riyaziyyat fənni üzrə təhsil proqramı (kurikulumu) (I-XI siniflər)*. Bakı - 2013.
4. *Riyaziyyat 10 sinif dərslik*. Nayma Qəhrəmanova, Məhəmməd Kərimov, İlham Hüseynov. Radius, 2022.

X.B.Əliyeva
Azərbaycan Dövlət Pedaqoji Universiteti
eliyeva.xatire1234@gmail.com

TÖRƏMƏNİN KÖMƏYİ İLƏ FUNKSİYANIN ARAŞDIRILMASININ ÖYRƏDİLMƏSİ

Xülasə

Törəmənin köməyi ilə funksiyanın araşdırılması şagirdlər tərəfindən mənimsənilməsi zamanı bəzi çətinliklər yaradır. Bunun üçün bu məqalədə funksiyanın araşdırılmasının geniş izahı verilmişdir.

МЕТОДИКА ОБУЧЕНИЯ СРАВНИТЕЛЬНОМУ ИЗУЧЕНИЮ ФУНКЦИИ С ПОМОЩЬЮ ЭЛЕМЕНТАРНЫХ И ПРОИЗВОДНЫХ

Резюме

Исследование функции с помощью производной создает некоторые трудности для освоения учащимися. С этой целью в этой статье представлено подробное объяснение функционального тестирования.

METHODOLOGY OF TEACHING THE COMPARATIVE STUDY OF THE FUNCTION WITH THE HELP OF ELEMENTARY AND DERIVATIVE

Summary

Examining a function with the help of a derivative creates some difficulties for students to master. For this, this article provides an extensive explanation of the function's investigation.

Açar sözlər: funksiya, böhran, törəmə, koordinat, kəsilməzlik, ekstremum, çoxhədli

Ключевая слова: функция, кризис, производная, координировать, преемственность, экстремум, полиномиальный

Key words: function, crisis, derivative, coordinate, continuity, extreme, polynomial

Funksiya hərtərəfli araşdırılaraq, xassələrinin öyrənilməsi böyük əhəmiyyət kəsb edir, çünki istər riyaziyyatda, istərsə də həyatın bütün sahələrində çox böyük praktik rola sahibdir. Buna görə də törəmənin köməyi ilə funksiyanın araşdırılması məsələsi ortaya çıxır ki, bu da orta məktəbdə

şagirdlərin çətin qavradıqları məsələdir. Məlumdur ki, verilən $y = f(x)$ funksiyasının müəyyən koordinat sistemində qrafikini qurmaq üçün, argumentə təyin oblastına daxil olan bir neçə məsələ, x_1, x_2, \dots, x_n qiymətləri verib, funksiyanın uyğun $y_1 = f(x_1), y_2 = f(x_2), \dots, y_n = f(x_n)$ qiymətləri tapılır və $(x_1, y_1), (x_2, y_2), \dots, (x_n, y_n)$ nöqtələri bu sistemdə qurulur. Daha sonra isə qurulmuş nöqtələr ardıcıl olaraq kəsilməz xətlə birləşdirilir. Lakin qrafikin bu üsulla qurulması dəqiq deyil, çünki bu zaman funksiyanın bir çox xarakterik xüsusiyyətləri, məsələn, monotonluğu, ekstremum nöqtələri və s. nəzərə alınmır. Buna görə də alınan qrafik dəqiq olmaya da bilər.

Funksiyanın qrafikini daha dəqiq qurmaq üçün onu araşdırmaq lazımdır ki, bunun üçün əvvəlcə funksiyanın təyin oblastını tapmaq, daha sonra onun cütlüyü və dövrülüyünü müəyyən etmək lazımdır. Bunları tapmaq çox vacib əhəmiyyət kəsb edir. Belə ki, funksiya cüt isə onun qrafiki ordinat oxuna nəzərən simmetrik olur. Tək olduqda isə koordinat başlanğıcına nəzərən simmetrik olur. Ona görə də belə hallar baş verdikdə qrafik argumentin müsbət qiymətləri üçün qurulur və mənfi qiymətləri üçün simmetrik olaraq müəyyən istiqamətə köçürülür (cüt və təklikdən asılı olaraq ordinat oxu və ya koordinat başlanğıcına nəzərən).

Törəmənin tətbiqi ilə çoxhədli funksiyanın qrafikini araşdırmaq. Bilirik ki, bu funksiya bütün həqiqi oxda təyin olunub və kəsilməzdir. Törəmənin köməyi ilə funksiyanın qrafikini qurmaq üçün aşağıdakı addımlar yerinə yetirilir:

- Koordinat oxları ilə kəsişmə nöqtələrini müəyyən etmək.;
- Böhran nöqtələrini müəyyən etmək;
- Artma və azalma intervallarını müəyyən etmək;
- Funksiyanın ekstremum nöqtələrini və ekstremumlarını müəyyən etmək;
- Qrafikini qurmaq.

Nümunə 1: $f(x) = x^4 - 12x^3 + 48x^2 - 64x$ çoxhədli funksiyasının qrafikini quraq.

Çoxhədli funksiyalarının qrafikinə qurulmasında qrafikin OX (absis) oxunu kəsmə nöqtələrinin tapılması böyük əhəmiyyət kəsb edir. Şagirdlər asanlıqla kəsişmə nöqtələrini tapa bilirlər. Qısa olaraq onlara izah etmək lazımdır ki, OX (absis) oxu ilə kəsişmə zamanı x -in koordinatını tapmaq üçün y sıfır, OY (ordinat) oxu ilə kəsişməsi zamanı isə x -1 sıfır götürüb nöqtələri təyin edirik. $x = 0 \Rightarrow f(0) = 0 - 12 \cdot 0 + 48 \cdot 0 - 64 \cdot 0 = 0$ (0,0) qrafik koordinat başlanğıcından keçir.

$y = 0 \Rightarrow x^4 - 12x^3 + 48x^2 - 64x = 0$ tənliyini həll etməliyik.

$$x^4 - 12x^3 + 48x^2 - 64x = 0$$

$$x(x^3 - 12x^2 + 48x - 64) = 0$$

$$x(x - 4)^3 = 0$$

$$x_1 = 0, x_2 = 4 \text{ X oxu ilə kəsişmə nöqtələri } (0,0); (4,0).$$

Tərif: Törəmənin sıfıra bərabər olduğu və törəmənin olmadığı daxili nöqtələrinə funksiyanın böhran nöqtələri deyilir. Diferensiallanan funksiyanın böhran nöqtələri haqqında aşağıdakı teorem doğrudur.

Teorem (Ferma): Tutaq ki, x_0 nöqtəsi onun müəyyən ətrafında təyin olunmuş $y = f(x)$ funksiyanının ekstremum nöqtəsidir və bu nöqtədə $f'(x_0)$ törəməsi var. Onda $f'(x_0) = 0$ şərti ödəniləcək.

$$f'(x) = (x^4 - 12x^3 + 48x^2 - 64x)' = 4x^3 - 36x^2 + 96x - 64$$

$$f'(x) = 0 \Rightarrow 4x^3 - 36x^2 + 96x - 64 = 0 \Rightarrow 4 \cdot (x - 1) \cdot (x - 4)^2 = 0$$

$$\text{Böhran nöqtələri: } x = 1, x = 4$$

Funksiyanın artma-azalma aralığını tapan. İlk öncə funksiyanın artma-azalma əlamətləri haqqında qısa məlumat verək.

Tutaq ki, hər hansı (a,b) intervalında (və ya $[a,b]$ parçasında) $y = f(x)$ funksiyası verilmişdir (xüsusi halda (a,b) intervalı yarım ox və ya ədəd oxu da ola bilər.).

Tərif: Funksiyanın təyin oblastından götürülmüş istənilən $x_1 < x_2$ üçün funksiyanın uyğun qiymətləri $f(x_1) < f(x_2)$ bərabərsizliyini ödəyirsə, onda $f(x)$ funksiyanına həmin oblastda artan, $f(x_1) > f(x_2)$ şərtini ödədikdə isə ona azalan funksiya deyilir. Artan və azalan funksiyalara birlikdə monoton funksiyalar deyilir.

Funksiya baxılan oblastda diferensiallanan olduqda, törəmənin köməyi ilə onun artan və ya azalan olmasını təyin etmək olar. Bunu aşağıdakı teorem ilə ifadə edək:

Teorem: $f(x)$ funksiyası $[a,b]$ parçasında kəsilməz, (a,b) intervalında diferensiallanan isə onda əgər, $f'(x_0) > 0$ olduqda $f(x)$ funksiyası $[a,b]$ parçasında artan, $f'(x_0) < 0$ olduqda isə $f(x)$ funksiyası $[a,b]$ parçasında azalan funksiyadır.

Teorem: $f(x)$ funksiyası hər hansı intervalda artandırsa (azalandırsa), onda onun həmin intervalda törəməsi mənfi (müsbət) deyil, yəni $f'(x_0) \geq 0$ ($f'(x_0) \leq 0$). Buna əsasən funksiyanın artma və azalma aralığını təyin edək. Funksiyanın böhran nöqtələri onu 3 intervala ayırır:

$(-\infty; 1), (1; 4)$ və $(4; \infty)$

Tapdığımız aralıqları sınaq nöqtələri seçməklə $f'(x)$ -in işarəsini yoxlayaq.

$$(-\infty; 1) \text{ aralığından } x = -1; f'(-1) = -200 \leq 0$$

$$(1; 4) \text{ aralığında } x=2; f'(2) = 16 \geq 0$$

$$(4; \infty) \text{ aralığında } x=5; f'(5) = 16 \geq 0$$

$$f'(x_0) \geq 0 \text{ şərtini ödəyən artma aralığı - } (1; 4) \cup (4; \infty)$$

$$f'(x_0) \leq 0 \text{ şərtini ödəyən azalma aralığı isə - } (-\infty; 1).$$

Həmçinin deyə bilərik ki, funksiyanın azalma və artma aralıqlarının törəmənin işarəsinə görə təyin edilməsi haqqında teoremin orta məktəb kursunda isbatı nəzərdə tutulmur. Şagirdlərin səviyyəsindən asılı olaraq isbatını verə bilərik. İsbatı sadədir, parçada orta qiymət haqqında teoremə əsaslanır. Teorem onu ilk dəfə isbat etmiş İtaliyada doğulmuş, sonralar isə Fransada yaşamış böyük riyaziyyatçı Laqranjın şərafinə Laqranj teoremi adlandırılmışdır. Onuda qeyd edək ki, Napoleon Bonapart Laqranji riyaziyyatçılar arasında “ən böyük piramida” adlandırılmışdır.

Ferma teoremi (ekstremum varlığı üçün zəruri şərt): Ekstremum nöqtəsində funksiyanın törəməsi ya sifira bərabərdir, ya da yoxdur. Ferma teoreminə görə ekstremum nöqtələrində diferensiallanan funksiyanın törəməsi varsa, sifira bərabərdir. Bu teoremin tərsi doğru deyil, yəni törəmənin sifir olduğu nöqtədə funksiyanın ekstremumu olmaya bilər. Odur ki, Ferma teoremi ekstremum üçün zəruri şərt adlanır.

Tərif: $f'(x_0) = 0$ bərabərliyi x_0 nöqtəsinə $f(x)$ -in stasionar nöqtəsi deyilir.

Stasionar nöqtə funksiyanın ekstremum nöqtəsi olmaya bilər. Funksiyanın maksimum və minimum nöqtələrinə onun ekstremum nöqtələri deyilir. Funksiyanın maksimum nöqtəsində aldığı qiymətinə onun maksimumu, minimum nöqtəsində aldığı qiymətinə isə onun minimumu deyilir. Funksiyanın maksimum və minimumuna onun ekstremumları deyilir.

Tutaq ki, $y = f(x)$ funksiyası $(a; b)$ aralığında kəsilməzdir və $x_0 \in (a; b)$. Əgər x_0 nöqtəsi böhran nöqtəsidirsə və onun hər hansı ətrafında funksiya differensiallanandırsa, onda həmin ətrafda:

1) x_0 -dan solda $f'(x)$ müsbət, sağda isə mənfidirsə, x_0 nöqtəsi maksimum nöqtəsidir.

2) x_0 -dan solda $f'(x)$ mənfi, sağda isə müsbətdirsə, x_0 nöqtəsi minimum nöqtəsidir.

3) x_0 nöqtəsindən keçdikdə törəmə işarəsini dəyişmirsə, x_0 ekstremum nöqtəsi deyil.

Parçada sonlu sayda böhran nöqtələri olan funksiyanın ən böyük qiymətini (mütləq maksimum) və ən kiçik qiymətini (mütləq minimum) tapmaq üçün funksiyanın verilmiş parçada yerləşən bütün böhran nöqtələrində və parçanın uc nöqtələrində qiymətlərini hesablamaq, sonra isə alınan ədədlərdən ən böyüyünü və ən kiçiyini seçmək lazımdır. $[a;b]$ parçasında $f(x)$ funksiyanının ən böyük və ən kiçik qiymətləri, uyğun olaraq, $\max_{[a;b]} f(x)$ və $\min_{[a;b]} f(x)$ kimi yazılır.

Tapşırığı həll etmək üçün böhran nöqtələrdən istifadə edəcəyik. Bu nöqtələr verilmiş funksiyanın törəməsinin sıfıra bərabər olduğu (stasionar) nöqtələrdir. Böhran nöqtələr: $x = 1$ və $x = 4$

$$x_{\min} = 1 \Rightarrow f_{\min} = f(1) = -27$$

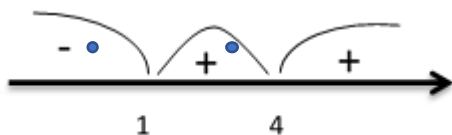

X sonsuzluğa yaxınlaşdıqca:

$$\log_{x \rightarrow -\infty} f(x) = +\infty, \log_{x \rightarrow +\infty} f(x) = +\infty$$

Son olaraq əldə olunan məlumatlar əsasında funksiyanı sxematik təsvir edək.

	$f(x)$	$f'(x)$	qrafik haqqında
$-\infty < x < 1$		-	azalır
$x = 1$	-1	0	lokal minimum
$1 < x < 2$		+	artır
$x = 2$	-16	+	
$2 < x < 4$		+	artır
$x = 4$	0	0	
$4 < x < +\infty$		+	artır

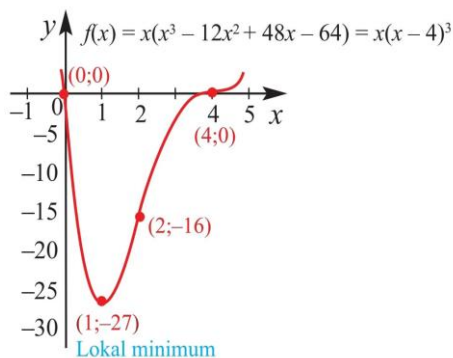

Ədəbiyyat

1. Riyaziyyat 10 sinif dərslük. Nayma Qəhrəmanova, Məhəmməd Kərimov, Əbdürrəhim Quliyev. Radius, 2018.
2. Adıgözəlov A.S Məktəbdə riyaziyyat təliminin nəzəri əsasları. Bakı -2018.
3. Əliyeva T.M., Adıgözəlov A.S., Mütəllimov . Orta məktəbdə riyaziyyatın tədrisi metodikası. T.E I-II h., Bakı; ADPU, 1993.
4. Ağayev B.Ə. Riyaziyyat tədrisi metodikası. Bakı – 1961.
5. Əhmədova M. və b. Müəllim hazırlığının və orta təhsilin yeni perspektivləri (Qərb təhsil sisteminin təcrübəsi əsasında). Bakı, “Adiloğlu”, 2006.

Z.İ.Məmmədova
Azərbaycan Dövlət Pedaqoji Universiteti
zeynebm465”@gmail.com

ÜMUMTƏHSİL MƏKTƏBLƏRİNDƏ BİOLOGİYANIN TƏDRİSİNDƏ “KEYS” TEXNOLOGİYALARININ TƏTBİQİNİN İMKANLARI

Xülasə

Müasir təhsil texnologiyası olan “Keys” texnologiyası problemləli vəziyyətin təhlilinə əsaslanır. Eyni zamanda keys texnologiyası layihə metodunu, vəziyyətin təhlilini və rol oyununu özündə cəmləşdirir. Situasiya təhlilinə əsaslanan keys texnologiyası real hadisələrdən götürülmüş təsvirlərdən istifadə etməklə tədris prosesi zamanı aparılır. Keys texnologiyasına əsasən şagirdlər problemləli vəziyyəti öyrənməli, problemin mahiyyətini dərk etməli, problemə əsasən mümkün həll yollarını müəyyən etməli və ən doğru olanı seçməlidir. Keys texnologiyasının tətbiqi zamanı şagirdlər nəzəri biliklər və praktiki bacarıqlar əldə edir, fikirlərini, ideyalarını, təkliflərini ifadə edir, həmyaşıdlarının fikirlərini dinləyir və münasibət bildirir. Qeyd edilənlərlə yanaşı, keys texnologiyasının üstünlüyü şagirdlərin dəyər sistemi və həyat münasibətinin inkişafıdır.

ВОЗМОЖНОСТИ ПРИМЕНЕНИЯ “CASE” ТЕХНОЛОГИЙ ПРИ ПРЕПОДАВАНИИ БИОЛОГИИ В ОБЩЕОБРАЗОВАТЕЛЬНОЙ ШКОЛЕ

Резюме

Технология «Кейс» – это современная образовательная технология, основанная на анализе проблемной ситуации. При этом кейс-технология включает в себя метод проектов, ситуационного анализа и ролевую игру. Кейс-технология, основанная на ситуационном анализе, осуществляется в процессе обучения с использованием иллюстраций, взятых из реальных событий. Согласно кейс-технологии учащиеся должны изучить проблемную ситуацию, понять суть проблемы, исходя из проблемы, определить возможные варианты решения и выбрать наиболее правильное. В ходе применения кейс-технологии студенты приобретают теоретические знания и практические навыки, выражают свои мысли, идеи, предложения, прислушиваются к мнению сверстников и высказывают свое мнение. Помимо вышеперечисленного, преимуществом кейс-технологии является развитие у студентов системы ценностей и отношения к жизни.

POSSIBILITIES OF USING “CASE” TECHNOLOGIES DURING THE TEACHING OF BIOLOGY IN SECONDARY SCHOOLS

Summary

"Case" technology, a modern educational technology, is based on the analysis of a problematic situation. At the same time, case technology incorporates the project method, situation analysis and role play. Case technology based on situational analysis is carried out during the teaching process using illustrations taken from real events. According to case technology, students should study the problem situation, understand the nature of the problem, determine the possible solutions based on the problem and choose the most correct one. During the application of case technology, students acquire theoretical knowledge and practical skills, express their thoughts, ideas, suggestions, listen to the opinions of their peers and express their opinions. In addition to the above, the advantage of case technology is the development of students' value system and life attitude.

Açar sözlər: *keys texnologiyası, biologiya, şagird, metod, təhsil və s.*

Ключевые слова: *кейс-технология, биология, студент, метод, образование и др.*

Key words: *case technology, biology, student, method, education, etc.*

Yeni Dövlət Təhsil Standartı fərdin idrak potensialının inkişafına, öyrənmə qabiliyyətinin artırılmasına, təhsilin və özünütəhsilin həyat və gələcək peşə fəaliyyəti üçün əhəmiyyətini dərk etməyə, fərdin yaradıcılıq qabiliyyətlərini inkişaf etdirməyə və onun yaradıcılığını genişləndirməyə, əldə edilmiş bilik və bacarıqları praktikada tətbiq etməyə, dünyanı fəal və maraqla araşdırmaq bacarığını inkişaf etdirməyə, elmin və yaradıcılığın dəyərini dərk etməyə yönəldilmişdir. Bu problemləri həll etmək üçün müəllimin üzərinə böyük məsuliyyət düşür. Onun qarşısında tədris prosesi zamanı hər bir şagirdin yaradıcılıq potensialının, fərdi qabiliyyətlərinin, təhsil imkanlarının üzə çıxarılmasına, həmyaşıdları və böyükrlə qarşılıqlı əlaqə formalarının zənginləşdirilməsinə tam şərait yaradan şagirdlərlə yeni təlim formalarının tapılması tapşırılıb. Yeni standartlar, yeni texnologiyaların, yanaşmaların, texnikaların axtarışı ilə yanaşı, biologiya da daxil olmaqla, şagirdlərin müstəqil işi üçün ayrılan vaxtın əhəmiyyətli dərəcədə artırılmasını (15%) təmin edir. Bu baxımdan yeni effektiv pedaqoji texnologiyalardan biri - keys metodundan istifadə etmək çox vacibdir.

Beləliklə, tədqiqatın məqsədi biologiyanın tədrisi prosesində keys texnologiyasına əsasən tədrisin təşkili xüsusiyyətlərini müəyyən etməyə çalışmaqdır.

Bu metodun kifayət qədər çox sayda tərifı var. Məsələn, L.N.Xarçenko öz tədqiqatında hesab edir ki, iş istər mətn, istərsə də elektron formada ola bilən zəruri material toplusudur və A.M.Dolqorukov keys metodunu nəzəri biliklərdən praktiki məsələlərin həllində istifadə etməyə imkan verən, şagirdlərdə müstəqil düşüncənin formalaşmasına, onların fikirlərini dinləmək, nəzərə almaq və mütləq etmək bacarığına töhfə verən vasitə kimi təsvir edir [1]. Biznes lüğətində “keys” anlayışı, adətən konkret vəziyyətin təsvirinə və onun həlli metoduna, o cümlədən ilkin vəziyyətin təsvirinə, iştirakçıların seçdiyi qərara və yoluna, onların hərəkətlərinə, fəaliyyətlə bağlı materiallara aiddir. Tədqiqatçı O.P.Smolyaninova belə tərif verir: “İş real vəziyyətin təsviridir. Dava real həyatın parçasıdır. Dava reallığın şəklidir, reallığın fotoşəkildir. Keys konkret fəaliyyət sahəsində faktiki baş vermiş və sinifdə müzakirələrə səbəb olmaq, şagirdlərə vəziyyəti müzakirə etməyə, təhlil etməyə, qərarlar qəbul etməyə sövq etmək məqsədilə müəllif tərəfindən təsvir edilən hadisədir” [5].

Beləliklə, keys praktikadan götürülmüş vəziyyətdir, nəzəri fikirlərin təhlil edildiyi real haldır. Ümumiyyətlə, iş, öz tərbiyəvi mahiyyətinə görə, sadəcə hadisələrin doğru təsviri deyil, vəziyyəti başa düşməyə imkan verən vahid məlumat kompleksidir.

Keys metodu və ya onun elementləri məktəb praktikasında çox uzun müddətdir istifadə olunur. Məsələn, XVIII əsrin ikinci yarısında rus məktəblərində ilk dəfə Vasili Fedoroviç Zuev dialoqu tövsiyə etdi və Alexander Yakovleviç Perd - məktəblilər arasında onların fəaliyyətini formalaşdıran müstəqil işi təşkil etdi, V.V.Polovtsev - tək-cə suallar deyil, həm də şagirdin inkişafına təsir edən yeni maraqlı tapşırıqları müəyyən etdi, N.M.Verzilin, V.M.Korsunskaya, İ.N.Ponomareva, D.İ.Traitak – müzakirələr, mübahisələr və s. üzrə tapşırıqları yerinə yetirməyi əsas gördülər. Bu sübut edir ki, hazırda məktəb biologiyasının tədrisində keyslərin tətbiqi aktualdır [6].

Məktəb biologiyasına keys tapşırıqları daxil edilərkən bir neçə mühüm sualın cavabını açmaq lazımdır:

1. Biologiya keysinin qurulmasının strukturu şagirdin yaş xüsusiyyətləri və imkanları nəzərə alınmaqla necə olmalıdır?

2. İşin həyata keçirilməsi üçün müəllim və şagirdlər tərəfindən hansı hazırlıq lazımdır?

3. Keys metodu biologiyanın tədrisi prosesində fərdi və qrup yanaşmasının həyata keçirilməsinə imkan verə bilərmi?

Deməli, təhsildə keys texnologiyasından istifadə həm müəllimdən, həm də şagirdlərdən xüsusi hazırlıq tələb edir.

Bu texnologiyadan istifadə edəcək müəllim üçün aşağıdakıları nəzərə alması vacibdir [3]:

- təhsilin məqsəd və vəzifələrinin formalaşdırılması;
- təhsil qrupunun xüsusiyyətləri;
- onların maraq və ehtiyacları, səriştə səviyyəsi, yaş xüsusiyyətləri və bir çox başqa amillər;
- dərslər materiallarının hazırlanması və həyata keçirilməsi.

İş iki komponenti birləşdirir: təhsil, tədqiqat.

Ona görə də, biologiyanın tədrisi prosesində müəllim eyni zamanda həm tədqiqatçı, həm də məsləhətçi işini yerinə yetirir. Vəziyyətlə işləmək üçün müxtəlif məlumat materialları (məqalələr, ədəbi hekayələr, internet saytları, statistik hesabatlar və s.) ilə tədris prosesini düzgün hazırlamaq lazımdır. Biologiya dərslərində keysdən istifadə yeni biliklərin əldə edilməsinə imkan verən yeni situasiyaların meydana gəlməsinə səbəb olur, şagirdlərdə kollektiv əməkdaşlıq, mehriban qarşılıqlı yardım və qarşılıqlı anlaşma bacarıqlarını inkişaf etdirir.

Keys metodundan istifadə edən müəllimin işinin özəlliyi ondan ibarətdir ki, o, öz qabiliyyətlərini, pedaqoji məharətini, təcrübəsini nəinki maksimum dərəcədə reallaşdırır, həm də onları inkişaf etdirir. Müəllimin fəaliyyətinin əsas məzmununu isə aşağıda göstərilən bir neçə funksiyanın yerinə yetirilməsi təşkil edir:

- tədris;
- tərbiyə;
- inkişaf;
- təşkilatçılıq;
- tədqiqat.

Keys texnologiyası şagirdlərdən dərslərə əvvəlcədən hazırlaşmağı və müstəqil işləmək bacarığına malik olmaq imkanını yaradır. Keys metodu ilə işləmək və təqdim olunan məlumatları adekvat qavramaq üçün şagirdlərin yaş və psixoloji hazırlığını nəzərə almaq lazımdır. Bunun üçün VI sinif şagirdlərinin psixoloji-pedaqoji xüsusiyyətlərinin aşkara çıxarılması və təhlilini nəzərə almaq məqsəduyğundur. Baş verənlərin xarakterinə görə bu yaş böhran dövrü hesab olunur. Uşağın uşaqlıqdan vərdiş etdiyi hər şey - məktəb, həmyaşıdlar, müəllimlər - tamam başqa mənə kəsb edir. Məktəblilər təhsilin ilkin mərhələsindən digər pilləyə keçirlər. Tədris fəaliyyətinin xarakterində, çoxfənliliyində, müxtəlif fənlərdən dərslər deyən müəllimlərin sayında, onların öyrənmə tələblərində, öyrənmə üçün təklif olunan tədris materialının məzmununda dəyişiklik baş verir. VI sinif şagirdi üçün biologiya fənni yeni, mürəkkəb və bəzən çətin olur. Bu yaşda orqanizmdə aktiv fizioloji və bioloji dəyişikliklər (yenidən qurulması) baş verir. Bu, artan yorğunluq, narahatlıq, ziddiyyətli hisslər və göstəricilərin azalmasına səbəb olur. Koqnitiv maraqların xarakteri dəyişir və diqqət, yaddaş, təxəyyül, təfəkkür, nitq kimi idrak

proseslərinin intellektuallaşması başlayır. Öyrənmə yeni şəxsi məna əldə edər, özünü-tərbiyə və özünü təkmilləşdirmə fəaliyyətinə çevrilə bilər.

Davranışları inkişaf etdirməzdən əvvəl, tapşırığın özünün necə görünəcəyini dəqiq başa düşmək lazımdır ki, hətta öyrənmənin ilk mərhələlərində də şagird müzakirənin iştirakçısı ola bilsin [4]:

- birincisi, şagird işi tamamlama prosesində hansı problemin həll olunacağını aydın başa düşməlidir. Beləliklə, bir işi inkişaf etdirərkən real həyatda baş verən konkret vəziyyət nəzərə alınır (əsas hallar, faktlar);

- ikincisi, məlumat tam təqdim olunmaya bilər, yəni göstərici xarakterli ola bilər;

- üçüncüsü, işi reallıqda baş verə biləcək məlumatlarla tamamlamaq mümkündür. Bu təqdimat, çıxış və s. zamanı ola bilər.

Belə ki, müəllim şagirdin qabiliyyət və imkanlarını nəzərə alaraq müstəqil olaraq mövzuya uyğun keyslər işləyib hazırlaya bilər. Təlim prosesini stimullaşdırmaq üçün müəllim aşağıdakıları özündə cəmləşdirən konkret vəziyyət strukturuna əməl etməlidir [2]:

- İşin başlığı: qısa və yaddaqalan;
- Giriş: adətən işin əsas məzmununu haqqında məlumat verilir, istiqamətlər müəyyənləşdirilir, qarşılıqlı əlaqələr araşdırılır, situativ problemin faydalı xüsusiyyətləri göstərilir;
- Əsas hissə situasiyanın özünün təsviridir: situativ yanaşma, təhlil üçün təklif olunan vəziyyətdə olan problemin mahiyyətini özündə ehtiva edir;
- Nəticə: burada vəziyyət problemin həllini tələb edən inkişaf mərhələsində müəyyən edilmiş məlumatlara əsasən ümumiləşdirilir;
- Əlavələr: mətn, illüstrasiya və s. formasında işin daxili problemi ilə bağlı vacib, lakin dolaylı informasiya ehtiva edir;
- İşlə və ya tamamlanması lazım olan tapşırıqla işi təşkil etməyə imkan verən xüsusi hazırlanmış sualların müəyyən edilməsinə zərurət yaradır;
- Vəziyyətlə bağlı nəticəyə əsasən problemin həlli təklif olunur.

Bir hadisədən istifadə edərək “Bakteriyalar” mövzusunu öyrənmək üçün faktiki materiallar əsasında xüsusi hazırlanmış təhsil xarakterli vəziyyətləri nəzərdən keçirək. Öyrənmə probleminin onlar üçün maraqlı olması üçün problemlə vəziyyət yaratmaq lazımdır. Bu məqsədlə tədris materialını öyrənməzdən əvvəl iş şagirdlərə paylanır. Mətn problemlə situasiyanın formalaşdırılmasına xidmət edir, yəni maraqlı hadisəni izah etmək və ya zəruri hərəkəti yerinə yetirmək, mövcud bilikləri yeniləmək, sistemləşdirmək və tədris materialının motivasiya nöqtələrini müəyyən etmək mümkün olduqda yaranan intellektual çətinlikdir. Vəziyyətin təhlili zamanı məktəblilər “komanda” kimi çıxış etməyi öyrənirlər. Bu, hər kəsin fəal iştirakıdır, yəni hər bir komanda üzvü

problemin təhlilində iştirak edir, cavabın öz variantını, hətta səhv və inanılmaz variantını təklif edir, hər kəsin fikrini dinləyir, danışıqlar aparmağı, fikir mübadiləsi aparmağı öyrənir və tapşırığın həlli nəticəsində bütün cavablar və baxışlar nəzərə alınır. Komanda təşkil edərkən qrupun nə qədər düzgün və uğurla formalaşmasına diqqət yetirmək lazımdır. Şagirdlərin sayı dəyişə bilər - 2 nəfərdən 6 nəfərə qədər. Beləliklə, problemlə vəziyyət şagirdlərin intellektinin, emosional sferasının inkişafına və bu əsasda dünyagörüşünün formalaşmasına kömək edir. Keys texnologiyası ilə ənənəvi texnologiya arasındakı əsas fərq budur.

Beləliklə, şagirdlərə “Xüsusi” adlı bir iş təklif edirik. Təxminən yüz il əvvəl Elbrusun ətəyində dağların - Qaraçayların kəndlərində bir adət var idi. Küçəyə içində süd olan dərilə qab atıb bir müddət orada qoyublar. Yoldan keçən hər kəs süd qabına tək vurmalı idi. Xüsusilə oğlanlar bu proseduru bəyəndilər. Onu yerə yuvarladılar, təkildilər, üstünə oturdular. Bu cür fiziki məşqlərin şərab qabına aid edilməsi təsadüfi deyildi. Süddən əlavə, maya olaraq kefir “taxılları” qoyuldu. Dəri qaba tək vurulduqda, qızcıran maye qarışdırılırdı. Qatılşdırılmış süd homojen oldu. O illərdə dünya hələ kefirini bilmirdi. Yalnız alpinistlər bilirdilər. Kefirin “taxıllarının” sirrini açmadılar. Din bunu tələb edirdi. Ancaq heç bir sirr əbədi deyil. Yavaş-yavaş məlumatlar sızmağa başladı və tədricən əvvəlcə Rusiya, sonra isə bütün dünya kefirə tanış oldu. Dəbli içki üçün bir mübarizə başladı, bu günə qədər bitmədi.

Tapşırıqlar:

1. Şərab qabı, çəllək nədir? Onların insan həyatında əhəmiyyəti nədir?
2. Bizə südün qızcırdılmasının sirrini və qatığın görünüşünü deyın.
3. İnsan sağlamlığının qorunmasında süd məhsullarının rolu.

Təklif olunan vəziyyətdə problemlə bir vəziyyət var: Ənənə nədir? Hər bir şagird bu problemə öz həllini təklif edə bilər. Müzakirə nəticəsində onlardan ən məhsuldarı hazırlanır. Eyni zamanda, onlar hələ də tapşırıqə yaradıcı yanaşmaq və öz baxışlarını tərtib edərkən yalnız müəllimin təklif etdiyi materialdan istifadə etməklə yanaşı, özləri də bir şey tapmaq imkanına malikdirlər. Belə bir axtarış onlara öz fikirlərinin keyfiyyətini inandırıcı şəkildə müdafiə etməyə imkan verəcək, bunun nəticəsi birbaşa öz mövqelərini müdafiə etmək və müzakirə prosesində iştirak etmək bacarığından asılı olacaq. Bu işdə əsas personajlar su dərini təkildən, yerə yuvarlayan oğlanlardır. Belə proseslərin nəticəsi nədir, süd necə olur? Bu, bu yaş üçün ən çətin problemdir, materialın izahında mübahisə nəticəsində həll olunur. Xüsusi su dərini çantasından başqa hansı xüsusi qablar var? Bu problemi həll etmək üçün müəllim rəsmləri göstərir. Şagirdlərin köməyi ilə onlar öz cavab variantlarını təklif edirlər.

Şəkil 1. Dəri qab



Şəkil 2. Çəllək



Şəkil 3. Şüşə qab



Sınıfdə intellektual çətin vəziyyətlərin yaradılması, qeyri-standart sualların, problemlı tapşırıqların və illüstrasiyaların istifadəsi gündəlik həyatda hər kəs üçün çox zəruri olan yaradıcı təfəkkürün inkişafına kömək edir. Bu vəziyyətdə maraqlı tarixi xarakterli bir hadisə məktəblilərdə müstəqil qərar qəbul etmək və problemlı suallara düzgün və orijinal cavab tapmaq bacarığının inkişafına kömək edir. Bu problem şagirdləri yaradıcılığa və yaradıcı yanaşmaya dəvət edir. Burada vacib olan son nəticə deyil, biliyin əldə edilməsi prosesidir. Müəllim tərəfindən təklif olunan illüstrativ material şagirdlərin analitik, praktiki və ünsiyyət bacarıqlarını inkişaf etdirə bilər. İş zamanı şagirdlər qruplarda problemlı vəziyyətin məzmununu, səbəb-nəticə əlaqələrini,

G.Ş.Demirhan¹, S.Ə.Babayeva²
Ushak University Graduate Education Institute
gokhandemirhan64@gmail.com¹, jasmin.ayhan2@gmail.com²

MANAGEMENT OF GENERAL EDUCATIONAL INSTITUTIONS IN THE EDUCATION SYSTEM OF AZERBAIJAN

Summary

The article deals with the problem of management of general educational institutions, which is one of the main directions of the education system. Brief information is provided about general educational institutions operating in the Republic of Azerbaijan. Issues related to management and management of these enterprises are analyzed based on legal and normative documents. Brief information about the pre-service and in-service training of the director and his deputies, the rules for defining school leaders, their duties and functions, powers and responsibilities is reflected in the article.

AZƏRBAYCANIN TƏHSİL SİSTEMİNDƏ ÜMUMTƏHSİL MÜƏSSİSƏLƏRİNİN İDARƏ EDİLMƏSİ

Xülasə

Məqalədə təhsil sisteminin əsas istiqamətlərindən biri olan ümumi təhsil müəssisələrinin idarə olunması məsələlərindən bəhs olunur. Azərbaycan Respublikasında fəaliyyət göstərən ümumi təhsil müəssisələri haqqında yığcam məlumat verilir. Bu müəssisələrə rəhbərlik, onun idarə olunması ilə bağlı məsələlər hüquqi-normativ sənədlərə əsaslanmaqla təhlil edilir. Direktor və onun müavinlərinin xidmətqabağı və xidmətdaxili təlimləri, məktəb rəhbərlərinin təyin olunması qaydaları, onların vəzifə və funksiyaları, səlahiyyət və məsuliyyətləri, o cümlədən şəxsi hüquqları haqqında məlumatlar məqalədə əksini tapmışdır.

УПРАВЛЕНИЕ ОБЩЕОБРАЗОВАТЕЛЬНЫМИ УЧРЕЖДЕНИЯМИ В СИСТЕМЕ ОБРАЗОВАНИЯ АЗЕРБАЙДЖАНА

Резюме

В статье рассматриваются вопросы управления общеобразовательными учреждениями, которые являются одним из основных центров системы. Собрана информация об общеобразовательных учреждениях, действующих в Азербайджанской Республике. Анализируется на основе нормативно-правовых документов, касающихся этих предприятий и их руководства. Это отражено в сведениях о дослужебной и служебной

подготовке директора и его заместителей, правилах назначения руководителей школ, их обязанностях и функциях, полномочиях и ответственности, в том числе личных правах.

Key words: *pedagogical management, global goal, collegial management, pedagogical council, general educational institutions*

Açar sözlər: *pedaqoji idarəetmə, global məqsəd, kollegial idarəetmə, pedaqoji şura, ümumi təhsil müəssisələri*

Ключевые слова: *педагогическое управление, глобальная цель, коллегиальное управление, педагогический совет, общеобразовательные учреждения*

Relevance and purpose of the article. Like many countries, in Azerbaijan, the application of innovative management mechanisms and the rules for hiring general education school administrators are on the agenda as an object of discussion.

From this point of view, the study of the management mechanism of general educational institutions is urgent.

The scientific innovation of the article is the analysis of the mechanisms of using both collegial and leader (individual) management models in school management in the Azerbaijani education system. In collegial management, the role of public institutions which are created based on normative-legal documents in the field of organization and management of education is drawn into the center of attention.

Practical importance of the article. The article is a reliable database for educational administrators, bachelors, masters and doctoral students studying in the field of organization and management of education, as well as candidates preparing for competitions and interviews for the purpose of employment in general educational institutions.

One of the ways to ensure sustainability of global development is to periodically take preventive measures and prepare strategic plans. Solving the issues of ensuring the sustainability of global development has always created a demand for educated personnel. That is why modern science and fields of activity have gained global relevance reaching a wider scope. One of such actual issues is the harmony between the quality of education and the development of the era and achieving qualitative education.

“Transformation of the world: A 2030 Agenda for Sustainable Development” is a resolution approved by the United Nations General Assembly. This document calls for the mobilization of forces to achieve the “global goals” with the principle of “leaving no one behind” over the next 15 years, aiming at the realization of the Sustainable Development Goals (SDGs),

which are the continuation of the Millennium Development Goals (Goals in the field of sustainable development: 17 goals for the transformation of our world, 2015) The fourth of the 17 goals set out in this document is guided by the principle of "Ensuring qualitative education for all and promoting lifelong learning", consists of 10 goals itself (UN GLOBAL GOALS Goal 4: Quality education, 2015).

One of the main ways of improving the quality of education is to train educated and professional education managers. In a rapidly changing information society, a school can only be managed successfully by a leader with good management skills. In management, not only technics but also human factor and concepts are important. Establishing an appropriate vision for the school, creating a high-performing team, developing development plans for the school, creating a beneficial learning environment based on effective family-community relationships for school development, identifying staff potential, school policies and procedures, developing students, taking steps to increase the success of the school are modern qualities that a school manager should have (Aliyev İ., 2007). The quality of education depends on how it is managed. A team with professional management skills and a competent leader is the main driving force in the realization of goals.

Brief information about general educational institutions operating in Azerbaijan. One of the main areas of pedagogical management is school management. Since general education is the stage that every person goes through, when we say school management in the education system of Azerbaijan, it is primarily refers to the management of general educational institutions. General education in the Republic of Azerbaijan is based on Article 42 of the Constitution of the Republic of Azerbaijan, the Law of the Republic of Azerbaijan "On Education", international conventions on human rights and other international agreements to which the Republic of Azerbaijan is a party. State and private educational institutions operate according to the type of ownership.

Regardless of the type of ownership and subordination, the activity, rights and duties of general educational institution are carried out on the basis of its charter, taking into account the "Law of the Republic of Azerbaijan on General Education", the Law of the Republic of Azerbaijan "On Education", the Law of the Republic of Azerbaijan "On Public Legal Entities" (The Law of the Republic of Azerbaijan on general education, 2.2., 2019). The management of the general educational institution in the Republic of Azerbaijan consists of primary (including pre-school groups), general secondary and full secondary education levels. However, there are also exceptional cases. In some regions the number of people living there is few. Despite of this fact we can see some

schools in this regions which are organized according to the number of students and are called according to the scope of activity:

Full secondary school is organized in areas with a sufficiently large number of students. It includes primary (including pre-school groups), general secondary and full secondary education levels (grades X-XI). At the end of the education, those who study in this type of school are given a document - a certificate confirming that they have completed 11 years of education.

General secondary school - covers the level of compulsory education (primary and general secondary education, including pre-school groups) (grades V-IX) and organizes compulsory education, partially organized in small villages. At the end of the education, those who study in this type of school are given a certificate confirming that they have completed 9 years of compulsory education. Graduates of this type of school can continue their education in full secondary schools, colleges and vocational schools. They can also work as well.

Primary schools are organized in smaller villages (preparatory groups of 5-year-old children and I-IV classes). Pupils of this school complete the next stages of their education in nearby general secondary or full secondary schools. Very small schools are organized in an understaffed manner. In incomplete schools, students studying in different classes are involved in teaching in the same classroom. For example, in one of the classrooms, training is organized for students of grades I and III, and in another for students of grades II and IV. In primary schools, the position of director is performed by a primary school teacher.

School management mechanism in the education system of Azerbaijan. Mechanisms of using both collegial and leader (individual) management models are observed in the educational system of Azerbaijan in school management. Collegial management is more widely applied. In both cases, the school director works with the principle of shared responsibility of management. In order to ensure democracy, openness and transparency in the collegial management of general educational institutions, administrative and self-governing bodies are established in accordance with the existing normative and legal documents. The book called "Systematic management of education" (Sh.Garibov, İ.Asadova, 2018), gives the classification of collegial management bodies and institutions that can be created on the basis of a number of normative-legal documents on education as follows:

- general meeting;
- guardians, trustees;
- school board;
- pedagogical council;
- scientific-methodical council;

- school community (teacher, student and parent associations);
- students - student social association can be created (Sh.Garibov, İ.Asadova, 2018).

General meeting (*School conference*). The general meeting is a meeting organized jointly with the participation of teachers, parents, students, representatives of local executive bodies, representatives of the municipal administration.

Board of guardians. This board includes representatives of guardian organizations and companies of the school, or guardians as individuals, members of school public organizations, school community (*parent, student and teacher association*), representatives of student organizations and other responsible bodies.

Board of Trustees. The board of trustees conducts regular evaluations on the management and the quality of education and financial issues. The leader submits a report to the board several times a year.

School Council. This council has a legal and decisive status in the field of education management, decision-making, implementation of financial mechanisms.

Pedagogical council. Pedagogical council is the main structure of the higher collegial management of the school. It is a collegial body chaired by the school director and all teachers are members of it.

Scientific-methodical council. Scientific-methodical council regularly monitors the dynamic development of the state policy in the field of education. The scientific-methodical council provides regular information about innovations in the field of education, the requirements of state standards of education, legislative acts, educational documents, innovations in scientific pedagogy and studies the methods of applying new learning technologies and rules. It also gives methodical assistance to school teachers.

School communities (teacher, student and parent association). The school community is closely involved in the management of the school. It presents its ideas and initiatives in the organization of extracurricular activities.

Social student union. This society is created in a meeting held with the participation of elected representatives of all students studying in the school. The supervision of the social union is entrusted to the head of the school children's union. Occasions such as competitions, races, walks, etc are organized by the social student union.

Other public organizations and institutions. In addition to all this, other public organizations and institutions can be established in general education schools based on 30.6 article of the Law of the Republic of Azerbaijan “On Education”, article 20.6 of the “Law of the Republic of

Azerbaijan on General Education”, article 5.3 of the “Sample Charter of General Education School”.

Researcher I.M.Asadova proposed a kind of model of such institutions in the speech entitled “Algorithm for the implementation of self-audit in general education schools” at the international scientific-practical conference on “Science, society, progress - 2019” held jointly by Moscow and Czechoslovakia. The model proposed by her is called “Self-audit institution” which is characterized with self-inspection, self-monitoring, state-public nature in the management of general education schools. The establishment of this institution is based on each country's own normative-legal documents on education and compliance with local conditions is envisaged. The role of the self-audit institution in the management of general education schools is important in terms of identifying and improving quality, eliminating deficits in time, studying the educational needs of the teaching staff and student contingent (İ.Asadova, 2019).

Management in education cannot be satisfied only with collegial management. Thus, each educational institution should have a leader who is active in self-development. It is very important for school leaders, school principals or deputy principals to become “educational managers” by undergoing special training and receiving professional management education. For this purpose, the “Concept of Training Managers of Education” was created in the Republic of Azerbaijan. Special exercises and trainings are being organized for school leaders to learn the scientific basis of modern management. Education managers are already being trained in higher education institutions and additional education bases. Subjects on education management are taught in teacher training programs.

The school administration operates with the principle of sharing responsibility during leadership management. In this case, the school principal adjusts the pedagogical process together with other administrators, following the activity requirement. Who are the school administrators? What responsibilities do they have? The answers for these questions are shown in the following chart (İ.Asadova, 2017).

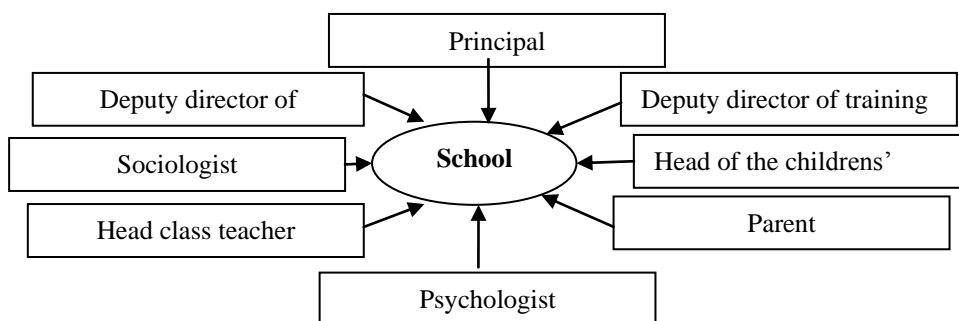

School director is a person who is responsible for the implementation of duties dealing with state decisions. He represents the school in state bodies and public organizations and stands in its interest. The school director is the authoritative leader, the main organizer of educational work who has pedagogical education and deep knowledge of pedagogical processes, extracurricular and economic and financial affairs, personal qualities, outlook, modern teaching methods, innovations, organizational ability and ICT knowledge. One of the main skills of a school principal is the ability to make the right decisions in various situations and to control the implementation of these decisions until the final result is achieved (A.Balayev, 1993).

Head of the lesson section, deputy director of training and education. In schools with less than 400 students, this position is called the head of the teaching department, and in schools with 400 or more students, it is called the deputy director of education. The main missions are: organizing the scientific-educational process at school, preparing schedules and organizing extracurricular activities, optional hours and club activities, monitoring teachers' and students' attendance and organizing methodical work. Deputy director also helps students to define directions and provides the composition of classes taking into account the students' interests.

Deputy director for educational affairs - organizer. This position is also presented as deputy organizer. The person in this position organizes educational activities of students in cooperation with teachers, psychologist, children's union organization, class leaders, association leaders, parents, public organizations, student self-government bodies and law enforcement agencies, conducts the upbringing of students in the spirit of human and national traditions and patriotism. And also manages the organization of school and extracurricular activities.

Deputy director of economic affairs. Deputy director for economic affairs is one of the main functional managers of the school. The person in this position manages the problems of agriculture in school and is responsible for financial and economic documents, protection of the material base of the school and its cleanliness. School's technical staff and teaching assistant staff depend on him.

Head of the Children's Union (HCU). The head of the children's union is also among the school managers who is responsible for organizing the activities of children's public associations and organizations, works with pedagogical and humanistic principles taking into account children's age and interests, talents and abilities and cooperates with children's organizations and self-governing bodies.

Head of the class. Each class has a separate head. The activity of the class leaders is reflected in the "Regulation on the Class Leader". The head of

the class is appointed or dismissed by the school principal. Among his main tasks are the attendance of students in class, investigation of cases of absenteeism, preparation of class journal, organization of work with parents, supervision of student's appearance and clothing, providing timely help by recording their successes and mistakes.

School psychologist. School psychologist studies the individual-psychological features of intellectual and personal emotional development of students, conducts psychoprophylactic and psychodiagnostic work, participates in the admission of children to the first grade, detects the students who have difficulties in studies, who differ in development and behavior, affective-emotional disorders, and students with bad behavior and habits, violence, as well as general and special talents and helps students in self-awareness and self-activation.

School sociologists. School sociologists have a special influence on the development of the quality in educational institutions. They study the opinions of separate groups of parents, teachers and students (social groups) by means of surveys and questionnaires, summarize them and prepare proposals to be applied to the educational work. The sociologist has a great role in the penetration of progressive ideas into the society (Sh.Garibov, I.Asadova, 2018).

The process of appointing school administrators. The recruitment process of personnel for general educational institutions included in the system of the Ministry of Science and Education of the Republic of Azerbaijan is carried out on the basis of “The rules of regulation of labor relations with directors who have reached the age limit for hiring and working as directors of state general educational institutions”. In the competition, there should be a staff who has been working as a deputy director for at least 5 years. Vice-principals and other education administrators are each recruited through competition.

School directors who have a higher education in a pedagogical specialty, with at least 3 years of teaching experience and currently work as a teacher in a general educational institution can participate in the competition. According to the rules, the recruitment process is organized in two stages (competition and interview). The competition is organized by the State Examination Center. At this stage, those who can get the needed point are invited to the next, interview stage.

Candidates who are successful in the interview stage have the option to choose from the pre-announced vacancies. The head of the class is appointed by the school principal. The development of the scientific-pedagogical knowledge and methodical competence of the school managers, including teachers, is continued during their pedagogical activities in accordance with the

principle of “lifelong education” and “sustainable development”. Members of the teaching staff working in Azerbaijani schools are regularly involved in trainings, international and country-wide scientific-methodical conferences, seminars. Both live and online participation in self-development projects and trainings depends on their real possibilities.

Conclusion

Summarizing the research, it can be concluded that the management of general educational institutions in the educational system of Azerbaijan is carried out by the principle of “Ensuring qualitative education for everyone and promoting lifelong learning”, which allows the realization of the Sustainable Development Goals (SDGs) approved by the United Nations General Assembly. It aims to train competent, professional school managers to ensure qualified education in schools operating in the country. To achieve this, the opportunities of the collegial and leadership mechanisms of pedagogical management are used. Legally established management and self-management bodies in the collegial management of general educational institutions ensure democracy, openness and transparency. The leader works with the principle of sharing responsibility while regulating the pedagogical process during management.

Literature

1. *Model Charter of general education schools of the Republic of Azerbaijan (2011) // Baku, Education news, 2011. No. 1, - p. 15-35.*
2. *Concept and Strategy of continuous pedagogical education and teacher training in the Republic of Azerbaijan (2007) (changes and additions dated February 27, 2020). // Baku, Chashioglu.*
3. *A.H.Balayeva (1993). Azerbaijan Democratic Republic (1918-1920), History of Azerbaijan (from the earliest times to the beginning of the 20th century). Baku, Science.*
4. *“Regulations for recruitment to the post of director of state general educational institutions and regulation of labor relations with directors who have reached the working age” Order of the Ministry of Science and Education of the Republic of Azerbaijan dated October 18, (2018), Baku. <https://edu.gov.az/az/pedagogical-personnel-reception>.*
5. *I.Aliyev (2007). Azerbaijan National Encyclopedia ANAS Scientific Center, Baku.*
6. *I.Asadova (2019) Self-audit implementation algorithm in general education schools. IV International scientific-practical conference “Science, society, progress – 2019” Czech Republic, Karlovy Vary - Russia, Moscow 28-29 June, 2019 p. 101-108.*

7. I.Asadova (2017) *Organization of self-audit in the management of general education schools // Scientific-methodical journal "Pedagogical and psychological" Respublika Kazakhstan, Almaty #1 (issue 30) for 2017, p. 165-172.*
8. Sh.Garibov, I.Asadova (2018). *Systematic management of education - Baku, Hacıoglu MMC.*
9. *Law of the Republic of Azerbaijan "On Education". (2009) // Education news, No. 6, p. 15-35.*
10. *Law of the Republic of Azerbaijan on general education (2019). <https://eganun.az/framework>*
11. *Goals in the field of sustainable development: 17 goals for the transformation of our world, 2015. <https://www.un.org/sustainabledevelopment/ru/sustainable-development-goals>*
12. *UN GLOBAL GOALS Goal 4: Quality education, 2015. <https://smartcitysweden.com/global-goals/quality-education>*

Y.V.Cəfərbəyli
Azərbaycan Dövlət Mədəniyyət və İncəsənət Universiteti
yusif.cafar@mail.ru

MÜƏSSİSƏLƏRDƏ YENİ MƏHSUL İSTEHSALINDA LAYİHƏLƏRİN MALİYYƏLƏŞDİRİLMƏSİ TƏHLİLİ

Xülasə

Müəssisələrdə yenilikçilik prosesinin həyata keçirilməsi üçün innovasiya strategiyasının müəyyənləşdirilməsi, strateji planlama aparılması, innovativ layihə işlənilib hazırlanması və onun reallaşdırılması fəaliyyətləri gərəklidir. İnnovasiya strategiyası mövcud olan spesifik mənbələr və həmçinin borclardan əldə edilən maliyyələşmə vəsaitlərinin var olması situasiyasında uzunmüddətli dövr üçün yeni, perspektivli və innovativ variantların seçilməsidir və inkişafıdır. Strategiya qurulan zaman müasir standartlara və mövcud şəraitə uyğun olan məhsul və ya xidmət növü müəyyənləşdirilir və istehsalının məqsədəuyğunluğu nəzərə alınır, daha sonra isə sadalananlara uyğun innovasiya layihələri tapıb onların hazırlanması və istifadə olunacaq yönləri müəyyən edilir.

АНАЛИЗ ФИНАНСИРОВАНИЯ ПРОЕКТОВ ПО ПРОИЗВОДСТВУ НОВОЙ ПРОДУКЦИИ НА ПРЕДПРИЯТИЯХ

Резюме

Для реализации инновационного процесса на предприятиях необходимо определить инновационную стратегию, осуществить стратегическое планирование, разработать инновационный проект и реализовать его. Инновационная стратегия – это выбор и разработка новых, перспективных и инновационных вариантов на долгосрочную перспективу в условиях наличия конкретных источников, а также финансирования за счет заемных средств. При установлении стратегии определяется тип продукта или услуги, соответствующий современным стандартам и существующим условиям, и учитывается целесообразность его производства, а затем находят инновационные проекты, соответствующие перечисленным, и их подготовку и направления. используются, определяются.

ANALYSIS OF FINANCING PROJECTS IN NEW PRODUCT PRODUCTION IN ENTERPRISES

Summary

In order to implement the innovation process in enterprises, it is necessary to define the innovation strategy, carry out strategic planning, develop an innovative project and implement it. The innovation strategy is the selection and development of

new, promising and innovative options for the long term in the situation of the availability of specific sources and also financing from debt. When the strategy is established, the type of product or service corresponding to modern standards and existing conditions is determined and the appropriateness of its production is taken into account, and then innovation projects corresponding to the listed ones are found and their preparation and directions to be used are determined.

Açar sözlər: yeni məhsul, maliyyələşmə, strateji planlama

Ключевые слова: новый продукт, финансирование, стратегическое планирование

Key words: new product, financing, strategic planning

Giriş

Biznes fəaliyyətinin davamlılığı məhsul istehsalını bazarlara təqdim etməyi tələb edir. Bu baxımdan müxtəlif səbəblərlə məhsul növündə dəyişikliklər lazım olmaqla yanaşı müəssisələr doğru zaman və qərarlarla yeni məhsulları tərkibinə qatmaq məcburiyyətindədirlər. Ümumiyyətlə, bu yeni məhsullar iki formada, daxili inkişaf və ya xarici mənbələr vasitəsi ilə əldə olunur. Daxili inkişaf müəssisələrin öz fəaliyyəti nəticəsində əldə edilir, başqa bir müəssisənin məhsul mülkiyyətinin və ya marketinq hüquqlarının əldə edilməsi xarici mənbələrdən yeni məhsul əldə edilməsidir. Xarici mənbələrdən əldə edilmə yolu ilə əldə edilən məhsul müəssisə üçün yeni ola bilər, bazar üçün yeni olmaya bilər. Xarici mənbədən yeni məhsulun alınması da məhsulun alınması kimi müəyyən edilə bilər. Məhsulu alan müəssisə məhsula dəyişiklik etmədən istehsalını davam etdirə bilər ya da bu məhsulda bəzi dəyişikliklər edə bilər. Bəzi hallarda isə müəssisələr, ümumiyyətlə beynəlxalq bazarlara girərkən, xarici qaynaq olaraq istifadə etdiyi müəssisənin yalnız müəyyən bir markasını satın almaqdadırlar. Bu vəziyyət istisna olmaqla, məhsul dəyişikliyinə tərəfdaşlıq təşəbbüsləri, müqavilələr deyilə bilər. Strateji tərəfdaşlıq, strateji ittifaqlar, ortaq təşəbbüslər və lisenziya razılaşmaları olaraq görülən bu mexanizmlər fərqliliklər göstərməsinə baxmayaraq, biznes və ya bazar üçün yeni olan məhsulların istehsalına və ya satışa çıxarılması mühit təmin etməkdədir. Müəssisələr daxili məhsuldarlıqla yeni məhsul əldə etmək üçün yol seçdikdə, məhsulun müəssisədə istehsalının həyata keçirilməsi ilə əlaqədar işə başlayacaqlar. Ətraf mühit faktorlarının da təsirli olduğu bu prosesdə istehsalın hər hansısa bir mərhələsində digər müəssisələrlə əməkdaşlıq edə bilər. Məsələn, məhsullar dizayn, məhsul testi və s. baxımından digər müəssisələrlə əməkdaşlıq edə bilər. Ümumiyyətlə, müəssisələr yeni məhsulların daxili inkişafı prosesi üçün digər müəssisələrlə danışıqlar apara bilərlər. Daxili inkişaf vasitəsilə yeni məhsulların tətbiqi, xarici xidmətlərdən istifadə etməklə daha riskli bir seçimdir. Bu prosesi mütəxəssis

müəssisələr və ya şəxslərlə edilən müqavilələrlə daha az riskli etməyə çalışarkən hələ də bütün riskləri daşıyır. Bu prosesdə, məhsulun bütün mərhələləri ilə məşğul olan biznes inkişaf prosesi uğursuz olarsa, ciddi xərclərə səbəb ola bilər. Xarici mənbələrdə bazar üçün yeni olmayan, ancaq biznes üçün yeni olan bir məhsul yeni bir məhsul kimi əldə edildikdə, məhsul bazarda müştəriyə malik olan və satılan məhsul mövqeyində olacaqdır. Bu, müəssisənin uğursuzluq riskini azaldır. Bundan əlavə, müəssisələr daxili məhsullar və xarici resursları birgə yeni məhsul satınalmalarında istifadə edə bilərlər. Bu yanaşmanın mənfi nəticələrin azaldılması və işin zərərinin qarşısını ala biləcəyi deyilə bilər.

Müəssisələr müxtəlif səbəblərlə istehsalını etdiyi məhsul çeşidində dəyişiklik etmək və məhsul müxtəlifliyini dəyişdirmə ehtiyacı hiss edirlər. Ümumiyyətlə müxtəlif ekoloji daxili və xarici amillərin səbəb olduğu bu dəyişim kəldə, biznesin idarə edilməsi, marketinq, istehsal və araşdırma inkişaf fəaliyyəti dəyişən ətraf mühit tələblərini istifadə edərək ən uyğun zamanda və müddətdə məhsul tərkibində dəyişikliyi həyata keçirmək məcburiyyətindədir. Ümumi olaraq bir müəssisənin məhsul tərkibində dəyişiklik etməsini tələb edən səbəblər:

- Tələbdəki dəyişikliklər;
- Rəqabət;
- İstehsal imkanları və həcmi;
- Marketinq bacarığı;
- Maliyyə vəziyyəti.

Tələb edilən dəyişikliklər: İstehlakçı tələbi müəssisələrin istehsal etdiyi məhsulun çeşidində böyük rol oynayır. Hədəf bazarda istehlakçıların arzuları, istehlak strukturunda dəyişikliklər, satınalma gücü və s. tələbdəki dəyişiklərin səbəbləridir. Bundan əlavə, satınalma gücü, istehlakçı yaş qrupu, keyfiyyətli məhsullara olan tələbat və istehlakçıları satınalma vərdişləri də dəyişən tələblərdir.

Rəqabət: Bir bazarda, eyni məhsulları təqdim edən birdən çox istehsalçının mövcudluğu müəssisələri bir-birlərinə üstünlük təmin etmək məqsədilə məhsul fərqliləşdirmə yoluna aparan səbəblərdəndir. Məhsul çeşidində edəcəyi dəyişikliklə, müəssisə, bazar payını genişləndirib rəqiblərinə üstünlük təmin edəcəkdir.

İstehsalat imkanları və həcmi: Müəssisələr öz imkanlarını tam istifadə edərək məhsullarına yeni məhsullar əlavə edə bilərlər. Başqa sözlə, müəssisələr işlədilmiş potensialı, bilik və təcrübəsi kimi resursları qiymətləndirməlidir; resursları effektiv və səmərəli istifadə etmək üçün məhsulun çeşidinə yeni məhsullar əlavə edə bilərlər.

Marketinq imkanları: Müəssisələr mövcud olduqları bazarlarda bazar payını genişləndirmək və bazarda hakim olmaq arzusu ilə təşkilata yeni

məhsullar əlavə etmək istəyə bilərlər. Bundan əlavə, müəssisələrin yerləşdiyi bazarlardan başqa yeni bazarlara çıxmaq istəyi ilə yeni məhsullara çıxı bilərlər.

Maliyyə imkanları: Bir şirkətin sahib olduğu maliyyə aktivləri şirkətlərin məhsullarının çeşidində dəyişiklik etməyə istiqamətləndirən bir başqa səbəblərdəndir. Fəaliyyət göstərdiyi ölkənin iqtisadiyyatında durğunluq və daralma dövründə müəssisələr öz məhsullarını dəyişə bilərlər. Belə dövrlərdə müəssisələr bazara təqdim etdikləri yüksək xərcli, qatqı payı aşağı məhsullardan imtina edə bilər və ya müxtəlifliyi artıraraq riski yaymaq üçün yola çıxı bilərlər.

Ümumiyyətlə, müəssisələr, müxtəlif məhsul çeşidinə yəni birdən çox məhsula malikdirlər. Gərək müxtəlif bazarlara xitab etmək, istərsə də riski daşımaq məqsədilə apardıqları bu şaxələndirmənin səbəbi müəssisənin gələcəyini tək bir məhsula bağlamayacaq olmasıdır. Digər tərəfdən, bir məhsul çeşidi tərkibində yer alan məhsullar fərqli həyat axarı müddətlərinə malik olur və bu həyat axarı müddətlərinin müxtəlif dövrlərində yer alırlar. Məsələn, müəssisənin məhsul çeşidində bir məhsul azalma mərhələsində yer alarkən, digər məhsul giriş, böyümə və ya yetkinlik mərhələlərində olur. Bu vəziyyət müəssisə varlığının davam etdirməsi üçün məhsul çeşidinin əhəmiyyətini ifadə edir. Müəssisələr məhsul çeşidində həyat axarını tamamlayan məhsulları yenilənmə üsuluna keçərək öz həyat dövrünü uzatmağa qadirdirlər. Bununla əlavə müəssisələr həyat axarını tamamlayan məhsulun istehsalından imtina edərək tamamilə yeni məhsullarla müəssisədə istehsalını təmin edirlər. Günümüzün istehsal mühitində müəssisələr birdən çox məhsul istehsalını və ya birdən artıq məhsul satışını edirlər. Göründüyü kimi ölkəmizdə fəaliyyət göstərən böyük sahibkarlığın məhdud olması və bununla da istehsal kiçik və orta sahibkarlıqda cəmlənmişdir. Kiçik və orta sahibkarlıq tərəfindən istehsal olunan məhsullar çeşid baxımından məhduddur. Zaman, bazar və rəqabət şəraitinə görə məhsulun yenilənməsi çox xərc tələb etsə də, lakin biznes üçün zəruridir. Bundan əlavə, müəssisələrin beynəlxalq ölçülərə çatdığı ölkələrdə yüz minlərlə məhsulla fəaliyyət göstərir. Məsələn: ABŞ-da orta hesabla bir supermarketin 6800 məhsulla, çox böyük bir firma olan “General Electric”-in 250.000 məhsulla fəaliyyətlərini davam etdirdiyi məlumdur. Bənzər bir vəziyyətdə olan və minlərlə ifadə edilən məhsullarla əməliyyatları davam etdirən müəssisələr optimal məhsul qarışıqlarını müəyyən edərək və onların məqsədlərinə uyğun olaraq yeni məhsullar əlavə edərək fəaliyyətlərini davam etdirməlidirlər.

Yeni məhsul inkişaf etdirmədə, bazarda olan və müəssisə üçün yeni olacaq məhsullardan çox, bazar üçün yeni məhsullar daha əhəmiyyətlidir. Bu məhsullar isə daha çox tədqiqat fəaliyyətləri ilə inkişaf etdirilən məhsullar olmaqdadır. Bu üsulda müəssisə, yeni məhsul inkişaf etdirərkən yeni məhsulları öz araşdırma-inkişaf fəaliyyətləri işi ilə əldə edir. Müəssisələr

bazalarında təşkil edəcəkləri və ya malik olduqları tədqiqat orqanları bu fəaliyyətləri yerinə yetirməkdədirlər. Olduqca riskli və dəyərli olan bu üsuldə müəssisə çox geniş imkanlara malik olmalıdır. Təcrübəli personal fəaliyyət göstərdiyi sahənin mütəxəssisi olmalıdır və müəssisədə geniş imkanlara malik olan analiz və sınaq laboratoriyalarının yaradılması zəruridir. Digər tərəfdən, müəssisə, həmçinin araşdırma inkişaf fəaliyyətinə görə kifayət qədər maliyyə vəsaitinə malik olmalıdır. Yeni texnologiyaların qabaqcıllarından olan Apple, bu strategiya ilə məhsullar inkişaf etdirən biznes nümunəsidir.

Maliyyə sistemi müəssisənin əsas işi ilə bağlı xərclərin birləşməsidir və bir bütün halında hesablanma əməliyyatlarından yaranan iş rejimi ilə xarakterizə olunur. Ayrıca vahid maliyyə sistemi məhsul və ya xidmət istehsal münasibətinin xərc ünsürlərinin istehsala iştirak səviyyələrinin müəyyənləşdirilməsi və bu faktorların xərclərinin məhsul və ya xidmətin maya dəyərinə çatdırılması funksiyasını da yerinə yetirir.

İstehsal edilən malların və xidmətlərin dəyəri müəssisə tərəfindən qəbul edilən qiymət sistemi vasitəsi ilə ölçülür. Xərclərin miqdarı, keyfiyyəti və hesablanması ilə bağlı bir sıra dəyəri metodlarının birləşməsi müəssisənin dəyərləndirmə sistemini təşkil edir. Başqa sözlə, müxtəlif xərc hesablama metodlarının sintezindən dəyər sistemləri meydana gəlir.

Məhsulun həyat dövrü maliyyələşməsi ilə yanaşı, məhsulun inkişaf etdirmə mərhələsindən başlayan, istehsal xərclərini və istehsal sonrası xərcləri əhatə edən bir yanaşmadır. Ənənəvi metodun dövrü hesabatlılığa əsaslanmasına görə hərəkət edildiyi üçün, məhsulun həyat dövrü maliyyələşməsinin lazım bildiyi həyat müddətində hesabatı standartının faydalarından məhrum qalır. Bu hal isə, bir məhsulun istehsalı və gəlirliliyi ilə bağlı nəticələrin düzgün başa düşülməsinə və şərh olunmasına mane olur. Bir məhsulun gəlirliliyi yaxın perspektivdə aşağı olur. “Bu istiqamətdə alınan istehsal etmə qərarı uzun perspektivdə məhsuldan əldə ediləcək mənfəətdən imtina edilməsi mənasına gəlir” yanaşmasının vurğuladığı ümumi həyat dövrü perspektivi, doğru qərarların qəbul edilməsində çox vacibdir. Məhsulun istismara verəcəyi xeyirə ümumi həyat axarı müddətinə bağlı olaraq bütöv bir münasibətlə baxılmalıdır. Beləliklə məhsulların istismara verdiyi faydalar müəyyənləşdiriləcək, alınan qərarlar yerində olacaq və bu qərarlar doğru şəkildə qiymətləndiriləcəkdir. Bir məhsulun istehsalı ilə birlikdə ortaya çıxan xərclərin birbaşa məhsulla əlaqələndirilməməsi də yanlış qiymətləndirmə və şərhlərə yol açır. Ənənəvi maliyyələşmə münasibətində, bir məhsulun istehsal öncəsi xərcləri və istehsal sonrası xərcləri dövr xərci qəbul edilərək müəssisənin digər məhsullarına da yüklənir. Ancaq məhsulun həyat dövrü maliyyələşməsinin birbaşa məhsulun özü ilə əlaqələndirdiyi bu xərclər məhsulla bağlı daha real nəticələr əldə edilməsi və daha doğru qərarlar alınmasına kömək olur. İstehsal öncəsi xərcləri çox yüksək olan yeni məhsul inkişaf etdirmə fəaliyyətində, məhsulun bu

xərcləri dövr xərci qəbul edilərək istehsal qərarının alınması doğru nəticələrə çatdırılmasını əngəlləyir. Çünki yüksək istehsal öncəsi xərclər bilavasitə məhsulla əlaqələndirilir, məhsulun istehsala xəyri olduğundan yüksək çıxarılır. Həqiqi dəyərlərdən çox uzaq bu nəticələr digər məhsullar içində xətalı xərc hesablamalarına yol açacaqdır. Müəssisənin digər məhsullarına da mənfi təsir göstərə biləcəkdir. Qısamüddətli olaraq gəlirsiz hesab edilə bilən bir məhsul, həqiqətən, uzunmüddətli mənfəət əldə edə bilər. Məhsulun məhsuldarlığını təmin edən məhsulun ümumi həyat dövrü üçün vahid bir yanaşma nəzərdən keçirilməlidir. Beləliklə, məhsulların biznesə verdiyi faydalar müəyyən ediləcək, qəbul edilmiş qərarlar yerinə yetiriləcək və bu qərarlar düzgün qiymətləndiriləcəkdir.

Yenilik və məhsul inkişaf etdirmə müəssisələrin fəaliyyət davamlılığı üçün son dərəcə əhəmiyyətli iki anlayışdır. Ümumiyyətlə yeni məhsul inkişaf etdirmə fəaliyyətlərində olan müəssisələr innovativ rəhbərlərə və güclü maliyyə imkanlarına malik müəssisələrdir. Yeni məhsul inkişaf etdirmə, xüsusilə müəssisənin sahib olduğu imkanlarla edilən araşdırma inkişaf işi məhsul inkişaf etdirmə uzun vaxt, geniş maddi imkan tələb edən riskli və dəyərli bir prosesdir. Bu imkanların mövcud olmadığı müəssisələr “paket texnologiya” satınalma (transfer) yoluna gedərək məhsul inkişaf etdirmək prosesini həyata keçirirlər. Yeni məhsul inkişafetdirmə fəaliyyəti, qiymətləndirmə və ehtiyat təchizatından başlayıb, müəssisənin bu fəaliyyətlərlə nələr əldə edəcəyi, necə və nə qədər fayda verəcəyini təsbitinə qədər davam edən bir prosesdir. Müəssisə rəhbərliyi bu prosesi, yaradacağı strateji fəaliyyət planlarına görə formalaşdırır. Müəssisələrə rəqabətə davamlı üstünlüyü qazandıran bu fəaliyyətlər, yalnız dəyər baxımından deyil, keyfiyyət, çıxış və funksionallıq tərəfindən də qiymətləndirilməlidir. Yeni məhsul inkişafetdirmə fəaliyyətinin qiymətləndirilməsində, əsas investisiya layihəsi qiymətləndirmə üsullarının (konkret bugünkü qiymət, daxili gəlirlilik nisbəti və s.) eyni zamanda, nağd axımları, başabaş təhlili və mənfəət planlaşdırması kimi vasitələr də tətbiq edilməkdədir. Yeni məhsul inkişafetdirmə prosesi bir-birini izləyən sisteməlik proseslər halında tətbiq edilməlidir. Bu prosesin mərhələləri müxtəlif mənbələrdə fərqli rəqəmlərdən yaransa da, əsasən müəssisənin növünə və inkişaf etdirilən məhsulların xüsusiyyətlərinə görə fərqlilik ərz edir. Ümumiyyətlə müəssisələrdə yeni məhsul inkişafetdirmə prosesinin bir-birini izləyən altı mərhələdən ibarət olduğunu deyə bilərik.

Nəticə

Müəssisələrdə yenilikçilik prosesinin həyata keçirilməsi üçün innovasiya strategiyasının müəyyənləşdirilməsi, strateji planlama aparılması, innovativ layihə işlənilib hazırlanması və onun reallaşdırılması fəaliyyətləri gərəklidir. İnnovasiya strategiyası – mövcud olan spesifik mənbələr və

həmçinin borclardan əldə edilən maliyyələşmə vəsaitlərinin var olması situasiyasında uzunmüddətli dövr üçün yeni, perspektivli və innovativ variantların seçilməsidir və inkişafıdır. Strategiya qurulan zaman müasir standartlara və mövcud şəraitə uyğun olan məhsul və ya xidmət növü müəyyənləşdirilir və istehsalının məqsədəuyğunluğu nəzərə alınır, daha sonra isə sadalananlara uyğun innovasiya layihələri tapıb onların hazırlanması və istifadə olunacaq yönləri müəyyən edilir. İnnovasiya layihələrinin hazırlanıb işlənməsi və dəyərləndirilməsi Azərbaycan Respublikasında təzə artım strategiyası reallaşdırılır. Sözügedən strategiyanın əsas məqsədi respublikada yüksək və müntəzəm bir iqtisadi artıma, sosial və iqtisadi rifahın əldə edilməsi və iqtisadiyyatın böyüməsidir. Bu səbəbdən də hazırkı dövrdə məqsədə çatmaq üçün edilməli olan bəzi vəzifələr vardır ki, bunlara təbii ehtiyat amilindən asılılığın aşağı salınması, qeyri-neft sahəsində yuxarı artım tempinin davamlılığı, iqtisadiyyatda yenilikçiliyin tətbiq olunmasının artırılmasıdır. Bu vəzifələrin həyata keçirilməsində informasiya və kommunikasiya texnologiyaları (İKT) sahəsinin əsas rolu və perspektivi ön planda yer almışdır. Rəhbərlik tərəfindən isə ölkədə İKT sferasına aid müəyyən vəzifələr yaradılmışdır. Bunun başlıca məqsədi isə innovativ istiqamətli və elmə əsaslı yaranan yeni iqtisadiyyat hesabına sürətli iqtisadi artım və davamlı tərəqqiyə çatmaqdır. İnnovasiyayönümlü bir iqtisadiyyatın qurulması və Azərbaycanda perspektivli inkişafın təmin olunması əvvəla təhsil, bilik və İKT-nin bir-biri ilə qarşılıqlı şəkildə inkişaf qət edilməsindən ibarətdir.

Ədəbiyyat

1. A.Tağıyev, İ.Əmirov “İnnovasiya menecmenti”, Bakı – 2010.
2. Səmədzadə Ş.Ə., Musayev V.R. “İstehsal menecmenti” Bakı, Qafqaz Universiteti -1999.
3. Azərbaycan Respublikasının “Xarici investisiyanın qorunması haqqında” Qanun (15 yanvar 1992-ci il).
4. Azərbaycan Statistika Göstəriciləri. Bakı, 2014, 774 s.
5. Şahbazov K.A., Məmmədov M.N., Həsənov H.S. “Menecment” dərslik, Bakı – 2007, II nəşr.
6. www.banco.az
7. www.economics.com.az
8. www.ifc.org
9. www.azstat.org

Ə.T.Əhmədov
Azərbaycan Dövlət Bədən Tərbiyəsi və İdman Akademiyası
ehmedovehmed067@gmail.com

TAEKWONDOÇULARIN HAZIRLIĞININ ELMİ- METODİKİ TƏMİNATI VƏ MƏŞQÇİLƏRİN FƏALİYYƏTİNİN PEDAQOJİ XÜSUSİYYƏTLƏRİ

Xülasə

İdmançıların hazırlanması sisteminin təkmilləşdirilməsi zəruriliyi bir sıra məşq prosesinin strukturu və funksional təşkilinə əhəmiyyətli dərəcədə təsir edən hallar və şərtlərlə müəyyən edilir. İdmançıların uzunmüddətli hazırlığı sisteminin mükəmməliyini şərtləndirən əsas amil beynəlxalq yarış meydanında getdikcə artan rəqabətlə yanaşı, idmançıların psixoloji, fiziki və funksional yüklərinin insan amilinin imkanları həddinə yaxınlaşmasıdır.

НАУЧНО-МЕТОДИЧЕСКОЕ ОБЕСПЕЧЕНИЕ ПОДГОТОВКИ ТХЭКВОНДИСТОВ И ПЕДАГОГИЧЕСКАЯ ХАРАКТЕРИСТИКА ТРЕНЕРСКОЙ ДЕЯТЕЛЬНОСТИ

Резюме

Необходимость совершенствования системы подготовки спортсменов определяется рядом обстоятельств и условий, существенно влияющих на структурно-функциональную организацию тренировочного процесса. Основным фактором, обуславливающим совершенствование системы многолетней тренировки спортсменов, является всё возрастающая конкуренция на международной арене, а также приближение психологических, физических и функциональных нагрузок спортсменов к предельным границам человеческих возможностей.

SCIENTIFIC AND METHODOLOGICAL SUPPORT FOR THE TRAINING OF TAEKWONDISTS AND PEDAGOGICAL CHARACTERISTICS OF COACHING ACTIVITIES

Summary

The need to improve the system of training athletes is determined by a number of circumstances and conditions that significantly affect the structural and functional organization of the training process. The main factor determining the improvement of the system of long-term training of athletes is the ever-increasing competition in the international arena, as well as the approach of the psychological, physical and functional loads of athletes to the limits of human capabilities.

Açar sözlər: idmançıların hazırlığı, məşqçinin fəaliyyəti, funksional hazırlıq, fiziki hazırlıq, texniki hazırlıq, xüsusi hazırlıq, eksperimental işlənmələr, məşqçilik fəaliyyəti

Ключевые слова: подготовка спортсменов, деятельности тренера, функциональная подготовка, физическая подготовка, техническая подготовка, специальная подготовка, экспериментальные разработки, тренерская деятельность

Key words: training of athletes, activities of a coach, functional training, physical training, technical training, special training, experimental developments, coaching activities

Taekvondoçuların hazırlanması sisteminin təkmilləşdirilməsi zəruriliyi bir sıra məşq prosesinin strukturu və funksional təşkilinə əhəmiyyətli dərəcədə təsir edən hallar və şərtlərlə müəyyən edilir. İdmançıların uzunmüddətli hazırlığı sisteminin mükəmməlliyini şərtləndirən əsas amil beynəlxalq yarış meydanında getdikcə artan rəqabətlə yanaşı, idmançıların psixoloji, fiziki və funksional yüklərinin insan amilinin imkanları həddinə yaxınlaşmasıdır.

Taekvondoçuların hazırlıq səviyyəsinə, funksionallığına artan tələblər onların bütün təlim sisteminin təkmilləşdirilməsini nəzərdə tutur. İdman ustalığının formalaşması prosesinin optimal idarə edilməsi, ən az məsrəflə ən yaxşı nəticənin, yəni məqsədə nail olmağın təmin edilməsi, ona nail olunması nəzarət ediləcək dinamik sistem haqqında hərtərəfli məlumatın olmasını tələb edir. Məşq prosesinin qurulması problemi yüksək dərəcəli ixtisaslı taekvondoçuların hazırlanması sistemində mərkəzi yer tutur. İdmançıların hazırlanmasının bütün müxtəlif vasitələri və üsulları ilə məşq və yarış yükləri elə səviyyələrə çatmışdır ki, onların daha da artırılması idmançıların fərdi adaptasiyasının pozulmasına, məşq prosesinin səmərəliliyinin azalmasına, idman nəticələrinin pisləşməsinə və orqanizmin müxtəlif funksional sistemlərində patoloji dəyişikliklərin baş verməsinə səbəb ola bilər [1, s.5].

İdmançıların hazırlıq prosesi təlim-məşq prosesinin məqsədyönlü planlaşdırılması əsasında, məşq və yarış fəaliyyətinə hərtərəfli nəzarətin tərkib hissəsi kimi müəyyən edilən idmançının orqanizminin imkanlarına adekvat olan yüklərin seçimi nəzərə alınmaqla əhəmiyyətli dərəcədə təkmilləşdirilə bilər. Eyni zamanda nəzarətə də diqqət yetirmək vacibdir. Nəzarət tapşırıqlarına aşağıdakılar daxildir:

– hazırlığın müxtəlif aspektlərinin göstəricilərini və idmançıların yarış fəaliyyətinin səmərəlilik səviyyəsini (antropometriya, funksional, fiziki, texniki və xüsusi hazırlıq göstəriciləri) müəyyən etmək;

– idmançıların hazırlıq sistemini səmərəli idarə etməyə imkan verən obyektiv göstəriciləri müəyyən etmək;

- təlim-məşq prosesinin planlaşdırılması və fərdiləşdirilməsinin təkmilləşdirilməsi üçün əldə edilmiş məlumatlardan istifadə etmək;
- hazırlığın müxtəlif mərhələlərində fiziki hazırlığın növ və vasitələrinin müxtəlif nisbətlərinin səmərəliliyini eksperimental olaraq əsaslandırmaq;
- tətbiqi məşq sisteminin idmançının imkanlarına uyğunluğunu qiymətləndirmək üçün idmançıların orqanizminin funksional vəziyyətinin tədqiq edilməsi;
- məşq yüklərinin üstünlük təşkil edən istiqamətlərinin optimal variantlarını eksperimental olaraq əsaslandırmaq;
- hazırlığın bütün bölmələri üçün hər mərhələdə məşq yükünün əsas parametrlərinin paylaşdırılması.

İdmançıların məşq və yarış fəaliyyətinin idarə edilməsinin optimallaşdırılması probleminin həllində ilk mərhələ obyektiv eksperimental faktlar əsasında idman ustalığının formalaşması prosesinin keyfiyyətə təsviridir. Bu məqsədlə təşkil edilən araşdırmalar, idman təkmilləşməsi zamanı orqanizmdə baş verən dəyişikliklərin xarakterini, istiqamətini və ən əsası dinamikasını müəyyən etmək üçün tədqiq olunan proseslərin faktorlarla bağlı kəmiyyətini müəyyən edən tərəfini yüksək dəqiqliklə üzə çıxarmalıdır.

Növbəti mərhələ idman ustalığının formalaşması prosesinin rəsmiləşdirilməsi və təlimin idarə edilməsinin optimal rejimini təmin edən məşq təsirləri kompleksinin statistik sxeminin işlənilməsi hazırlanmasıdır. İdarəetmənin təməlinə idarə olunan sistemdə baş verən hallar haqqında məlumatlar dayanır. Nəzərə alınacaq olan yalnız təcili təlim səmərəliliyi ilə təlim təsirləri kompleksi arasındakı əks əlaqədir. Funksional uyğunlaşma və orqanizmin məşq yükünə reaksiyası, həmçinin son faydalı təsir ilə məşq prosesinin proqramı arasında əks əlaqəyə gəldikdə isə burada çox vaxt əsasən şüuri vizual nəticələr və intuisiya ilə kifayətlənilir. Qarşılaşan vəziyyətdə əsas çətinlik son faydalı səmərəli təsir ilə məşq prosesinin məzmunu və onun proqramı arasında əks əlaqə, istinad edilmiş tənzimlənən parametrlərlə faktiki dəyərlər arasındakı uyğunsuzluğun miqyasını və işarəsini müqayisə etmək tələbinin nəzərdə tutulmasından ibarətdir [2, s.25].

Təbii ki, məşq prosesini proqramlaşdırmaq üçün empirik cəhdlər uğurlu ola bilməz və yalnız bioloji proseslərin aşkarlanması və ən dəqiq qeydinin texniki imkanlarının keyfiyyətə artması, əldə edilən nəticələrin riyazi emalı üçün xüsusi sistemin inkişafının köməyi ilə müvəffəqiyyətə arxalanmaq olar. Taekvondo idman növünün inkişaf nailiyyətlərinin və xüsusən də yüksək nailiyyətlərin səviyyəsinin müasir mərhələsi sistemli kompleks nəzarət olmadan təsəvvür edilə bilməz və bunun məqsədi idmançıların hazırlığının səviyyəsinin müxtəlif mərhələlərini (fiziki, texniki, psixoloji, funksional) müəyyən etmək əsasında idmançıların vəziyyətini qiymətləndirməkdir.

Kompleks nəzarətin təşkilati sistemi ildə iki dəfə keçirilən və idmançının hazırlığının müxtəlif aspektlərinin vəziyyətinin dinamikasını qiymətləndirmək üçün nəzərdə tutulmuş dərinləşdirilmiş və mərhələli kompleks müayinələrdən (DKM, MKM) ibarətdir. Cari müayinələr (CM) operativ nəzarət vasitəsi kimi xidmət edərək, hər bir məşqin həftəlik mikrosikllərin təsirini qiymətləndirməyə və cari nəzarət məlumatlarına əsasən məşq planlarını düzəltmək yolu ilə məşq prosesini fərdiləşdirməyə imkan verir.

Kompleks nəzarətin ən mühüm komponentlərindən biri idmançıların yarış fəaliyyətinin qiymətləndirilməsidir. Bu halda əsas göstərici xüsusi yarışların nəticələrini əvvəlki nəzarət-model mikrosikllərin gedişində göstərilən nəticələrlə müqayisə etməklə, müəyyən edilən hərəki potensialın həyata keçirilmə səviyyəsidir.

Sağlamlığın vəziyyətini DKM zamanı qiymətləndirmək üçün mütəxəssis həkimlərin cəlb edilməsi ilə tam tibbi müayinə aparılır. Eyni zamanda da bütün xəstəliklər, o cümlədən də gizli, bəzən də latent dövrü keçirən patoloji vəziyyətlər, təlim və yarış yüklərinin həyata keçirilməsini məhdudlaşdıran tibbi və fizioloji amillər aşkar edilir. Bütün bu göstəricilərin cəminə əsasən xüsusi funksional hazırlıq haqqında nəticə çıxarılır və hazırlığın növbəti mərhələsi üçün təlim rejiminə dair tövsiyələr verilir.

Xüsusi fiziki hazırlığın qiymətləndirilməsi uzun illərlə aparılan tədqiqatlar zamanı işlənib hazırlanan minimallaşdırılmış məlumat və etibarlı testlər toplusu əsasında həyata keçirilir. Çoxillik tədqiqatlar idmançının fiziki hazırlığı məşq prosesinin səmərəliliyinin ən mühüm göstəricilərindən biri kimi qəbul edilməsini nəzərə almağa imkan verir.

Texniki hazırlığın qiymətləndirilməsi meyarı, texnikaya yiyələnmə səviyyəsi və yarış rəqabətinə davamlılıq səviyyəsinə dair tələblərə uyğun olaraq həyata keçirilir. Bu kimi tədqiqatlara olan zərurət ondan ibarətdir ki, intensiv idman məşqləri yalnız o zaman ən böyük səmərə verə bilər ki, idmançıların funksional vəziyyətindəki dəyişiklikləri nəticələrini və fiziki fəaliyyətin təsirini obyektiv qiymətləndirmək üçün pedaqoji metodlarla yanaşı, tibbi-pedaqoji müşahidələr də aparılsın [3, s.15].

İnteqral hazırlıq prosesinin modelləşdirilməsi, layihələndirilməsi və proqnozlaşdırılması, məqsədin perspektiv-proqnozdan hazırlıq dövrünün ilkin vəziyyəti istiqamətində məqsədli kompleks yanaşmada olduğu kimi sondan əvvələ qədər həyata keçirilir. Çoxillik hazırlıq prosesində taktiki tapşırıqlar qarşıya məqsədyönlü inkişaf vəzifələri kimi qoyulur və həll edilir. İnteqral hazırlıq prosesinin amili ilə formalaşdıran sistem öz növbəsində fiziki və funksional hazırlığın, iş qabiliyyətinin və xüsusi dözümlülüyün hədəfi olan perspektiv-proqnoz modellərinin, həmçinin təlim-məşq prosesinin və məşq yüklərinin qurulması modelidir. Məşq prosesinin idarə edilməsinin təkmilləşdirilməsi ilə bağlı problemlərin həlli aparıcı məşqçilərin,

biomexanika, psixologiya, idman təbabəti, idman məşqlərinin nəzəriyyəsi və metodikası sahəsində mütəxəssislərin və s. daxil olduğu elmi məsləhət qrupunun (EMQ) kompleks işlərinin mühüm sahələrindən biridir. Yüksək ixtisaslı idmançıların və yığma komandaların kompleks hazırlığını təmin etmək üçün ixtisaslı EMQ-nin məqsədyönlü iş aparması zəruri şərtədir. EMQ-nin əsas fəaliyyət istiqamətləri aşağıdakılardır:

– elmi-metodiki əsaslandırma, xüsusi hazırlıq və təlimin yeni səmərəli vasitələrinin, metodlarının, trenajorların, qurğuların, cihazların, qeyri-ənənəvi nəzarət vasitələrinin və metodlarının tətbiqi, eləcə də sınaqdan keçirilməsi;

– hazırlıq prosesinin planlaşdırılması və proqramlaşdırılmasında ümumi və fərdi yanaşmaların vəhdəti [4, s.17].

Pedaqoji-idman diaqnostikası nəzarət, modelləşdirmə və proqnozlaşdırma funksiyalarını birləşdirən bir metod kimi idmançıların hazırlığının tam sisteminə üzvi şəkildə uyğunlaşır. Ümumi metodologiya nöqteyi-nəzərindən idman diaqnostikası, nəzəriyyəni, idmançıların hazırlığının vəziyyətini və səviyyəsini təyin etmək üsullarını, habelə diaqnozun müəyyən edilməsi və qurulması prinsiplərini özündə cəmləşdirən ayrıca kompleks sistem kimi fərqləndirilir. Nəzarət o zaman daha səmərəli olar ki, ondan əvvəl sonuncu testin nəticələrini oxşar fərdi və ya qrup standartları, keçmiş illərin model məlumatları ilə müqayisə etməyə və qiymətləndirməyə imkan verən əsaslandırılmış obyektiv diaqnostika aparılsın. Eyni zamanda diaqnozlaşdırmada (dəqiq diaqnozun qoyulmasında) idmançının fiziki və psixi vəziyyətinin retrospektiv təhlili, yəni cari vaxtdan başlayaraq keçmiş dövrlərə qədər dəyişiklikləri nəzərə almaqla, məlumatların təhlili ən böyük əhəmiyyət kəsb edir. Bu əhəmiyyət, tədqiqat mövzusu xüsusən olaraq yaş aspekti istiqamətində aparıldığı zaman daha səmərəli olur. Retrospektiv təhlil digər təhlil növlərindən onunla fərqlənir ki, o, planlaşdırılan nəticələri əldə edilmiş nəticələrlə müqayisə edir, həmçinin keçmiş təcrübəni nəzərə alır və bu da gələcəkdə bütün prosesləri optimallaşdırmağa və riskləri idarə etməyə imkan verir.

Təlim prosesinin idarə edilməsi sistemində sxematik olaraq diaqnostika giriş və çıxış məlumatında gözlənilən proqnoz və onların arasında aralıq diaqnostik və ya proqnostik modellərlə idarə olunur. Beləliklə, idman diaqnostikası idmançının fiziki və psixi vəziyyəti, xüsusi hazırlığı haqqında məlumat əldə etməyə, məşq prosesində və orqanizmin fərdi inkişafında məruz qaldığı ardıcıl morfoloji və biokimyəvi çevrilmələrin məcmusunda (ontogenez) dəyişiklikləri izləməyə yönəldilmişdir. Qeyd etmək lazımdır ki, məşq prosesində məşqçinin rolu idmançı ilə onun məqsədəuyğun fəaliyyəti arasında əsas birləşdirici həlqədir. Məşqçinin peşəkar fəaliyyəti çox özünəməxsus peşəkar fəaliyyətdir. Məşqçinin fəaliyyətinin özünəməxsusluğunu müəyyən edən xüsusiyyətlərə aşağıdakılar daxildir:

– bədən tərbiyəsi müəllimindən fərqli olaraq məşqçinin daha dərin idman ixtisasına malik olması;

– məşqçi öz əməyinin nəticəsində daha çox maraqlanır, çünki onun fəaliyyətinin uğuru nəticələri kənardan müşahidə edənlərə daha aydın görünür və adətən bir qayda olaraq şagirdlərinin idman nəticələri ilə qiymətləndirilir;

– məşqçinin qeyri-məhdud təlim-məşq işi var və məşqçinin fəaliyyəti tənzimlənmiş, yəni məşqçi tez-tez təkə istirahət günləri deyil, həm də qeyri-iş günlərində də əlavə olaraq əsasən axşamlar işləyir. Belə çıxır ki, məşqçilər orta hesabla gözlənilməyindən qat-qat artıq işləyirlər;

– çox vaxt məşqçilər qrupa cəlb etmək tapşırığı ilə üzləşirlər. Məşqçi daima yeni istedadlı şagirdlər axtarışındadır və istedadlı yeniyetmələri maraqlandırmaq, onları idmana cəlb etmək, həmçinin valideynləri buna inandırmaq üçün yaxşı təşviqatçı olmalıdır;

– məşqçi idman nailiyyətlərinin artımını proqnozlaşdırmağı, yəni təkə qrupa qəbulu deyil, həm də şagirdlərin seçimini real şəkildə həyata keçirməyi bacarmalıdır;

– məşqçilər həm yarışlarda, həm də məşqlərdə psixi və fiziki hədd civarından artıq yüklənmə təhlükəsi yaradan fiziki imkanlarını tez-tez maksimal dərəcədə artırmağa məcbur olan idmançıların sağlamlığı üçün məsuliyyət daşıyırlar. Məşqçilik fəaliyyətində nəticələrin daim yaxşılaşdırılmasına yönəlmiş münasibətin mövcud olmasına baxmayaraq, maksimal nailiyyətlərə nail olmağa səy göstərən idmançının sağlamlığını qorumağı bacarmaq vacibdir.

Məşqçilərin peşə fəaliyyətinin xüsusiyyətlərini müəyyənləşdirmək üçün iki aparıcı əlamət müəyyən olunur. Birincisi, şagird kontingenti, ikincisi, peşəkar fəaliyyətin keyfiyyətidir. Bəzi tədqiqatçılar ilk əlamətə görə bütün məşqçilərin iki əsas qrupa bölünməyi təklif edirlər: şəxsi məşqçilər və yığma komandaların məşqçiləri.

Beləliklə, məşqçinin peşəkar fəaliyyəti onu həm digər pedaqoji ixtisaslara yaxınlaşdıran xüsusiyyətlərə (onun pedaqoji mahiyyəti və yüksək dərs yükü), həm də onu digərlərindən əhəmiyyətli dərəcədə fərqləndirən məxsusi xüsusiyyətlərə malik olmasıdır. Burada vurğulanan idman sahəsində məşqçilərin peşəkar fəaliyyətinin məxsusi xüsusiyyətləri nəzərə alınmaqla, müvafiq tədqiqatlarda istifadə oluna bilər. Məşqçinin bir sıra əsas funksiyalarına məlumat, təlim, tərbiyə, rəhbərlik və inzibati funksiyalar daxildir.

Məlumat funksiyasının həyata keçirilməsində məşqçi idman və əlaqəli fənlər üzrə zəruri biliyə malik mütəxəssis kimi qəbul edilir: idman hazırlığının nəzəriyyəsi və metodları, pedaqogika, psixologiya, fiziologiya və s.

Təlim funksiyasının həyata keçirilməsində məşqçi daim kollektiv ilə işləyən şəxs kimi müəllim funksiyalarını yerinə yetirir.

Tərbiyə funksiyasının həyata keçirilməsində məşqçi öz nümunəsində idmançıların şəxsiyyətinin inkişafına və formalaşmasına məqsədyönlü təsir göstərir, onları yüksək şüurlu və qarşıya qoyulan məqsədə çatmaq üçün məsuliyyətlə tərbiyələndirir.

Həyata keçirilən **rəhbərlik funksiyası** məşqçilik fəaliyyətində mərkəzi mövqedə dayanır.

İnzibati funksiyasının həyata keçirilməsində məşqçinin öhdəliklərinə bir sıra inzibati-təsərrüfat işlərini yerinə yetirmək daxildir: təlim-məşq toplanışlarının, yarışların təşkili və keçirilməsi, sponsorların tapılması, idmançıların avadanlıqla təmin edilməsi və s. [5, s.225].

Bundan əlavə, məşqçinin pedaqoji qabiliyyətini qeyd etmək lazımdır. Məşqçinin peşəkar bilik və bacarıqlarının inkişafının əsasını ifadə edən pedaqoji qabiliyyətlərdir. Məşqçinin pedaqoji qabiliyyətləri uğurlu peşəkar fəaliyyət üçün şərt olan bir çox qabiliyyətlərin kompleksi, sintezidir. Peşəkar fəaliyyətlərini uğurla həyata keçirmək üçün lazım olan qabiliyyətlər çox müxtəlifdir. Onların sırasından birinci, yaxud ikinci dərəcəli qabiliyyətləri ayırmaq mümkün deyil. Hamısı bir-birini tamamlayır və məşqçinin uğurlu fəaliyyətini müəyyənləşdirir. Bəzi müəlliflər məşqçilərin bacarıqlarının aşağıda sadalanan qruplarını müəyyən edirlər: qnostik (“bilik sahibi” anlayışını verən ideyalar və sistemlər toplusudur) bacarıqlar, akademik bacarıqlar, ünsiyyət bacarıqları, iradi bacarıqlar və təşkilatçılıq bacarıqları.

Psixologiyada olduğu kimi pedaqogikada da adətən rəhbərliyin şərti olaraq üç əsas növünü ayırırlar: avtoritar, demokratik və liberal. Rəhbərliyin daha çox digər növləri də ola bilər və onlar məşqçilərin özlərinin fərdi və şəxsi xüsusiyyətlərindən, iş təcrübəsindən və idmançılarla ünsiyyətdən asılıdır. Bir sıra alimlər məşqçi rəhbərliyinin əsas növlərinin xüsusiyyətlərini təklif edirlər. Yadda saxlamaq lazımdır ki, idman təcrübəsində sadalanan rəhbərlik üsullarından nadir hallarda yalnız hər hansı birinə rast gəlmək olar. Artıq qeyd edildiyi kimi rəhbərlik üslubu əsasən məşqçinin fərdi xüsusiyyətlərindən, eləcə də ətraf mühitin sosial-psixoloji hallarından asılıdır.

Ədəbiyyat

1. Белова А.А., Алексина А.О. Педагогические технологии подготовки спортивного резерва в различных видах спорта. Научно-методический электронный журнал «Концепт». - 2019. - № V4.,0,4 п.л.
2. Вырупаев В.К., Антонов Д.П., Титова Н.А., Найденов Б.Н. Актуальные вопросы формирования системы подготовки спортивного резерва. Наука и спорт: современные тенденции. 2018. Том: 20. Номер: 3 (20). С. 47-52.

3. Вырупаев К.В. Анализ состояния научно-методического обеспечения подготовки спортивного резерва. *Наука и Спорт: современные тенденции*, 2018. - № 4. Том 6. - С.11-18.
4. Ледов П.И. Основы организации комплексных научных групп в системе научно-методического и научно-методического обеспечения подготовки спортивного резерва. *Вестник спортивных инноваций*, 2017. - № 55. - С. 13-31.
5. Паршикова Н.В. Научно-методическое обеспечение физической культуры и спорта: Изд: ООО «Издательство МБА» (Москва). - 2017. - 404 с.

T.R.Məcnunova
Azərbaycan Dövlət Pedaqoji Universiteti
mecnunovrehman@gmail.com

ALİ TƏHSİL MÜƏSSİSƏSİNİN STRATEGİYASININ SEÇİLMƏSİNƏ TƏSİR EDƏN AMİLLƏR

Xülasə

Ali təhsil müəssisələrinin strateji planlarının seçilməsinə bir sıra amillər təsir göstərir. Bu amillərə dekommunizasiya missiyası və vizyonu, ölkənin təhsil siyasəti, orta fəaliyyətdəki dəyişikliklər, maliyyə və kapitalın idarə edilməsi, məzunların və işəgötürənlərin tələbləri, texnologiyadakı dəyişikliklər və digər amillər daxildir.

Ali təhsil müəssisəsinin missiyası və vizyonu strateji planın əsasını qoymaqdır. Vəzifə müəssisəsinin məqsədini müəyyənləşdirir və strateji planın məqsədləri bu müəssisəyə uyğun olmalıdır.

Bu amillər əsasında müəssisənin strateji planlarının seçilməsi və müəyyənləşdirilməsi əsaslandırılır. Bununla birlikdə texnologiyadakı dəyişikliklər müəssisələrin strateji planlarına da təsir göstərir. Müəssisələr yeni texnologiyaların köməyi ilə təhsilin keyfiyyətini artırmaq və lazımi nitq və mənəvi dəyərlərə uyğun proqramlar hazırlamaq üçün təlim prosesindəki yeniliklərə uyğunlaşmaq məcburiyyətində qalırlar.

ФАКТОРЫ, ВЛИЯЮЩИЕ НА ВЫБОР СТРАТЕГИИ ВЫСШЕГО УЧЕБНОГО ЗАВЕДЕНИЯ

Резюме

На выбор стратегических планов высших учебных заведений влияет ряд факторов. Эти факторы включают в себя миссию и видение декommунизации, образовательную политику страны, изменения в деловой активности, управлении финансами и капиталом, требования выпускников и работодателей, изменения в технологиях и другие факторы.

Миссия и видение бизнеса состоят в том, чтобы заложить основу для стратегического плана. Задача определяет цель организации, и цели стратегического плана должны соответствовать этой задаче.

Исходя из этих факторов, обоснован выбор и определение стратегических планов предприятия. Однако изменения в технологиях также влияют на стратегические планы предприятий. Предприятия вынуждены адаптироваться к инновациям в учебном процессе, чтобы повысить качество образования с помощью новых технологий и разрабатывать программы, соответствующие необходимым речевым и моральным ценностям.

FACTORS INFLUENCING THE CHOICE OF HIGHER EDUCATION INSTITUTION STRATEGY

Summary

A number of factors influence the choice of strategic plans of higher educational institutions. These factors include the mission and vision of decommunization, the country's educational policy, changes in moderate activity, financial and capital management, the demands of graduates and employers, changes in technology, among other factors.

The mission and vision of the business is to lay the foundation for a strategic plan. The task determines the purpose of the organization, and the goals of the strategic plan should correspond to this task.

Based on these factors, the selection and determination of the strategic plans of the enterprise is justified. However, changes in technology also affect the strategic plans of enterprises. Enterprises are forced to adapt to innovations in the learning process in order to improve the quality of education with the help of new technologies and develop programs that correspond to the necessary speech and moral values.

Açar sözlər: təhsil, strateji, korporativ, texnologiya, məzun

Ключевые слова: образование, стратегический, корпоративный, технология, выпускник

Key words: education, strategic, corporate, technology, graduate student

Ali təhsil müəssisələri təhsilin keyfiyyətinin yaxşılaşdırılması üçün strateji planlar hazırlayır.

Məzunların və işəgötürənlərin tələbləri müəssisənin tələb olunan təhsil sahələrinə uyğun proqramların hazırlanmasında vacib amildir.

Bu amillər əsasında müəssisənin strateji planlarının seçilməsi və müəyyənləşdirilməsi əsaslandırılır. Bununla birlikdə, texnologiyadakı dəyişikliklər müəssisələrin strateji planlarına da təsir göstərir. Müəssisələr yeni texnologiyaların köməyi ilə təhsilin keyfiyyətini artırmaq və lazımi nitq və mənəvi dəyərlərə uyğun proqramlar hazırlamaq üçün təlim prosesindəki yeniliklərə uyğunlaşmaq məcburiyyətində qalırlar.

Bu məqalə ali təhsil müəssisələri üçün strateji planlar hazırlayarkən nəzərə alınmalı vacib amilləri təqdim edir.

Strateji korporativ planlar hazırlayarkən missiya və vizyon, ölkənin təhsil siyasəti, iş mühitindəki dəyişikliklər, maliyyə və kapitalın idarə edilməsi, məzunların və işəgötürənlərin tələbləri, texnologiyadakı dəyişikliklər daxil olmaqla bir çox amillər nəzərə alınmalıdır. Bu amillər müəssisələrin strateji planlarının hazırlanmasında mühüm rol oynayır [4, s.25].

Nəticədə, ali təhsil müəssisələri təhsilin inkişafı və keyfiyyətinin yaxşılaşdırılması üçün effektiv strateji planı hazırlanır. Bu planlar hazırlanarkən yuxarıda göstərilən amillər nəzərə alınmalı və strateji iş

planlarına necə təsir göstərə biləcəyi aydınlaşdırılmalıdır. Təhsilin keyfiyyətini artırmaq, inkişaf etdirmək və tələbələrin müxtəlifliyinə cavab vermək məqsədi ilə institusional strateji planlar hazırlanır. Bu planları hazırlayarkən nəzərə alınmalı bir neçə vacib amil var. Bunlara biznesin missiyası və vizyonu, ölkənin təhsil siyasəti, biznes mühitində baş verən dəyişikliklər, biznesin maliyyə və aktivlərin idarə edilməsi, məzunların və işəgötürənlərin tələbləri və texnologiyadakı dəyişikliklər daxildir.

Hazırda dəyişən tələblərə uyğun olaraq təhsil sektorunun inkişafı üçün müxtəlif strategiyalar həyata keçirilir. Ancaq bu strategiyaların seçilməsinə bir çox amillər təsir göstərir.

Birinci amil, qurumun özünün təyin etdiyi missiya, görmə və hədəfləri əhatə edən strategiyaların seçilməsidir. Strategiya təhsil müəssisəsinin layihələrinə və məqsədlərinə uyğun olmalıdır.

İkinci amil qurumun inkişaf etdirmək istədiyi sahələrə və proqramlara uyğun strategiyaların seçilməsidir. Təhsil müəssisələri, təhsil sektorunda dəyişən tələblərə uyğun olaraq yeni sahələrə və proqramlara investisiya qoyaraq müştərilərinin tələblərinə cavab verməlidirlər. Digər tərəfdən, bu cür investisiyalar strategiya seçimində mühüm rol oynayır.

Üçüncü amil təhsil müəssisəsinin təşkilati quruluşuna uyğun strategiyaların seçilməsidir. Strategiya, iş strukturunun dəyişdirilməsi və xüsusi vəzifələrə uyğun olaraq yeni proseslərin tətbiqi kimi dəyişikliklər tələb edə bilər. Buna görə bir strategiya seçərkən işin quruluşunu nəzərə almaq lazımdır [2, s.54].

Dördüncü amil təhsil müəssisəsinin maliyyə və insan resurslarına uyğun strategiyaların seçilməsidir. Strategiya seçimi biznesin cari maliyyə və kadr ehtiyacları nəzərə alınmaqla hazırlanmalıdır. Biznesin maliyyə və İnsan resursları ilə uyğun olmayan strategiyaların seçilməsi biznesin məhsuldarlığının azalmasına və ya maliyyə sıxlığına səbəb ola bilər.

Beşinci amil təhsil müəssisəsinin müştərilərinin və ictimaiyyətin ehtiyaclarına uyğun strategiyaların seçilməsidir. Strategiya müştərilərin tələblərinə cavab verməlidir. Bu, müştəri tələblərinin dəyişən biləcəyi, yeni təhsil sahələrinin ortaya çıxma biləcəyi və ya yeni təhsil texnologiyalarının əlavə ediləcəyi təhsil sektorunda daha vacibdir.

Buna görə təhsil müəssisəsinin strategiyasının seçimi bir çox amillərdən asılıdır. Strategiya işin missiyasına, məqsədlərinə, quruluşuna, maliyyə və kadr ehtiyaclarına və müştərilərin tələblərinə cavab verməlidir. Bu amilləri nəzərə alaraq, iş seçilmiş strategiya ilə təhsil sektorunda müştəri ehtiyaclarını və dəyişən tələbləri ödəmək üçün daha çox imkanlara sahib olacaqdır.

Beləliklə, “ali təhsil müəssisəsi strategiyasının seçilməsinə təsir edən amillər” mövzusu təhsil müəssisələri üçün çox vacibdir. Strategiya işin missiyasına, məqsədlərinə, quruluşuna, maliyyə və kadr ehtiyaclarına və

müştərilərin tələblərinə cavab verməlidir. Strategiyaların seçilməsində bütün bu amillər nəzərə alınmalıdır ki, iş müştərilərinin ehtiyaclarını və dəyişən təhsil tələblərini ödəmək üçün daha çox imkanlara sahib olsun. Bu, müştərilərinə və cəmiyyətə daha çox təhsil xidmətləri göstərməklə biznesin inkişafında mühüm rol oynayacaqdır. Strategiya seçimi təhsil müəssisələrinin uzunmüddətli inkişafını sürətləndirəcək və müştərilərinin ehtiyaclarına uyğun olaraq inkişaf edəcəkdir [2, s.54].

Təhsil müəssisələrinin strateji planlaşdırılması prosesi işin inkişaf etdirmək istədiyi uzunmüddətli hədəfləri, tələbləri və sahələri müəyyənləşdirir. Strategiya qurumun potensialını artırır və müştərilərinin tələblərinə uyğun inkişaf etməsinə imkan verir. Bir strategiya seçərkən, müəssisə missiyasına, vizyonuna, hədəflərinə, quruluşuna, maliyyə və kadr ehtiyaclarına, müştəri ehtiyaclarına və inkişaf etdirmək istədiyi sahələrə görə planlaşdırılmalıdır.

Ən yaxşı nəticələr əldə etmək üçün təhsil müəssisələri strateji planlaşdırma prosesindən istifadə edərək müəyyən bir vəziyyətə nail olmalıdırlar. Strategiya seçərkən şirkətin inkişafını məqsədlərinə uyğun olaraq təhlil etmək, müəyyənləşdirmək və planlaşdırmaq lazımdır. Bu, qurumun uzunmüddətli inkişafını təmin edir və müştərilərinin ehtiyaclarına uyğun inkişaf etməsinə kömək edir.

Strateji planlaşdırma prosesi bir təhsil müəssisəsinin təşkilatını idarə etmək üçün strateji hədəflərin müəyyənləşdirilməsi, ehtiyacların vəziyyətinin təhlili və hədəflərə çatmağa yönəlmiş strateji tədbirlərin planlaşdırılmasıdır. Strateji məktəb planlaşdırması missiya, vizyon, hədəflər, müştərilər və iş ehtiyacları, insan resursları və maliyyə ehtiyacları ilə uyğun olmalıdır.

Strateji planlaşdırma təhsil müəssisələrinə müasir təhsil sektorunda mövcud olan problemləri həll etməyə və müştərilərinin ehtiyaclarını ödəməyə kömək edir. Bir strategiya seçərkən tələbələr, müəllimlər, işəgötürənlər və korporativ cəmiyyət də nəzərə alınmalıdır. Bu, qurumun strateji planlaşdırma prosesində və ya yeni strategiyaların hazırlanması prosesində icma və müştəri dəstəyinə sahib olmasını təmin edir.

Strateji planlaşdırma prosesi təhsil müəssisələrinə dəyişən sənaye və sənaye tələblərinə cavab verən strategiyalar hazırlamağa və seçməyə kömək edir. Bu proses korporativ idarəetmə, maliyyə menecmenti, mərkəzləşdirilmiş idarəetmə, təhsilin planlaşdırılması və inkişafı, təhsilin keyfiyyəti, təhsil məsləhətləri və təlim sahələrində bütün maraqlı tərəflərə yönəldilmişdir.

Planlaşdırma prosesi qurumun məqsədini və vizyonunu və uzunmüddətli hədəfləri müəyyənləşdirir. Bu məqsədlər müəyyən bir müddətə təyin olunur və nəticələrə nail olmaq üçün müəyyən tədbirlər görülür. Bu tədbirlər bir işin məqsədlərinə uyğun inkişaf etməsinə imkan verir və müştərilərinin ehtiyaclarına uyğun təhsil xidmətləri göstərməsinə kömək edir. Bu məqsədlər müəyyən edildikdən sonra tədbirlər planlaşdırılır və strateji

planlaşdırma prosesi nəticəsində strateji plan yaradılır. Strateji planlaşdırma prosesi təhsil müəssisələrinin inkişafına kömək edir və müştərilərin ehtiyaclarına uyğun olaraq inkişaf edə bilər [3, s.42].

Bu proses təhsil müəssisələrinin rəqabətdə fərqlənməsinə və təhsildə lider olmasına kömək edir. Stratejiya seçimi zamanı şirkətin məqsədlərinə uyğun olaraq təhlil edilməli və müəyyən hərəkətlər biznesin inkişafını təmin edəcəkdir.

Buna görə “ali təhsil müəssisəsinin strategiyasının seçilməsinə təsir edən amillər” mövzusu təhsil müəssisələri üçün çox vacibdir. Planlaşdırma strategiyaya, missiya, hədəflər, iş quruluşu, maliyyə və insan resursları ehtiyacları, müştərilərin tələbləri və inkişaf etmək istədikləri sahələrə uyğun olmalıdır.

Ədəbiyyat

1. *Musayev, N., Hacıyev, R. (2019). Ali təhsil müəssisələrinin strateji planlaması: Təcrübələr və müasir problemlər. Təhsilin İnkişafı, 1 (2), 39-44.*
2. *Abbasova, S. (2018). Ali təhsil müəssisələrinin strateji planlaması və idarəetmə prinsipləri. Dünya Təhsilə Görə, 8 (2), 53-62.*
3. *National Center for Education Statistics (NCES). (2021). Postsecondary Education Institutions and Price of Attendance. Retrieved from <https://nces.ed.gov/fastfacts/display.asp?id=84>*
4. *Jones, G., & Hall, C. (2016). The Role of Higher Education Institutions in Sustainable Development: Reviewing the UK SD Strategy. Journal of Cleaner Production, 120, 63-71.*

N.P.Xasayeva
Azərbaycan Dövlət Pedaqoji Universiteti
nermin.xasayeva2000@gmail.com

MƏKTƏB DİREKTORUNUN TEXNOLOGIYA LİDERLİYİ STANDARTLARI

Xülasə

Texnologiya sahəsində baş verən inkişafлар digər sahələrə olduğu kimi təhsil sisteminə də təsir göstərir. Baş verən inkişafлар nəticəsində istifadə olunan texnologiyalar yerlərini yeni texnologiyalara buraxır. Məktəb direktorlarından yeni texnologiyaları öz məktəblərində effektiv şəkildə istifadə etməsi üçün texnologiya lideri kimi rol oynaması gözlənilir. Məqalədə məktəb direktorunun texnologiya liderliyi rolundan bəhs edilmişdir. Həmçinin texnologiya liderinin rol və məsuliyyətlərini müəyyən edən Beynəlxalq Təhsil Texnologiyaları Cəmiyyəti tərəfindən qəbul olunan İdarəçilər üçün Milli Təhsil Texnologiya Standartları haqqında məlumat verilmişdir.

СТАНДАРТЫ ТЕХНОЛОГИЧЕСКОГО ЛИДЕРСТВА ДИРЕКТОРА ШКОЛЫ

Резюме

Достижения в области технологий влияют на систему образования, а также на другие области. В результате происходящих разработок используемые технологии уступают место новым технологиям. Ожидается, что директора школ будут играть роль технологических лидеров, чтобы эффективно использовать новые технологии в своих школах. В статье говорилось о роли директора школы в области технологического лидерства. Он также предоставляет информацию о национальных стандартах образовательных технологий для руководителей, принятых международным обществом образовательных технологий, которые определяют роли и обязанности технологического лидера.

SCHOOL PRINCİPAL TECHNOLOGY LEADERSHIP STANDARDS

Summary

Developments in the field of technology affect the education system as well as other areas. As a result of the developments taking place, the technologies used leave their place to new technologies. School principals are expected to play an important role in the effective use of new technologies in their schools, defined as technology leaders. The article deals with the role of the school principal as technology

leadership. It was also informed about the National Educational Technology Standards for Administrators adopted by the International Society for Education in Technology, which defines the roles and responsibilities of the technology leader.

Açar sözlər: məktəb direktoru, texnologiya liderliyi, ISTE standartları, təhsil

Ключевые слова: директор школы, технологическое лидерство, стандарты ISTE, образование

Key words: school leadership, technology leadership, ISTE standards, education

Texnologiya sözünün etimoloji mənşəyinə nəzər saldıqda bu, yunanca sənət, bacarıq mənasını verən “techne” və elm mənasını verən “logia” sözlərinin birləşməsindən əmələ gəlmiş sözdür [4, s.43]. Texnologiya gündəlik həyatı asanlaşdırmaq üçün məlumatların funksionallaşdırılmasıdır. Başqa sözlə, xam məlumatları emal edərək elmin istehsal etdiyi məlumatları fərdlər və cəmiyyətlər üçün əlçatan edən, həmçinin elmin tətbiqini təmin edən intizamdır. Texnologiya ehtiyaclar yaratmaq və ehtiyacları ödəmək üçün istifadə olunan çoxfunksiyalı instrumental alət kimi müəyyən oluna bilər [6, s.37].

Gündəlik həyatın hər sahəsində istifadə olunan texnologiya, təhsil sahəsinə təsiri qaçınılmazdır. İnsan həyatının ayrılmaz hissəsinə çevrilmiş təhsil və texnologiya bir-biri ilə qarşılıqlı əlaqədədirlər. Belə ki, təhsil insanlara öz qabiliyyət və güclü tərəflərini kəşf etməyə kömək edir, texnologiya isə ortaya çıxan qabiliyyət və güclü tərəflərin daha səmərəli istifadə edilməsini dəstəkləyir [5, s.15].

Təhsil müəssisələri bilik və texnologiyanın istehsalçısı, eyni zamanda istifadəçisi rolunda çıxış etdikləri üçün məktəb direktorları da məktəblərdə bilik və texnologiyanın istifadəsini və istehsalını təmin edən şəxslər olmalıdır. Məktəb direktorlarının təhsil texnologiyalarının istifadəsi və təmin edilməsi ilə bağlı texnologiya lideri rolları informasiya cəmiyyətində mühüm anlayışlardan birinə çevrilmişdir. Günümüzün təhsil idarəçilərindən texnologiyadan təhsili dəstəkləmək və zənginləşdirmək üçün istifadə edən və başqalarını istifadə etməsinə təşviq edən fərdlər olması gözlənilir [2, s.15]. Tanzer [2004] tərəfindən texnologiya lideri “təşkilatı texnologiyadan istifadə üçün təsir edən, yönləndirən və idarə edən; təşkilatda texnologiyadan səmərəli istifadə üçün lazımı motivasiyanı yaradan şəxs” kimi müəyyən edilmişdir. Bundan başqa texnologiya lideri, dövrün inkişaf və yeniliklərini izləyərək ehtiyac duyulan təhsil infrastrukturunu təşkil edən və idarə edən, həmçinin öyrənmə mühitini yaradan və bundan faydalanacaq insanları motivasiya edən şəxsdir [3, s.49].

Texnologiya liderliyinə müxtəlif təriflərin verilməsi liderin rol və məsuliyyətlərinin müəyyənləşdirilməsi və onların standartlaşdırılması ehtiyacını ortaya qoydu. Texnologiya liderinin rol və məsuliyyətlərini müəyyən

etmək və standartlaşdırmaq məqsədi ilə həyata keçirilmiş tədqiqatlardan biri mərkəzi ABŞ-da yerləşən Beynəlxalq Təhsil Texnologiyaları Cəmiyyəti (International Society for Education in Technology, ISTE) olmuşdur. ISTE tərəfindən İdarəçilər üçün Milli Təhsil Texnologiya Standartları (National Educational Technology Standards for Administrators, NETS-A) qəbul edilmişdir. NETS-A Standartları, ali təhsil istisna olmaqla, bütün təhsil səviyyələrində məktəb direktorlarının effektiv texnologiya lideri olmaq üçün sahib olmalı olduğu bilik və bacarıqları müəyyən edir [1, s.20].

NETS-A texnologiya liderlərini, müəllimləri və şagirdləri texnologiya tərəfindən yenilənən və dəyişən, gələcəyə hazırlayan global standartdır [6, s.44]. NETS-A standartlarında müəyyən edilən bilik və bacarıqlara sahib məktəb direktorları informasiya cəmiyyətində məktəb modelini dərk edərək dəyişikliyi həyata keçirən və idarə edən, məktəblərin ehtiyaclarını texnoloji resurslarla qarşılaya bilən, səmərəliliyi artırmaq üçün həll yolları tapa bilən və məktəbin gələcəyi üçün qərarlar qəbul edən şəxslərdir [7].

Məktəb rəhbərlərinin təhsil texnologiyası sahəsindəki bilməli olduqları və onların rolları ilə bağlı təkliflər verən NETS-A 2002-ci ildə nəşr olunan standartları altı başlıq altında toplamışdır [7]:

1. Liderlik və vizyon
2. Öyrənmə və öyrətmə
3. Səmərəlilik və peşəkar təcrübə
4. Dəstək, idarəetmə və əməliyyatlar
5. Ölçmə və qiymətləndirmə
6. Sosial, hüquqi və etik mövzular.

NETS-A standartları 2009-cu ildə ISTE tərəfindən yenidən qiymətləndirilmiş və bəzi dəyişikliklər edilərək yenilənmiş, beş başlıq altında toplanmışdır [8]:

1. Vizyoner liderlik
2. Rəqəmsal dövr öyrənmə mədəniyyəti
3. Peşəkar təcrübədə mükəmməllik
4. Sistemli inkişaf
5. Rəqəmsal vətəndaşlıq

ISTE [2023] tərəfindən mövcud texnologiya liderlik standartları aşağıdakı kimi müəyyən edilmişdir: [9]

1. Bərabərlik və Vətəndaşlıq Müdafiəçisi: Liderlər texnologiyadan istifadə edərək bərabərlik, iştirak və rəqəmsal vətəndaşlıq təcrübələrini artırırlar. Təhsil rəhbərləri:

- Bütün şagirdlərin öyrənmə ehtiyaclarını qarşılamaq üçün texnologiyadan fəal şəkildə istifadə edən bacarıqlı müəllimlərə sahib olmalarını təmin edir;

- Bütün şagirdlərə orijinal və cəlbedici öyrənmə imkanlarına qatılması üçün lazım olan texnologiya və əlaqə imkanlarını təmin edir;

- Onlayn resursları tənqidi qiymətləndirərək, rəqəmsal alətlərdən istifadə edərək rəqəmsal vətəndaşlığı modelləşdirir;

- Texnologiyadan təhlükəsiz, etik və hüquqi istifadə daxil olmaqla, məsuliyyətli davranışın təşviq edilməsini təmin edir.

2. Vizyoner planlayıcı: Liderlər öyrənməni texnologiya ilə inteqrasiya etmək üçün vizyon, strateji plan və qiymətləndirmə dövrü yaradırlar. Təhsil rəhbərləri:

- Şagird nailiyyətlərini yaxşılaşdırmaq, texnologiyadan istifadə üçün ortaq vizyon hazırlayır və təhsilin maraqlı tərəflərini vizyona cəlb edir;

- Texnoloji öyrənməni təkmilləşdirmək üçün strateji plan yaratmaqla ortaq vizyona əsaslanan məqsəd qoyur;

- Strateji planda irəliləyişin qiymətləndirilməsi, dərslərin təşkili, təsirin ölçülməsi və texnologiyadan istifadə etməyi öyrənmək üçün effektiv yanaşmaları qiymətləndirir;

- Plana daxil olan məlumatları toplayır, nailiyyətləri qeyd edir və davamlı əlaqə üçün maraqlı tərəflərlə səmərəli ünsiyyət qurur;

- Digər təhsil liderləri ilə öyrənilən ən yaxşı təcrübələri, çətinlikləri və texnologiya ilə öyrənmənin təsirini paylaşırlar.

3. Liderin səlahiyyətəndirilməsi: Liderlər tədris və öyrənməni zənginləşdirmək üçün müəllim və şagirdlərin innovativ üsullarla texnologiyadan istifadə etmək səlahiyyətinə malik olduğu bir mədəniyyət yaradırlar. Təhsil rəhbərləri:

- Müəllimlərə peşəkar liderlik bacarıqlarını inkişaf etdirməkdə və onların peşəkar öyrənmələrini davam etdirmək üçün dəstək verir;

- Şagirdlər və müəllimlər üçün ISTE standartlarını tətbiq etmək üçün müəllimlərin güvən və kompetensiyalarını inkişaf etdirir;

- Rəqəmsal alətləri araşdırmaq və sınaqdan keçirmək üçün vaxt və məkan təmin edən innovativ və əməkdaşlıq mədəniyyətini ruhlandırır;

- Fərdi şagirdlərin müxtəlif öyrənmə, mədəni və sosial-emosional ehtiyaclarına cavab verən öyrənmənin inkişafı üçün texnologiyadan istifadə etməkdə müəllimləri dəstəkləyir;

- Real vaxt rejimində şagirdlərin inkişafını fərdiləşdirilmiş, hərəkətli görünüşünü təmin edən öyrənmə qiymətləndirmələrini inkişaf etdirir.

4. Sistem dizayner: Liderlər öyrənməni dəstəkləmək üçün texnologiyadan istifadəni saxlamaq və davamlı olaraq təkmilləşdirmək üçün komandalar və sistemlər yaradırlar. Təhsil rəhbərləri:

- Strateji planın həyata keçirilməsi üçün maraqlı tərəfləri əməkdaşlıq içində möhkəm infrastruktur və sistem yaratmağa istiqamətləndirir;

- Tədris prosesində texnologiyadan səmərəli istifadəni dəstəkləmək üçün resursların gələcək tələbatı ödəmək məqsədilə kifayət qədər və genişləndirilə bilən olmasını təmin edir;

- Şagirdlərin və işçilərin effektiv məxfilik və məlumatların idarə edilməsi siyasətlərinə əməl etmələrini təmin etməklə məxfilik və təhlükəsizliyi təmin edir;

- Strateji baxışı dəstəkləyən tərəfdaşlıqlar quraraq öyrənmə üçün əsas prioritetlərə nail olur və fəaliyyətləri təkmilləşdirir.

5. Əlaqəli şagird: Liderlər özləri və başqaları üçün davamlı peşəkar öyrənməni modelləşdirir və dəstəkləyirlər. Təhsil rəhbərləri:

- İnkişaf etməkdə olan texnologiyalar, innovasiyalar və irəliləyişlərdən xəbərdar olmaq üçün hədəflər qoyur;

- Digər peşə sahibləri ilə əməkdaşlıq edərək öyrənmək və onlara mentorluq etmək üçün peşəkar öyrənmə şəbəkələrində müntəzəm iştirak edir;

- Şəxsi və peşəkar inkişafı dəstəkləyən əks etdirici təcrübələrdə müntəzəm iştirak etmək üçün texnologiyadan istifadə edir;

- Dəyişikliyə rəhbərlik etmək və istiqamətləndirmək üçün lazım olan bacarıqları inkişaf etdirir, təkmilləşən sistemləri və texnologiyanın öyrənməni necə yaxşılaşdırma biləcəyi haqqında davamlı təkmilləşmə düşüncəsi yaradır.

Beləliklə, məktəb direktorundan texnologiya liderlik rollarının effektiv şəkildə həyata keçirməsi üçün məktəbdə və xaricində maraqlı tərəflərlə əməkdaşlıq etməsi, texnologiyanın səmərəli istifadəsinə yönəlmiş proqramlarda iştirak etməsi və məktəbdəki maraqlı tərəflərin iştirakına dəstək verməsi, texnologiyanın uğurlu istifadəsinə yönəlmiş araşdırmalar aparması və rəqəmsal mədəniyyət anlayışının məktəbə daxil etməsi gözlənilir.

Ədəbiyyat

1. Demiraçan, A. (2019), *Okul yöneticilerinin teknoloji liderliği stratejileri ile yenilik yönetimi yeterlik inançları arasındaki ilişkinin incelenmesi*, Edirne, 110 s.
2. Dülğar, M (2020), *Okul yöneticilerinin teknoloji liderliği öz-yeterlikleri üzerine bir çalışma*, İstanbul, 84 s.
3. Gürsel, R. S. (2020), *Okul yöneticilerinin teknoloji liderliği yeterlilikleri ile medya ve teknoloji kullanımı ve tutumları arasındaki ilişki*, İstanbul, 154 s.
4. Özbatan, A. (2020), *Okul yöneticilerinin teknoloji liderliği rollerini yerine getirme düzeyleri*, Aydın, 120 s.
5. Teke, S. (2019), *Okul yöneticilerinin teknoloji liderliği rollerinin öğretmen görüşleri doğrultusunda değerlendirilmesi*, İstanbul, 190 s.
6. Tülgen, Ş. (2021), *Okul yöneticilerinin 21. yüzyıl becerileri ile teknoloji liderliği davranışlarının incelenmesi: Yüksek lisans tezi*, Karamanm, 150 s.

7. ISTE. (2002). *ISTE National Educational Technology Standarts (NETS) and Performance Indicatorsfor Administrator.* www.iste.org:https://id.iste.org/docs/pdfs/nets-for-administrators-2002_en.pdf?sfvrsn=2
8. ISTE. (2009). *ISTE National Educational Technolgy Standards (NETS) for Administrators.* [https://cdn.iste.org/www-root/Libraries/Images/Standards/Download/ISTE%20Standards%20for%20Administrators%2C%202009%20\(Permitted%20Educational%20Use\).pdf](https://cdn.iste.org/www-root/Libraries/Images/Standards/Download/ISTE%20Standards%20for%20Administrators%2C%202009%20(Permitted%20Educational%20Use).pdf)
9. ISTE **STANDARDS: EDUCATION LEADERS**
<https://www.iste.org/standards/iste-standards-for-education-leaders>

S.İ.Məmmədخانова
Azərbaycan Dövlət Pedaqoji Universiteti
sabina.mammadxanova@gmail.com

STEAM TƏHSİL YANAŞMASININ İXTİSASIN SEÇİLMƏSİNDƏ ƏHƏMİYYƏTİ

Xülasə

Bu məqalənin əsas məqsədi STEAM (elm, texnologiya, mühəndislik, sənət və riyaziyyat) təhsilinin nə olduğunu və bu təhsilin şagirdlərin həm gündəlik, həm də akademik öyrənməsində necə təsir etdiyini, eyni zamanda STEAM yanaşmasının ixtisas seçimində nə kimi rol oynadığını göstərməkdir. Məqalədə problemlə bağlı müxtəlif ədəbiyyat təhlil edilmiş, yeni yanaşmalar haqqında fikirlər əsaslandırılmışdır. Aparılan araşdırmalar əsasında STEAM təhsil yanaşmasının ənənəvidən fərqli olaraq şagirdlərə daha əyləncəli bir öyrənmə mühiti təqdim etdiyi görülməkdədir. Əvvəllər STEM olaraq meydana çıxan bu yanaşmanın sonradan daha təkmilləşdirilərək sənətin əlavə olunması ilə STEAM halına salınması təhsilin keyfiyyətinin daha da yaxşılaşmasına səbəb olmuşdur. Eyni zamanda məqalədə STEAM təhsil yanaşmasında sənətin əhəmiyyəti haqqında ətraflı məlumat verilmiş və bu komponentin şagirdlərin əyləncəli öyrənməsində xüsusi əhəmiyyət göstərdiyi vurğulanmışdır. Belə ki, aparılan araşdırmalar bu sahədə bilik və bacarıqların artırılmasının təkcə fərdlərin şəxsi inkişafında deyil, eyni zamanda ölkənin dünya ilə rəqabət mühitində olmasına da müsbət təsir göstərdiyi nəticəsinə gəlinmişdir.

ВАЖНОСТЬ ОБРАЗОВАТЕЛЬНОГО ПОДХОДА STEAM ПРИ ВЫБОРЕ СПЕЦИАЛЬНОСТИ

Резюме

Основная цель этой статьи - показать, что такое образование STEAM (наука, технология, инженерия, искусство и математика) и как оно влияет на повседневное и академическое обучение студентов, а также роль подхода STEAM в выборе профессии. В статье анализируется различная литература, связанная с проблемой, обосновываются представления о новых подходах. На основании исследования видно, что образовательный подход STEAM предлагает учащимся более увлекательную среду обучения, чем традиционная. Этот подход, ранее выступавший как STEM, позже был доработан и превратился в STEAM с добавлением искусства, что привело к дальнейшему повышению качества образования. В то же время в статье представлена подробная информация о важности искусства в образовательном подходе STEAM и подчеркивается важность этого компонента в увлекательном обучении учащихся. Таким образом, проведенное исследование позволило сделать вывод о том, что повышение знаний и умений в данной сфере положительно влияет не

только на личностное развитие личности, но и на конкурентную среду страны с миром.

THE IMPORTANCE OF THE EDUCATIONAL APPROACH OF STEAM PRIVY CHOOSING A SPECIALTY

Summary

The main purpose of this article is to show what STEAM (Science, Technology, Engineering, Arts and Mathematics) education is and how it affects students' daily and academic learning, as well as the role of STEAM approach in career choice. In the article, various literatures related to the problem are analyzed, ideas about new approaches are substantiated. Based on the research, it is seen that the STEAM education approach offers students a more fun learning environment than the traditional one. This approach, which previously appeared as STEM, was later refined and turned into STEAM with the addition of art, which led to further improvement in the quality of education. At the same time, the article provides detailed information about the importance of art in the STEAM educational approach and emphasizes the importance of this component in the fun learning of students. Thus, the conducted research has come to the conclusion that increasing knowledge and skills in this field has a positive effect not only on the personal development of individuals, but also on the country's competitive environment with the world.

Açar sözlər: STEAM, STEM, sənət, əyləncəli öyrənmə, yaradıcılıq

Ключевые слова: STEAM, STEM, искусство, увлекательное обучение, творчество

Key words: STEAM, STEM, art, fun learning, creativity

Bilirik ki, daima dəyişən dünyada yaranan hər hansı problemi aradan qaldırmaq üçün, yalnız bir sahədə deyil, eyni anda bir neçə elm sahəsinin inteqrasiyasına ehtiyac yaranmaqdadır. Elə bu səbəbdən də elmdə müxtəlif metodlardan istifadə olunur ki, bunlardan ən geniş yayılanı STEAM təhsil yanaşmasıdır. Əvvəllər bu termin STEM olaraq gündəmə gəlmişdir və ilk dəfə Ramaley tərəfindən 2001-ci ildə, ABŞ-da elmə təqdim edilmiş və qısa müddət ərzində populyarlıq qazanmışdır. STEM, Science, technology, engineering və mathematics sözlərinin baş hərflərini istifadə etməklə yaranan bir təhsil yanaşmasıdır [7, s.2].

Aparılan çoxsaylı araşdırmalar nəticəsində STEM yanaşmasının tam olmadığı və onda hansısa bir hissəsinin çatışmadığı əsaslandırılmışdır. Belə ki, 4 fənnin inteqrasiyasından ibarət olan bu yanaşma yaradıcılıq cəhətdən tam əhatə olunmamışdır. Elə bu səbəbdən də STEM yanaşmasının STEAM kimi qəbul olunmasının zəruriliyi vurğulanmışdır. Burada əlavə olunan “A”, STEM-də sənətin önəmini özündə əks etdirir. STEAM termininə ilk dəfə Florida İncəsənət Təhsili Assosiasiyasının hesabatında rast gəlinmişdir [7, s.2]. Whnn və Haris sənət elementinin vacibliyinə görə digər 4 fəndən geri qalmadığını

ifadə etmişdir. Leonardo da Vinçi, Əl-Cəzari, Albert Eynşteyn və Stiv Cobs kimi bir çox tanınmışların həyatına nəzər saldıqda aydın olur ki, bu insanlar yalnız hər hansı bir elm sahəsi ilə deyil eyni zamanda sənət ölçüsü ilə də məşğul olmuşlar [2, s.309]. STEM təhsil yanaşmasına sənətin əlavə olunmasının ən əsas səbəblərindən biri də müxtəlif peşə sahiblərinə çoxlu iş imkanlarının təqdim olunmasıdır.

Sənət, müəllimlər proqramının rəqibləri arasında olan kreativlik və yaradıcılıq sahələrinə də bir alternativdir. Sənət, insanların qələbələri ilə fəaliyyət göstərməyə və onların fərqli düşüncələrinə kömək edir. Bu da, tələbələrin yeni ideyaların yaranması və inkişaf etdirilməsi üçün daha bir-birinə bağlı və şüurlu bir təşviq və ortam yaradır. Hər hansı bir innovativ fikrin yaradılması üçün, tələbələrin əsas məsuliyyəti onların qələbələridir. Sənət, tələbələrin yaradıcılığı və təcrübələri ilə əlaqələndirilən bir çox sahəyə keçid etməyə kömək edir. Bu da, tələbələrin daha kompleks və fərqli problemlərə baxmağını təmin edir və onları yeni ideyaların yaranması və inkişaf etdirilməsi üçün təşviq edir. Nəticə olaraq, sənətin STEAM təhsilində əhəmiyyəti göz ardı edilməməlidir. Sənət, tələbələrin kreativlik və innovativ düşüncələrini inkişaf etdirməyə və onların müxtəlif sahələrdə təcrübə qazanmağa kömək edir. Sənət, tələbələrin mənəvi və intellektual inkişafına da təsir edir və onların insanlıq üçün ən faydalı fikirləri inkişaf etdirmələrini təmin edir.

STEAM və STEM arasındakı fərqə dair tarixdə bir sıra dəlillərə rast gəlmək mümkündür. Bu yanaşmanı dəstəkləyən ölkələr arasında bir sıra fərqlər olmasına baxmayaraq onların hər biri STEAM yanaşmasında “A”-nın önəmini vurğulamaqdadır. Dünya tarixinin ən tanınmış alimlərindən olan Albert Eynşteynin sənətə olan bağlılığı hər kəsə məlumdur. Belə ki, o skripka həvəskarı idi və həyatının sonuna yaxın zamanlarda Eynşteynin sol əlində olan cəldlik azalmağa başladı və bununla da o, artıq skripka ifa edə bilmədi. Daha heç vaxt o skripkanı əlinə almadı. Bütün bunlara rəğmən o, sənətə və alətlərə olan istəyini heç bir zaman itirmədi. Dahi şəxsiyyətin çaldığı alətlə bağlı dediyi və tarixə düşən sözləri bunlardır: “Bilirəm ki, həyatımda ən böyük sevinc mənə skripkamdan gəlib” [12]. Göründüyü kimi bütün dünyada tanınan dahilərin bədi sahədə olan bacarıqlarının ortaya çıxarılması STEAM və STEM arasındakı ən böyük fərqlərdən biridir [4, s.14].

STEAM tərəfdarlarının STEM təhsilində bəyənmədiyi ünsürlərdən biri də onun sadəcə bir mövzuya yönəlik olmasıdır. Yəni STEM yanaşmasında şagirdlərin bir şəxsiyyət kimi istedadlarına, yaradıcılıq bacarıqlarına önəm verilmir. Bunun əksinə olaraq STEAM-i dəstəkləyən tərəfdarlar isə bütün öyrənilənlərin mərkəzində sənətin olmasını zəruri hesab edirlər. Bundan başqa əlavə olunan bu sənət terminin gələcək nəsillərin biznes sahəsindəki uğurlarında da önəmli olacağı düşünülür. Buna səbəb isə STEAM yanaşmasının öyrəniləri yüksək ünsiyyət bacarıqları ilə təmin etməsidir ki,

bunun sayəsində də onlar gələcəkdə hər hansı bir biznes əlaqələri quran zaman qazandıqları bu ünsiyyət bacarıqları sayəsində böyük uğurlar əldə edə biləcəklər [4, s.13].

STEAM yanaşmasının meydana gəlməsinin bir digər səbəbi isə şagirdlərin əksəriyyətinin STEM metodunun əsasını təşkil edən fənlərə olan marağın az olmasıdır. Bu səbəbdən də fənləri tədris edən müəllimlərin məzmunu saxlamaq şərti ilə şagirdlərə həmin fənləri öyrətmək üçün müxtəlif əlverişli üsullara ehtiyac yaranmışdır. Və bununla da STEM-a sənətin əlavə olunması ilə şagirdlərin sözü gedən fənlərə olan marağını artırmaq mümkün olmuşdur. Jolly qeyd edir ki, STEM metodu daha çox riyaziyyat və elm sahələrinə diqqət yetirdiyi halda, STEAM yanaşması “sənət”, kompüter qrafikası, dizayn, yaradıcı düşüncə, araşdırma zamanı isə daha əyləncəli bir şəkildə problem həll etməyi hədəfləməkdədir [9, s.2].

STEAM-ə sənət komponentinin daxil edilməsinin şagirdlər və müəllimlər üçün əhəmiyyətini vurğulayanlardan biri də Taylor olmuşdur. Taylor qeyd edir ki, sənət şagirdlərin təxəyyül, müşahidə, problem həll etmə, yaradıcılıq və qərar qəbul etmə kimi bacarıqlarının üzə çıxarılmasında vacib rol oynamaqdadır [9, s.8].

Park, Sim, Han və Baek qeyd edir ki, sözü gedən təhsil yanaşması təhsil komponentləri ilə motivasiyanı bir araya gətirərək şagirdlərin hər hansı bir mövzunu müstəqil öyrənmələrini təmin edir. Eyni zamanda onlar sadəcə bunu öyrənməklə kifayətlənmir, həmçinin öyrəndikləri mövzunun tətbiqini də təcrübələr vasitəsilə həyata keçirmiş olurlar. Bundan başqa onlar STEAM təhsil yanaşmasının 3 əsas tərkib hissədə qruplaşdırıldığını qeyd edirlər. Bu komponentlər aşağıdakılardır: [9, s.9]

a) yaradıcı dizayn b) emosional toxunma c) məzmunun konsolidasiyası və inteqrasiyası.

- Yaradıcı dizayn dedikdə şagirdlərin öz təxəyyül bacarıqlarını istifadə edərək hər hansı bir məsələnin həlli prosesi başa düşülür. Əməkdaşlıq bacarıqları və yeniliklərə açıq olmaq yaradıcı dizayn komponentinin əsasıdır. Burada qeyd olunan əməkdaşlığın məqsədi şagirdləri bir komanda halında işləməyə yönləndirmək və onların daha çox fikir mübadilələrində iştirakını təmin etməkdir.

- Emosional toxunma dedikdə şagirdlərin hər hansı bir öyrənmə mühitində motivasiya və xüsusi həvəs göstərdikləri bir mövzu olduğu zaman intellektual məmnunluq və yüksək nailiyyət hiss etdikləri və onlara müsbət nəticələr verən öyrənmə təcrübələri kimi nəzərdə tutulur. Emosional toxunuş daha çox təlim-tədris prosesində diqqətdən kənar qalan məsələlərə nəzər salır.

- Və son olaraq məzmun konsolidasiyası və inteqrasiyası dedikdə isə hər hansı bir araşdırmanın məzmununun real həyatla əlaqələndirilməsi başa düşülür.

STEAM yanaşmasının komponentlərinin necə ifadə ediləcəyi ilə bağlı Yakmanın fikri aşağıdakı formada verilmişdir: “Yaşadığımız dünyada İncəsənət və Riyaziyyatı anlamadan, mühəndislikdəki araşdırma və inkişafın bir çoxunu reallaşdıran, texnologiyasız elmi anlaya bilmərik. Bu ifadə aşağıdakıların uyğunlaşdırılmasıdır. Texnologiya və mühəndislik tədqiqatları təbiət elmləri tədqiqatları olmadan mümkün deyil. Bu ardıcılıqla əsas bir riyaziyyat anlayışı olmadan dərinlən anlaşılmaqdadır” [10, s.17]. Yakmanın əsas məqsədlərindən biri təhsilin bütün sahələrini daha dərinlən təsnif etməklə onların əslində bir-biri ilə yaxından əlaqəli olduğunu göstərməkdən ibarətdir. Buna əsasən o bir sıra araşdırmalar aparmışdır ki, aşağıda qeyd olunan təsnifatlar bu araşdırmaların nəticəsidir: [10, s.18].

Elm: Biologiya, biokimya, kimya, geologiya, fizika, tədqiqat və kosmos, biotexnologiya və biotibb.

Texnologiya: Kənd təsərrüfatı, tikinti, rabitə, informasiya, emal, tibb, güc və enerji, istehsal və daşınma.

Mühəndislik: Aviasiya, kənd təsərrüfatı, memarlıq, kimya, mülki, kompüter, elektrik, ətraf mühit, maye, sənaye və sistemlər, materiallar, mexanika, dəniz və okean.

Riyaziyyat: Cəbr, riyaziyyat, ünsiyyət, məlumatların təhlili və ehtimal, həndəsə, ədədlər və əməliyyatlar, problemlərin həlli, səbəb və isbat, nəzəriyyə və triqonometriya.

İncəsənət: Gözəl, dil və liberal, motor və fiziki (o cümlədən təhsil, tarix, fəlsəfə, siyasət, psixologiya, sosiologiya, ilahiyyat və s.).

Mercin hesab edir ki, STEAM təhsil yanaşmasında sənət komponenti mövcud boşluğu doldurmaqla önəmli rol oynayır. Belə ki, sənət termini bir sıra elm sahələri ilə bağlıdır [3, s.32-33]. İncəsənət və STEAM arasındakı əlaqəyə dair çox saylı nümunələr vermək mümkündür. Məsələn, fizika, işıq, kimya və triqonometriya fotoqrafiyanın əsas öyrənmə sahələri kimi qeyd edilməkdədir. Bundan başqa kompüter qrafikası və ya oyunlar, həndəsə, proqram təminatı, riyazi təfəkkür və proqramlaşdırma kimi müxtəlif sahələr bədii bacarıqlar tələb edir [3, s.33].

İncəsənət komponenti, bir insanın ixtisas seçimi müddətində önəmli bir rol oynaya bilər. İncəsənət, yaradıcı ifadə və ifadələrə imkan verən bir sahədir. İnsanların hissələrini, düşüncələrini və ideyalarını ifadə etməyə kömək edir.

İncəsənət komponenti ixtisas seçimində önəmli ola bilər, çünki:

- Yaradıcılığı və ifadə bacarığını göstərir: İncəsənət, insanların yaradıcı düşünmə bacarığını və ifadə bacarığını göstərmələrinə imkan verir. Bu, ixtisas

seçimində fərqli yollarla ifadə etməyə, yenilikçi fikirlər gətirməyə və yaradıcı həllər tapmağa kömək edə bilər.

– Özünü ifadə etməyə kömək edir: İncəsənət, insanlara öz hisslərini, düşüncələrini və ideyalarını ifadə etmə imkanı verir. Bir kişi, özünü ifadə etmək və istedadını göstərmək üçün incəsənət sahəsindəki bacarıqlarından istifadə edə bilər.

– Yenilikçi düşünmə və problem həll etmə bacarığını inkişaf etdirir: İncəsənət sahəsi insanların yenilikçi düşünmə bacarığını və problem həll etmə bacarığını inkişaf etdirməsinə kömək edir. Bu, ixtisas seçimində, yaradıcı və fərqli perspektivlərə sahib olmağı təmin edə bilər.

– Empati və mənəvi dəyərləri gücləndirir: İncəsənət insanların başqalarının hisslərini və perspektivlərini anlamaq və təbliğ etmək üçün bir alətdir. Bu da empati yetənəyini gücləndirir və mənəvi dəyərləri vəziyyətlərini daha yaxşı başa düşməyə kömək edə bilər. Bu, ixtisas seçimində insanların başqaları ilə daha yaxşı əlaqə qurma və müxtəlif məsələləri qeyd etmək üçün istifadə edə biləcəyi bir bacarıq olaraq görülə bilər.

Mənəvi zövqlərə diqqət yetirilməsi, ixtisas seçimində önəmli bir rol oynaya bilər. İncəsənət, insanların mənəviyatını ifadə etmək və anlamaq üçün bir vasitədir. Bu, insanlara daxili rahatlıq və mənəvi təminlik hissi verməyə və həyat məqsədlərini və dəyərlərini tapmağa kömək edir. İncəsənət komponentinin ixtisas seçimindəki mənəvi zövqlərə olan əhəmiyyəti bir neçə cür özünü göstərə bilər:

– Mənəvi fəaliyyətlər insanın özünü inkişaf etdirməsinə kömək edir: İncəsənət sahəsi, insanların mənəvi hisslərini və inam sistemlərini ifadə etmələrini və müzakirə etmələrini təmin edir. Bu, insanların özünü daha yaxşı anlamağa və həyat məqsədləri və dəyərləri ilə uyğun ixtisas seçmələrini təmin edə bilər.

– Mənəvi dəyərləri olan bir məqsədin təmin edilməsinə kömək edir: İnsanlar, həyatlarında bir məqsədə və mənəvi dəyərlərə sahib olmaq istəyirlər. İncəsənət, bu mənəvi dəyərlərin ifadə edilməsini və məqsədlərin reallaşdırılmasını təmin edə bilər. İnsanlar, mənəviyyatları ilə uyğun olan bir ixtisas seçərək həyatlarında məqsədli və mənəvi əsaslı bir işlə məşğul olmağı hədəfləyə bilərlər.

– Mənəvi dəyərlərə sahib olan bir işin motivasiyasını artırır: Mənəvi dəyərlərə uyğun olan bir iş seçimi, insanların motivasiyasını artırır. İncəsənət, insanların mənəvi dəyərlərini dəstəkləyən və onları ifadə edən bir iş girişmələrinə imkan verir. Bu, işdə daha böyük keyfiyyət və məmnuniyyət hissini yaradır və dolayısı ilə daha uğurlu və məmnun bir karyera sürdülməyə kömək edir.

– Mənəvi dəyərlər insanın yaşam mənasını tapmasına kömək edir: İnsanlar, mənəvi dəyərlərini əsas alaraq özlərini daha qarşıda və yaxşı hiss edə

bilərlər. İxtisas seçimi, insanların mənəvi dəyərlərini əhatə edən bir sahədə çalışmaq və yaşamaq üçün bir fürsət yaradır.

Son olaraq, ixtisas seçimi yalnız maddi faydalara və həvəslərə dayanmamalıdır. İncəsənət komponentinin önəmi, insanların mənəvi dəyərlərini ifadə etməyə, mənəvi məqsədlərini realılaşdırmaya və insanlığa yararlı olmağa imkan verir. Mənəvi zövqlər və dəyərlər, insanın yaşamında anlam və mənasını tapmağa kömək edir və ixtisas seçimi bu məqsədlərə uyğun olmalıdır. İxtisas seçimi, bir tələbənin həyatında önəmli bir addımdır və müvəffəqiyyətli bir karyeranın inkişaf etməsinin əsasını təşkil edir. STEAM təhsili, tələbələrə geniş perspektivlər, fərqli sahələrə maraqlanmaq və onları araşdırmaq imkanı verir. Bu, onlara həm mənəvi, həm də praktik bilik və təcrübələrə malik olmağa imkan verir. STEAM təhsil modeli, tələbələri müxtəlif disiplinlər arasında bağlantı qurmağa vadar edir. İncəsənət və texnologiyanın birləşməsi, elmi araşdırma və mühəndislik sənətinin birlikdə işlənməsi ilə yeni və yaradıcı ideyaların meydana gəlməsi təmin olunur. Tələbələr bu yanaşma ilə problemləri daha yaradıcı bir şəkildə həll edə, alternativ həll yolunu tapa bilər, riyazi analizləri və incəsənət ifadələri ilə daha bərabər düşünə bilərlər. Bu da onlara inkişaf etmiş analitik və yaradıcı düşünmə yetenekləri verir. STEAM təhsil yanaşması, tələbələrin peşəkar istiqamətlər üzrə daha doğru seçimlər etmələrinə kömək edir. Tələbələr, fərqli STEAM sahələrindən olan müəllim əlaqələrinin olması və bu sahələrdə təcrübə qazanma imkanı əldə etməklə, öz maraqlarını və güclü tərəflərini daha yaxşı qiymətləndirə bilərlər. STEAM təhsili, onlara bu sahələrdəki real həyat təcrübələri ilə tanış olmağa imkan verir, bu da onlara həmin sahələrdə çalışmaq üçün uyğunluğunu daha yaxşı qiymətləndirmək imkanı verir. STEAM təhsili, iş dünyası tələbatları və inkişaf edən texnologiyalarla uyğunlaşmağı da təmin edir. İş dünyası günü-gündən dəyişir və texnologiyaların sürətli inkişafı müxtəlif sahələrdə yeni peşəkar imkanları yaradır. STEAM təhsil alan tələbələr, yeniliklərə açıq olmaq və texnologiyaların dəyişən tələbatlarına uyğunlaşmaq üçün daha yaxşı hazırlanırlar. Bu, onların daha konkurentli və arzulanan iş imkanlarına sahib olmalarını təmin edir. Bundan əlavə, STEAM təhsili, tələbələrə müxtəlif və tətbiqi məsələləri həll etməyə, yenilikçi fikirlər yaratmağa və yaradıcılıq bacarıqlarını inkişaf etdirməyə imkan verir. Bu, tələbələri problemləri fərqli perspektivlərdə qiymətləndirməyə, alternativ həll yolunu tapmağa və məhdudiyətləri aşmağa, sərfəli qılmağa kömək edir. Bu, onların analitik düşünmə və problem həll etmə yeteneklərini gücləndirir və onları hər cür peşəkar məsələlərlə üzləşdikdə daha müvəffəqiyyətli edir.

Nəticə olaraq, STEAM təhsil yanaşması, ixtisas seçimində əhəmiyyətli bir rol oynayır. Bu yanaşma, tələbələrə geniş perspektivlər, yaradıcılıq və problem həll etmə bacarıqlarını inkişaf etdirmək imkanı verir. Onlar müxtəlif STEAM sahələrində təcrübə qazanaraq, öz maraqlarını və güclü tərəflərini

daha yaxşı tanımaq üçün şans əldə edirlər. Bu, onlara daha müvəffəqiyyətli və məmnuniyyətverici bir karyera seçmək imkanı verir. STEAM təhsili, həm mənəvi, həm də praktik təcrübələrə malik olmağı təmin edir. Tələbələr laboratoriyalarda, texnologiya tətbiqi və yaradıcılıq mərkəzlərində praktika etmək imkanına sahib olur və bu onlara real dünya təcrübəsi verir. Beləliklə, ixtisas seçimi ilə bağlı daha doğru qərar vermələri üçün həmin sahələri həyatlarında təcrübə etmiş olurlar.

Bütün bu faktlar göstərir ki, STEAM təhsil yanaşması ixtisas seçimində əhəmiyyətli bir rol oynayır. Tələbələrə geniş bir perspektiv təmin edir, onların yaradıcı və analitik düşünmə bacarıqlarını gücləndirir, müxtəlif sahələrdə təcrübə qazandırır və onlara iş dünyasında rəqabətçi üstünlük qazandırır. STEAM təhsili, tələbələri sürətlə dəyişən texnologiyaların və peşəkar tələbatların qarşısında güclü və tətbiqi biliklərə malik etmək üçün hazırlayır.

Nəticə

Məqalədə STEAM təhsil yanaşmasının nə olduğu, nəyə görə vacib olduğu və təhsildə necə töhfə verdiyi qeyd olunmaqdadır. Bundan əlavə məqalədə STEAM təhsilinin tarixinə də toxunulmuş və ilk olaraq STEM kimi meydana gələn təhsil yanaşmasının sonradan biraz da təkmilləşdirilərək sənətin əlavə olunması ilə STEAM halına salınması haqqında ətraflı məlumat verilmişdir. Eyni zamanda burada sənət komponentinin ixtisas seçimində oynadığı rol haqqında da geniş məlumat verilmişdir.

STEAM (Science, Technology, Engineering, Arts, and Mathematics) təhsil yanaşması, ixtisas seçimində əhəmiyyətli bir rola malikdir. İş dünyasının və texnologiyaların sürətlə dəyişdiyi bir dünyada, STEAM bilikləri özünəməxsus bir qüvvə və dəstək təmin edir. Aşağıda, STEAM təhsil yanaşmasının ixtisas seçimindəki əhəmiyyətini açıqlayaraq nəticələr verilmişdir:

- Texnologiya və mühəndislik bilikləri: STEAM, texnologiya və mühəndislik sahələrində biliklərin əldə edilməsinə fokuslanır. Bu, ixtisas seçənlərə əlavə fərdiyyətlər və perspektivlər təmin edir. Texnologiya ilə uyğunlaşan bir dünyada, texnoloji bacarıqların əldə edilməsi karyera perspektivlərini böyük ölçüdə artırır.

- Tədqiqat və yaradıcılıq: STEAM təhsil yanaşması, tədqiqat və yaradıcılığa diqqət yetirir. Bu, tələbələri problemləri həll etmək üçün yaradıcı düşünməyə və innovativ həllər axtarmağa sövq edir. İxtisas seçənlər, yaradıcı problemlərin öhdəsindən gəlmək və yenilikçi həllər təklif etmək bacarığını əldə edərək fərqli sahələrdə uğur qazana bilərlər.

- Həmsərfəli iş: STEAM, fərqli disiplinləri bir araya gətirən bir təhsil yanaşmasıdır. İxtisas seçənlərə bir mühəndis kimi texnologiyaların və problemlərin mühəndislik aspektlərini anlamaq və həmçinin həllər təklif etmək

üçün yaradıcı tərəfdən yanaşmağa imkan verir. Bu, fərqli sahələrdə işləmək üçün daha çox seçim imkanı yaradır.

- Məlumat texnologiyaları və rəqəmsal bacarıqlar: STEAM, məlumat texnologiyalarının əldə edilməsinə vurğu edir. STEAM yanaşması, rəqəmsal bacarıqlar, kodlaşdırma, verilənlər analizi və digər məlumat texnologiyaları ilə bağlı biliklərin inkişafını təmin edir. Bu, ixtisas seçənlərə işgüzar dünyasında daha geniş bir sahədə çalışmaq üçün imkan yaradır.

- Təcrübəli təlimat metodu: STEAM, təlimatı məsələlərə əsaslanan, təcrübəli və tətbiqi bir şəkildə həyata keçirən bir yanaşmadır. Bu, ixtisas seçənlərə praktiki təcrübə və həyatda tətbiq etmə imkanı verir. Həmçinin, STEAM yanaşması problem həll etmə, qrup işi və kommunikasiya bacarıqlarını dəstəkləyir, bu da ixtisas seçənlərin müxtəlif sahələrdə işləməyə hazırlaşmasına kömək edir.

- İş birliyi və kommunikasiya: STEAM, qrup işində iş birliyini təşviq edir və kommunikasiya bacarıqlarını gücləndirir. Bu, ixtisas seçənlərin müxtəlif disiplinlərdə çalışmaq üçün və başqaları ilə effektiv şəkildə əlaqə qurmaq üçün hazırlaşmasına yardım edir. İş yerində effektiv kommunikasiya, layihələr üzərində iş birliyi və qrup işi, problemlərin effektiv şəkildə həll edilməsi üçün əhəmiyyətlidir.

STEAM təhsil yanaşması, ixtisas seçənlərə fərqli sahələrdə uğur qazanmaq üçün daha geniş bir perspektiv və təcrübə təmin edir. Texnologiyaların inkişaf etdiyi bir dünyada, STEAM biliklərinin əldə edilməsi, ixtisas seçənlərin işgüzar dünyasında sərbəst və yaradıcı düşünmələri üçün zəruri olan vasitələri verir. Ayrıca, STEAM yanaşması onlara rəqəmsal bacarıqlar, iş birliyi, kommunikasiya və problem həll etmə yetərliyi kimi lazımı olan əlavə bacarıqlar təmin edir. STEAM təhsil yanaşması, ixtisas seçənləri müxtəlif karyera yolunda uğurlu olmağa hazırladır.

Son nəticələrə gələndə, STEAM təhsil yanaşması ixtisas seçimində çox önəmli bir rol oynayır. Bu yanaşma texnologiya, mühəndislik, rəqəmsal bacarıqlar, yaradıcılıq, tədqiqat və iş birliyi kimi əhəmiyyətli bilikləri və bacarıqları təmin edir. Bu da ixtisas seçənləri müxtəlif sahələrdə uğurlu olmaq üçün daha geniş imkanlara və perspektivlərə açır. STEAM təhsil yanaşması, təcrübəli təlimat metodu, praktiki təcrübə, problemləri həll etmə, kommunikasiya və iş birliyi bacarıqları kimi fərdiyyətlərin inkişafını təmin edir. Bu, ixtisas seçənləri iş dünyasında uğurlu olmaq üçün hazırladır və onlara müxtəlif sahələrdə karyera seçimləri üçün daha çox fürsətlər yaradır. Son zamanlarda texnologiya və innovasiyaların sürətlə inkişaf etdiyi bir dünyada STEAM təhsil yanaşması, ixtisas seçimi üçün ən uyğun və əhəmiyyətli bir seçimdir. Bu yanaşma, gələcəkdə işgüzar dünyasında nailiyyətli və müxtəlif sahələrdə çalışmağa hazır ixtisas seçənlər yetişdirməkdə böyük bir rol oynayır.

Ədəbiyyat

1. Ahmet Tekbıyık. 2021. Gültekin Çakmakcı. Fen bilimleri öğretimi ve STEM etkinlikleri.
2. Erdoğan, S.(2020). STEAM ve Sanat eğitimi ilişkisi. Selçuk Üniversitesi Sosyal Bilimler Enstitüsü Dergisi, 303-316. STEAM ve sanat eğitimi | Erdoğan | Selçuk Üniversitesi Sosyal Bilimler Enstitüsü Dergisi (SELCUK.EDU.TR).
3. Mercin, L. (2019). STEAM eğitiminde sanatın yeri. İnönü Üniversitesi Sanat ve Tasarım Dergisi, 9(19), 28-41. <https://dergipark.org.tr/tr/pub/iujad/issue/47468/514132>
4. Poyraz, Gizem, Tekin (2018). “STEM eğitimi uygulamasında Kayseri ili örneğinin incelenmesi ve uzaktan STEM eğitiminin uygulanabilirliği”. Yüksek Lisans Tezi. Anadolu Üniversitesi Sosyal Bilimler Enstitüsü, Eskişehir. <https://dergipark.org.tr/tr/pub/susbed/issue/61826/925118>.
5. Sevsem Ramazan 2021. Okul öncesi öğretmenlerinin erken çocuklukta STEM yaklaşımına yönelik görüşleri (uygulamalı bir çalışma). Çocuk gelişimi anabilim dali çocuk gelişimi yüksek lisans tezi. <Http://acikerisim.klu.edu.tr/xmlui/handle/20.500.11857/1488>
6. STEAM Eğitiminde Sanatın Önemi. STEAM eğitiminde sanatın önemi - viewsonic Library.
7. Ültay, N. , Emeksiz, N. & Durmuş, R. (2020). STEAM yaklaşımına ilişkin örnek bir uygulama ve uygulama hakkında öğrenci görüşleri. Fen Bilimleri Öğretimi Dergisi, 8(1), 1-17. Retrieved from <https://dergipark.org.tr/tr/pub/fbod/issue/71986/1157973>
8. Üret.A. (2019). STEM eğitiminin anaokuluna devam eden 5 yaş çocuklarının yaratıcılık düzeylerine etkisi. STEM eğitiminin anaokuluna devam eden 5 yaş çocuklarının yaratıcılık düzeylerine etkisi (yildiz.edu.tr).
9. Volkan Kahya, Zehra Özdilek. Alan Uzmanlarının STEAM eğitimi ile ilgili görüşleri. Atatürk Üniversitesi Kazım Karabekir Eğitim Fakültesi Dergisi, sayı 42, 2021. <https://dergipark.org.tr/en/pub/ataunikkefd/issue/63299/862411>
10. Yakman, G. (2008). “STEAM Education: an Overview of Creating a Model of Integrative Education”. Curriclum & Instruction: ISTEM Virginia Polytechnic and State University, Pulaski. https://www.researchgate.net/publication/327351326_STEAM_Education_an_overview_of_creating_a_model_of_integrative_education.
11. Zeynel Azkin (2019). STEAM (fen-teknoloji-mühendislik-sanat-matematik) uygulamalarının öğrencilerin sanata yönelik tutumlarına, STEAM anlayışlarına ve mesleki ilgilerine etkisinin incelenmesi. Yüksek Lisans Tezi Fen Bilimleri ve Teknolojileri Anabilim Dalı. https://acikbilim.yok.gov.tr/bitstream/handle/20.500.12812/99607/yokAcikBilim_10247655.pdf?sequence=-1.
12. STEAM Eğitiminde Sanatın Önemi - ViewSonic Library.

A.A.Əhmədova
Azərbaycan Dövlət Pedaqoji Universiteti
aytac.ahmedova1938@gmail.com

MÜASİR TƏHSİLDƏ SƏMƏRƏLİ İDARƏETMƏ VƏ ONU ŞƏRTLƏNDİRƏN AMİLLƏR

Xülasə

Məqalədə təhsilin idarə olunması prosesi və səmərəli idarəetmə anlayışı təhlil edilmiş, səmərəli idarəetmənin şərtlə şablonu təhlil edilmişdir. Səmərəlilik meyarlarına məktəbin idarəetmə rəhbərliyi, kadr ehtiyatları, tədrisin həyata keçirilməsi yolları və quruluşu, fasiləsiz təhsilin təmini, planlaşdırma fəaliyyəti, kollegiallığa riayət edilməsi, məktəbin ailə və ictimaiyyətlə həyata keçirdiyi birgə tədbirlər və s. daxildir.

Nəticə olaraq səmərəli idarəetmənin təşkili təhsil menecerlərinin araşdırmalı olduğu ilkin məsələ kimi idarəetmə işində əsas kriteriyaları özündə cəmləşdirir.

ЭФФЕКТИВНОЕ УПРАВЛЕНИЕ И ФАКТОРЫ СОВРЕМЕННОГО ОБРАЗОВАНИЯ

Резюме

В статье проанализированы процесс управления образованием и концепция эффективного управления, а также проанализирована модель эффективного управления. Критериями эффективности являются лидерство руководства школы, кадровые ресурсы, методы и структура обучения, обеспечение непрерывного образования, планирование деятельности, соблюдение коллегальности, совместная деятельность школы с семьей и обществом и др. включает в себя.

В результате организация эффективного управления включает основные критерии в управленческую работу как первоочередную проблему, которую должны исследовать менеджеры образования.

EFFECTIVE GOVERNANCE AND FACTORS IN MODERN EDUCATION

Summary

In the article, the parosis of education management and the concept of effective management were analyzed, and the conditional template of effective management was analyzed. Effectiveness criteria include the school's management leadership, personnel resources, methods and structure of teaching, provision of continuous education, planning activities, compliance with collegiality, joint activities carried out by the school with family and community, etc. includes.

As a result, the organization of effective management includes the main criteria in management work as a primary issue that education managers should investigate.

Açar sözlər: idarəetmə, təhsil, səmərəlilik

Ключевые слова: управление, образование, производительность

Key words: governance, education, productivity

Sosial tələbatların və ictimai münasibətlərin günü-gündən dəyişdiyi bir dövrdə səmərəlilik anlayışı müxtəlif cür çalarlara dönür. Hər il yeniləşən təhsil sferasında da bu diqqəti çəkəcək dərəcədə dəyişilir. Belə ki, müxtəlif dövrlərdə səmərəlilik əldəki imkanların üstü, nailiyyətlərin qazanılmasının ən asan yolu kimi səciyyələndirilir ki, bu da öz növbəsində dövrün dəyişən tələblərinə müvafiq dinamikada dəyişir. Səmərəlilik anlayışını təhlil etməzdən öncə bir məsələni diqqət mərkəzində saxlamaq lazımdır ki, bizim həyata keçirdiyimiz təhlillər indiyədək mövcud olmuş təhsil praktikasında əsaslanır və dövrün tələbi ilə uzlaşır. Ola bilər ki, 5-10 il müddətində təhsil praktikasında təhlillərin istiqaməti dəyişə, bu da köklü surətdə öz növbəsində səmərəlilik anlayışının dəyişilməsinə gətirib çıxarar.

Təhsil sistemində səmərəli idarəetmə bu fəaliyyətin yüksək səviyyədə həyata keçirilməsini tələb edir. Biz bunu birmənalı şəkildə təhlil edə bilmərik. Belə ki, təhsil sistemində idarəetmənin təşkili heç bir müəssisədə eyni struktura malik deyildir. Bizim əsas tədqiqatımız ümumtəhsil məktəblərinin üzərinə düşdüyü üçün biz tədqiqatımızı bu istiqamətdə davam etdirməyi daha məqbul hesab edirik. Ölkə üzrə məktəblərin idarəetmə fəaliyyətləri vahid məqsədə xidmət etsə belə, onların icrası bir-birindən öz spesifikasiyası ilə fərqlənir. Məktəblərin hər birinin inkişaf dinamikasından asılı olaraq idarəetmə strategiyası da ildən-ilə dəyişilir, yenilənir və təkmilləşir [2, s. 107].

Məktəbdə fəaliyyət göstərən ali idarəetmə orqanlarının işinin istiqaməti də bir-birindən fərqlənir. Bunun əsas səbəbi məktəbin müəllim kontingentinin fərqli olması, təhsil səviyyəsinin dəyişməsi, pedaqoji heyətin təhsil və pedaqoji təcrübəsindəki fərqlilik, məktəbin regional xüsusiyyəti, şagirdlərin sayı, məktəbin rəhbərliyinin pedaqoji-praktik təcrübəsi kimi mühüm amilləri əsas götürmək olar [1, s. 42]. Əgər dərs otağında olan 25 uşaq bir-birindən öz fərdi xüsusiyyətlərinə görə fərqlənilərsə, eyni fərq bir regionda yer alan məktəblərə də xasdır. Məhz buna görə də biz səmərəli idarəetməni bütün məktəblər üçün şablon formasında meyarlarla təqdim edə bilmərik. Hər bir məktəb özünəməxsus müvəffəqiyyət planı tərtib edərsə və bunu əsas strateji plan kimi reallaşdırmağa cəhd edərsə, o zaman öz idarəetməsində səmərəliliyə nail olmağa cəhd etmiş olar. Lakin, məktəblərdə bəzi şərtlər daxilində idarəetmə fəaliyyətini təşkil etməyə nail olunarsa, bu zaman biz səmərəlilik meyarlarını məhz bu şərtlərlə bağlaya bilərik.

Tədqiqat işimizi həyata keçirərkən məktəblərdə səmərəli idarəetmənin təşkilinə dair ilk tədqiqat işi kimi dəyərləndirilən 1969-cu ildə Böyük

Britaniyada Jacob Russon tərəfindən həyata keçirilən tədqiqatı araşdırdıq. O, öz eksperimentini həyata keçirərkən on iki il müddətində təşkil edilən məktəblər üzərində çalışmış və bu zaman səmərəli məktəblər layihəsini yaratmışdır. Bu layihədə məktəblərdə yalnız rəhbərlər deyil, ümumilikdə məktəb həyatı təhlil edilmişdir. Buraya bütövlükdə heyətin davranışı, dərsə olan münasibəti, məktəbdə rəğbətləndirmə və stimullaşdırma səviyyəsi, şagirdlərdə sərbəstlik dərəcəsi kimi səbəblər təhlil edilmişdir.

Səmərəlilik meyarları kimi məktəbin idarəetmə rəhbərliyi, kadr ehtiyatları, tədrisin həyata keçilməsi yolları və quruluşu, fasiləsiz təhsilin təmini, planlaşdırma fəaliyyəti, kollegiallığa riayət edilməsi, məktəbin ailə və ictimaiyyətlə həyata keçirdiyi birgə tədbirlər və s. götürülə bilər.

J.Russo Londonda həyata keçirdiyi tədqiqatdan sonra Amerikaya üz tutaraq burada da bir sıra layihələr həyata keçirdi. Bu layihələrdə əsasən səmərəli idarəetmənin tədqiqini kənarında saxlamamış, məktəb idarəetməsinin müxtəlif aspektləri üzrə araşdırmalar aparmışdır. O səmərəli idarəetmənin piramidasını tərtib etmiş və aşağıdakı meyarlarla müəyyən etmişdir [5, s. 129].

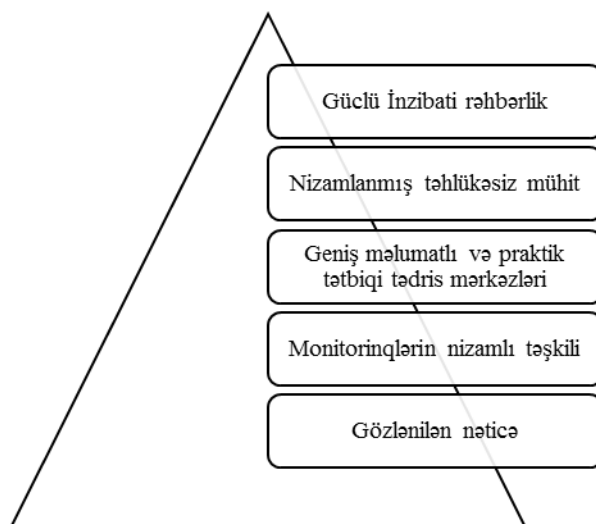

Cədvəl 1. Jacobs Russonun səmərəli idarəetmə piramidası

Məktəbin səmərəli idarəedilməsi ilə əlaqədar daha bir araşdırmanı Michael Dayol həyata keçirmişdir. 1991-ci ildə həyata keçirdiyi tədqiqatda səmərəli idarəetmənin yaranması üçün “şərtlər şablonu” hazırlamışdır. Həmin şərtlərə aşağıdakıları şamil etmişdir:

- Rəhbərlik fəaliyyətində liderlik;
- Pedaqoji heyətin idarə edilməsi;
- Şagird fəaliyyətinin istiqamətləndirilməsi;

➤ Əhatəli və praktik kurikulumun tətbiq edilməsi [6, s. 54].

Rəhbərlik fəaliyyətində liderlik. Liderlik elə bir qabiliyyətdir ki, bu qabiliyyət bütün rəhbərlərdə olmalıdır. Əks halda, rəhbərin kollektiv qarşısında nüfuzu aşağı olar, ona qarşı etinasızlıq yaranar. M.Dayol da araşdırmasını bu istiqamətdə götürmüş və rəhbərin fəaliyyətini yalnız idarəetmə ilə deyil, həm də liderlik qabiliyyəti ilə araşdırmışdır. Onun gəldiyi qənaətə əsasən əgər rəhbər liderliyi bacarmazsa, bu zaman kollektivin üzvlərindən kimsə bu fəaliyyəti öz öhdəsinə götürəcək. Liderlik potensialı olan-olmayan bir rəhbər əgər liderdən istifadə edə bilirsə, onu öz ideyalarına inandıra bilirsə, bu zaman idarəetməni ələ ala bilər və kollektivi düzgün istiqamətləndirə bilər [3, s.61]. Liderlik fəaliyyəti yalnız şəxsi potensialı ilə deyil, həm də nəzəri bilikləri bilməklə zənginləşdirilə bilər. Rəhbər idarəetmə nəzəriyyəsinə öyrənməklə həm idarəetmənin elmi-qanuni aspektlərini, həm də öz praktik bacarıqlarını inkişaf etdirmiş olar [7].

Pedaqoji heyətin idarəedilməsi. Təhsil müəssisəsinin inkişafında bütövlükdə rəhbərlik fəaliyyətinin əsas istiqaməti kollektivin idarə edilməsinə istiqamətlənir. M.Dayol öz tədqiqatında göstərir ki, əgər bir rəhbər kollektivdə səmərəli iş bölgüsünü apararsa, yəni onda təşkilati-koordinasiya qabiliyyəti yüksək səviyyədə olarsa, səmərəli idarəetməyə bir o qədər də, nail olmaq daha asan olar. Ümumiyyətlə pedaqoji kollektivin yüksəlişi şagird kollektivinin yüksəlişi ilə nəticələnir. Bütün rəhbərlər bunu diqqət mərkəzində saxlamalı, idarəetmə işinin təşkilində, işlərin planlaşdırılmasında mütləq şəkildə müəllimlərin potensialını, ixtisas sahəsini, fərdi xüsusiyyətlərini, maraqlarını nəzərə almalıdırlar [3, s.42].

Şagird fəaliyyətinin istiqamətləndirilməsi. Səmərəli idarəetmənin nəticəsi şagirdlərin nailiyyət səviyyəsi ilə nəticələnir. Belə ki, rəhbər müəllimləri nə qədər çox öz işlərinə qarşı maraqlarını artırar, nə qədər çox onları şagirdlərinin inkişafına sövq etmiş olarsa, şagird kollektivi də bir o qədər inkişaf edir. Məktəb rəhbəri yalnız müəllim heyətinin deyil, həm də şagirdlərlə də əlaqədə olmalı, onları maraqlandıran məsələlər üzərində müzakirələr aparmalı, onların təklif və iradlarını nəzərə almalıdır. Övlad evin aynası olduğu kimi, şagird də mələyin aynasıdır. Rəhbərlər bu aspektdən onlara öz övladları kimi yanaşmalı, qayğı göstərməli, onların inkişafı üçün tədbirlər həyata keçirməlidirlər [4, s.132].

Əhatəli və praktik kurikulumların tətbiqi. Kurikulumların tətbiqinə nəzarət bir başa rəhbərliyin üzərinə düşən məsuliyyətdir. Çünki, şagirdlərin keyfiyyətli nəticəsi məhz bu aspektdən asılıdır. Məktəb rəhbərləri öz növbəsində yalnız pedaqoji heyəti şagirdlərin təlim-tərbiyə fəaliyyətindəki bihəviorist yanaşmaları deyil, həmçinin nəzəri bilikləri nə dərəcədə mənimsədiklərinə nəzarət etməlidirlər. Əhatəli kurikulum dedikdə, burada bütün şagird kütləsini əhatə edən (regiondan asılı olmayaraq) kurikulum

nəzərdə tutulur. Onların icrasına nail olmaq üçün rəhbərlik öz növbəsində müəyyən işlər sistemini yaratmalıdır. Bu sistem səmərəli təşkilə xidmət etməli, onu inkişaf etdirməlidir.

Ədəbiyyat

1. Ağayev Ə.Ş. *Təhsilin konseptual problemləri*. Bakı: Mütərcim, 2008, 231 s.
2. Bağırov Ə. *Azərbaycan məktəbi: reallıq və yeniləşmə imkanları*. Bakı: ADPU, 2008, 264 s.
3. Cabbarov R.H. *Təhsil müəssisələrinin idarə edilməsinin yeni metodları*. Bakı: Mütərcim, 2016, 302 s.
4. Zamanova M.N. *Təhsildə keyfiyyətin sistemli idarə edilməsi*. Bakı: Mütərcim, 2018, 354 s.
5. A.E.Gate. *Managment and education: today and tomorrow. Teas exp. Canada 2016 y.* 421 p.
6. Факторович А.А. «Субъектно-педагогический менеджмент качества образовательного процесса в вузе». *Журнал «Педагогика»*, №10, 2008, стр.54-Internet resusrları.
7. <http://portal.edu.ax/index.php?r=article/item&id=1181&mid=0&lang=ax/>

J.S.Sultanzadə
Azərbaycan Dövlət Rəssamlıq Akademiyası
jale.sultanzade@gmail.com

XALQ RƏSSAMI RAFİQ MEHDİYEVIN RƏNGKARLIQ ƏSƏRLƏRİNİN BƏDİİ CƏHƏTLƏRİ

Xülasə

Məqalədə Azərbaycanın xalq rəssamı Rafiq Mehdiyevin yaradıcılığında özünə məxsusluğu ilə fərqlənən rəngkarlıq əsərlərinin bədii təsvir və təhlili öz əksini tapmışdır. Rəssam qrafika sahəsində yaratdığı əsərlərlə yanaşı həmçinin də rəngkarlıq sahəsinə üstünlük vermişdir.

R.Mehdiyev Azərbaycan təsviri incəsənətində lirik illüstrasiyanın, mənzərə janrının mahir yaradıcılarından biridir. Respublikamızın bütün bölgələrində olan, müşahidələrini yaradıcılıq süzgəcindən keçirən fırça ustası bədiiyə, fikrini əlvan rənglərlə təsirli təqdim etməyə əsas diqqət yetirir. Sərgilərdə nümayiş etdirilən “Üzümyiğanlar”, “Təzə xəbər”, “İstirahət”, “Natiürmort” adlı əsərləri maraqla qarşılanmışdır. “Çay yarpağı yiğanlar” tablosunu o, Lənkərana ezamiyyətlərindən sonra yaratmışdır. Əsərdə kənd həyatı, əmək adamları olduqca təbii, inandırıcı təsvir olunmuşdur. Ümumiyyətlə, Rafiq müəllim əmək mövzusunda onlarla əsər işləyib. Onların ən yaxşı məziyyəti ondadır ki, rəssam kənd mühitini, məişətini, gözəl mənzərələri ətrafında təsvir etmişdir. O, müraciət etdiyi mövzunu lirik planda canlandırان mahir sənətkarlardan biridir.

ХУДОЖЕСТВЕННЫЕ АСПЕКТЫ ЖИВОПИСНЫХ ПРОИЗВЕДЕНИЙ НАРОДНОГО ХУДОЖНИКА РАФИГА МЕХДИЕВА

Резюме

В статье дано художественное описание и анализ живописных произведений народного художника Азербайджана Рафига Мехдиева, отличающихся своей оригинальностью. Помимо созданных им работ в области графики, художник также отдавал предпочтение области живописи.

Р.Мехдиев является одним из искусных создателей лирического иллюстративно-пейзажного жанра в азербайджанском изобразительном искусстве. Мастер кисти, побывавший во всех регионах нашей республики, пропускает свои наблюдения через творческий фильтр, и делает акцент на художественности и эффектности подачи своих идей яркими цветами. Выставленные на выставках работы «Собиратели винограда», «Новость», «Отдых», «Натюрморт» были встречены с интересом. Картину «Сборщики чайного листа» он создал после командировки в Лянкяран. В произведении вполне правдоподобно описана деревенская жизнь и трудящиеся люди. В целом,

Рафик муаллим написал десятки картин, посвященных труду. Лучшая их заслуга в том, что художник изобразил деревенскую обстановку, быт, красивые пейзажи. Он один из искусных художников, лирически оживляющих тему, к которой обращается.

ARTISTIC ASPECTS OF PAINTING WORKS OF PEOPLE'S ARTIST RAFIG MEHDIYEV

Summary

The article provides an artistic description and analysis of paintings by the national artist of Azerbaijan Rafiq Mehdiyev, which are distinguished by their originality. In addition to the works he created in the field of graphics, the artist also preferred the field of painting.

R.Mehdiyev is one of the skillful creators of the lyrical illustrative-landscape genre in the Azerbaijani fine arts. The master of the brush, who has visited all regions of our republic, passes his observations through a creative filter, and focuses on the artistry and showiness of presenting his ideas with bright colors. The works "Grape Pickers", "News", "Rest", "Still Life" that participated in the exhibitions were met with interest. He created the painting "Tea Leaf Pickers" after a business trip to Lankaran. The work quite plausibly describes village life and working people. In general, Rafiq muallim painted dozens of paintings dedicated to labor. Their best merit is that the artist depicted a rural setting, life, beautiful landscapes. He is one of the skilled artists who lyrically enlivens the theme he addresses.

Açar sözlər: *rəng, təsvir, obraz, portret, mənzərə, bədii xüsusiyyət*

Ключевые слова: *цвет, изображение, образ, портрет, пейзаж, художественная особенность*

Key words: *color, image, image, portrait, landscape, artistic feature*

Azərbaycan qədim tarixə və zəngin bədii ənənələrə malikdir. Azərbaycan təsviri sənətinin indiki durumda malik olduğu şöhrətinin mayasını zamanın axarında onun estetik yükünü daşımağa qadir olan yaradıcı şəxsiyyətlərin mövcudluğu təşkil edir. Bütün dövrlərdə həmin estetik yükü fərdi və fərqli bədii axtarışları ilə yeniləşdirməklə, həm də Azərbaycan incəsənətinin özünəməxsusluğunu şərtləndirən belə sənətkarlar az olmamışdır.

XX əsrdə Azərbaycanda ictimai-siyasi situasiyanın dəyişməsindən sonra ölkədə incəsənətin bütün növlərinin mövcudluğu və inkişafı bütün sahələrdə aparıcı yaradıcı simaların üzə çıxmasını şərtləndirmişdir. Keçmiş əsrlərdə miniatür üslubunun hakim olduğu təsviri və tətbiqi sənətimizin "Sosialist realizmi" bədii prinsipinin də tapındığı realizm ənənələrinə əsasən bağ tutan XX əsr inkişafı duyulması dərəcədə maraqlı və dəyişkən olmuşdur.

Təsviri sənətin aparıcı sahələrindən sayılan qrafika və rəngkarlıqda bu xüsusilə duyulan olmuşdur. Belə ki, yeni şərait onun müxtəlif məqsədlər, o

cümlədən də təbliğat vasitəsi kimi istifadəsini gündəliyə gətirmişdi. Bakıda rəssamlıq təhsili almağa imkan verən məktəbin açılması ölkənin ən ucqar guşələrində yaşayanlara nə vaxtsa əlçatmaz görünən öz arzularını gerçəkləşdirməyə imkan vermişdi. Arzular qanadında uzaq Naxçıvandan paytaxt Bakıya üz tutan belə yaradıcılardan biri də Azərbaycan təsviri sənətinin XX yüzilliyə təsadüf edən inkişafının özünəməxsus bədii-estetik xüsusiyyətlərlə zənginləşməsində mühüm rol oynayan görkəmli rəssam və pedaqoq, xalq rəssamı Rafiq Mehdiyev olmuşdur.

İstedadlı rəssamın yaradıcılığında əsas yeri dəzğah qrafikası sahəsində yaratdığı əsərlər tutur. R.Mehdiyevin qrafika əsərlərində daxili dinamika, kolorit, etnoqrafik gerçəklik olduqca güclü, emosionaldır. Bənzərsiz illüstrator, tamaşaçıların rəğbətini qazanan rəssam “Gələcək gün”, “Silahlı adam” və başqa bədii əsərlərə mənalı, zövq oxşayan, diqqəti cəlb edən rəsmlər işləyib. O, eyni zamanda dəzğah qrafikası sahəsində də xeyli yaradıcılıq işləri görüb. Rəssam ölkəmizin gözəl guşələrini bədii lövhələrdə canlandıraraq, tarixi mövzuda baxımlı əsərlər yaratmışdır. Uşaq kitablarının tərtibatı sahəsində isə onun əməyi, yaradıcılığı bu gün də həvəslə baxılır, alqışlarla qarşılır. İstedadlı rəssamın “Düyməcik”, “Utancaq oğlan”, “Qarışqa”, “Sürəyya”, “Yelləncək” və bir çox başqa uşaq kitablarına verdiyi tərtibatlar ədəbi hadisə kimi oxucularda maraq oyatmışdır.

R.Mehdiyev Azərbaycan təsviri incəsənətində lirik illüstrasiyanın, mənzərə janrının mahir yaradıcılarından biridir. Respublikamızın bütün bölgələrində olan, müşahidələrini yaradıcılıq süzğəcindən keçirən fırça ustası bədiiyyə, fikrini əlvan rənglərlə təsirli təqdim etməyə əsas diqqət yetirir.

XX əsr Azərbaycan incəsənətinin və təsviri sənətinin yüksək xətt ilə inkişaf etmə mərhələsinə qədəm qoymuşdur. Bu isə o deməkdir ki, orta əsrlərdən gələn ənənəvi sənətin forma və qaydalarını yerinə yetirmək mümkün deyildi. Yeni dövr, yeni ideyalar, yeni üslub, yeni formalarla daha da zənginləşməsi üçün mütləq zəmin yaratmışdır. Məzmun və forma arasındakı bu uyumsuzluq ənənəvi kitab miniatürləri, ornamental-dekorativ formadan realistik təsviri sənət görünüşünə sıçrayışa, keçidə səbəb oldu. Təsviri sənət üçün geniş meydan açıldı və yeni imkanlar yarandı. Bu illər ərzində öz inkişaf mərhələsini yaşayan təsviri sənət, professional janrların yaranması prosesi genişləndi satirik qrafika və dəzğah rəngkarlığının daha da inkişafı üçün zəmin yaranmışdır. Bunun sayəsində sonradan Azərbaycan incəsənətində bir sıra görkəmli şəxsiyyətlərin, ziyalıların, rəssamların formalaşmasına ədəbiyyatımızın və incəsənətimizin inkişafına mühüm təsiri olmuşdur. Azərbaycan təsviri sənətinin öndə gedən simaları içərisində öz dəsti xətti və üslubu ilə seçilən, rəng və koloritin sehrinə bələd olan fırça ustalarımızdan biri də Rafiq Mehdiyevdir.

Rafiq Mehdiyevin uğurlu kompozisiya qurmaq bacarığını süjetli-tematik tabloları ilə yanaşı, zaman-zaman müraciət etdiyi digər janrlarda da nümayiş etdirmişdir. Bunu onun ən müxtəlif janrlarda eyni uğurla fəaliyyət göstərməsi də təsdiqləyir. Bununla belə demək lazımdır ki, rəngkarlıqda süjetli tabloları cəlbedici və düşündürücü kompozisiyada birləşdirmək kifayət qədər çətin məsələdir. Belə ki, burada hər bir rəssam özünün məna-məzmunla bədii-texniki ifadə imkanlarını bir araya gətirmək istedadını sərgiləyir və bu qovuşağın necəliyindən asılı olaraq özünün yaradıcı simasını müəyyənləşdirir [3, s. 27].

XX əsrdə bir çox rəssamlar xalq kütlələrinin və şəxsiyyətin rolunu realist boyalarla dolğun obrazlar dilində əks etdirən əsərlər yaratmışdılar. Şəxsiyyətə pərəstiş məfkurəsi sənətdə öz mənfi izini qoyurdu. Bununla bərabər, bu sahədə uğurlu axtarışlar da aparılırdı. Azərbaycan rəssamlarının bir sıra müvəffəqiyyətli tablolarında inqilab tarixinin parlaq səhifələri, xalq işi uğrunda fədakarcasına çalışan ictimai xadimlərin fəaliyyəti və obrazları görünməyə başlamışdır. Yüksək sənətkarlıqla işlənən ən kamilləşən əsərlər incəsənətimizin qızıl fonduna daxil olmuşdur. Bu dövrdə zavod və fabriklər, neft və qaz mədənləri, su elektrik stansiyaları, dəmir yolları, yeni şəhərlərin tikildiyi sovetlər ölkəsində müşahidə olunan industrial yüksəliş, gündəlik insan əməyinin coşqun romantikası rəssamların yaradıcılığında öz əksini tapmışdır. Xəzərin yeraltı sərvətinin incəsənətin bütün sahələrini əhatə etməsi ona olan yüksək qiymətin təsiri idi. Müasir insanın, fəhlənin, tarla əməkçilərinin, ziyalıların, mədəniyyət xadimlərinin mənəvi zənginliyi rəssamlar üçün tükənməz mövzu təşkil etmişdir.

R.Mehdiyev Azərbaycan təsviri incəsənətində lirik illüstrasiyanın, mənzərə janrının mahir yaradıcılarından biridir. Respublikamızın bütün bölgələrində olan, müşahidələrini yaradıcılıq süzgəcindən keçirən fırça ustası bədiiyyə, fikrini əlvan rənglərlə təsirli təqdim etməyə əsas diqqət yetirir. Sərgilərdə nümayiş etdirilən “Üzümyığanlar”, “Təzə xəbər”, “İstirahət”, “Natürmort” adlı əsərləri maraqla qarşılanmışdır. “Çay yarpağı yığanlar” tablosunu o, Lənkərana ezamiyyətlərindən sonra yaratmışdır. Əsərdə kənd həyatı, əmək adamları olduqca təbii, inandırıcı təsvir olunmuşdur. Ümumiyyətlə, Rafiq müəllim əmək mövzusunda onlarla əsər işləyib. Onların ən yaxşı məziyyəti ondadır ki, rəssam kənd mühitini, məişətini, gözəl mənzərələri ətrafında təsvir etmişdir. O, müraciət etdiyi mövzunu lirik planda canlandıran mahir sənətkarlardan biridir.

Fırça ustası “Qadın portreti”, “Senej gölü”, “Briqadir”, “Ana”, “Nahar”, “Günəşli gün” və başqa baxımlı, yaddaqalan, gözəl rəngkarlıq əsərlərinin müəllifidir. Bu tablolar təsviri sənətimizin inkişaf mərhələləri ilə sıx bağlıdır. Ötən əsrdə 70-80-ci illərin sənət uğurları onun yaradıcılığından qırmızı xətt

kimi keçir. Rəssam əsərlərində həmişə rəng çalarlarından, cizgilərin dinamikasından məharətlə istifadə etmiş, edir də.

Gənc rəssamın tələbəlik işləri arasında portret janrında çəkilmiş əsərlər də az deyildir. Onların arasında çöhrələri iri planda təqdim olunmuş yaşlı adamların portretləri realistik-gerçəkçi bədii həllinə görə diqqət çəkir. Hər iki portretdə rənglərdən naturanın canlılığının əldə olunmasına duyulası səy göstərildiyi hiss olunmaqdadır. Gürcü mənşəli saqqallı qocanın nurlu baxışlarında müəllif həyat eşqini sona qədər göstərməyə nail olmuşdur. Baş gürcülərə xas papaqlı yaşlı kişinin portretini həm də onun isti tünd rənglərlə əhatələnməsi şərtləndirmişdir, desək, yanılmazıq.

Tələbə-rəssamın bir gözünü itirmiş bığlı kişinin portretinin yaddaqalanlığına nail olmasının uğurlu rəng həllindən keçdiyi birmənalıdır. Işıq-kölgə həllinin düzgün tapılması ilə kişi portretindəki sərtliyi qabartmağa nail olan müəllif, bunu işıqlı çöhrənin tünd-sumağı fon-yerliklə əhatələnməsi ilə daha da gücləndirmişdir.

Rafiq Mehdiyevin bədii irsinə aid olan çoxsaylı mənzərələrin çəkilməsini yəqin ki, təbii saymaq olar. Belə ki, rənglərə olan sevginin ilkin mərhələlərində özünüifadənin ən geniş formalarından biri də etüd sayılır. Təbiətlə canlı təmas rəssamların daha çox sevdikləri, palitralarının tərəvətli qalmasını şərtləndirən təsirli bədii vasitə olduğundan, onlar demək olar ki, ondan heç vaxt ayrılmırlar. Bu mənada tələbə-rəssamın çoxsaylı etüdlərinin mövcudluğunu da məntiqli saymaq olar və yeri gəlmişkən qeyd edək ki, təbiətə olan sevgisinin nəhayətsizliyi sonralar onun yaradıcılığında mənzərə janrının əsas yerlərdən birini tutmasına səbəb olmuşdur. Onun otuzuncu illər yaradıcılığında yer alan mənzərələrində isə qısamüddətli etüdləri səciyyələndirən bədii xüsusiyyətləri müşahidə etmək mümkündür. Onlardakı motiv və dağ, yaşıllıq, tikili, çay və digər detalların bir-biri ilə anım yaratmasına rəğmən demək olar ki, gənc rəssam daha çox onun tez-tez gördüyü, ona doğma olan yerləri fırçaya almışdır.

Onlardan birində “Kənd mənzərəsi”, çay kənarı təsvir olunmuşdur. Ağacların payızlaşan və onun isti libası ilə əhatələnən bəyaz tikilinin yaratdığı mənzərə gözoxşayandır. Çayın kənarındakı qırmızı paltarlı qadının təsviri kompozisiyanın dominantı olmaqla, bütünlükdə, ovqatyaradıcı təbiət motivinin cəlbediciliyini şərtləndirmişdir. Etüdü iri yaxıqlarla işlənməsi isə yəqin ki, bu cür işlərin xarakterindən qaynaqlanmaqla yanaşı, həm də gənc rəssamın icra sənətkarlığının yüksək səviyyəsini nümayiş etdirir.

Rəssamın “Dağ mənzərəsi” əsərində də onun gördüklərindən heyrətlənmək bacarığının yaddaqalan kompozisiyada ifadəsini görürük. Sıldırım uca qayaların arası ilə sürətlə axıb gedən çayın və bu ecazkar mənzərəni tamamlayan başı qarlı dağların birlikdə yaratdığı görüntüyə verilən

bədii tutumda Rafiq Mehdiyevin doğma yurdun təbiətinə bələdçiliyi və məhəbbəti duyulur.

Bütün yaradıcılığı boyu əksər janrlarda əsərlər yaradan rəssamın bədii irsində natürmort özünəməxsus yer tutur. Say etibarilə onun natürmortları digər janrlarda ərsəyə gətirilmiş tablolarla nisbətən azdır. Amma bu azlıqdakı keyfiyyət yüksəkliyi onların azlığını unutturub, desək, yanılmazdır. Əsasən gül-çiçək təsvirindən ibarət olan bu natürmortlar 1970-1980-ci illərdə yaradılmışdır.

Onların estetik tutumunda rəssamın digər janrlarda nümayiş etdirdiyi inamlı yaxı “oyunları” ilə yanaşı həm də incə duyumlu kolorit ustası olduğu qabarıq görünməkdədir. Rafiq Mehdiyevin özünəməxsusluğunu şərtləndirən təbiilik və səmimilik bu natürmortlarda da əks olunmuşdur. Onun ərsəyə gətirdiyi “Güllər” əsəri və digər bir gül toplusunun təsviri istisna olmaqla, digər natürmortlarında fərqli bədii yanaşmaya rast gəlmək mümkündür. Bu da rəssamın “cansız və ölü” saydığımız əşyalara elə yerində-cə-məkanında bədii münasibət bəsləməsindən ibarətdir. Yuxarıda adları çəkilən iki natürmortda çöl-çəməndən toplanmış gülləri adi şüşə qabda təsvir edən rəssam, onların məkandan ayrı bir durumda görünüşlərində onların təbiiliyini qoruyub saxlamağa çalışmışdır. Onların birində bənövşəyi, ağ, sarı və çəhrayı gülləri işıqlı fon-yerlikdə görüntüyə gətirməklə onların rəngli siluətlərinin ifadəliliyinə nail olmuşdur.

Müəllifin gül-çiçək təsvirli digər iki natürmortu yalnız kompozisiyalarını təşkil edən atributlara görə bu janra aid edilsə də, görünənlərə bədii münasibətə görə daha əhatəli qəbul olunurlar. Onlar rəssamın naturadan canlı müşahidəsinin nəticələri kimi baxılırlar. Belə ki, onlarda dərilmiş gül-çiçəyin interyerdə təqdimatından çox, təbiətin birbaşa-təbii ab-havası daha güclü hiss olunur. Bununla belə, onların məna-məzmun daşıyıcılığına üstünlük təşkil edən kompozisiya həllində təqdimatlarının qabarıqlığı tamaşaçısını gül-çiçəyin mənzərə yox, natürmort atributu olmasına inandırır. Belə ki, gül-çiçəklərin bədii-estetik məziyyətlərə bələnməsində nümayiş etdirdiyi özünəməxsus sənətkarlığın nəticəsidir ki, rəssamın bu gül-çiçəklər təbiətdə olduqları sərvətlərini hələ də qoruduqlarını sərgiləməkdədirlər. Odur ki, bu əsərlər həm də təbiətin bir parçasıdır. Belə ki, təbiətin saysız-hesabsız nemətlərinə bu cür yanaşma, onları avropalılardan fərqli olaraq “cansız” yox, cansızlıqdan çıxarılmış vəziyyətdə təqdim etmək Azərbaycan rəssamlığında geniş yayılan hallardandır. Bu cəhət Rafiq Mehdiyevin görməklə sənətkar və işinin peşəkarı olduğunu bir daha sübut etməkdədir.

Ədəbiyyat

1. *Azərbaycan incəsənəti. Müəllim heyəti: K.Kərimov, R.Əfəndiyev, N.Rzayev, N.Həbibov. Bakı: İşıq, 1992, 334 s.*
2. *Ağaoğlu, T. İstedadlı rəssam, bacarıqlı pedaqoq // Azərbaycan – 2008, 29 iyun, s. 7.*
3. *Bədəlova S., Rafiq Mehdiyev. Bakı: İşıq, 1977, s. 55.*
4. *Verdiyev Ə. Dəzgah rəngkarlığı, Bakı - 1988.*
5. *Əsgərova N. Xalq rəssamı Rafiq Mehdiyevin yaradıcılığında uşaq kitabları // Təsviri və dekorativ-tətbiqi sənət məsələləri – 2014, №2 (14), s. 44-47.*
6. *Гаджиев П. Азербайджанская Советская графика – Баку: изд-во АН Азербайджанской ССР, 1962.*

Ş.Ş.Bünyadzadə
Azərbaycan Dövlət Pedaqoji Universiteti
shebnebnunyadova@gmail.com

AZƏRBAYCANDA ELM VƏ TƏHSİLİN İNKİŞAFINDA ULU ÖNDƏR HEYDƏR ƏLİYEVİN XİDMƏTLƏRİ

Xülasə

Təhsil siyasəti konsepsiyasını nəzərə alaraq, elm və təhsilin iki müstəqil sahəni əhatə etdiyini görsək də, onlar bir-birindən ayrılmaz və birini digərindən təcrid edərək söyləmək doğru olmaz. Hər iki sahə strateji mahiyyət daşıdığından və ümumi dövlət siyasətinin tərkib hissələrindən olduğu üçün onların inteqrasiyası labüddür. Çünki elmin təhsilsiz, təhsilin isə elmsiz mövcudluğu qeyri-mümkündür.

Bir fakt da barizdir ki, Ulu Öndər Heydər Əliyevin Azərbaycanda təhsil və elmlə bağlı başladığı siyasət real formada öz müsbət təzahürünü müasir dövrdə də göstərməkdə davam edir.

УСЛУГИ ВЕЛИКОГО ЛИДЕРА ГАЙДЕРА АЛИЕВА В РАЗВИТИИ НАУКИ И ОБРАЗОВАНИЯ В АЗЕРБАЙДЖАНЕ

Резюме

Когда мы смотрим на концепцию образовательной политики, если мы видим, что наука и образование охватывают две самостоятельные области, было бы неправильно говорить, что они неотделимы и изолированы друг от друга. Их интеграция необходима, так как обе области носят стратегический характер и являются частью общей государственной политики. Потому что невозможно существование науки без образования и образования без науки.

Понятно, что инициированная Великим Лидером Гейдаром Алиевым политика в области образования и науки в Азербайджане продолжает давать конкретное положительное проявление даже в новейшее время.

SERVICES OF GREAT LEADER HAYDER ALIYEV IN THE DEVELOPMENT OF SCIENCE AND EDUCATION IN AZERBAIJAN

Summary

Considering the concept of education policy, if we see that science and education cover two independent fields, they are inseparable and it would not be correct to say that they are isolated from each other. Since both areas are of strategic nature and are part of the general state policy, their integration is inevitable. Because it is impossible for science without education and education without science to exist.

One fact is clear that the policy initiated by National Leader Heydar Aliyev regarding education and science in Azerbaijan continues to show its positive manifestation in real form even in modern times.

Açar sözlər: təhsil, elm, tərəqqi

Ключевые слова: образование, наука, прогресс

Key words: education, science, progress

Ümummillî lider Heydər Əliyevin müdrik siyasəti və yorulmaz fəaliyyəti ilə Azərbaycan tarixində silinməz izlər qoyması, müstəqilliyimizin qorunması, möhkəmləndirilməsi, o cümlədən respublikamızın ağır və çətin sınaqlardan uğurla çıxması üçün xilaskarlıq missiyasını ləyaqətlə həyata keçirməsi, bütün bunlarla bərabər ölkəmizin sosial-iqtisadi inkişafına, təhsil, elm və mədəniyyət sahələrinin tərəqqisinə misilsiz töhfələr bəxş etməsi faktı hər birimizə məlumdur. Dahi şəxsiyyətin fəaliyyətində elm, təhsil və mədəniyyətin inkişafı hər zaman prioritet istiqamətlərdən biri olmuşdur. Ümummillî lider Azərbaycanın dünya dövlətləri arasında nüfuz qazanmasında bu məsələnin nə qədər önəm daşdığını, təhsilin ölkənin gələcək inkişaf strategiyasını müəyyənləşdirən əsas sahə olduğunu daim diqqət mərkəzində saxlamışdır. Ona görə də gəncliyin yüksək təhsil almasına, maariflənməsinə, fundamental və humanitar elmlərə yiyələnməsinə mühüm önəm vermiş dahi şəxsiyyət, təhsili millətin gələcəyi hesab etməklə, onun xüsusi rolunu bu şəkildə ifadə etmişdir: *“Təhsil sahəsi nə sənayedir, nə kənd təsərrüfatıdır, nə ticarətdir. Bu, cəmiyyətin xüsusi, intellektual cəhətini əks etdirən bir sahədir. Belə halda təhsil sistemində çox diqqətlə yanaşmaq və bu sistemə münasibətdə çox həssas olmaq lazımdır”*[4, s.96].

Hər bir ölkə kimi Azərbaycanın da gələcək inkişaf yolunun məhz təhsildən keçdiyini döən-döənə qeyd edən Ulu Öndər bu gün üçün inkişaf etmiş təhsil sistemində malik dövlətin daha dəyərli hesab edildiyini xüsusi vurğulayır.. Belə ki, təhsil müasir insanın ən güclü silahı, tərəqqiyə gedən yolda qazanılan uğurun bilavasitə açarıdır.

Ulu Öndər Heydər Əliyev hakimiyyətə gəldiyi ilk dövrdən başlayaraq təhsilin cəmiyyətin inkişafındakı roluna diqqət çəkərək, bu sahənin necə mürəkkəb olduğunu dəfələrlə qeyd etmişdir: *“Bu təhsil sisteminin nə qədər dəyərli olduğunu ondan görmək olar ki, Azərbaycanda yüksək savada, biliyə, ixtisasa, yüksək elmə malik insanlar var və onlar cəmiyyətin çox hissəsini təşkil edir. Əgər bunlar olmasaydı, Azərbaycanın iqtisadiyyatı belə inkişaf edə bilməzdi. Bunlar olmasaydı, biz indi Azərbaycanı müstəqil dövlət kimi idarə edə bilməzdik. Onları qiymətləndirmək lazımdır”* [1, s.12].

İlk növbədə, tərbiyə və təhsilə dair verilən nəzəri göstərişlər, daha sonra isə təhsilin ayrı-ayrı sahələri üzrə aparılan ahəngdar inkişaf diqqəti cəlb edir.

Ümummilli liderin siyasətinə kimi tərbiyə konsepsiyasının işlənmədiyi faktını nəzərə alsaq, aydın görünür ki, Heydər Əliyevin nitq və məruzələrindən sonra irəli sürülən təkliflər əsasında tərbiyə işinin həm məzmunu, həm də həyata keçirilmə yolları müəyyənləşdirilmiş, o cümlədən təhsilin hər bir dövlətin, cəmiyyətin, xalqın və millətin tərəqqisinin əsas sahəsi olduğu fikri ön plana çəkilmişdir. Ulu Öndərin rəhbərliyi dövründə Azərbaycan SSRİ hakimiyyəti altında olsa da, Heydər Əliyev bu idarəçiliyin təhsil sistemini sıxışdırmasına icazə verməmiş və bununla bağlı əsaslı islahatlar aparmışdır. Ölkəmizdə təhsilin inkişafının son 30 ilinə nəzər yetirdikdə, milli təhsilimizin üç əsas mərhələdən keçərək bu günə gəlib çatdığını görə bilərik.

Aparılmış araşdırmalar və elmi faktlar onu göstərir ki, təhsilə və elmə böyük önəm verib hər zaman onu ön planda tutan dövlət idarəçiləri bununla sadəcə ölkənin iqtisadi vəziyyətini ayaqda tutmaqla qalmır, həm də mədəni inkişaf üçün bir təkan rolunu yaradır. Bu baxımdan Heydər Əliyevin mədəni töhfələri özünəməxsusluğu ilə seçilir. Təsadüfi deyildir ki, 1969-1982-ci illər, Heydər Əliyevin siyasətinin əsas mərhələsi, Azərbaycan elminin və təhsilinin intibah dövrü kimi xatırlanır. Həmin intibah dövründə yeridilmiş siyasət ölkə başçısının əmri ilə iki əsas istiqamətdə aparılmışdır.

İlk növbədə, tərbiyə və təhsilə dair verilən nəzəri göstərişlər, daha sonra isə təhsilin ayrı-ayrı sahələri üzrə aparılan ahəngdar inkişaf diqqəti cəlb edir. Ümummilli liderin siyasətinə kimi tərbiyə konsepsiyasının işlənmədiyi faktını nəzərə alsaq, aydın görünür ki, Heydər Əliyevin nitq və məruzələrindən sonra irəli sürülən təkliflər əsasında tərbiyə işinin həm məzmunu, həm də həyata keçirilmə yolları müəyyənləşdirilmiş, o cümlədən təhsilin hər bir dövlətin, cəmiyyətin, xalqın və millətin tərəqqisinin əsas sahəsi olduğu fikri ön plana çəkilmişdir. Ulu Öndərin rəhbərliyi dövründə Azərbaycan SSRİ hakimiyyəti altında olsa da, Heydər Əliyev bu idarəçiliyin təhsil sistemini sıxışdırmasına icazə verməmiş və bununla bağlı əsaslı islahatlar aparmışdır. Ölkəmizdə təhsilin inkişafının son 30 ilinə nəzər yetirdikdə, milli təhsilimizin üç əsas mərhələdən keçərək bu günə gəlib çatdığını görə bilərik.

Bu mərhələləri Heydər Əliyevin rəhbərlik illərinə əsasən aşağıdakı kimi qruplaşdırmaq məqsədəuyğun olardı:

- 1) 1970-1982-ci illəri əhatə edən və təhsilin inkişafında olan yüksəliş mərhələsi;
- 2) Azərbaycan təhsilinin 1982-1987-ci illər arasındakı inkişaf dövrü;
- 3) 1988-1993-cü illərdə Azərbaycan təhsilinin depressiya illəri və müstəqil Azərbaycanda yeni təhsil quruculuğu dövrü.

Ötən əsrin 70-ci illərində başlayan islahatlar nəticəsində minlərlə azərbaycanlı gənc SSRİ-nin tabeliyində olan ölkələrə, Azərbaycan hüdudlarından kənara təhsil almaq üçün göndərilmiş, yüksək ixtisaslı kadr yetişdirmək üçün hər cür şərait yaradılmışdı. İxtisaslı və savadlı kadrların

hazırlanması, sadəcə gənclərə dəstək deyil, həm də dövlət idarəçilik sistemlərini möhkəmləndirmək məqsədindən, yəni kadrları milliləşdirmək ideyasından irəli gəlirdi. Bu siyasəti həyata keçirmək üçün Ulu Öndərin Azərbaycana rəhbərliyinin ilk dövründə keçmiş Sovet İttifaqının 50-dən artıq iri şəhərində 170-dən çox ən nüfuzlu ali məktəblərdə respublikamızın elm, təhsil və mədəniyyəti ilə bağlı ehtiyac duyulan 250-dən çox ixtisas üzrə 15000 nəfərdən çox azərbaycanlı gənc ali təhsil alaraq yüksək ixtisaslı mütəxəssis kimi Vətənə dönmüşdü [5]. Ulu Öndər özü bu kadrları Azərbaycanın milli sərvəti hesab edirdi. Heydər Əliyevin bu uzaqgörən siyasəti milli kadr potensialının daha da gücləndirilməsi ilə nəticələnmişdi. Ölkəmizdə o dövrdə bir çox yeni ixtisasın, xüsusən informasiya texnologiyaları və aviasiya kimi sahələrin tədris olunduğu ali məktəblərin olmadığını nəzərə alsaq, bu, aparılmış ən uğurlu islahatlardan biri idi.

Yüksək bilikli, elitar və intellektual təbəqənin formalaşdırılması məqsədi ilə aparılmış islahatlar, əlbəttə ki, sadəcə tələbələrin ölkə xaricinə göndərilməsi və ya onların ordaki yaşamını təmin etməklə bitmirdi. Ulu Öndər ötən əsrin 70-ci illərinin əvvəllərindən başlayaraq ölkə daxilində də təhsilin inkişafını nəzərdən qaçırmamış, “Gənclərin ümumi orta təhsilə keçidini başa çatdırmaq və ümumtəhsil məktəbini daha da inkişaf etdirmək haqqında” 1972-ci ildə və “Kənd ümumtəhsil məktəblərinin iş şəraitini daha da yaxşılaşdırmaq haqqında” 1973-cü ildə qərar qəbul etmiş və bu qərarlar nəticəsində Azərbaycanda orta məktəblərin sayı 3 dəfəyə qədər artaraq 765-dən 2117-ə qədər qaldırılmış, həmçinin yeni beş ali təhsil müəssisəsi açılmış, onların sayı ümumilikdə 17-ə qaldırılmış, burada təhsil alan tələbələrin sayı isə 70 mindən 100 minə çatdırılmışdır. Bundan əlavə, Ulu Öndərin rəhbərliyinin ilk illərində məktəblərdə dərslük çatışmazlığı ilə bağlı problem tədricən aradan qaldırılmağa başlanmış və 1978-ci ildə bütün şagirdlərin pulsuz dərs vəsaitləri ilə təmin edilməsi haqqında qərar qəbul edilmişdir.

Edilən hər bir dəyişiklik, aparılan hər bir yeni islahat şübhəsiz ki, cəmiyyət tərəfindən qəbul edilməzdən öncə, müəyyən bir prosesdən keçir. Belə ki, hər bir mütərəqqi islahatın müvəffəqiyyət əldə etməsi üçün onun keçdiyi inkişaf mərhələləri xüsusi önəm kəsb edir. Bu aspekti diqqət mərkəzində saxlayan Heydər Əliyev təhsil sahəsində aparılan islahatların birdən-birə deyil, müəyyən bir təkamül yolundan keçərək son həddə çatdırılmasının tərəfdarı olmuşdur. *“Təhsil sistemi elə bir sistemdir ki, burada heç bir inqilabi dəyişiklik ola bilməz. Ümumiyyətlə, bizim həyatımızın bütün sahələrində dəyişikliklər təkamül xarakteri, tədrici dəyişikliklər xarakteri daşıyır... Təhsil qanunu elə bir qanundur ki, təhsil islahatları elə islahatlardır ki, iqtisadiyyatdan, maliyyədən, başqa sahələrdən fərqli olaraq, bunda bütün cəmiyyətin iştirakı lazımdır”* [4, s.99] fikirləri ilə Ulu Öndərin bu məsələyə hansı aspektdən yaxınlaşdığını daha aydın görmək mümkündür.

Təhsili həyatımızın ən gərəkli sahəsi hesab edən, onun milli məqsədlər və milli mənafelər əsasında qurulmasını vacib sayan Ulu Öndərin rəhbərliyi ilə respublikada həyata keçirilən təhsil islahatları bu sahədə gələcək inkişafa zəmin yaratdı.

Ümummilli liderimiz Azərbaycana rəhbərlik etdiyi hər iki dövrdə müəllim adına, müəllim əməyinə çox böyük hörmət nümayiş etdirib, onların maddi rifahının yaxşılaşdırılmasına daim diqqət və qayğı göstərmişdir. 1998-ci ildə Ulu Öndər Azərbaycan müəllimlərinin XI qurultayında bunu xüsusi olaraq vurğulamışdır: *“Həyatını müəllimliyə həsr edən insanlar, həqiqətən, fədakar, xalqına, millətinə sədaqətli və eyni zamanda qəhrəmanlıq göstərən insanlardır”* [1, s.546].

Təhsilin inkişafındakı ikinci mərhələyə nəzər yetirsək, bu dövrdə ölkədə elmin inkişafı məqsədilə atılan hər bir addımın, keçilən keçməkeşli yollardan sonra bu çətinliyin gəldiyi nəticə və dəyərin həyatımızdakı rolunu daha yaxşı anlaya bilərik. Həmin dövr elmi inkişafa zərər verib, ona neqativ təsir göstərən, xüsusən elmin ölkədə sıxışdırılmasına səbəb olan bir çox mənfi hallarla mübarizə və əksinə bu halların minimuma endirilməsi üçün atılan təşəbbüskar addımlar dövrü olmuşdur. Elə bu səbəbdəndir ki, keçən əsrin 70-80-ci illəri elm və təhsil sahəsindəki yeniliklər baxımından Azərbaycanın “qızıl dövrü” kimi qələmə alınıb. Bu dövrün əsas qayəsi isə, heç şübhəsiz, Azərbaycan Elmlər Akademiyasının və onun görkəmli alimlərinin öhdəsinə düşmüşdür. Qazanılmış nailiyyətlərin hər biri Heydər Əliyev tərəfindən yüksək qiymətləndirilmiş, bir çox alimlər hökumət və dövlət mükafatlarından savayı, Lenin, SSRİ Dövlət mükafatı, Sosialist Əməyi Qəhrəmanı ordenləri ilə təltif olunmuşdur.

Heydər Əliyev keçən əsrin sonlarında tanınmış elm adamları ilə tarixi görüşü zamanı çıxışında elmə və onun yaradıcılarına nə dərəcədə önəm verdiyini, elm insanların ən böyük hörmətə layiq olduğunu, şəxsən özünün elm xadimlərinə həmişə böyük hörmətlə yanaşdığını ifadə etmişdir.

Bir ölkənin məhv etmək istəyirsənsə, onun təhsil sistemini yox et - qayəsində çıxış edən səriştəsiz respublika rəhbərlərinin elm və təhsil sistemində göstərdiyi ifrat dərəcədəki təcrid etmələri isə təhsilin inkişafında keçdiyimiz digər - üçüncü və ən çətin mərhələni əhatə edirdi. 1988-1993-cü illərdə Heydər Əliyevin vəzifədən uzaqda olduğu dövr ərzində, “demokratların” açıq aşkar niyyəti Elmlər Akademiyasını tamamilən bağlamaq idi. Belə ki, elm adamlarının aldığı yüksək maaşları və ya təltifləri geri almaqla onları bir növ ölkəni ya tərks etməyə, ya da başqa sahəyə yönəlməyə məcbur etmişdilər. 1993-cü ildə Ulu Öndərin yenidən ölkə rəhbərliyinə qayıtması, sadəcə Azərbaycanın qurtuluşu deyil, həm də elm və təhsilin, Elmlər Akademiyasının qurtuluşu olmuşdur.

Heydər Əliyevin 2001-ci il 15 may tarixində verdiyi fərman əsasında Azərbaycan Milli Elmlər Akademiyasının ən yüksək ali elmi təşkilat statusu

alması, həmin ilin avqustunda imzalanmış sərəncama əsasən AMEA-nın Naxçıvan şöbəsinin əsasının qoyulması və akademiya seçkilər keçirilməsi ilə bağlı aparılan tədbirlər sisteminin heç biri təsadüfi xarakter daşmırdı.

Heydər Əliyevin elm və təhsil sistemində həyata keçirdiyi uğurlu islahatlar, milli tərəqqinin, müstəqil dövlət quruculuğunun, elmin və mədəniyyətin inkişafı naminə göstərdiyi xidmətlər əvəzolunmaz və ölçüyə gəlməzdir.

Ədəbiyyat

1. *Azərbaycan müəllimlərinin qurultayları, I-XII, B: Çarşıoğlu, 2008, 78*
2. *Əliyev H. Təhsil millətin gələcəyidir. B: Təhsil, 2002, -580 s.*
3. *Əbədi müstəqillik tarixi yazan lider Heydər Əliyev. F.Köçərli adına Respublika Uşaq Kitabxanası, Bakı – 2018, 63 s.*
4. *Mərdanov M., Şahbazlı F., Azərbaycanın təhsil siyasəti (1998-2004) I kitab, B: Çarşıoğlu, 2005, - 832 s.*
5. *Pedaqoji Universitet Xəbərləri. Xüsusi buraxılış, Bakı, may, 2014.*

Ö.Ə.Hacıyev
Azərbaycan Dövlət Pedaqoji Universiteti
omerhaciyev83@gmail.com

TƏRBIYƏ PROSESİNİN İDARƏ OLUNMASINDA “MƏKTƏBLİNİN DOSTU” LAYİHƏSİNİN ROLU

Xülasə

Məqalədə müasir dövrdə məktəbdə tərbiyə prosesinin idarə olunmasının fəal iştirakçısına çevrilən “Məktəblinin dostu” layihəsinin yaranma tarixi, əhatə dairəsi, həyata keçirdiyi işlərlə bağlı konkret araşdırma aparılır. Layihə əməkdaşlarının pandemiya dövründəki fəaliyyəti işıqlandırılır. Həmçinin bu layihə əsasında təşkil olunan yay məktəblərində həyata keçirilən müxtəlif tədbirlər təhlilə cəlb olunur.

РОЛЬ ПРОЕКТА «ШКОЛЬНЫЙ ДРУГ» В УПРАВЛЕНИИ ОБРАЗОВАТЕЛЬНЫМ ПРОЦЕССОМ

Резюме

В статье проводится конкретное исследование истории проекта «Друг школьника», ставшего активным участником управления образовательным процессом в школах в современную эпоху, его масштабов и реализуемых им мероприятий. Проект поощряет активность коллег во время пандемии, а также подвергаются сомнению различные меры, реализуемые в летних школах, организованных на базе этого проекта.

THE ROLE OF THE "SCHOOL FRIEND" PROJECT IN THE MANAGEMENT OF THE EDUCATIONAL PROCESS

Summary

In the article, a specific search is conducted regarding the creation date, scope and activities carried out by “The School’s Friend” project, which has turned into an active participant for managing in the educational process of the school in modern period. The project sheds light on the activities of the colleagues during the pandemic period. Additionally, it analyzes various events implemented in the summer schools organized within this project.

Açar sözlər: məktəb, dost, tərbiyə

Ключевые слова: школа, друг, воспитание

Key words: school, friend, education

Müasir dövrdə respublikamızın ümumtəhsil müəssisələrində tərbiyə prosesinin idarə olunmasında məktəb rəhbərliyinə kömək məqsədilə yeni layihənin icrasına başlanılmışdır. “Məktəblinin dostu” adlanan bu layihə ilk dəfə 2016-cı il dekabr ayında Azərbaycan Respublikası Elm və Təhsil Nazirliyi və Azərbaycan Respublikasının Prezidenti yanında Vətəndaşlara Xidmət və Sosial İnnovasiyalar üzrə Dövlət Agentliyi ilə birgə 30 ümumtəhsil müəssisəsində fəaliyyətə başlamışdır. Növbəti illərdə əhatə dairəsi genişlənən layihədə iştirak edən məktəblərin sayı artmış, 2019-cu ilin may ayına qədər artıq 35 məktəb bu yeni layihənin fəal iştirakçısı olmuşdur. Belə ki, “Məktəblinin dostu” 2019-2020-ci tədris ilindən etibarən 31 tam orta məktəb, 2 internat tipli məktəb, 2 gimnaziya olmaqla ümumilikdə 35 ümumtəhsil müəssisəsində fəaliyyətini davam etdirmişdir. Həmin tarixlərdə layihəni daha da genişləndirmək məqsədilə məktəblinin dostlarının sayı 300 nəfərə, ümumtəhsil məktəblərinin sayı isə 70-ə çatdırılmışdır. “Məktəblinin dostu” layihəsinin əhatə dairəsi 2020-2021-ci tədris ilində xeyli genişləndirilib. 2020-2021-ci il tədris ilində 400 minə yaxın şagirdi əhatə edən layihə üzrə hazırda 400 əməkdaş çalışır. Onlar Bakının, Abşeronun və Sumqayıtın bir çox təhsil ocaqlarında fəaliyyət göstərirlər.

Bəs bu layihədə iştirak etmək üçün kimlər müraciət edə bilər? Bu zaman təhsil səviyyəsi və yaş həddi gözlənilirmi? Mövcud qaydalara əsasən 21-30 yaş aralığında olan, ali təhsil almış hər bir Azərbaycan vətəndaşı bu layihədə çalışmaq, özünü sınaqdan keçirə bilər. İlk şərtlərə əsasən, layihəyə seçilmək üçün müraciət edən şəxslər əvvəlcə test imtahanından keçir. Namizədlər test mərhələsində onlara təqdim olunan 50 sualı 90 dəqiqə ərzində cavablandırmaqlıdır. Testlərə, əsas etibarilə, respublikamızın tarixi, həmçinin Azərbaycan coğrafiyası və mədəniyyəti ilə bağlı, eyni zamanda məntiqi xarakterli suallar daxil edilir. Müvəffəq bal toplayanlar daha sonra növbəti müsahibə mərhələsinə buraxılırlar. Bəs bu mərhələdə kimlərə və nələrə üstünlük verilir? Müxtəlif proqramlarda könüllü olaraq fəaliyyət göstərən, ictimai cəhətdən daha aktiv olan, xarici dil bilən namizədlər daha böyük üstünlük qazanırlar. Müsahibə mərhələsini uğurla keçən namizədlər təlimlərə cəlb olunurlar. Sonda aparılan qiymətləndirmənin nəticələrinə əsasən seçilmiş namizədlər “Məktəblinin dostu” layihəsində fəaliyyətə başlayırlar.

“Məktəblinin dostu” layihəsinin iştirakçalarına Fövqəladə Hallar Nazirliyi və Səhiyyə Nazirliyinin əməkdaşları tərəfindən fəvqəladə hallarda davranış qaydaları, təcili tibbi yardım xidməti hadisə yerinə çatanadək ilkin müayinə xidmətinin göstərilməsi və psixoloqlar tərəfindən psixoloji dəstək göstərilməsi ilə bağlı təlim keçirilir.

“Məktəblinin dostu” seçilmiş şəxslər bütün yaş mərhələlərində uşaqların şəxsi keyfiyyətlərinin və onların inkişafının təmin edilməsi, özünütərbiyə prosesinin həyata keçirilməsində yaxından iştirak edirlər.

Layihənin əsas məqsədi müəllim və şagird həyatı üçün təhlükəsiz mühit yaratmaq, hər hansı bir hadisə baş verdikdə psixoloji və ilkin tibbi yardım göstərməkdir. Bundan əlavə, şagirdlərin inkişafına yardım məqsədilə müxtəlif mövzularda təlim sessiyaları, 2 növbəli “Yay məktəbi”, təbiətə, istehsalat müəssisələrinə, Şəhidlər xiyabanına ekskursiyalar, məktəblərarası müsabiqə, turnirlər həyata keçirilir. Layihəyə daxil olan bütün məktəblərdə fəvqəladə vəziyyətlə bağlı avadanlıqların yoxlanılması, yanğın vəziyyəti ilə bağlı müxtəlif təlimlərin aparılması, təhlükəsizlik tədbirləri, vətənpərvərlik mövzusunda həsr olunmuş çoxsaylı tədbirlərin keçirilməsi nəzərdə tutulur. “Məktəblinin dostu” məktəb daxilində təlim və tərbiyə prosesinin həyata keçirilməsində yaxından iştirak edir.

Layihənin PR meneceri Nərgiz Kərimovanın sözlərinə görə, “Məktəblinin dostu” dərsin gedişatına qətiyyənlə müdaxilə etmir. Layihə əməkdaşlarının say tərkibi fəaliyyət göstərdikləri məktəblərin şagird sayından asılı olaraq dəyişir.

Demək olar ki, bütün məktəblərdə təlim və tərbiyə prosesinin həyata keçirilməsində kamera sistemindən səmərəli istifadə olunur. “Məktəblinin dostu” əməkdaşlarından biri kamera sistemi qarşısında əyləşərək məktəbə nəzarət edir. Digər əməkdaşlar isə müxtəlif mərtəbələrdə fəaliyyət göstərir. Məktəb daxilində hər hansı bir hadisə baş verən zaman “Məktəblinin dostu” həmin hadisəyə tez bir zamanda müdaxilə edir.

“Məktəblinin dostu” tərəfindən məktəb şagirdləri ilə psixoloji söhbətlər aparılır, onların problemləri araşdırılır, aradan qaldırılması üçün kömək göstərilir. Psixoloji söhbətlər məktəbdə fəaliyyət göstərən psixoloqlar tərəfindən həyata keçirilir. Bu prosesdə “Məktəblinin dostu” birbaşa olaraq məktəb psixoloqu ilə birgə fəaliyyət göstərirlər. Layihənin strukturuna psixoloji mərkəzin fəaliyyəti də daxildir. Psixoloji mərkəz layihə yaranan gündən fəaliyyət göstərir. Bu mərkəzin əsas məqsədi isə müxtəlif yaş qrupundan olan şagirdlərə, onların valideynlərinə və ehtiyac duyulduğu təqdirdə müəllimlərə psixoloji dəstəyin göstərilməsidir. Bu dəstək həm psixoloji mərkəzdə, həm də məktəbdə həyata keçirilir.

Psixoloji mərkəzin əsas iş istiqamətlərindən biri isə peşəyönümü təlimlərinin həyata keçirilməsidir. Mərkəzin əməkdaşları şagirdlərin maraq və qabiliyyətlərinə uyğun peşə seçimində onlara köməklik göstərir, məsləhətlər verirlər. Həmin psixoloji mərkəzdə olduqca peşəkar, ixtisaslaşdırılmış psixoloqlar fəaliyyət göstərir. Məktəbdə hər hansı problem yarandığı zaman “Məktəblinin dostu” layihəsinin psixoloqları həmin məktəbin psixoloqu ilə əlaqə yaradırlar. Şagirdlə danışqların aparılması isə yalnız valideynin icazəsi ilə həyata keçirilir. “Məktəblinin dostu” layihəsinin əməkdaşları 07:30-dan məktəbə gəlir və sonuncu şagird məktəbi tərk edəndə kimi məktəbdə fəaliyyət göstərirlər. Layihə üzvləri məktəb rəhbərliyi ilə qarşılıqlı fəaliyyət göstərir və

birgə əməkdaşlıq edirlər. Şagirdlərin hər hansı bir problemi olduqda layihə əməkdaşları dərhal müdaxilə edir və bu barədə məktəb rəhbərliyinə məlumat verilir. Birgə əməkdaşlıq nəticəsində yaranmış problem aradan qaldırılır.

“Məktəblinin dostu”nun pandemiya dövründə fəaliyyəti

“Məktəblinin dostu” pandemiya dövründə də həmişə uşaqların yanında olmuşdur. Hətta mövcud epidemioloji şəraitdə məktəbdə onlara ehtiyacın daha böyük olduğunu, söyləsək, yanılmarıq. Layihənin PR meneceri Nərgiz Kərimovanın sözlərinə görə, “Məktəblinin dostu” layihəsi çərçivəsində məktəblərdə xüsusi iş aparılır: “Bildiyimiz kimi, layihə, ilkin olaraq, şagird sayı çox olan məktəblərə şamil edilib. Belə ki, Bakı, Abşeron və Sumqayıt üzrə sıxlığı yüksək olan məktəblərdə COVID-19 ilə bağlı tədbirlərin həyata keçirilməsi üçün “Məktəblinin dostu” və “Bir” Tələbə-Könüllü layihələri üzrə dəstək komandaları yaradılıb. Bu məqsədlə ümumilikdə 300 məktəblinin dostu və 700 könüllü işə cəlb olunub. 226 ümumtəhsil müəssisəsində - Bakı şəhəri üzrə 186, Sumqayıt şəhərindəki 20, Abşeron rayonundakı 20 məktəbdə fəaliyyət göstərən komandalar sıxlığın tənzimlənməsi məqsədi ilə məktəbə giriş və çıxışa, məsələn - alternativ giriş qapılarından düzgün istifadə edilməsinə xüsusi nəzarət edir” [4, s.5].

Bundan əlavə, demək olar ki, “Məktəblinin dostu”nun işi pandemiya dövründə təkcə bununla kifayətlənməyib. Onlar məktəb daxilində müxtəlif dezinfeksiyaedici vasitələrdən istifadə edilməsinə, məktəbə daxil olan hər bir kəsin temperaturunun yoxlanılmasına yaxından dəstək olublar.

Layihənin PR meneceri Nərgiz Kərimovanın sözlərinə görə, müasir dövrdə böyüməkdə olan gənc nəslin hərtərəfli inkişaf etdirilməsi, onların vətənə, xalqa məhəbbət ruhunda böyüdülməsi yalnız ailənin deyil, məktəbin də qarşısında duran həlli vacib vəzifələrdən biridir. Çünki xalqını sevən, vətənpərvərlik ruhu ilə böyüdülmə, tərbiyə edilən hər bir uşaqlarda vicdan hissi, şəfqət, mərhəmət duyğusu formalaşır. Ürəyində Vətən sevgisi daşıyan hər bir uşaq ailəsini də sevəcək, onu əhatə edən hər kəsə, bütün insanlara xeyirxah münasibət bəsləyəcək.

Hazırkı dövrdə layihə ətrafında xeyli işlər həyata keçirilmişdir. Özünütərbiyə prosesinin idarə olunması baxımından kütləvi tədbirlər, maarifləndirmə, Vətənə, doğma torpağa məhəbbət hissənin yüksəldilməsinə yönəlmiş tədbirlər həyata keçirilir. “Məktəblinin dostu” layihəsinin əsas məqsədlərindən biri də şagirdlərdə sülh mədəniyyəti, dostluq münasibətlərinin əhəmiyyəti haqqında fikir formalaşdırmaq, milli-mənəvi dəyərlərimizin aşılınması, xüsusi istedadı olan uşaqları aşkara çıxarmaq və onların inkişaf etdirilməsinə dəstək verməkdir.

Təhsil eksperti Kamran Əsədov qeyd edir ki, “Məktəblinin dostu” layihəsi tətbiq olunandan üzübəri Azərbaycanda fəaliyyət göstərən təhsil

müəssisələri ənənəvi idarəetmədən yeni idarəetmə sisteminə keçib: “Adətən məktəb idarəçiliyi direktor, direktor müavini, sinif rəhbərləri vasitəsilə həyata keçirilir. Amma bu sadaladığımız şəxslər birbaşa tədris prosesinin iştirakçısı olduğu üçün şagirdlərlə geniş şəkildə fəaliyyət göstərmək imkanına malik deyillər. Amma “Məktəblinin dostu” vəzifəsini yerinə yetirən şəxs tədris prosesinin iştirakçısı olmadığı üçün birbaşa məktəbdə sosial fəaliyyəti həyata keçirir. Məsələn, məktəblər arasında yarışlar keçirilir və yaxud məktəbdə neqativ halların aradan qaldırılmasında onlar müstəsna rola malikdirlər. Apardığım araşdırmalara görə, məhz “Məktəblinin dostu” layihəsi tətbiq olunan məktəblərdə şagirdlər arasında siqaret çəkmə halları 80 faizədək azalıb. Həmçinin, məktəbə kənar şəxslərin daxil olmasının qarşısı alınıb. Seçilmiş şəxslər, yəni “Məktəblinin dostları” həm əlavə iş yeri, həm də kifayət qədər təhsilli, aktiv gənclərin təhsilə cəlb olunması deməkdir. Bu, olduqca uğurlu bir layihədir” [5, s.12].

Eksperin fikrincə, direktor müavinləri, eləcə də sinif rəhbərləri məktəbdə tədris prosesi ilə birbaşa bağlı olan şəxslər olduğundan vaxt məhdudluğu üzündən şagirdlərin asudə vaxtlarının təşkilinə kifayət qədər zaman ayıra bilmirlər. Hər bir şagirdin sıxıntısı və ya problemi ilə bağlı ona yetərincə diqqət göstərmək imkanına malik deyillər. Bu baxımdan “Məktəblinin dostu” layihəsinin əməkdaşlarının fəaliyyəti olduqca təqdirəlayiqdir.

Hal-hazırda dünyanın müxtəlif ölkələrində bu layihə tətbiq edilməkdədir. Bu ölkələrə misal olaraq, qardaş Türkiyəni, Gürcüstanı göstərmək olar. Bu uğurlu layihənin Azərbaycanda da tətbiq olunması təhsilimiz üçün çox müsbət haldır.

“Məktəblinin dostu” layihəsi çərçivəsində təşkil olunan Yay məktəbi

“Məktəblinin dostu” layihəsi tədris ili başa çatdıqdan sonra yay məktəbləri təşkil edir. Burada əsas məqsəd uşaqların öz vaxtlarını səmərəli keçirmələrinə, öz bilik və bacarıqlarını inkişaf etdirmələrinə, yeni biliklərin əldə olunmasına dəstək olmaqdan ibarətdir. “Məktəblinin dostu” layihəsinin Yay məktəbinin xüsusi proqramı vardır. Həmin proqram əsasında burada şagirdlər üçün müxtəlif xarakterli təlimlər, maraqlı mövzulara həsr olunmuş seminar və informativ sessiyalar, həmçinin müxtəlif idman yarışları, hərbi-idman oyunları, əyləncəli saatlar təşkil olunur. Layihənin əməkdaşları şagirdlərin fəal iştirak etdikləri müxtəlif maraqlı tədbirlər də həyata keçirirlər. Bunlara yol hərəkəti qaydalarına düzgün əməl olunması, zəruri hallarda ilkin tibbi yardım göstərilməsi, fəvqəladə vəziyyətlərdə davranış qaydaları, şagirdlərin sosial şəbəkələrdən səmərəli istifadəsi, İnternet-informasiya təhlükəsizliyi, həyatımızda düzgün danışıq və nitq qabiliyyətlərinin rolu,

təbiətin qorunması, ətraf mühitə və heyvanlara qayğı, təlimçi məktəblinin vəzifələri kimi rəngarəng mövzuları əhatə edən çoxlu maarifləndirici təlimləri misal göstərmək olar.

Yay məktəblərinə şagirdlər əsasən könüllü şəkildə qatılırlar. Yay məktəbi tədris ili başa çatdıqdan sonra iyul və avqust aylarında keçirilir. İyul ayı ərzində keçirilən Yay məktəbinə V və VI, avqust ayında isə VII və VIII sinif şagirdlərinin cəlb olunması nəzərdə tutulur. “Yay məktəbi” başa çatdıqdan sonra könüllü olaraq qatılan şagirdlərə sertifikatlar təqdim olunur.

Hal-hazırda, 2023-cü ildə də “Məktəblinin dostu” layihəsi öz işini uğurla davam etdirməkdədir. Onun əhatə dairəsinin xeyli genişləndirilməsi təhsilimizin inkişafı yolunda uğurlu addım kimi dəyərləndirilir.

Ədəbiyyat

1. Ağayev R. “Məktəblinin dostu” valideyn-məktəb-şagird üçbucağını birləşdirən əsas amildir. *Azərbaycan müəllimi*, 26 may, 2017, səh.8
2. <https://www.facebook.com/mekteblinindostu>
3. Daşsalahlı R. Təhlükəsiz məktəb, arxayın valideyn. *Azərbaycan müəllimi*, 14 iyun, 2017, səh.7
4. Daşsalahlı R. Məktəblinin dostu pandemiya dövrü məktəbində. *Azərbaycan müəllimi*, 25 sentyabr, 2020, səh.5
5. Qarayeva S. “Məktəblinin dostu” layihəsi – Azərbaycan təhsilinin uğurlu yeniliyi. 528, 28 iyul, 2020, səh.12

A.Ş.Hüseynova
Azərbaycan Dövlət Pedaqoji Universiteti
huseynovaaynur865@gmail.com

HOSPİTAL MƏKTƏBLƏR SİSTEMİNİN YARANMA TARİXİ (XARİCİ TƏCRÜBƏ)

Xülasə

Uzunmüddətli müalicədə olan uşaqlar - əsas və əlavə ümumtəhsil proqramlarını mənimsəyən, tibb müəssisəsinin rəyinə əsasən, tibb müəssisələrində və ya xəstəxanalarda 21 gündən artıq davam edən müalicə və yaxud tibbi reabilitasiya keçən uşaqlardır. Əlilliyi olan uşaqlar ən çox qorunan qrup, uzunmüddətli müalicəyə ehtiyacı olan uşaqlar isə ən az müdafiə olunan qrupdur. Uzunmüddətli müalicədə olan uşaqlar “SED” və ya “əlil” statusuna malik olmaya bilər. Uzunmüddətli müalicədə olan uşaqların keyfiyyətli təhsil almaq hüququnu reallaşdırmaq üçün “Bilməyi öyrət” sosial-maarifləndirici layihə yaradılmışdır.

ИСТОРИЯ ГОСПИТАЛЬНОЙ ШКОЛЬНОЙ СИСТЕМЫ (ВНЕШНИЙ ОПЫТ)

Резюме

К детям, находящимся на длительном лечении, относятся дети, осваивающие основные и дополнительные общеобразовательные программы, которые по заключению медицинского учреждения проходят лечение или медицинскую реабилитацию в медицинских учреждениях или стационарах более 21 дня. Дети с ограниченными возможностями являются наиболее защищенной группой, а дети, нуждающиеся в длительном уходе - наименее защищенной группой. Дети, находящиеся на длительном лечении, могут не иметь статуса «СЭД» или «инвалида». В целях реализации права детей, находящихся на длительном лечении, на получение качественного образования создан социально-образовательный проект «Учимзнать».

THE HISTORY OF THE HOSPITAL SCHOOL SYSTEM (EXTERNAL EXPERIENCE)

Summary

Children in long-term treatment are children who have mastered basic and additional general education programs, who, according to the opinion of the medical institution, undergo treatment or medical rehabilitation in medical institutions or hospitals for more than 21 days. Children with disabilities are the most protected group, and children in need of long-term treatment are the least protected group. Children in long-term treatment may not have "SED" or "disabled" status. In order to realize the right of children in long-term treatment to receive quality education, the social-educational project "TeachKnow" was created.

Açar sözlər: hospital məktəb, xəstəxanalar, təhsil proqramı, layihə

Ключевые слова: больничная школа, больницы, образовательная программа, проект

Key words: hospital school, hospitals, educational program, project

“Bilməyi öyrət” (“TeachKnow”) layihəsi 2014-cü ildə Moskvada 1 nömrəli məktəbdə başlamışdır. Onun fəaliyyəti tibb xəstəxanalarında uzunmüddətli müalicə alan uşaqlar üçün tam hüquqlu təhsil mühitinin yaradılmasına yönəlib. “Bilməyi öyrət” (“TeachKnow”) layihəsi Rusiyada xəstəxana pedaqogikasının inkişafının əsasını təşkil edir. Fəaliyyəti sayəsində “xəstəxana məktəbi” termini meydana çıxdı – “tibb müəssisəsində uzunmüddətli müalicəyə ehtiyacı olan uşaqların təhsil aldığı əsas və əlavə ümumi təhsil proqramları üzrə təhsil fəaliyyətini həyata keçirən təşkilat, tibb təşkilatının bazasında fəaliyyət göstərən təhsil müəssisələri, əsas və əlavə ümumi təhsil proqramları üzrə ixtisaslaşan və uzunmüddətli müalicəyə ehtiyacı olan tələbələr üçün təhsil təşkilatları (o cümlədən sanatoriya), tibb müəssisəsinin xüsusi struktur tədris bölmələri”. Təşkilat hazırda fəal inkişaf mərhələsindədir. 2020-ci ilin iyun ayına kimi Rusiyada “Bilməyi öyrət” (“TeachKnow”) layihəsi çərçivəsində 20 regionun tibb müəssisələrinin bazasında 34 xəstəxana məktəbi açılıb. Təşəbbüs və iradə nümayiş etdirərək Rusiya Federasiyası, MDB ölkələri xəstəxana məktəblərinin açılması prosesinin ümumi alqoritmini (təşkilati sxemi) hazırlamaq lazım idi ki, onların regionlarını tez bir zamanda “Tədqiq et” proqramına daxil etsinlər.

Tədqiqat metodları. Tədqiqat müsahibə metodundan istifadə edərək ilkin məlumatları toplamaq üçün, Dima Roqaçev Xəstəxanasındakı bir məktəb olan, “Bilməyi öyrət” (“TeachKnow”) layihəsinin rəhbərliyi ilə razılaşdırılmış “idarəçilər üçün bələdçi” hazırlanmışdır. Bələdçi 6 kateqoriyaya bölünmüş 25 sualdan ibarətdir: [2, s. 72]

1) Ümumi bölmə. Bu bölmədə cavabları iştirakçı, onun təcrübəsi və layihədə iştirak etməzdən əvvəl keçdiyi peşəkar yol haqqında ümumi məlumat verən suallar var.

2) Təşəbbüs və layihənin başlanması. Bu kateqoriya üzrə suallara verilən cavablar məktəbin “Bilməyi öyrət” layihəsində necə iştirak etdiyi, eləcə də rəhbərliyin hansı problemlərlə üzləşdiyi, onun qabaqcıl saytı və regional hakimiyyət orqanlarından dəstək alıb-almadığını izah edir.

3) Normativ əsas. Blokun suallarını cavablandıran iştirakçılar “Bilməyi öyrət” layihəsinin məktəbinin hüquqi və tədris sənədləri haqqında məlumat verir, əgər varsa, hansı dəyişikliklərin edildiyini və rəhbərlik tərəfindən hüquqi yardım göstərilib-göstərilmədiyini göstərir.

4) Maliyyələşdirmə. Bu kateqoriyalı suallar layihə məktəblərinin istifadə etdiyi maliyyə modeli haqqında məlumat əldə etmək və modeli seçmək səbəblərini müəyyən etmək üçün lazımdır.

5) Xarici İşlər. Bu bölmə onların flaqman saytı da daxil olmaqla digər regionlardakı layihə iştirakçıları ilə necə qarşılıqlı əlaqədə olduqları barədə məlumat verir. Hər bir müsahibə orta hesabla 50 dəqiqə davam etdi və bütün cavablar qeyd edildi, deşifrə edildi və məzmun təhlili yolu ilə təhlil edildi.

Məzmun təhlili ayrı-ayrı sözlərin, mövzuların və ifadələrin öyrənilməsinə əsaslanır. Məzmun təhlili dörd mərhələdə aparılıb: [1, s. 78]

1. Semantik vahidlərin müəyyən edilməsi – iştirakçıların tədqiqat üçün vacib olan ifadə və şərtlərinin təsbit edilməsi. Qeyd olunub ki, iştirakçıların fikirləri mənə vahidlərinə bölünərkən çox vaxt üst-üstə düşür və ya bir-birini tamamlayır. Layihənin əsas məqsədi sosial cəhətdən uyğun, fiziki cəhətdən sağlam və şən uşaqlar yetişdirməkdir.

2. Ümumi parametrlərin tərifləri. Birdən çox qeyd olunan mənə vahidləri təhlil ediləcək parametrlərdir. Ümumilikdə 35 parametr seçilmişdir.

3. Əsas parametrlərin vurğulanması. Ümumi parametrlərin göstərildiyi tezliyi hesablayarkən vurğulanan komponentlər.

4. Konfigurasiya parametrləri. Əsas komponentlərin 4 kateqoriyalı bloka bölünməsi: layihənin başlanğıcı, normativ baza, maliyyələşdirmə və işçi heyəti.

Yeni xəstəxana məktəbi açılmazdan əvvəl “Bilməyi öyrət” (“Teachknow”) layihəsində iştirak etmək təşəbbüsü ilə çıxış edən ərazinin resurs potensialının müstəqil qiymətləndirilməsi vacibdir. Belə ekspert qiymətləndirməsi aşağıdakı parametrlər üzrə aparılmalıdır:

- Regionda elm və təhsilin inkişaf səviyyəsi;
- Ərazidə ixtisaslı kadrların olması;
- Tibb müəssisələrində əlavə imkanların olması.

Elmi və təhsilin yüksək səviyyədə inkişafı, innovativ potensialı olan, yeni bilik və iş üsullarını qəbul etməyə və müstəqil şəkildə istehsal etməyə imkan verən bir bölgədə xəstəxana məktəbi açıla bilər. Bu şərtlər çoxlu sayda universitetin olduğu ərazilərə uyğundur. Bölgənin kadr potensialının dəyərləndirilməsi vacibdir. Xərçəng xəstəliyi olan uşaqlarla iş təcrübəsi olan pedaqoqların olduğu yerlərdə xəstəxana məktəbləri təşkil etmək daha asandır. Geniş İKT sərəfətlərinə malik ekspertlərin olması da üstünlük ola bilər. Çox vaxt bunlar onlayn platformalarla işləmək təcrübəsi olan və öz həmkarlarına onlardan tədris təcrübələrində istifadə etmək üçün təlim verməyə hazır olan gənc mütəxəssislərdir. Xəstəxana məktəbinin açılması üçün mühüm təşkilati şərt tibb müəssisələrində tədris prosesinin qrup formatlarında həyata keçirilə biləcəyi əlavə imkanların olmasıdır. Xəstəxana məktəblərinin sinif otaqları çox

vaxt xəstəxanaların oyun otaqlarına çevrilir. Belə otaqlar olmadıqda təlim məşğələlərinin təşkilinin yeri və vaxtı, tezliyi və davamlılığı ilə bağlı çətinliklər yaranır. Bunun üçün ərazidə xəstəxana məktəbinin açılması və bunun “Bilməyi öyrət” (“TeachKnow”) layihəsinə daxil edilməsi üçün ətraflı əsaslandırma tələb olunur. Əsas arqumentlər çox vaxt statistik məlumatlardır - son bir neçə ildə uzunmüddətli müalicə alan uşaqların sayı, insan resursları haqqında məlumatlar və s. Əgər flaqman platforma regionun təşəbbüsünü dəstəkləyirsə, o zaman regional hakimiyyət orqanları üçün yeni xəstəxana məktəbinin açılmasının əsaslandırılması birgə işlənilib hazırlanır. Eyni zamanda, regionda “Bilməyi öyrət” (“TeachKnow”) layihəsinə aid xəstəxana məktəbinin açılması üçün risklər və problemlər müəyyən edilir. Risklər həmişə dəqiq proqnozlaşdırmaq mümkün olmayan xarici iqtisadi və sosial amillərin mövcudluğunu nəzərdə tutur (lakin bunlar vaxtında qiymətləndirilərsə, onları minimuma endirmək üçün tədbirlər nəzərdə tutula bilər) və xəstəxana məktəbi açmadan əvvəl onları aradan qaldırmaq üçün hərəkətlərin alqoritmini hazırlamaq lazımdır. Mövcud xəstəxana məktəblərinin təcrübəsinə əsaslanan gözlənilən maneələr:

1. Müəllimlər və səhiyyə işçiləri arasında qarşılıqlı anlaşma problemi (çox vaxt xəstəxana işçiləri təhsilin xəstə üçün nə qədər vacib olduğunu başa düşümlər və bunun müalicəyə mane olduğunu hiss edirlər);

2. Müəllimlər və şagirdlərin valideynləri arasında qarşılıqlı anlaşma problemi (valideynlər çox vaxt uşağı mürəkkəb xəstəliklə üzləşdikdə yalnız müalicəyə diqqət yetirirlər və həkimlərin təhsilin yalnız müalicəyə mane olması barədə mövqeyini bölüşürlər);

3. Xəstəxana məktəbləri ilə regional hakimiyyət orqanları arasında əməkdaşlıq problemləri (müəssisələr arasında hər hansı qarşılıqlı əlaqədə olduğu kimi, idarəetmə prosesində, vəzifə və məsuliyyətlərin bölüşdürülməsində anlaşılmaazlıqlar var).

Xəstəxana məktəbinin işinin nəticəsini mümkün qədər konkret şəkildə formalaşdırmaq vacibdir. Regionda xəstəxana məktəbinin açılmasını əsaslandırmaq üçün aşağıdakılar lazımdır:

1. “Bilməyi öyrət” (“TeachKnow”) layihəsinin mövcud məktəbləri üzrə təcrübə və nəticələrin statistikasını təqdim etmək;

2. Ərazidə xəstəxana məktəbi açmaq üçün resurs potensialının müəyyən edilməsi;

3. Planlaşdırma mərhələsində müəyyən edilmiş risklər və maneələr, onların aradan qaldırılmasının mümkün yolları;

4. Məktəb üzrə planlaşdırılmış fəaliyyət göstəriciləri;

5. Bütövlükdə xəstəxana məktəbinin fəaliyyəti üçün layihə planları.

Xəstəxana məktəbinin açılışı layihəsinin regional hakimiyyət orqanları tərəfindən təsdiqlənməsi ilə bölgədə belə bir innovativ platformanın

yaradılması üçün təlimat hazırlanır. Səlahiyyətli orqanlar müvafiq əmr hazırlayır, yerli hüquqi sənədlərin hazırlanmasına ehtiyac vardır. Belə sənədlərin nümunələri mövcuddur, lakin hər bir rayon və xüsusi məktəb üçün düzəliş və uyğunlaşma tələb olunur. Normativ bazaya aşağıdakılar daxildir: [3, s. 129]

- Tibb müəssisələrinin xəstəxanalarında uzunmüddətli müalicə alan uşaqlar üçün təhsil proqramlarının həyata keçirilməsi üçün şəbəkələr şəklində birgə iştirak haqqında saziş;

- Stasionar tibb müəssisələrində uzunmüddətli müalicə alan uşaqlar üçün əsas və əlavə təhsil proqramlarını həyata keçirən ayrıca struktur bölmə (OSB) haqqında əsasnamə (stasionar bazada tədris tədbirlərinin aparılması üsul və üsullarını müəyyən edir);

- Təhsil qrupları üzrə maliyyələşmə strukturunun təsdiq edilməsi haqqında əsasnamə;

- Nümunəvi tədris planının təsdiqi haqqında əsasnamə;

- Tələbələrin irəliləyişlərinin izlənməsinin təmin edilməsi;

- İş vaxtının və iş qrafikinə tənzimlənməsi;

- Distant təhsilin təşkili qaydasının təsdiq edilməsi haqqında əsasnamə;

- Əsas və əlavə təhsil proqramları üzrə tədris prosesinin təşkili haqqında əsasnamə;

- Tələbələrin daxili nizamnamələrinin təsdiq edilməsi haqqında əsasnamə;

- Karantində maarifləndirici tədbirlərin həyata keçirilməsi yolları haqqında mövqe.

Təsdiqdən sonra xəstəxana məktəbinin açılışının son mərhələsi - onun heyətinin formalaşması baş verir. Tibb müəssisələrində uzun müddət müalicə alan uşaqlar müəllimlərdən xüsusi diqqət və fərdi yanaşma tələb edir. Hər bir müəllimin malik olmalı olduğu keyfiyyətlərlə yanaşı, xəstəxana məktəbi müəlliminin əsas keyfiyyətlərinə aşağıdakılar daxildir: [1, s. 85]

a) Stressə davamlılıq və hər bir uşaqla fərdi əlaqə qurmaq bacarığı, uşağın vəziyyətini nəzərə almaq, anlamaq, uşağın vəziyyətindən asılı olaraq, qəbul etdiyi terapiyadan asılı olaraq onunla iş planına uyğun çevik şəkildə tənzimləmək;

b) Diqqət və həssaslıq (ağır xəstəlikləri olan uşaqlar xəstəxana məktəbinə gedirlər, onların vəziyyəti kəskin şəkildə dəyişə bilər);

c) Müəllimin uşağın reaksiyalarında cüzi dəyişiklikləri belə tez tanıması, uşağın vəziyyəti pisləşdikdə dərhal müdaxilə etməsi vacibdir;

d) Qavrayışın adekvatlığı (müəllim şagirdlərin yanına nə üçün gəldiyini xatırlamalıdır - mərhəmət və həzinlik əvəzinə, heç bir xüsusi güzəştə getmədən məktəblilərin uğur və uğursuzluqlarını obyektiv qiymətləndirməli, “yaxın inkişaf zonasında” uşaqla işləməlidir).

Müəllimlər proqramın xüsusi tələblərini nəzərə alaraq hər bir uşaq üçün uyğun təlim proqramı seçirlər. Eyni zamanda, kadrların xüsusi hazırlığı və əlavə hazırlığı qeyri-məhdud xarakter daşmalıdır. O, məktəb daxilində, onun qabaqcıl saytında və ya dəvət olunmuş ekspertlərlə onlayn şəkildə həyata keçirilə bilər. Bu iki vəzifəni birləşdirməyə çalışmaq vacibdir - əlavə təhsil və xəstəxana məktəb komandasının birləşdirilməsi. Təsvir edilən alqoritm “Bilməyi öyrət” (“TeachKnow”) layihəsinin himayəsi altında uzunmüddətli tibbi müalicə alan uşaqlar üçün yeni təhsil müəssisəsinin yaradılmasının bütün mərhələlərini əhatə edir.

“Bilməyi öyrət” (“TeachKnow”) layihəsi uzunmüddətli müalicəyə ehtiyacı olan tələbələrin inkişafını və sosiallaşmasını dəstəkləyən sosial və təhsil layihəsidir. Layihə uşaq və yeniyetmələr üçün (uzun müddət xəstəxanada qalmalı olduqları zaman) əlverişli təhsil mühiti yaradır, onların yaşa bağlı normativ fəaliyyətlərə cəlb olunmasına imkan yaradır.

Ədəbiyyat

1. Вагарина В.В., Обухов А.С., Филатов А.А., Шариков С.В. *Профессионально-личностные позиции педагогов госпитальных школ // Педагогика. –2020. -Т.84. -№10. -с.76-87.*
2. Суханова Г.Н., Шариков С.В. *Разработка инструментов рекрутинга госпитальных педагогов для сети госпитальных школ «учимзнаем» // Управление персоналом и интеллектуальными ресурсами в России. – 2020, - № 6 (51). Стр. 70-77.*
3. Лунина И.С. *Социальные проблемы обеспечения качества образования детей, находящихся на длительном лечении в стационарах медицинских учреждений // Материалы XII Всероссийской научной конференции по теоретической и специальной социологии, - 2016, -127-132 с.*

İ.R.Məmmədli
Azərbaycan Dövlət Pedaqoji Universiteti
ilhami.memmedli00@gmail.com

TƏHSİLDƏ EKSPERT SİSTEMİ

Xülasə

Gündəlik fəaliyyətimizin müxtəlif sahələrində - tibbdə, iqtisadiyyatda, istehsalatda və s. bu kimi müxtəlif sahələrdə süni intellekt və ekspert sistemləri geniş tətbiq olunur. Bu cür sahələrdən biri və günümüzdə sürətlə yayılan təhsil sektorudur. Bu ekspert sistemlərindən istifadə etməkdə əsas məqsəd ondan ibarətdir ki, vaxt itikisi minimuma endirilsin və bu cür sistemlərdən istifadə edən şəxslərin rahatlığı təmin edilsin. Buna əsasən də deyə bilərik ki, təhsildə istifadə olunan ekspert sistemləri həyatımızın ayrılmaz parçasına çevrilib.

Bu məqalədə təhsildə istifadə olunan ekspert sistemlərinin əhəmiyyəti, həmçinin onların əsas komponentləri və öhdəlikləri haqqında danışılıb.

ЭКСПЕРТНАЯ СИСТЕМА В ОБРАЗОВАНИИ

Резюме

В различных сферах нашей повседневной деятельности – медицине, экономике, производстве и т.д. – в различных подобных сферах широко применяется искусственный интеллект и экспертные системы. Одной из таких областей, которая сегодня быстро расширяется, является сектор образования. Основная цель использования этих экспертных систем — минимизировать потери времени и обеспечить удобство использования таких систем людьми. Исходя из этого, можно сказать, что экспертные системы, используемые в образовании, стали неотъемлемой частью нашей жизни.

В данной статье рассматривается значение экспертных систем, используемых в образовании, а также их основные компоненты и задачи.

EXPERT SYSTEM IN EDUCATION

Summary

In various fields of our daily activities - medicine, economy, production, etc. artificial intelligence and expert systems are widely used in various fields like this. One such area, and one that is expanding rapidly today, is the education sector. The main purpose of using these expert systems is to minimize the time loss and ensure the convenience of the people using such systems. Based on this, we can say that expert systems used in education have become an integral part of our lives.

This article discusses the importance of expert systems used in education, as well as their main components and tasks.

Açar sözlər: ekspert sistemləri, intellektual repetitorluq sistemləri, ağıllı öyrənmə mühitləri, adaptiv hipermetn sistemləri

Ключевые слова: экспертные системы, интеллектуальные системы обучения, умная среда обучения, адаптивные гипертекстовые системы

Key words: expert systems, intelligent tutoring systems, smart learning environments, adaptive hypertext systems

Mövzunun aktuallığı: Məqalədə təhsildə istifadə olunan ekspert sistemləri haqqında məlumat verilmişdir. Həmçinin təhsildə istifadə olunan ekspert sistemlərinə nümunə göstərilmişdir.

Mövzunun elmi yeniliyi: Təhsil işçiləri, şagirdlərin, tələbələrin və s. rahat istifadəsi üçün yaradılmış ekspert sistemlərinin üstünlükləri haqqında təhlil aparılmış, əsaslandırma ilə nümunələr göstərilmişdir.

Ekspert sistemi dar bir mövzu sahəsində qeyri-rəsmi problemlərin yüksək effektiv həllini təmin etmək üçün ekspert biliklərindən istifadə edən proqram vasitəsidir. Ekspert sistemləri müəyyən növ problemləri həll etməyə qadir olan bir növ kompüter proqramıdır. Ümumiyyətlə, ekspert sistemi dedikdə müəyyən sahədə mütəxəssisin göstəricilərinə əsaslanan, həmçinin daxili məntiqə əsaslanan və qarşıya qoyulmuş məsələnin həlli yollarını təmin edən insan – maşın kompleksindən ibarət bir sistem başa düşülür. ES-nin əsasını ES-nin qurulması və istismarı prosesində toplanan mövzu sahəsi haqqında bilik bazası təşkil edir.

Günümüzdə demək olar ki, ekspert sistemlərinin istifadə olunmadığı sahələrə rast gəlmək mümkün deyil. Ekspert sistemlərinin bu cür geniş yayılması bir tərəfdən elmin, texnikanın sürətlə inkişaf etməsinin, digər tərəfdən isə yeni-yeni iş sahələrinin yaranması və bu sahələr üzrə mütəxəssislərə, ekspertlərə ehtiyacın artmasının nəticəsidir.

Ekspert sistemlərinə ən çox tibb və iqtisadiyyat sahələrində geniş istifadə olunur. Bununla yanaşı biz təhsil sahəsində də ekspert sistemlərinə rast gələ bilərik.

Təhsildə ekspert sistemlərinə istifadə diaqnostika, təlimat, planlaşdırma, proqnozlaşdırma və başqa məsələlərlə bağlı tətbiqlərdə faydalıdır. Təhsildə ekspert sistemlərinə, həmçinin adaptiv sistemlərin inkişafı, təcrübəsiz mühəndislərin və tələbələrin təcrübələrinin inkişaf etdirilməsi, eyni zamanda müəyyən təhsil müəssisələrində olan çatışmazlıqların aradan qaldırılması üçün istifadə edilir [1, s.33].

Təhsildə ekspert sistemləri müxtəlif növ süni intellekt və təhsil layihələrində istifadə olunur, məsələn, intellektual repetitorluq sistemləri, ağıllı öyrənmə mühitləri, adaptiv hipermetn sistemləri.

Təhsildə istifadə olunan ekspert sistemlərinin bir növü olan intellektual repetitorluq sistemləri süni intellekt komponenti olan təhsil proqramlarına aiddir. Bu proqram 1970-ci ildə yaranmış və hal-hazırda dünyanın bir çox

ölkələrində sürətlə yayılmaqdadır. Təhsil və təlimdə kompüterlərin genişmiqyaslı tətbiqi ilə paralel olaraq, öyrənmə və öyrətməkdə maraqlı olan koqnitiv elm ictimaiyyəti kompüter dəstəklili təlim kimi xarakterizə edilə bilən intellektual repetitorluq sistemlərinin dizaynına çoxlu vaxt və səy sərf etmişlər.

İntellektual repetitorluq sisteminin dizaynı üçün əsas stimullər əsasən kompüter dəstəklili təlimatdan irəli gəlir. Belə ki, intellektual repetitorluq sistemi süni intellektlə əlaqəli təhsil proqramı olan ağıllı kompüter dəstəklili təlimat (İCAİ) sistemi əsasən yaranmışdır. Bu iki sistem arasındakı tək fərq ondan ibarətdir ki, İCAİ ekspert müəllimlərin qərarlarını təcəssüm etdirən statik sistemləri əhatə edir. Ancaq intellektual repetitorluq sistemləri isə ekspertizanın özünü ehtiva edir. Yəni bu sistemdə ekspert elə sistemin özü olur və kənarından heç bir insan ekspertin rəyi bura daxil edilmir.

Bu cür sistemlər, adətən insan müəllimin müdaxiləsini tələb etmədən tələbələrə dərhal və fərdiləşdirilmiş təlimat və ya rəy təmin etmək məqsədi daşıyan kompüter sistemidir. Həmçinin bu proqram tələbələrin işini izləyir, onların rəylərini tənzimləyir, eyni zamanda yol boyu onlara müəyyən göstərişlər verir. Proqramın işi bununla da bitmir, hər hansı bir tələbənin performansını, eləcə də digər idrak və qeyri-koqnitiv dəyişənlər haqqında məlumatlar toplayır, bu məlumatlar arasından müsbət və mənfi tərəflər haqqında nəticə çıxara bilər, həmçinin əlavə iş təklifi edə bilər.

İRS-də yeni-yeni yanaşmalar öyrənmənin öyrənmə və sistem arasında bir növ daxili sistemdən istifadə etməklə, öyrənməni qarşılıqlı əməkdaşlığa cəlb etməklə öyrənmə prosesində daha fəal iştirakını nəzərdə tutur.

İRS-in inkişafı mərhələsində həll edilməli olan məsələlər – biliyin təqdimatı, biliyin kompüterləşdirilmiş qiymətləndirilməsi, öyrənmə və bilik kimi mövzularla əlaqədar olan akademik tədqiqatlar və tətbiqiyönümlü tədqiqatlar arasında çoxlu sayda səmərəli qarşılıqlı əlaqələr yaranmışdır [5].

İntellektual repetitorluq sistemlərinin Hartley və Sleeman olmuşdur. Onlar düşünürdülər ki, intellektual repetitorluq sistemləri (İRS) aşağıdakı əsas komponentlərə malik olmalıdır:

1. Tələbə modeli - öyrənmə haqqında bilik;
2. Ekspert modeli - sahə üzrə bilik;
3. Pedaqoji model - tədris strategiyaları.

İRS yarandığı gündən etibarən onun komponentlərinin sayında dəyişikliklər olmamışdır. Lakin hər üç komponentdə nəzərə çarpacaq irəliləyişlər əldə edilmişdir.

İndi isə bu komponentlərin hər biri haqqında qıscaca məlumat qeyd edək:

Tələbə ilk növbədə intellektual sistemdən müvafiq şəkildə seçilmiş və ya uyğunlaşdırılmış və həmin tələbə üçün öyrənmə təcrübəsi kimi xidmət edən problemləri həll edərək öyrənir. Daha sonra sistem tələbənin bildiklərini

qiymətləndirməyə başlayır. Tələbə haqqında bu cür məlumatlar öyrənmə zamanı yenilənən və tələbə modeli adlanan model çərçivəsində həyata keçirilir. Sistem tələbənin biliyini qiymətləndirdikdən sonra onun nəyi bilməli olduğunu aşkarlamış olur. Bu isə ekspert modeli adlanan model tərəfindən həyata keçirilir.

Nəhayət, sistem bundan sonra hansı məzmun vahidinin (məsələn, qiymətləndirmə tapşırığı və ya təlimat elementinin) təqdim edilməsinə və onun hansı şərtlərlə təqdim edilməsinə qərar verməlidir. Bu işləri isə pedaqoji model və ya tərbiyəçi model yerinə yetirir. Qısacası pedaqoji model bütün mülahizələrdən sistem problemi seçir və ya yaradır, daha sonra isə nəticəyə uyğun olaraq ya problemin həllini işləyir, ya da hazırlanmış həlli əldə edir.

İRS-in komponentləri və onlar arasındakı əlaqə aşağıdakı şəkil aydın təsvir olunmuşdur:

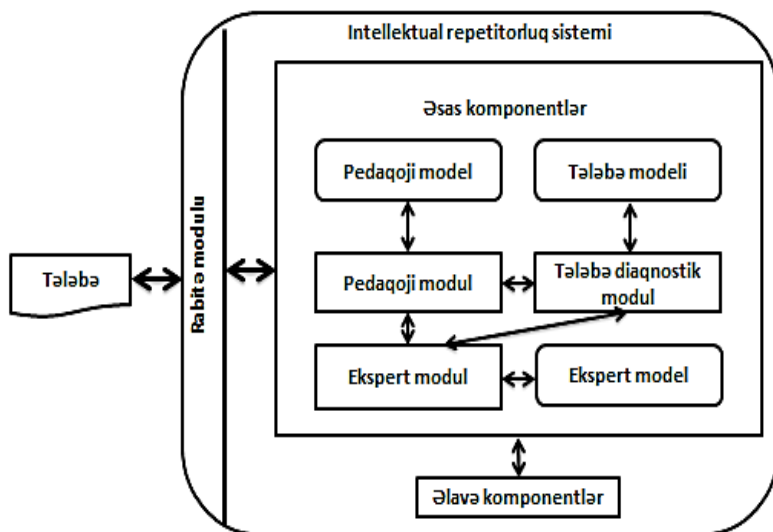

İRS öz həllini tələbənin hazırladığı həll ilə müqayisə edir və iki həll arasındakı fərqlərə, eləcə də tələbə modelində mövcud olan digər məlumatlara əsaslanaraq diaqnoz qoyur. Tələbəyə geri bildirim göndərilərək artıq onun müəyyən məsləhət alıb-almaması və s. kimi mülahizələrə əsaslanaraq təkliflər edilir. Bundan sonra proqram tələbə modelini yeniləyir və yeni problemin seçilməsi və ya yaradılmasından bütün dövr təkrarlanır.

Bu cür ekspert sisteminin yaranmasına baxmayaraq koqnitiv elm nöqtəyi-nəzərindən təhsil sahəsində bəzi çətin problemlər indiyədək həllini tapa bilməmişdir. Bu problemlərə ilk olaraq biliyin vaxtında və onlayn diaqnostikasının tez və etibarlı həyata keçirilməsi tələbini misal göstərə bilərik. Çox mürəkkəb davranış fəzalarında sistemin rəyi və qiymətləndirmə dərhal

həyata keçirilməlidir. Əgər belə olmazsa, istifadəçi bu sistemi uzun müddət qəbul etməyə bilər. Məhz buna görə də etibarlı göstəricilərin dinamik qiymətləndirilməsi və onların tələbəninin bilik əldə etmə prosesi, məqsədləri, problem həlli strategiyaları ilə bağlı bir çox sualları hələ də özünə cavab tapa bilməmişdir.

İkinci belə problem isə motivasiya və emosional aspektlərin sistemli şəkildə nəzərdən keçirilməsi tədqiqatın vacib məsələsidir.

Beləliklə, qeyd edə bilərik ki, İRS hələ də bir çox tədqiqat fəaliyyətlərinin mövzudur. Bu təkcə həll edilməli olan çoxsaylı problemlərə görə deyil, eyni zamanda kompüterləşdirilmiş təlim və təhsilə günü-gündən artan tələbat səbəbindəndir.

Təhsildə istifadə olunan bir digər ekspert sisteminə Ağıllı Öyrənmə Mühitini misal göstərə bilərik. Bəs ağıllı öyrənmə mühiti nədir?

Ağıllı öyrənmə mühiti həm formal öyrənmə, həm də qeyri-rəsmi öyrənmənin inteqrasiya olunduğu öyrənmə çevikliyi, effektivliyi, səmərəliliyi, məşğulluğunu, uyğunlaşmasını və əks etdirmə qabiliyyətini vurğulayan öyrənmə mühiti kimi konseptuallaşdırıla bilər.

Ağıllı öyrənmə mühiti suallar, cavablar və rəylər ardıcılığına əsaslanan ənənəvi kurs programından tamamilə fərqlidir. Öyrənmə mühitinin ən məşhur nümunəsi uçuş simulyatorudur. Burada şagird təyyarəni necə idarə etmək barədə suallara cavab vermir. Əksinə şagird təyyarənin yaradılmış zəngin uçuş kontekstində (yəni simulyatorunda) özünü necə “əsl” pilot kimi aparmağı öyrənir. Başqa bir misal: Şagirdlərə fəvqəladə hal baş verdiyi zaman necə hərəkət etmələri sözlərlə deyilmir. Baş verə biləcək fəvqəladə halın modeli qurulur və şagirdlərə bu model üzərində əyani olaraq necə hərəkət etmələri göstərilir [6].

Ağıllı öyrənmə mühitlərində şagirdlərə problemin həlli vəziyyəti və tapşırığın yerinə yetirilməsinə köməklik edən, həmçinin onun öyrənilməsinə nəzarət edən bir və ya bir neçə köməkçi vasitə olur.

Ağıllı öyrənmə mühitində üç növ bilik xüsusilə qeyd olunur:

1. Domen haqqında biliklər;
2. Repetitorluq haqqında biliklər;
3. Tələbə və tələbə modeli haqqında biliklər.

İRS-də olduğu kimi ağıllı öyrənmə mühiti də üç komponentdən ibarətdir:

1. Öyrənən modeli
2. Pedaqoji model
3. Domen modeli

Öyrənən modeli tələbələr haqqında məlumatı (məsələn, sistemdən indiyə qədər istifadə etmiş bütün tələbələr və hazırda sistemdən istifadə edən fərdi tələbə üçün tələbə üstünlükləri, nailiyyətləri, çətinlikləri və emosional

vəziyyətləri haqqında fikirləri) təmsil edir. Pedaqoji model tədris və öyrənmə strategiyalarını təmsil edir (məsələn, birgə öyrənmə, əks əlaqə və qiymətləndirməyə yanaşmalar haqqında). Domen modeli isə sistemin şagirdə öyrənməyə kömək etmək məqsədi daşdığı mövzu haqqında biliyi təmsil edir (məsələn, riyazi prosedurlar, fizika qanunları haqqında və s.).

Sistemin alqoritmləri təlim məzmununu fərdi tələbəyə uyğunlaşdırmaq üçün bu üç modeldən istifadə edir. Fərqli sistemlər bu modellərə fərqli diqqət yetirir və bəzən bu və ya digəri ümumiyyətlə həyata keçirilməyə bilər.

Ağıllı öyrənmə mühitini bir sistem olaraq aşağıdakı şəkildə daha aydın görə bilərik:

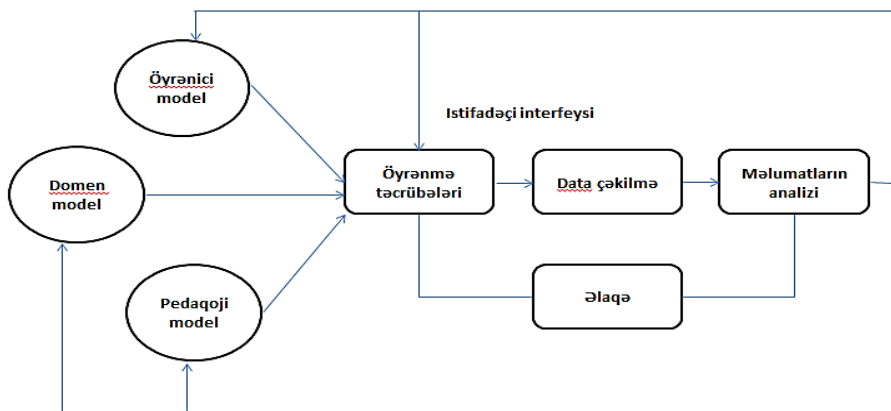

Təhsildə istifadə olunan ekspert sistemlərinin növbəti nümunəsi adaptiv hipermətn sistemləridir.

Hipermətn sistemləri hipermətn verilənlər bazalarını yaratmaq və saxlamaq üçün istifadə olunan kompüter sistemləridir və istifadəçilərin məlumat əldə etməsi üçün mexanizmlər təqdim edir. Hipermətnin arxasında duran ideyalar yeni olmasa da, onu effektiv etmək üçün kifayətdir [2, s.24].

Hipermətn sistemlərinin üç əsas xüsusiyyəti var:

1. Sistemi uyğunlaşdırmaq və məlumatların çatdırılmasını artırmaqla istifadəçilərə dəstək vermək;
2. Ümumi məlumat içərisində istifadəçilərin cari maraq dairəsi xaricində olan və ya onların anlama səviyyəsindən kənar olan arzuolunmaz məlumatları süzgəcdən keçirib aradan çıxarmaq;
3. Hiperməkanın ölçüsünə nəzarət etmək.

Hipermətn sistemləri özlərində hipermedia anlayışını ehtiva edir. Hansı ki, bura da video, səs, mətn və s. daxildir.

Təhsil müəssisələrində dərslərin bu cür ekspert sistemləri vasitəsilə tədris olunması həm dərslərin keyfiyyətini artırmış olur, həm də şagird və tələbələr tərəfindən dərslərin daha yaxşı mənimsənilməsini asanlaşdırır.

Nəticə

1. Ekspert sistemləri haqqında dərin biliyə malik olduqdan sonra bu sistemləri təhsilə tətbiq etmək mümkün olar.

2. Təhsildə istifadə olunan ekspert sistemlərinin növlərini müəyyənləşdirməklə təhsili necə keyfiyyətli hala gətirmək mümkün olduğunu bilmək olar.

3. Təhsildə istifadə olunan ekspert sistemlərinin əsas komponentlərini haqqında təsəvvürə malik olduqdan sonra bu cür sistemlərin təhsil üçün necə böyük əhəmiyyət daşıdığını qeyd edə bilərik.

Ədəbiyyat

1. *Educational Technology Publications* "Expert Systems and Intelligent Computer-aided Instruction", 1991.
2. *Educational Technology Publications* "Expert systems in education and training", 1990.
3. *Cornelius T. Leondes* "Expert Systems The Technology of Knowledge Management and Decision Making for the 21st Century", 26 september 2001.
4. *Inci Erdoğan Tarakçı, Bora Göktaş* "Dijital Gelecek Dijital Dönüşüm".
5. <https://articles.noodlefactory.ai/what-is-an-ai-intelligent-tutoring-system-and-why-you-should-use-it>.
6. <https://hundred.org/en/innovations/smart-learning-environments>.

M.Q.Məhərrəmov
Azərbaycan Dövlət Pedaqoji Universiteti
meherremovmehemmed340@gmail.com

MÜSTƏQİLLİK DÖVRÜNDƏN BU GÜNƏ QƏDƏR AZƏRBAYCANDA BƏDƏN TƏRBİYƏSİ VƏ İDMANIN İNKİŞAF TARİXİ

Xülasə

Bədən tərbiyəsi və idman nəzəriyyəsində ümumi bədən tərbiyəsi fiziki keyfiyyətlərin ahəngdar birləşməsində inkişafına və təkmilləşdirilməsinə yönəlmiş fiziki məşqlər sistemidir. İnsanların ümumi fiziki hazırlığı şəxsiyyətin hərtərəfli və ahəngdar fiziki inkişafına yönəldilir və konkret idman növü üzrə xüsusi fiziki keyfiyyətlərin, texniki və taktiki bacarıqların inkişafı üçün əsasdır. İnsanların ümumi bədən tərbiyəsinin əsas vəzifəsi sağlamlığı gücləndirmək və qorumaqdır. Hazırda ölkəmizdə sağlamlığın qorunması problemi ən aktual və prioritet məsələdir.

ИСТОРИЯ РАЗВИТИЯ ФИЗИЧЕСКОГО ВОСПИТАНИЯ И СПОРТА В АЗЕРБАЙДЖАНЕ С ПЕРИОДА НЕЗАВИСИМОСТИ ДО НАШИХ ДНЕЙ

Резюме

В теории физического воспитания и спорта общая физическая культура представляет собой систему физических упражнений, направленных на развитие и совершенствование физических качеств в гармоничном сочетании. Общая физическая подготовка людей направлена на всестороннее и гармоничное физическое развитие личности и является основой развития специальных физических качеств, технических и тактических навыков для конкретного вида спорта. Основная задача общего физического воспитания людей – укрепление и защита здоровья. В настоящее время проблема охраны здоровья является наиболее актуальной и приоритетной проблемой в нашей стране.

HISTORY OF DEVELOPMENT OF PHYSICAL EDUCATION AND SPORTS IN AZERBAIJAN FROM THE PERIOD OF INDEPENDENCE UNTIL TODAY

Summary

In the theory of physical education and sports, general physical culture is a system of physical exercises aimed at developing and improving physical qualities in a harmonious combination. General physical training of people is aimed at the comprehensive and harmonious physical development of the individual and is the

basis for the development of special physical qualities, technical and tactical skills for a particular sport. The main task of general physical education of people is to strengthen and protect health. Currently, the problem of health protection is the most pressing and priority problem in our country.

Açar sözlər: *idman, bədən tərbiyəsi, Azərbaycan, müstəqillik, idman oyunları*

Ключевые слова: *спорт, физическое воспитание, Азербайджан, независимость, спортивные игры*

Key words: *sports, physical education, Azerbaijan, independence, sports games*

Azərbaycanda idmanın tarixi çox uzaq keçmişə gedib çıxır. Tarixi mənbələr göstərir ki, bir əsr əvvəl Azərbaycanda cəngavərlər oxatma, qılıncoynatma, nizə atma ilə uğurla məşğul olurdular. Ümumiyyətlə, Azərbaycanda ənənəvi olaraq döyüş sənətinə əsaslanan idmana üstünlük verilirdi.

Bədən tərbiyəsi proqramları ilk dəfə 1923-cü ildə nəşr edilmişdir. Proqramda kursun məzmunu ilə yanaşı, müəllimlərə lazımi təlim materialları verilmişdir. Şagirdlərin vəziyyətindən asılı olaraq proqram müəllim tərəfindən dəyişdirilə bilər. Müəllimlər üç aylıq kurs cədvəli hazırlayıblar. Bu üç aylıq proqramla yanaşı, onlar hər dərs üçün gündəlik plan hazırlayıblar. Üç aylıq proqramda kurikulumda daxil edilmiş müxtəlif idman növləri ilə bağlı dərs saatları tədris ilinin dövrləri nəzərə alınmaqla təşkil edilmişdir.

Müstəqilliyin bərpasından sonra Azərbaycanda fiziki hazırlıq sistemi (idman və bədən tərbiyə sahəsi) də bütün sahələr kimi diqqətdən kənar qaldı. Ölkədəki belə acınacaqlı vəziyyət gənclərin qeyri-sağlam həyat tərzinə, pis vərdislərə tərəfkeşlik etməsinə öz təsirini göstərmişdir. Ümummillə lider Heydər Əliyev həmin illərdə bədən tərbiyəsi sistemində yaranmış vəziyyətə münasibətini bildirərək demişdir: "... 1990-1993-cü illərdə Azərbaycanda bədən tərbiyəsi üzrə idmanın maddi-texniki bazası dağıdılmışdı. Azərbaycanın ən böyük stadionu bərhad vəziyyətdə idi. Ayrı-ayrı adamlar tərəfindən çoxsaylı bazarlar açılıb, stadion kababxanaya çevrilib. Əmin olun ki, mən bu məsələ ilə tanış olanda Azərbaycanda ən çox şey dağıdılıb. Amma Azərbaycan gəncləri və idmanı üçün çox vacib olan bu stadionun sökülməsi məni daha çox sarsıtdı" [2].

Azərbaycan Ümummillə lider Heydər Əliyev gənclərlə iş sahəsində dövlət siyasətinin əhəmiyyətini nəzərə alaraq 1994-cü il iyunun 26-da bu siyasəti həyata keçirmək məqsədi ilə yeni dövlət strukturunun - Gənclər və İdman Nazirliyinin yaradılması haqqında fərman verdi. Yeni nazirliyin qarşısında duran mühüm vəzifələrdən biri də gənc nəslin Vətənə, xalqa məhəbbət ruhunda yetişdirilməsi, mənəvi tələbatlarının ödənilməsi, gənclərin sosial-iqtisadi problemlərinin həlli, real həyat tərzinin yaradılması idi [1].

Dövlət gənclər siyasətinin müasir tələblərə uyğun qurulması gənclərin, o cümlədən, idman sahəsində uğurlu nəticələr əldə etmələrinə münbit şərait yaradır. Dövlətin diqqət və qayğısına cavab olaraq idmançılar beynəlxalq yarışlarda yüksək nəticələr əldə ediblər. Xüsusilə 2000-ci ildə Sidneydə keçirilən Yay Olimpiya Oyunlarında Azərbaycan idmançılarının yüksək nailiyyətləri (iki qızıl və bir bürünc medal) gələcək qələbələrə olan ümidlərimizi xeyli gücləndirdi. 2003-cü ilin nəticələri bunu inandırıcı şəkildə təsdiqlədi. Əgər 2002-ci ildə idmançılarımız beynəlxalq yarışlarda 175 medala layiq görülmüşlərsə, sonra 2003-cü ildə bu rəqəm 188-ə çatmışdır [3].

Dünya ölkələri üzrə idman reytingində Azərbaycan 2022-ci ildə 46-cı yeri 162 xalla tutur. Eyni zamanda Azərbaycan Respublikası Avropa ölkələri sırasında 26-cı yeri tutur.

Ümumi bədən tərbiyəsi idman sahəsində istənilən istiqamətin əsas tərkib hissəsidir. Beləliklə, insanların ümumi fiziki hazırlığı onun funksional hazırlığının əsasını, sağlamlığının əsasını, təməlini təşkil edir, inkişaf səviyyəsi gələcək mütəxəssisin fəaliyyətini müəyyənləşdirir. Bu səbəbdən də müstəqillik dövrü başlayandan bəri yəni, 1991-ci ildən indiyə kimi Azərbaycanda bədən tərbiyəsi və idmanın inkişafı aktualıq təşkil edir.

1991-ci ildən uşaq bağçalarında bədən tərbiyəsi müəllimləri çalışırlar. Hər 140-160 şagirdə bir müəllim düşür. Həmin dövrdə uşaqlar, məktəblilər və tələbələr bədən quruluşuna, sinir və ürək-damar sistemlərinə, görmə qabiliyyətinə təsir edən xroniki xəstəliklər yaşayırdılar. Ölkənin şagirdlərinin yalnız 20%-nin sağlamlığı yaxşı hesab olunurdu. Xəstəliklər uşaq bağçasında inkişaf etməyə başlayır. Heç kimə sirr deyil ki, uşaq bağçalarında təmizlik və gigiyena qaydaları tez-tez pozulur. Adətən xəstə və sağlam uşaqlar eyni otaqlarda yerləşdirilirdi. Bu yoluxucu uşaq xəstəlikləri sağlam gənclərə də təsir etdi. Nəticədə uşaq bağçasından başlayan bu proses sinif otağına qədər davam etdi [6].

Müstəqillik əldə etdikdən sonra digər təkbətək idman növlərində olduğu kimi, boksda da beynəlxalq uğurlarımız əhəmiyyətli dərəcədə genişləniş. Müstəqil Azərbaycan boksunu xaricdə səmərəli təmsil edən ilk idmançı Ədalət Məmmədov olub. 1992-ci ilin aprelində Şotlandiyanın Edinburq şəhərində keçirilən super ağır çəkidə Avropa çempionatında qızıl medal qazandı [5].

1993-ci il Avstraliyada keçirilən gənclər arasında Avropa turnirində 58 kq çəki dərəcəsində Rövşən Hacıyev qızıl medal qazanıb. İstanbulda keçirilən Yunan-Roma güləşi üzrə Avropa turnirində 74 kq çəki dərəcəsində Azad Əliyev gümüş, Natiq Eyvazov isə qızıl medal qazanıb. Sərbəst və Yunan-Roma güləşçiləri müstəqil Azərbaycanın bayrağı altında ilk rəsmi yarışlarında mübarizə aparıblar və bu, böyük uğur qazanıb.

1993-cü ilin noyabrında Ümummilli lider Heydər Əliyev ölkəsinin beynəlxalq və Avropa yarışlarında fərqlənmiş idmançıları ilə görüşdü.

Yığıncağın rəhbəri bildirdi ki, dövlət tərəfindən idmançılara xüsusi qayğı göstərilməlidir. Bu qayğı ölkəmizdə idmanın inkişafına, istedadlı idmançıların şanslarının yaradılmasına fayda verməlidir. Ölkənin dövlət başçısı idmanın inkişafı üçün çoxsaylı imkanların yaradılacağını bəyan edib.

Heydər Əliyevin 1995-ci ildən sərəncamı ilə Azərbaycan Respublikasında idman fondu yaradılmışdır. Azərbaycan Respublikası Prezidentinin Fondundan 2 milyard manat qeyri-adi hal kimi İdman Fonduna verilib. Azərbaycan Respublikası əhalisi arasında sağlam həyat tərzinin təbliği, bədən tərbiyəsinin maddi-texniki bazasının inkişafı, bu sahədə ictimai yardımın təşkili, gənclərin idmana marağının artırılması, Azərbaycan idmanının inkişafı qlobal miqyasda inkişaf etdi [4].

1994-cü ildə ABŞ-ın Çikaqo şəhərində gənclər arasında keçirilən dünya çempionatında Məhəmməd İbrahimov (74 kq çəkiddə) qızıl medal qazanıb. İtaliyanın paytaxtı Romada keçirilən Avropa çempionatında sərbəst güləş üzrə 52 kq çəki dərəcəsində mübarizə aparan Namiq Abdullayev qızıl medal qazanıb. Türkiyənin İstanbul şəhərində keçirilən sərbəst güləş yarışında Namiq Abdullayev və Davud Məhəmmədov gümüş medal qazanıblar. Abdullayev 52 kq çəki dərəcəsində mübarizə aparıb.

İdman və bədən tərbiyəsi bizim üçün hər zaman prioritet olmalıdır. Başqa cür ola bilməz. Axı asudə vaxt hər kəs üçün maraqlı olmalıdır. Sağlamlığın sirri istirahət və sağlam fəaliyyətlərin səmərəli vaxtının idarə edilməsidir. Xalqımızın Ümummilli lideri Heydər Əliyev tibb işçilərinin iştirakı ilə keçirilən konfransda demişdir: “Heç bir insan və ya cəmiyyət üçün sağlamlıqdan böyük sərvət yoxdur. Birinci vəzifə insanların sağlamlığını qorumaq və möhkəmləndirməkdir”. Millətin sərvəti onun xalqıdır. Heydər Əliyev Azərbaycan gənclərinin sağlamlığını “dövlət mülkiyyəti” adlandırır, ona görə də Azərbaycan hökuməti öz vətəndaşlarının rifahının qorunmasına cavabdehdir və əhəlinin sağlamlığının yaxşılaşdırılmasını əsas prioritet hesab edir.

1994-cü ildə Azərbaycan idmançıları Avropa və Dünya Kuboklarında 49 medal qazanıblar. 1995-ci ildə keçirilən Respublika birinciliyində 3500 idmançı, Respublika kubokunda isə 510 idmançı mübarizə aparıb. Ölkəmizdə qadın basketbolu 1995-ci ildə yenidən canlanmağa başlayıb. Bakının “Aypara” klubu Ankarada keçirilən turnirlərdə Avropanın güclü komandaları qarşısında qüvvəsini sınaqaraq sonuncu olub.

1995-ci ildə gənc Azərbaycan boksçularının Avropa çempionatında S.Bağirov və R.Aslanov bürünc, R.Süleymanov isə ən ağır çəki dərəcəsində gümüş medal qazanıblar. Həmin il 61 beynəlxalq yarışda 646 idmançı və məşqçi, o cümlədən 38 dünya çempionatı, çempionat və kuboklarda 264 idmançı, 27 Avropa çempionatı, çempionat və kubokda 214 idmançı mübarizə aparıb.

Azərbaycan milli komandası 1995-ci ilin oktyabrında Hollandiyada keçirilən mini-futbol turnirində iştirak etmişdir. Həmin il 16 yaşadək və 18 yaşadək futbolçulardan ibarət iki Azərbaycan milli komandası “Comm Mit” tədbirində iştirak etmişdir. Türkiyənin “Trabzonspor” klubu AFFA ilə Türkiyə Futbol Federasiyası arasında 1995-ci ilin dekabrında bağlanmış əməkdaşlıq müqaviləsinə əsasən, 10 azərbaycanlı gənc futbolçu üçün həftəlik təlim-məşq toplanışı keçirib.

Azərbaycan idmançıları 1995-ci ildə Avropa və Dünya Kuboku yarışlarında çıxış edərək 58 medal (23 qızıl, 13 gümüş və 22 bürünc) qazanıblar. Eyni zamanda, 19 olimpiya medalı qazanıb (onlardan: 7 gümüş, 7 ulduz, 5 qızıl). Qeyri-olimpiya idman növlərindən 39 medal, o cümlədən, 18 qızıl, 6 gümüş və 15 bürünc qazanıb [4].

Dünyanın ən qabaqcıl dövlətlərinin təcrübəsi göstərir ki, dövlət himayəsi və dəstəyi olmadan bədən tərbiyəsi və idmanın inkişafını lazımı səviyyədə həyata keçirmək mümkün deyil. Xalqımızın ümummilli lideri Heydər Əliyev dövlət rəhbərliyinə gələndə ölkəmizdə məsələ eyni zamanda uğurla həll olundu. İlkin olaraq 1997-ci il dekabrın 23-də Milli Məclis tərəfindən qəbul edilmiş “Bədən tərbiyəsi və idman haqqında” əsasnaməni onun bu sahədəki faktiki fəaliyyətinin hüquqi nəticəsi kimi xarakterizə etmək olar. Bu qanun ictimai sağlamlığı yaxşılaşdırmaq və elit idmançıları inkişaf etdirmək üçün çalışan dövlət orqanlarının və qeyri-kommersiya qruplarının vəzifələrini və səlahiyyətlərini müəyyən etdi.

“Bədən tərbiyəsi və idman haqqında” Azərbaycan Respublikası Qanununun 1-ci maddəsinə əsasən, respublikada bədən tərbiyəsi və idmanın inkişafı Azərbaycan Respublikasının dövlət siyasətinin mühüm tərkib hissələrindən biridir.

Ölkəmizin paytaxtı Bakı şəhərində 1993-2001-ci illər arasında 32 beynəlxalq yarış, 5 Avropa çempionatı, 4 dünya çempionatı, 3 dünya kuboku və s. keçirilib. Beynəlxalq boks təşkilatının prezidenti Ənvər Çaudrinin şərəfinə Avropa-Bakıda ənənəvi beynəlxalq boks yarışları, boks üzrə yeniyetmələr arasında Avropa və dünya çempionatı, qadın voleybol komandaları üçün Avropa Top Komandalar Kubokunun final mərhələsi və həndbol üzrə böyük beynəlxalq yarış keçirilib.

Azərbaycan idmançıları 2004-cü ildə Avropa və Dünya Kuboku turnirlərində çıxış edərək vətənə 191 medal (62 qızıl, 43 gümüş və 86 bürünc) gətirib. Müxtəlif idman növləri üzrə 16 beynəlxalq turnir, dörd dünya çempionatı, üç Avropa çempionatı, dünya və Avropa kubokları təşkil olunub. 2005-2007-ci illərdə bu yarışların sayı artıb. Bütün bunlar Azərbaycanın idman sücaətinə, iqtisadi qüdrətinə və milli əzəmətinə dəlalət edir.

2003-cü il avqustun 9-10-da Bakıda keçirilən bədii gimnastika üzrə Dünya Kubokunun Azərbaycan gimnastikası üzrə II mərhələ yarışının tarixi

sözün əsl mənasında qızıl hərflərlə yazılmışdır. Dinara Gimatova bir gümüşdən əlavə iki bürünc medal qazanıb. Azərbaycan 17 ölkə arasında ikinci olub. Azərbaycanlı gimnast Dinare Gimatova 23-25 aprel 2004-cü ildə bədii gimnastika üzrə Dünya Kubokunun mərhələ yarışında klub yarışında bürünc medal qazanmışdır. 2005-ci ilin mayında Dünya Kuboku yarışını yüksək səviyyədə keçirildi.

2005-ci il yanvarın 1-nə Azərbaycanda idman rəqslərində 600-dən çox şəxs iştirak edirdi və bu janrın inkişafında və təbliğində 15-dən çox rəqs-idman kompleksi fəaliyyət göstərir. 2005-ci il aprelin 3-də Bakıdakı Heydər Əliyev adına İdman-Konsert Kompleksində sərbəst gülüş üzrə Dünya Kubokunun açılış mərasimi keçirilmişdir.

Azərbaycan idmançıları 2007-ci ildə Avropa və Dünya Kuboku yarışlarında çıxış edərək vətənə 452 medal, o cümlədən 166 qızıl, 177 gümüş və 169 bürünc qazandırlar.

Altıncı dəfə keçirilən 2008-ci il Gənclərin Respublika Oyunlarında 11 idman növü üzrə yarışlar keçirilib. Yarışlarda 1994 və 1995-ci il təvəllüdü yeniyetmələr komanda idman növləri üzrə mübarizə aparıblar. Ölkəmizdə bədən tərbiyəsi, idmanda iştirak və olimpiya hərəkətinin böyüməsinə əhəmiyyətli təsir göstərən Olimpiya Qaçış Günü Afından sonrakı illərdə Milli Olimpiya Oyunlarının yaxından iştirakı ilə tez-tez təşkil edilirdi. Olimpiada Komitəsi Bu idman bayramı şəhərimizlə yanaşı, Gəncədən də on minlərlə idman həvəskarını özünə cəlb etdi.

2009-cu ildə Azərbaycanda idman çox uğurlu olmuşdur. 2009-cu ildə 84 idman növü üzrə təşkil olunmuş 449 milli turnirdə bu yaşda olan 100 000-dən çox idmançı mübarizə aparmışdır. 61 iri idman tədbiri və 12 kompleks spartakiada 25 mindən çox idmançı iştirak etmişdir.

Azərbaycan idmançıları 2009-cu ildə Avropa və Dünya Kuboku yarışlarında çıxış edərək 619 medal qazanıblar. Onların 195-i bürünc, 177-si gümüş, 247-si qızıldır.

2010-cu ildə Azərbaycan idmançıları Avropa və Dünya Kuboku yarışlarında 675 medal qazanıblar. Bunlardan 226-sı qızıl, 202-si gümüş, 247-si bürüncdendir.

2011-ci il oktyabrın 18-də Azərbaycan Respublikasının Prezidenti İlham Əliyev Qətərin paytaxtı Dohada keçirilən klublararası dünya çempionatında yenicə qalib olmuş qadınlardan ibarət “Rabitə” voleybol komandasının üzvlərini salamladı. Sizi qələbənin münasibətilə ürəkdən təbrik etmək istəyirəm. “Rabitə”nin voleybol komandası dünya çempionatının qalibi olub və orada əlamətdar uğur qazanıb.

Müasir dünyada idman və bədən tərbiyəsi mühüm əhəmiyyət kəsb edir. Ölkəmizin gələcəyə yönəlmiş siyasətinin əsas elementlərindən biri də Azərbaycan Respublikasının Prezidenti İlham Əliyevin “Azərbaycan 2020:

gələcəyə baxış” İnkişaf Konsepsiyasının yaradılması haqqında verdiyi sərəncamdır. Həmin ardıcılıqla Azərbaycan gənclərini fəal həyat tərzinə həvələndirmək məqsədilə 2013-2023-cü illər üçün İnkişaf Strategiyası və 2016-2020-ci illərdə bədən tərbiyəsi və idmanın inkişafına dair Dövlət Proqramı təsdiq edilib. Onların cəmiyyətə inteqrasiyası üçün illəri əhatə edən Milli Plan və Dövlət Proqramı hazırlanaraq həyata keçirilir.

Mövcud vəziyyəti nəzərə alsaq, ölkədə kütləvi bədən tərbiyəsi və idmanın inkişafı Milli Strategiyanın əsas məqsədlərindən biridir. 2020-ci ilədək respublikada əhalinin 2-3 faizi bədən tərbiyəsi və idmanla məşğul olmalıdır. Həmin ilə qədər ölkənin ümumi göstəricisi 25-30% olmalıdır və həmin ilə qədər qızların və qadınların faizi 20% olmalıdır.

Keçmiş və bu gün bir-birindən çox fərqlidir. Çoxlu akademiklər bugünkü insanların fiziki olaraq 100 il əvvəlki insanlardan 100 dəfə daha az fiziki yükləndikləri ilə razılaşırlar.

Bədən tərbiyəsi və atletika insanda vətənə məhəbbət, ailəyə bağlılıq, özünə əminlik, səbir, əzmkarlıq, dözümlülük və s. kimi gözəl əxlaqi keyfiyyətlərin formalaşmasına kömək edir. Bundan başqa, təhsilin digər sahələri, məsələn, hüquq təhsili, iqtisadi təhsil, bədii tərbiyə və əmək tərbiyəsi bədən tərbiyəsi və idmanın köməyi ilə inkişaf edir.

Uşaq, yeniyetmə və gənclərin sağlamlığının yaxşılaşdırılması, bununla bağlı cəmiyyətdəki sosial və iqtisadi məsələlər xalqımızın müasir inkişaf mərhələsində əsas məqsədlərdəndir. Bu sahənin üç əsas məqsədi məktəblilərdə və tələbələrdə bədən tərbiyəsi və idmanı özündə ehtiva edən sağlam həyat tərzini inkişaf etdirmək, onların fiziki inkişafı və kamilləşməsi üçün tələb olunan vərdişləri artırmaqla bədən tərbiyəsinin yüksək səviyyəsinə nail olmaq, vətəndaş və şəxsiyyətlər yetişdirməkdən ibarətdir.

Ədəbiyyat

1. “Azərbaycan Respublikasının Gənclər və İdman Nazirliyi haqqında” Azərbaycan Respublikası Prezidentinin Fərmanı // Azərbaycan - 1994. - 27 iyul.
2. Abiyev A. Q., Qurbanov H.H., Ramazanov A.X. Orduda fiziki hazırlığın təşkilinin nəzəri əsasları. “Adiloğlu” MMC. Bakı - 2004, 248 s.
3. Əliyev, V. Heydər Əliyev və müasir gənclik / V.Əliyev // “Tarix və onun problemləri” jurnalı. - 2003. - No 3. - S. 235-246.
4. İbrahimov N. «Müstəqil Azərbaycanın gələcəyi gənclərindir». Azərbaycan nəşriyyatı. Bakı. 1996. 134 səh.
5. Quliyev D. «Azərbaycan idmanının dünəni və bu günü». Bakı – 2003, 320 səh.
6. Quliyev D. «Azərbaycanda bədən tərbiyəsi və idmanın inkişaf tarixi». Bakı - 2004. 224 səh.

S.A.İsmayılova
Azərbaycan Dövlət Pedaqoji Universiteti
sevilismayilova.x@gmail.com

ALİ TƏHSİLİN İDARƏ OLUNMASINDA DEMOKRATİK MƏDƏNİYYƏTİN ƏHƏMİYYƏTİ

Xülasə

Məqalədə təhsilin demokratik əsaslarla qurulması məsələləri haqqında məlumat verilmiş, demokratik mədəniyyətin əhəmiyyətindən, aşılınması vasitələrindən, onu əhatə edən səriştələrdən bəhs olunmuşdur. Ali təhsilin idarə olunmasında demokratik üslubun qurulması, müəllim-tələbə ünsiyyətinin demokratik mədəniyyət çərçivəsində həyata keçirilməsi təhsilin müasir tələblərə uyğunlaşdırılmasında böyük rola sahibdir. Ümumiyyətlə, şəxsiyyətin demokratik mədəniyyətin formalaşdırılmasının əsas mənbəyi təhsil ocaqları, xüsusilə ali təhsil müəssisələridir. Ali təhsil müəssisəsinin öz fəaliyyətində hər zaman demokratik duruşu müəssisədə təlim görən gələcək mütəxəssislərin azad ruhlu, humanist düşüncəli şəxsiyyət kimi formalaşmasına xidmət edir.

РОЛЬ ДЕМОКРАТИЧЕСКОЙ КУЛЬТУРЫ В УПРАВЛЕНИИ ВЫСШЕГО ОБРАЗОВАНИЯ

Резюме

В статье рассматриваются вопросы, связанные с установлением демократических основ образования. В ней поднимается важность демократической культуры, средства её внедрения и ключевые элементы, которые её охватывают. Установление демократического стиля управления в высшем образовании и осуществление взаимодействия между преподавателями и студентами в рамках демократической культуры играют важную роль в адаптации образования к современным требованиям. Основным источником формирования демократической культуры личности являются учебные заведения, в частности, учебные заведения высшего образования. Демократический подход в деятельности высших учебных заведений всегда способствует формированию будущих специалистов как независимых и гуманистически настроенных личностей.

THE IMPORTANCE OF DEMOCRATIC CULTURE IN THE MANAGEMENT OF HIGHER EDUCATION

Summary

The article provides information on the establishment of education on democratic principles, discussing the importance of democratic culture, its methods of

cultivation, and the aspects it encompasses. The establishment of a democratic style of governance in higher education and the implementation of teacher-student interaction within the framework of democratic culture play a significant role in adapting education to contemporary requirements. Educational institutions, particularly higher education institutions, are the primary source for shaping an individual's democratic culture. The institution of higher education always contributes to the formation of future professionals as open-minded, humanistic thinkers through its own democratic stance in its activities.

Açar sözlər: *demokratiya, təhsil, idarəetmə, ali təhsil, mədəniyyət*

Ключевые слова: *демократия, образование, управление, высшее образование, культура*

Key words: *democracy, education, management, higher education, culture*

XXI əsr təhsil əsridir, təhsil hər bir ölkənin iqtisadi inkişafı və uğurlu siyasətinin əsas vasitəsidir. Təhsil cəmiyyət üzərində güclü təsirə malikdir və cəmiyyətin hərtərəfli inkişafında təhsilin rolu əvəzolunmazdır. Bu səbəbdən, qabaqcıl ölkələr öz təhsil sistemini müasir dəyərlər üzərində qurur və hər şeydən əvvəl təhsilin inkişafı üçün əmək sərf edir. Müasir dövrdə təhsil qarşısında duran vəzifələrin yerinə yetirilməsi təhsilin möhkəm humanist və demokratik dəyərlər əsasında qurulmasından, onun şəxsiyyətyönümlü olmasından asılıdır. Məlumdur ki, müstəqillik əldə etdikdən sonra əsas ideya və hədəflərimizdən biri ölkədə hər bir sahənin demokratik əsaslara uyğun inkişaf etdirilməsidir. İctimai həyatın hər bir sferasının demokratikləşdirilməsi və humanitarlaşdırılması məhz təhsil idarəçiliyində də öz geniş əksini tapmışdır.

Demokratik münasibətin tələbə-müəllim arasında müsbət münasibətlərin yaranmasında ən etibarlı üsul olduğu təhsil subyektlərinə məlumdur. Demokratik cəmiyyət quruculuğu, demokratik hakimiyyət ənənələrin inkişafı təhsil sahəsində də demokratik mədəniyyət və demokratik idarəçilik mövqeyinin formalaşmasına səbəb olur. Müasir Azərbaycan Respublikasının təhsilin inkişafı yolunda apardığı siyasət, qəbul edilən qərarlar, aparılan islahatlar, görülən tədbirlər təhsilin, xüsusilə ali təhsilin dünyanın qabaqcıl təcrübəsinə uyğun idarəetmə sisteminin yaradılmasında böyük əhəmiyyətə malikdir. Təbii ki, hər bir dövrdə özünəməxsus öncül ideyalar hakim olur və dövrün tələbi dəyişdikcə, cəmiyyət inkişaf etdikcə bu ideyalar da mövcud zamanın ümumi düşüncə tərzinə uyğunlaşır, cəmiyyətin qəbul etməyə hazır olduğu yeni ideyalar ön plana keçir. Müasir dövr üçün ən uyğun idarəetmə forması da məhz demokratik əsaslarla idarəetmədir.

Təhsildə idarəetmə üslublarının ən geniş yayılmış ümumi təsnifatı: avtokratik, demokratik və liberal olmaqla üç növdə özünü göstərir. Bildiyimiz

kimi avtoritar üslub idarəedicinin tam hakimiyyətini, tabeliyindəki şəxslərlə subyekt-obyekt münasibətlərini, onların avtoritar rəhbər tərəfindən manipulyasiyasını ifadə edir. Liberal üslub idarəolunanların maksimum azadlığı ilə özünü büruzə verir. Burada rəhbərin idarəçilikdə rolu minimal səviyyəyə enir. Liberal liderlik üslubunun fərqli xüsusiyyəti ondan ibarətdir ki, bu yanaşmanın mahiyyəti işçinin yaradıcı potensialının maksimum açılmasıdır. Rəhbər istiqaməti müəyyən edir, problemi və ya işin xarakterini müəyyənləşdirir, həm də lazımi iş şəraitinə riayət olunmasına nəzarət edir. Əsas qərarları aşağı təbəqə qəbul edir. Demokratik idarəetmə üslubu bu iki üslubun üstün cəhətlərini birləşdirməklə idarədən və idarəolunanlar arasında humanizm və bərabərlik mövqeyinə əsaslanır. Hətta belə hesab etmək olar ki, demokratik üslub avtoritar üslubun əksidir. Ali təhsilin idarə olunmasının demokratik əsasları təhsil sahəsində dövlət siyasətinin təhsilin demokratikliyi prinsipinə əsaslanır.

Bir çox alimlər və görkəmli şəxsiyyətlər, xüsusilə, C.Dyui, M.Montessori, D.Ruzvelt, N.Mandela və başqaları demokratiyanı yalnızca siyasi sistem kimi deyil, həyat təzi kimi, təhsillə əlaqəli şəkildə aşılmalı olan dəyər kimi xarakterizə etmişlər.

C.Dyui qeyd edir ki: "Demokratiya hər nəsildə yenidən doğulmalıdır və təhsil onun mamasıdır" [4;196].

Avropa Şurası Demokratik Vətəndaşlıq və İnsan Hüquqları Təhsili Xartiyası III bölmənin 8. bəndində göstərilir ki: *"Üzvlər ölkələr idarəçiliyin həm arzu olunan və faydalı üsulu kimi, həm də insan hüquqlarına hörmət və demokratiya ilə tanış olmaq və öyrənmənin praktiki vasitəsi kimi bütün təhsil müəssisələrində demokratik idarəçiliyi təşviq və müdafiə etməlidir. Onlar müvafiq vasitələrlə təhsil alanlara, təhsil işçilərinə və digər maraqlı tərəflərə, o cümlədən valideynlərə təhsil müəssisələrinin idarə olunmasında fəal iştirakına kömək etməli və həvəsləndirməlidirlər" [1;11].*

Təhsilin demokratik əsaslarla idarə olunması rəhbərdən sosial, psixoloji, pedaqoji, hüquqi, siyasi bilik və bacarıqlar, eləcə də bir çox humanist şəxsi keyfiyyətlərin olmasını tələb edir. Demokratik mədəniyyətə sahib rəhbər bərabərhüquqlu, azad seçimlərə yol verən təhsil müəssisəsinin təməlini qoyur və tələbələrin liderinə çevrilir. Həmçinin tələbələrdə də bu mədəniyyətin inkişaf etdirilməsi üçün stimül rolunu oynayır. Təhsil prosesi demokratik mədəniyyətin əsas elementlərinin öyrənilməsi və qiymətləndirilməsi üçün əhəmiyyətli bir platformadır. Demokratik mədəniyyət bir cəmiyyətin və ya dövlətin hər sahədə demokratiya prinsiplərinə və insan haqqlarına münasibətinə əsaslanan mədəniyyəti ifadə edir. Bu mədəniyyətin öyrənilməsi təhsil sistemimizin əsas məqsədlərindən biri olmalıdır.

Günümüzdə təhsilin demokratik əsaslarla qurulması üçün demokratik mədəniyyətin inkişaf etdirilməsi və dərinlən öyrənilməsi əhəmiyyət kəsb edir.

Pedaqogika elmində “şəxsiyyətin demokratik mədəniyyəti” anlayışı nisbətən yenidir və nəzəri cəhətdən tam əsaslandırılmamışdır. “Demokratik mədəniyyət” anlayışı fərdi və sosial aspektdə çıxış edir, inkişaf etmiş effektiv sosial qarşılıqlı münasibət qabiliyyəti və insanın fərdi özəlliklərini anlaması ilə izah olunur. Demokratik mədəniyyətin formalaşmasının başlanğıc dövrü hələ məktəbəqədər və kiçik məktəbyaşlı dövrünə uyğun gəlir, bu dövrdə təlim-təربiyə prosesinin bərabərhüquqlu əsaslarla qurulması, müəllim və şagirdlər arasında demokratik ünsiyyət üslubunun hakim mövqe tutması gələcəyin fikrini azad ifadə edə bilən, özgüvənli, demokratik və humanist düşüncələrə sahib şəxsiyyətinin yetişdirilməsində olduqca əhəmiyyətlidir. Bu prosesdə həmçinin ailənin, valideynlərin mövqeyini də vurğulamaq lazımdır. İstər ümumi təhsil, istər ali təhsil müəssisələrinin sistemlilik və ardıcılıq, həmrəylik və vahidlik prinsipinə istinad edərək demokratik və humanist əsaslarla idarə edilməsi məhz bu keyfiyyətlərə və mədəniyyətə sahib mütəxəssislərin hazırlanmasında başlıca rol oynayır.

Demokratik mədəniyyətin tərbiyəsinin konseptual əsaslarının öyrənilməsi və tətbiqi ali təhsilin demokratik idarəedilməsində mühüm əhəmiyyətə malikdir. Bu təcrübə həm idarəedici subyektlər, həm də pedaqoji kadr və tələbələrin demokratik mədəniyyətinin formalaşdırılmasında və tədris keyfiyyətinin artırılmasında çox əhəmiyyətlidir. Demokratik mədəniyyət öyrənmələrin hüquqlarını qorumaq, hər vəziyyətdə bərabərliyi və ədaləti təmin etmək üçün əsas vasitədir. Xüsusilə müxtəlif etnik, dini, cinsi fərqlərə sahib insanların təhsildə eyni hüquqlara sahib olması müasir dövrün demokratik təhsil anlayışının təməlidir. Demokratik mədəniyyət pedaqoji heyət və tələbələr arasında müstəqil fikir mübadiləsini, fərdi xüsusiyyətlərindən asılı olmadan hər kəsə tolerant yanaşma mədəniyyətini ifadə edir. Məlum olduğu kimi, ölkəmizdə bir çox millət qrupları yaşayırlar, onların bəzilərinin öz dili, dini görüşləri vardır. Multikultural dövlət olaraq Azərbaycan hər bir millətin nümayəndələrinə bərabər şərtlər altında təhsil verilməsi məsələləri, onların eyni hüquq və azadlıqlarla təmin olunmasını həyata keçirir.

Ali təhsil müəssisələrində tələbələrə demokratik mədəniyyəti aşılamağın öz üsul və vasitələri var. Onlardan biri bir sıra qərarların qəbul edilməsində tələbələrin fikrinin öyrənilməsi və nəzərə alınmasıdır. Demokratik münasibət və mədəniyyət sosial anlayışdır və kollektiv daxilində bu xüsusilə öz əksini tapır. Bunun üçün ümumi və müəssisədaxili tələbə təşkilatları mövcuddur. Məsələn, Azərbaycan Tələbə Gənclər Təşkilatları İttifaqı (ATGTİ) ən böyük tələbə təşkilatlarından biri kimi ali təhsil müəssisələrində tələbələrin maraqlarını müdafiə edən qurum olaraq çıxış edir, onların universitet həyatında, eləcə də ölkədə bir sıra fəaliyyətlərdə aktiv iştirakını həyata keçirir. Demokratik mədəniyyətin aşılmasında tələbələrin müəllim və bir sıra fənlərin müstəqil seçimi azadlığının təmin olunması xüsusi əhəmiyyətə

malikdir. Belə ki, müasir təhsil sistemi imkan verir ki, tələbə təhsil alacağı müəssisədə mövcud olan pedaqoji kadrlardan mümkün əhatədə müəllim seçimi etsin. Məlumdur ki, demokratik mədəniyyətin ötürülməsi üçün demokratik qayda və qanunlar vacibdir, tələbə olmuş hər bir kəsə onun hüquq və vəzifələri mənimsədilməlidir.

Demokratik mədəniyyətin formalaşdırılmasının əsas vasitəsi kimi ali təhsil prosesinin müasir tələblər və yeni texnologiyalarla qurulması və idarə olunması pedaqoji işçilərdən böyük təcrübə və təkmil bacarıqlar tələb edir. Tədris prosesinin bilavasitə aparılma forması – seminarlar, debatlar, diskussiyalar, qruplarla işlər, mühazirələrin interaktiv formaları tələbələrin demokratik münasibət və düşüncəsini formalaşdırır, tələbə yoldaşlarına qarşı diqqətli münasibət, özünü onların səviyyəsində qiymətləndirmə, onların arasında onların hər biri kimi müstəqil səs və söz azadlığı bacarıqlarını inkişaf etdirir. Tədris prosesinin demokratik idarə olunması nəticəsində tələbə müxtəlif konfliktlərin demokratik çərçivə daxilində həll olunmasına yiyələnir.

Təhsildə demokratik mədəniyyətin inkişafı üçün AŞ-nın demokratik mədəniyyəti formalaşdırın səriştələr modeli xüsusilə əhəmiyyətlidir. Belə ki, bu model özündə dörd qrupda birləşmiş iyirmi kompetensiyanı əhatə edir. Bu dörd qrupa dəyərlər, bacarıqlar, münasibətlər, bilik və tənqidi düşüncə qabiliyyətləri aiddir və bu sahələrə aid kompetensiyalar bu qruplarda təsnif olunmuşdur. Bu model “Competences for Democratic Culture” layihəsi çərçivəsində hazırlanmışdır. Buraya insan ləyaqəti və insan haqları, mədəni müxtəliflik, demokratiya, ədalət, qanunun aliliyi kimi dəyərlər; hörmət, vətəndaşlıq, mədəni fərqliliklərə, fərqli inanclara, dünyagörüşünə və təcrübələrə açıqlıq, məsuliyyət, özünüməşğulluq, tolerantlıq kimi münasibətlər sistemi; müstəqil öyrənmə, analitik və tənqidi düşüncə, dinləmə və müşahidə, çeviklik və adaptasiya, linqvistik, kommunikativ və çoxdillilik, əməkdaşlıq, problem həllətmə bacarıqları; özünə tənqidi yanaşma, dil və kommunikasiya bilikləri, dünyanı: siyasət, hüquq, insan haqları, media, iqtisadiyyat, ətraf-mühit, dayanıqlılıq sistemlərini anlama və tənqidi münasibət bilikləri aiddir.

Nəticə olaraq qeyd etmək olar ki, müasir dövrün tələbi kimi təhsil müəssisələrində müəllim-tələbə əlaqələrinin bərabərhuquqlu əsaslarla demokratik mədəniyyət çərçivəsində qurulması hərtərəfli müasir şəxsiyyət və vətəndaş formalaşdırılmasında mühüm əhəmiyyətə malikdir. Ali təhsilin idarə edilməsində demokratik bünövrənin möhkəmləndirilməsi də məhz buna xidmət edir. Düzgün idarə olunan tədris fəaliyyəti uğurlu nəticələrə gətirib çıxarır.

Ədəbiyyat

1. *Avropa Şurası Demokratik Vətəndaşlıq və İnsan Hüquqları Təhsili Xartiyası. Bakı - 2010. 17 səh.*

2. Barrett, Martyn. *Reference Framework of Competences for Democratic Culture: Volume 1 Context, concepts and model.* (2018). 87 p.
3. George Kateb. *The inner ocean: Individualism and Democratic Culture.* Cornell University Press. 1992. 274 p.
4. John Dewey. *Democracy and education 1916: renewed by New York.* The Macmillian Company. 1930. 456 p.
5. Байбородова Л.В., Белкина В.В. *Воспитание демократической культуры участников образовательного процесса: учебное пособие.* Ярославль: Канцлер, 2013. 179 с.

A.İ.Xankişiyeva
Azərbaycan Dövlət Pedaqoji Universiteti
aysenxan1998@gmail.com

ОРТА МƏКТƏБЛƏРДƏ ФƏНН ОЛİМПİАДАЛАРИНИН ТƏШКІЛІ ПРІНСІПЛƏРІ

Xülasə

Fənn olimpiadalarının şəffaf, obyektiv və tələb olunan səviyyədə keçirilməsini təmin etmək məqsədilə Yerli və Respublika təşkilat komitələri və hər fənni əhatə etməklə apellyasiya komissiyaları yaradılır. Təşkilat komitələri fənn olimpiadalarının bu Əsasnaməyə uyğun qaydada keçirilməsi üçün lazımı tədbirlər görürlər. Yerli təşkilat komitəsi rayon (şəhər) təhsil şöbəsi (idarəsi) müdirinin, Respublika təşkilat komitəsi isə Azərbaycan Respublikasının elm və təhsil nazirinin əmri ilə yaradılır. Yerli təşkilat komitəsinin tərkibi rayon (şəhər) təhsil şöbəsinin (idarəsinin) müvafiq məsul işçiləri, qabaqcıl müəllimlər, valideynlərin nümayəndələrindən ibarət olur. Yerli təşkilat komitəsi 5 (beş) nəfərdən ibarət olmaqla yaradılır.

Yerli təşkilat komitəsinin sədri rayon (şəhər) təhsil şöbəsinin (idarəsinin) müdiri olur. Yerli təşkilat komitələrinin vəzifələri: istedadlı şagirdlərin aşkara çıxarılması və onlarla fənn olimpiadalarına hazırlıq işlərinin aparılmasını, rayon (şəhər) səviyyəsində dərs ili boyu müxtəlif müsabiqələr, test yoxlamaları və digər formalarda bilik yarışları keçirilməsini təmin edir; olimpiadaların rayon (şəhər) mərhələsinin keçirilməsi məqsədilə iştirakçılar üçün sual kitabçalarını və cavab kartlarını müsabiqə günü təmin edir; rayon (şəhər) mərhələsinin cavab kartlarını yoxlanılması üçün Respublika təşkilat komitəsinə göndərir. Respublika təşkilat komitəsi Elm və Təhsil Nazirliyinin məsul əməkdaşlarından ibarət tərkibdə formalaşır. Respublika təşkilat komitəsinin səlahiyyət müddəti 1 (bir) il, tərkibi isə 7 (yeddi) nəfərdən ibarət olmaqla Azərbaycan Respublikası elm və təhsil nazirinin əmri ilə yaradılır.

ПРИНЦИПЫ ОРГАНИЗАЦИИ НАУЧНЫХ ОЛИМПИАД В СРЕДНЕЙ ШКОЛЕ

Резюме

В целях обеспечения прозрачности, объективности и необходимого уровня проведения предметных олимпиад создаются местные и республиканские организационные комитеты и апелляционные комиссии по каждому предмету. Оргкомитеты принимают необходимые меры для проведения предметных олимпиад в соответствии с настоящим положением. Местный организационный комитет создается приказом руководителя районного (городского) отдела (отдела) образования, а республиканский организационный комитет – министром науки и образования Азербайджанской Республики. В состав местного оргкомитета входят соответствующие

должностные лица районного (городского) отдела (отдела) образования, передовые педагоги, представители родителей. Местный оргкомитет формируется в количестве 5 (пяти) человек.

Председателем местного оргкомитета является руководитель районного (городского) отдела (отдела) образования. Обязанности местных оргкомитетов: выявлять талантливых учащихся и готовить их к предметным олимпиадам, организовывать различные конкурсы, тесты и другие формы соревнований знаний в течение учебного года на районном (городском) уровне; предоставляет в день соревнований буклеты с вопросами и карточки ответов для участников в целях проведения районного (городского) этапа олимпиады; направляет карточки ответов районного (городского) этапа в республиканский оргкомитет для проверки. Республиканский оргкомитет формируется из ответственных сотрудников Министерства науки и образования. Срок полномочий республиканского оргкомитета составляет 1 (один) год, его состав состоит из 7 (семи) человек и устанавливается приказом министра науки и образования Азербайджанской Республики.

ORGANIZING PRINCIPLES OF SCIENCE OLYMPIADS IN SECONDARY SCHOOLS

Summary

In order to ensure that subject Olympiads are held transparently, objectively and at the required level, Local and Republican organizing committees and appeal commissions covering each subject are created. The organizing committees take necessary measures to conduct the subject Olympiads in accordance with this Regulation. The local organizing committee is established by the order of the head of the district (city) education department (department), and the Republican organizing committee is established by the minister of science and education of the Republic of Azerbaijan. The composition of the local organizing committee consists of relevant officials of the district (city) education department (department), advanced teachers, and representatives of parents. The local organizing committee is formed by 5 (five) people.

The chairman of the local organization committee is the head of the district (city) education department (department). Duties of local organizing committees: identify talented students and prepare them for subject olympiads, organize various contests, tests and other forms of knowledge competitions throughout the school year at the district (city) level; provides question booklets and answer cards for the participants on the day of the competition in order to hold the district (city) stage of the Olympics; Sends the response cards of the district (city) stage to the Republican organizing committee for verification. The republican organizing committee is formed by the responsible employees of the Ministry of Science and Education. The term of office of the republican organizing committee is 1 (one) year, and its composition consists of 7 (seven) people. It is established by the order of the Minister of Science and Education of the Republic of Azerbaijan.

Açar sözlər: material, ümumtəhsil, dərslik, tapşırıq

Ключевые слова: материал, общее образование, учебник, задание

Key words: material, general education, textbook, assignment

Azərbaycan Respublikasında xüsusi bacarıqlı şagirdlərin müəyyənləşdirilməsi, həm bacarıqlı olduqları, həm də maraqları olan fənlər üzrə bilik və bacarıqlarının yoxlanılması və qiymətləndirilməsi məqsədilə müəyyən yarışmalar həyata keçirilir. Şagirdlər arasında müxtəlif yarışmaların təşkil olunması sağlam rəqabət mühitinin yaranmasına, daha istedadlı olduqları sahəni müəyyənləşdirmələrinə səbəb olur. Bu cür yarışmalardan ən geniş vüsət alanı isə dövlət tərəfindən həyata keçirilən respublika fənn olimpiadalarıdır. Bu olimpiadalar respublikanın bütün şəhər və rayonlarında həyata keçirilməsi üçün nəzərdə tutulmuş olimpiadalardır. “Məktəblilərin fənn olimpiadalarının təşkili və keçirilməsi Qaydaları” (bundan sonra – Qaydalar) Azərbaycan Respublikası Elm və Təhsil Nazirliyi haqqında Əsasnamənin 8.14-cü bəndinə uyğun olaraq hazırlanmışdır. Fənn olimpiadalarının keçirilməsində əsas məqsəd şagirdlərdə keyfiyyətli təhsil alma, biliklərə marağı artırmaq və özünə inam hissələrini gücləndirmək, ayrı-ayrı fənlər üzrə istedadı və yaradıcı təfəkkürü ilə fərqlənənləri aşkar etməklə onların potensial imkanlarının inkişafını təşkil etmək istiqamətində tədbirlər müəyyənləşdirmək, şagirdlərin ixtisas və peşə seçiminə hazırlanması üçün zəmin yaratmaqdan ibarətdir [10].

Fənn olimpiadalarının yekunlarına görə, şagirdlərin əldə etdiyi nəticələr müvafiq fənn müəllimlərinin, məktəbin, yerli təhsili idarəetmə orqanının fəaliyyətinin qiymətləndirilməsində əsas meyarlardan biri kimi nəzərə alınır. Ümumtəhsil müəssisələrinin rəhbərləri, yerli təhsili idarəetmə orqanları istedadlı şagirdlərin müəyyənləşdirilməsi və fənn olimpiadalarına hazırlığını təmin etmək üçün birbaşa məsuliyyət daşıyırlar. Fənn olimpiadaları IX-XI sinif şagirdləri cəlb olunmaqla Azərbaycan dili və ədəbiyyat, tarix, coğrafiya, riyaziyyat, fizika, kimya, biologiya, informatika fənləri üzrə təşkil edilir. Fənn müəllimi və məktəb psixoloqunun təqdimatı əsasında xüsusi istedadı ilə seçilən aşağı sinif şagirdləri də fənn olimpiadalarına cəlb oluna bilər.

Respublika fənn olimpiadaları (RFO) bütün ümumtəhsil müəssisələrində ümumilikdə iki mərhələdə təşkil edilir. İlk mərhələdə şagirdlər təhsil aldıkları şəhər və ya rayondakı digər şagirdlər ilə mübarizə aparırlar. Bu mərhələdən müvəffəqiyyətlə keçən şagirdlər yarışmanın ikinci mərhələsində iştirak haqqı qazanırlar. İkinci mərhələ isə iki turdan ibarətdir. Bu turlar respublika üzrə yarımfinal turu və final turudur. Bu mərhələnin yarımfinal turunda da uğurlu nəticə göstərən və seçilən şagirdlər fənn olimpiadalarının son yarışmasına, yəni final turuna vəsiqə qazanmış hesab edirlər [3, s.67].

Respublika fənn olimpiadalarının ilk mərhələsində bütün təhsilalanlar təhsil aldıkları siniflər üzrə, olimpiadanın ikinci və üçüncü mərhələlərində isə

8-9-cu sinif şagirdləri aşağı yaş qrupu üzrə, 10-11-ci sinif şagirdləri isə yuxarı yaş qrupu üzrə yarışirlar. Haqqında danışılan olimpiada 8 fənn üzrə təşkil edilir. Bu fənlər Azərbaycan dili və ədəbiyyat, biologiya, coğrafiya, fizika, informatika, kimya, riyaziyyat və tarix fənləri olaraq nəzərdə tutulub. Olimpiadadakı tapşırıqlar həm Azərbaycan, həm də rus dilində hazırlanır. Suallar isə həm açıq suallar, həm də test şəklində tərtib edilmişdir.

Xüsusilə də son illərdə şagirdlərin RFO-da iştirakının artması səbəbi ilə olimpiadalara hazırlaşmaq üçün daha çox material hazırlanmasına başlanılıb. Həmçinin şagirdlərə müəyyən xarici ədəbiyyatlardan və onlayn resurslardan istifadə etmək də məsləhət görülür.

Olimpiadada şagirdlərin hər fənn üzrə qarşısına çıxacaq sualların hansı mövzuları əhatə etdiyi proqram da təhsilalanlara təqdim olunur. 2022-2023-cü il üçün təşkil edilmiş Respublika fənn olimpiadalarında İnformatika fənni üzrə hazırlanmış suallar kompüter elminə və proqramlaşdırmaya giriş, proqram axışı, massivlər, alqoritmlərə giriş, axtarış alqoritmləri, funksiyalar, simvollar, sətirlər, pointerlər, dinamik yaddaşdan istifadə, sadə verilənlər strukturları, rekursiya, sadə rekursiv alqoritmlər, sıralama və ya çeşidləmə alqoritmləri, axtarış alqoritmlərinin növləri, alqoritmin mürəkkəbliyinin analizi, C++-da Standart Template Library, acgöz alqoritmlər, ədədlər nəzəriyyəsi, çoxluqlar nəzəriyyəsi, rekursiv alqoritmlər, dinamik proqramlaşdırma, verilənlər strukturu, qraflar nəzəriyyəsi, mətn tipli verilənlər üzərində alqoritmlər, hesabi həndəsə, ehtimal nəzəriyyəsi, xətti cəbr, oyunlar nəzəriyyəsi və bəzi digər mövzuları əhatə edir [6]. Bu mövzular üzrə daha qəliz alt-mövzular yuxarı yaş qruplarının suallarının mövzularını əhatə edir. Əgər informatika fənni üzrə olimpiadalarda uğurlu nəticə göstərən şagirdlər gələcək karyeraları olaraq İnformasiya Texnologiyaları və proqramlaşdırma sahəsini seçərsə, bu olimpiadaya hazırlaşarkən ona lazım olan bilik və bacarıqların real iş mühitində nə qədər əhəmiyyətli bacarıqlar olduğunu görə bilər [8].

Respublika üzrə final turunun qalibləri qızıl, gümüş, bürünc medallar və müvafiq diplomlar ilə təltif olunurlar. 10-cu sinifdə təhsil alan və olimpiadada qızıl medalla təltif olunmuş, 11-ci sinifdə təhsil alan və qızıl, gümüş və bürünc medallara layiq görülmüş təhsilalanlara olimpiadada yarışdıqları fənnə uyğun olaraq ixtisaslar təklif olunur. Həmin şagirdlər bakalavr təhsili almaq üçün DİM-in təşkil etdiyi imtahanda iştirak etmədən olimpiada qaliblərinə təklif edilən ixtisaslar arasından seçim edərək seçdikləri ixtisas üzrə müvafiq universitetdə bakalavr təhsili ala bilərlər. Şagirdlərə belə bir şans yaradılması onları Respublika fənn olimpiadalarında iştirak etməyə və bu olimpiadalara xüsusi hazırlaşmağa sövq edir.

Bu proses isə öz növbəsində bilik və bacarıqları digər şagirdlərdən daha yüksək səviyyədə olan, daha çox potensiala malik şagirdlərin kəşf edilməsi və onların maraq dairələrinə uyğun yönləndirilməsi ilə nəticələnir. Beləliklə, həm

təhsildə keyfiyyətin artırılmasına, həm də müəyyən ixtisaslar üzrə çətin tapşırıqları və müəyyən problemləri həll etməyi bacaran şagirdlərin formalaşmasına nail olmaq olar. Bu da gələcəkdə ixtisaslı kadrların yetişməsinə zəmin yaradır.

Respublika təşkilat komitəsinə təhsil nazirinin müavini sədrlik edir. Olimpiadaların yekun nəticələrindən narazı qalmış şagirdlərin yazı işlərinə yenidən baxılması üçün Respublika təşkilat komitəsi tərəfindən hər fənn üzrə üç nəfər mütəxəssisdən ibarət apellyasiya komissiyası yaradılır. Respublika təşkilat komitəsinin vəzifələri: rayon (şəhər) və respublika mərhələlərinin suallarının tərtib edilməsi, şagirdlərin yazı işlərinin yoxlanılması məqsədi ilə fənlər üzrə respublika münşiflər heyətlərinin tərkibinə namizədləri müəyyənləşdirib təhsil nazirinə təqdim edir və onların səmərəli fəaliyyəti üçün lazımı şərait yaradır [4, s.56].

Münşiflər heyətinin səlahiyyət müddəti 1 (bir) il, tərkibi isə hər bir fənn üzrə 5 (beş) nəfərdən ibarət olmaqla təhsil nazirinin əmri ilə təsdiqlənir; olimpiadanın respublika mərhələsində hazırlıq işlərinin vaxtında başa çatdırılmasını təmin edir, olimpiadaların şəffaf, ədalətli və aşkarlıq prinsiplərinə uyğun keçirilməsi üçün tədbirlər görür; olimpiada qaliblərinin rəğbətləndirilməsi üçün təkliflər hazırlayır və mükafatlandırılmasını təşkil edir; olimpiadaların son nəticələrini ümumiləşdirərək təhlil edir və yekun hesabatı hazırlayır; fənn olimpiadalarının təşkili və keçirilməsi prosedurunun təkmilləşdirilməsi barədə təkliflər verir.

Ümumi təhsil müəssisələrində fənn olimpiadalarına hazırlıq dərsləri ərzində aparılır, müntəzəm olaraq sınaq yoxlamaları, monitorinqlər keçirilir və bu proseslərdə fənn olimpiadalarının rayon (şəhər) mərhələsi iştirakçılarının tərkibi müəyyənləşdirilir. Fənn olimpiadaları 2 (iki) mərhələdən – rayon (şəhər) və respublika mərhələlərindən ibarətdir. Respublika mərhələsi öz növbəsində iki turdan – yarımfinal və finaldan ibarət olmaqla keçirilir.

Bu mərhələdə suallar siniflər üzrə respublika fənn olimpiadalarının münşiflər heyəti tərəfindən məktəb proqramına uyğun qapalı test formatında hazırlanır. Rayon (şəhər) mərhələsində şagirdlərə fənlərdən və siniflərdən asılı olaraq 30-50 sual təqdim edilir və imtahan üçün 3 (üç) saat vaxt ayrılır. Təhsil Nazirliyi tabeliyindəki lisey və gimnaziyaların, özəl məktəblərin şagirdləri rayon (şəhər) mərhələsində ərazi üzrə yerləşdikləri rayonda (şəhərdə) iştirak edirlər [7, s.81].

Ümumi təhsil müəssisələrinin, Elm və Təhsil Nazirliyinin tabeliyindəki lisey və gimnaziyaların, özəl məktəblərin direktorları rayon (şəhər) mərhələsində iştirak edəcək şagirdlərin adlı siyahısını müvafiq yerli təşkilat komitəsinə təqdim edirlər. Bu turda iştirakçıların sayına məhdudiyyət qoyulmur. Yerli təşkilat komitəsi rayon (şəhər) turunun cavab kartlarını ən gec

imtahan keçirilən tarixdən 1 (bir) gün sonra Respublika Təşkilat Komitəsinə çatdırılmasını təmin edir.

Ədəbiyyat

1. *Azərbaycan Respublikasının Təhsil haqqında Qanunu, 2009.*
2. *Azərbaycan Respublikasının Konstitusiyası, 1995.*
3. *Azərbaycan Respublikasında təhsil sisteminin təkmilləşdirilməsi haqqında Azərbaycan Respublikası Prezidentinin fərmanı. "Azərbaycan" qəzeti, 14 iyun, 2000-ci il.*
4. *Abbasov O. Təhsilin idarə olunması. Bakı: MM-S, 2016, 232 s.*
5. *Rəhim Ağamalıyev. Azərbaycan təhsili XXI əsrə doğru. İdarəetmə, prioritetlər, islahatlar. Bakı, 1998.*
6. *Səlahəddin Xəlilov. Təhsil sistemi: nəzəriyyə və praktika. Bakı, 1999*
7. *Zahid Qaralov. Azərbaycan təhsilini necə görmək istərdim? // Azərbaycan məktəbi, 1997, № 6, s.16-20.*
8. <https://edu.gov.az/az/general-education/olimpiada-ve-musabiqeler-fenn-olimpiadalar-sabahin-alimlari-insa-yazi>
9. <https://edu.gov.az/olimpiada-ve-musabiqeler/beynelxalq-fenn-olimpiadalar>
10. <https://www.arti.edu.az/az/page/19-olimpiada>

N.M.Zahidova
Azərbaycan Dövlət Pedaqoji Universiteti
nazilezahidova@gmail.com

STRATEJİ PLANLAŞDIRMANIN ALİ TƏHSİL MÜƏSSİSƏSİNİN RƏQABƏT ÜSTÜNLÜYÜNƏ VƏ DAVAMLILIĞINA TƏSİRİ

Xülasə

Məqalə ali təhsilin strateji planlaşdırılması kimi vacib bir mövzuya həsr edilmişdir. Məqalədə ali təhsildə planlaşdırmanın mühüm komponentlərindən - vizyon, missiya, məqsəd, inklüzivlik, icma əlaqələri, qiymətləndirmənin xüsusiyyətlərindən, təşkilatın rəqabət üstünlüyünü və davamlılığını artırılmasından bəhs edir.

Qeyd edilir ki, ali təhsildə strateji planlaşdırma bir sıra mühüm məqsədlərə xidmət edir, strateji plan təhsil müəssisələrinə dəyişən şəraitə uyğunlaşmağa, öz missiyasını yerinə yetirməyə və ümumi səmərəliliyi artırmağa kömək edir. Ali təhsilin strateji planlaşdırılmasının missiyası institutun gələcək inkişafı və təkmilləşdirilməsi üçün aydın və hərtərəfli fəaliyyəti təmin etməkdir. O, təşkilatın uzunmüddətli məqsədlərini, prioritetlərini və strategiyalarını əks etdirən, onları özünün əsas dəyərləri və missiya bəyanatı ilə uyğunlaşdıran rəhbər sənəd kimi xidmət edir. Məqalədə strateji planlaşdırılmanın təşkilatlara öz əsas missiya və dəyərlərinə sadıq qalaraq sürətlə inkişaf edən təhsil sferasında çətinliklərin və problemlərin həllinə kömək göstərdiyi vurğulanır. Qənaətə gəlinir ki, Strateji planlaşdırma bütün növ təşkilatlar, o cümlədən bizneslər, qeyri-kommersiya təşkilatları, dövlət qurumları və təhsil müəssisələri üçün mühüm prosesdir. Bu, onlara dəyişən şərtlərə uyğunlaşmaqda, əsaslandırılmış qərarlar qəbul etməkdə və gələcəyə ümumi baxış istiqamətində işləməkdə kömək edir. Effektiv strateji planlaşdırma təşkilatın rəqabət üstünlüyünü və davamlılığını artırma bilər.

ВЛИЯНИЕ СТРАТЕГИЧЕСКОГО ПЛАНИРОВАНИЯ НА КОНКУРЕНТНОЕ ПРЕИМУЩЕСТВО И УСТОЙЧИВОСТЬ ВУЗА

Резюме

Статья посвящена такой важной теме, как стратегическое планирование высшего образования, которая в настоящее время стоит на повестке дня. В статье рассматриваются важные компоненты планирования в высшем образовании - видение, миссия, цели, инклюзивность, отношения с сообществом, особенности оценки и повышения конкурентоспособности и устойчивости организации.

Автор отмечает, что стратегическое планирование в высшем образовании служит рядом важных целей, стратегический план помогает образовательным учреждениям адаптироваться к меняющимся обстоятельствам, выполнить свою миссию и повысить общую эффективность. Миссия стратегического планирования высшего образования состоит в том, чтобы обеспечить четкую и всеобъемлющую основу для будущего развития и совершенствования учебного заведения. Он служит руководящим документом, в котором излагаются долгосрочные цели, приоритеты и стратегии организации, согласовывая их с ее основными ценностями и заявлением о миссии. Говоря о важных аспектах стратегического плана в статье, автор отмечает, что эти принципы создают основу эффективного и перспективного планирования в сфере высшего образования. Эти принципы помогают организациям решать проблемы и использовать возможности в быстро развивающейся сфере образования, оставаясь при этом верными своей основной миссии и ценностям. В статье делается вывод, что стратегическое планирование является важным процессом для всех типов организаций, включая предприятия, некоммерческие организации, государственные учреждения и образовательные учреждения. Это помогает им адаптироваться к меняющимся обстоятельствам, принимать обоснованные решения и работать над общим видением будущего. Эффективное стратегическое планирование может повысить конкурентное преимущество и устойчивость организации.

THE IMPACT OF STRATEGIC PLANNING ON THE COMPETITIVE ADVANTAGE AND SUSTAINABILITY OF A HIGHER EDUCATION INSTITUTION

Summary

The article is devoted to an important topic such as strategic planning of higher education, which is currently on the agenda. The article discusses the important components of planning in higher education - vision, mission, goals, inclusiveness, community relations, features of evaluation and increasing the competitive advantage and sustainability of the organization.

The author notes that strategic planning in higher education serves a number of important purposes, a strategic plan helps educational institutions to adapt to changing circumstances, fulfill their mission and increase overall efficiency. The mission of strategic planning of higher education is to provide a clear and comprehensive framework for the future development and improvement of the institution. It serves as a guiding document that outlines the organization's long-term goals, priorities, and strategies, aligning them with its core values and mission statement. Speaking about the important aspects of the strategic plan in the article, the author notes that these principles create a basis for efficient and prospective planning in higher education. These principles help organizations meet the challenges and opportunities in the rapidly evolving education landscape while staying true to their core mission and values. The article concludes that Strategic planning is an important

process for all types of organizations, including businesses, non-profit organizations, government agencies, and educational institutions. This helps them adapt to changing circumstances, make informed decisions and work towards a common vision for the future. Effective strategic planning can increase an organization's competitive advantage and sustainability.

Açar sözlər: *strateji planlaşdırma, rəqabət üstünlüyü, davamlılıq, idarəetmə sistemi, vizyon, məqsəd və missiya*

Ключевые слова: *стратегическое планирование, конкурентное преимущество, устойчивость, система управления, видение, цель и миссия*

Key words: *strategic planning, competitive advantage, sustainability, management system, vision, goal and mission*

Müasir təhsil elmlərin ümumi əsaslarının öyrənilməsi üçün uyğun tədris prosesinin təşkil edilməsini və şəffaf idarə olunmasını tələb edir. Bu tələb müasir çağırışlara cavab olaraq nəticəyönlü və şəffaf idarəetmə məzmununa yönəlir və ali təhsildə strateji cəhətdən keyfiyyətin tam təmin olunmasına istiqamətlənərək strateji planlaşmanın həyata keçirilməsini labüd edir. Məlumdur ki, strategiya ilk olaraq hərbi sahədə işlənmiş sözdür və uzunmüddətli planlaşma üçün nəzərdə tutulmuşdur. Qloballaşan dünyada təhsil davamlı proses olduğundan insan inkişafında əsas rol oynayır. Strateji planlaşdırma təhsildə bir termin olaraq 1984-cü ildən meydana çıxmış, yüzlərlə təhsil müəssisəsi bu planlaşmadan istifadə etməyə başlamışdır. Ali təhsildə Strateji Planlaşdırma qarşıya qoyulan hədəflərə çatmaq üçün idarəetmə qrupları tərəfindən hazırlanır və idarəetmə qərarlarının qəbul edilməsində istiqamətverici bir alət kimi cavabdehlik, şəffafıq, hesabatlılıq, səmərəli tənzimləmə mexanizmlərinə əsaslanaraq idarəetmə sistemini formalaşdırır, təhsil pillələri və səviyyələrini beynəlxalq təcrübəyə uyğunlaşdıraraq maraqlı tərəfləri təşviq edir, ali təhsilin strateji idarə olunmasını həyata keçirir. Əslində planlaşdırma müəssisənin məqsədlərinin və bu məqsədlərə çatmaq üçün tələb olunan metod və vasitələrin müəyyənləşdirilməsidir. Digər tərəfdən, onu planlama müddətində məqsədlərə çatmaq üçün müəyyən edilmiş qərarlar toplusu kimi də təqdim etmək olar. Plan konsepsiyası ümumiyyətlə strategiya, siyasət, metod və proqram kimi anlayışları əhatə edir. Strategiya da bir plandır. Çünki strategiyada da ən vacib məsələ qarşıya qoyulan nəticələrə nail olmaqdır. Lakin strategiya plandan daha dinamikdir və planlar müəyyən bir nəticəyə çatmaq üçün istifadə olunan vasitələrdir [6].

Ali təhsilin strateji planlaşması istiqamətində strategiyamı hazırlayarkən Azərbaycan Respublikasında təhsilin inkişafı üzrə Dövlət Strategiyası, Azərbaycan Respublikasında təhsilin inkişafı üzrə Dövlət Strategiyasının həyata keçirilməsi ilə bağlı Fəaliyyət Planı, Azərbaycan 2020: gələcəyə baxış

İnkişaf Konsepsiyası, 2019-2023-cü illər üçün Azərbaycan Respublikasında ali təhsil sisteminin beynəlxalq rəqabətliliyinin artması üzrə Dövlət proqramı, Azərbaycan Respublikası Prezidentinin 2019-cu il 17 yanvar tarixli 479 nömrəli Fərmanında dəyişiklik edilməsi barədə Azərbaycan Respublikası Prezidentinin Fərmanı, BMT-nin 2030-cu ilə qədərki dövr üçün “Davamlı İnkişaf Məqsədləri haqqında hesabat” əsas yer tutur. (<https://sustainabledevelopment.un.org/?menu=1300>)

Strateji planlaşmanı hazırlayarkən ali təhsil müəssisəsinin rəqabət üstünlüyünə və davamlılığına təsirini nəzərə almaq vacibdir və bu istiqamətdə dünya təcrübəsinə əsaslanmaq faydalı nəticələr verir. Andreas Şleyxerin fikirlərinə istinad edərək deyə bilərik ki, “Beynəlxalq müqayisələr buna görə çox vacibdir. Onlar təhsil sahəsində dünya liderlərinin əldə etdiyi xidmətlərin keyfiyyəti, tərəfsizliyi, səmərəliliyi baxımından nəyin mümkün olduğunu göstərə bilərlər” [2].

Ali təhsildə strateji planlaşdırılma strateji idarəetmənin dayanıqlı və rəqabətə davamlı üstünlük əldə etməsində vacib alət hesab olunur. Ali təhsildə yaranacaq hər hansı böhrandan çıxış yolu məhz düzgün strateji planlaşdırılma sayəsində mümkündür [8].

Strateji planı hazırlayan idarəetmə qrupu öncə ali təhsilin strateji idarə olunması prosesini nəzərdən keçirməlidir. Belə ki, Strateji planlaşdırma təşkilatların uzunmüddətli məqsəd və vəzifələrini, onlara nail olmağın ən effektiv yollarını müəyyən etmək və müvafiq olaraq resursları və səyləri bölüşdürmək üçün istifadə etdikləri sistemli və strukturlaşdırılmış prosesdir. İdarəetmə mexanizmi və təhsildəki idarə heyəti təsvir edilir. Əksər ali təhsil müəssisələri adətən təhsil müəssisələrinin idarəetmə strukturu haqqında məlumat verir [7].

Bu proses təşkilatın hazırkı vəziyyətinin, onun güclü və zəif tərəflərinin, xarici mühitdəki imkan və təhdidlərin hərtərəfli təhlilini və gələcək üçün aydın yol xəritəsinin hazırlanmasını əhatə etməlidir. Ali təhsildə strateji planlaşdırma bir sıra mühüm məqsədlərə xidmət edir, çünki o, təhsil müəssisələrinə dəyişən şəraitə uyğunlaşmağa, öz missiyasını yerinə yetirməyə və ümumi səmərəliliyi artırmağa kömək edir [4]. Strateji planlaşdırılmanın missiyası ali təhsilin gələcək inkişafı və təkmilləşdirilməsi üçün aydın və hərtərəfli çərçivə təmin etməkdir. O, təşkilatın uzunmüddətli məqsədlərini, prioritetlərini və strategiyalarını əks etdirən, onları özünün əsas dəyərləri və missiya bəyanatı ilə uyğunlaşdıran rəhbər sənəd kimi xidmət edir. Təcrübə göstərir ki, missiyanın müəyyən edilməsi uzunmüddətli və olduqca mürəkkəb bir prosesdir. Bu proses təşkilatlarda korporativ mədəniyyətin formalaşması, adət və ənənələrin yaranması, müvafiq təcrübənin toplanması ilə sıx əlaqədardır [2]. Strateji planın missiyasını aşağıdakı kimi ümumiləşdirmək olar:

Ali təhsilin strateji planlaşdırılmasının əsas istiqaməti inkişaf üçün aydın bir xətt təklif edir. Bu, müəssisənin adətən bir neçə ili əhatə edən xüsusi vaxt çərçivəsində nail olmaq məqsədi daşdığı ümumi məqsəd və vəzifələri müəyyən edir. Plan bütün institusional səylərin qurumun missiyası və vizyonu ilə uyğunlaşdırılmasını təmin edir. Bu, qurumun əsas məqsəd və dəyərlərinə sadıqlığını bir daha təsdiqləyir, həmçinin əsas təşəbbüsləri və təkmilləşdirilməli sahələri müəyyənləşdirir və prioritetləşdirir. Plan təşkilata diqqətini ən kritik və yüksək təsirli layihələrə yönəltməyə və müvafiq olaraq resursları ayırmağa kömək edir. Strateji plan təşkilatın məqsəd və strategiyalarını dəstəkləmək üçün maliyyə, insan və texnoloji resurslar daxil olmaqla resursların bölüşdürülməsinə rəhbərlik edir. O, resurslardan səmərəli və planın məqsədlərinə uyğun istifadə olunmasını təmin edir [4]. Strateji planlaşdırma məhz bu məqsədlərə yönəlmişdir. Plan demografik, texnologiya, tənzimləmə tələbləri və digər xarici amillərdəki dəyişiklikləri nəzərə alaraq, müəssisəni dəyişən təhsil mənzərəsinə uyğunlaşmağa hazırlayır. Ali təhsilin strateji planlaşdırılması tədris, tədqiqat və xidmətdə mükəmməllik mədəniyyətini təşviq edərək qurumun yüksək standartlara və davamlı təkmilləşdirməyə meylini gücləndirməli, tələbələrin uğur və rifahının artırılmasına istiqamətlənməlidir. O, təhsil təcrübəsi, tələbələrin saxlanması və məzuniyyəti və öyrənmə mühitinin ümumi keyfiyyətinə təmin edir. Tədris, öyrənmə və tədqiqatı təkmilləşdirən bilən innovativ təcrübələrin və texnologiyaların qəbulunu təşviq edən strateji plan müəssisəni təhsil innovasiyalarında ön sıralarda saxlamağa imkan verir.

Strateji planda nəzərdə tutulan icma ilə əlaqə həm yerli, həm də qlobal miqyasda icma ilə əlaqə qurmaqda quruma təsir göstərir, sosial problemlərin həlli və ümumi rifaha töhfə vermək üçün strategiyaları müəyyən edə bilər. Strateji planın əsas bəndlərindən biri şəffaflıq və hesabatlılıqdır. Plan qərarların qəbul edilməsində şəffaflığı təşviq edir və liderlər və maraqlı tərəflərdə planda qeyd olunan məqsədlərə nail olmaq üçün məsuliyyət formalaşdırır, həmçinin gələcəyə hazırlaşmaq və müəssisənin uğurunu dəstəkləyəcək strategiyalar hazırlamaqla qurumun uzunmüddətli davamlılığını təmin edir. Planın ən üstün cəhətlərindən biri tələbə heyətinin və fakültənin tərkibindən tutmuş kurikulumun məzmununa qədər institutun bütün aspektlərində inklüzivliyi və müxtəlifliyi təşviq etməsidir. Bu istiqamətdə plan qlobal perspektivlər təklif edərək ali təhsilin qlobal xarakterinə uyğun tələbələrə müxtəlif və bir-biri ilə əlaqəli dünyaya hazırlayır və rəqabət təşkilatı bazarda strateji olaraq yerləşdirməklə və unikal güclü tərəflərindən istifadə etməklə onun rəqabət üstünlüyünü artırır. Əslində, ali təhsildə strateji planın missiyası təhsil mənzərəsinin inkişaf edən ehtiyaclarına və çağırışlarına uyğunlaşarkən onun əsas dəyərlərinə və missiyasına sadıq qalmasını təmin edərək, ali təhsil müəssisəsinin gələcəyi üçün yol xəritəsini təmin etməkdir.

Mütəxəssislər ali təhsilin strateji planlaşdırılmasının əsas komponentlərini müəyyən etmişlər və bəzi plan nümunələrinə nəzər salarkən mövcud planların (ADPU, SDU və s.) bu komponentlər nəzərə alınmaqla tərtib edildiyinə diqqət yetirdik.

Ali təhsilin strateji planlaşdırılmasının missiyası universitetin gələcək inkişafı və təkmilləşdirilməsi üçün aydın və hərtərəfli çərçivə təmin etməkdir. O, təşkilatın uzunmüddətli məqsədlərini, prioritetlərini və strategiyalarını əks etdirən, onları özünün əsas dəyərləri və missiya bəyanatı ilə uyğunlaşdıran rəhbər sənəd kimi xidmət edir. Strateji planın missiyasını aşağıdakı kimi ümumiləşdirmək olar:

Ali təhsilin strateji planlaşdırılmasının ilk komponenti Vizyon və Missiyanı müəyyən etməkdir. Bu təşkilatın uzunmüddətli arzularını (vizion) əsas məqsədini (missiyasını) əhatə edir. Vizyon və məqsəd dəqiqləşdikdən sonra ətraf mühitin təhlili komponenti bazar maraqları, rəqabət, iqtisadi amillər, tənzimləmə dəyişiklikləri və təşkilata təsir edə biləcək digər amillər daxil olmaqla xarici mühitin qiymətləndirilməsi baş verir. Bu qiymətləndirmə özlüyündə GİZT (SWOT) təhlilə yol açır. Bu imkan verir ki, ali təhsil müəssisəsi daxili güclü və zəif tərəflərini, eləcə də xarici imkan və təhdidləri qiymətləndirərək müəssisənin missiyası və vizyonu ilə uyğunlaşan konkret, ölçülə bilən, əldə edilə bilən, müvafiq və vaxta bağlı (SMART) məqsəd və vəzifələrin müəyyən edə bilsin.

Ali təhsilin strateji planlaşdırılmasında mühüm komponent Stratejiyanın inkişafı üçün ali təhsil müəssisəsinin məqsədlərə necə çatacağını göstərən strateji planı strategiyaların, təşəbbüslərin və fəaliyyət planlarının müəyyənləşdirilməsi yolu ilə formalaşdırmaqdır. Bu zaman Resursların Bölgüsü - Strateji planın həyata keçirilməsi üçün tələb olunan resursların (maliyyə, insan və texnoloji) müəyyən edilməsi və müvafiq olaraq bölüşdürülməsini nəzərə almaq vacib komponentdir. Yalnız bu addımlardan sonra müəyyən edilmiş strategiya və təşəbbüsləri reallaşdırmaqla strateji planın həyata keçirilməsinə başlamaq olar. Ali təhsildə Strateji planlaşma fəaliyyət göstərdikcə monitoring və qiymətləndirmə məsələlərinə də diqqət yetirmək vacibdir. Məqsəd və vəzifələrə doğru irəliləyişin davamlı olaraq qiymətləndirilməsi, lazımı düzəlişlərin edilməsi və strategiyaların effektivliyinin ölçülməsi əlaqə və uyğunlaşma yaradaraq dəyişən şərtlərə cavab vermək və təşkilatın öz missiyası və vizyonu ilə uyğunlaşmanı təmin etmək üçün lazım gəldikdə strateji plana yenidən baxılmasını təmin edir.

Ali təhsilin strateji planlaşdırılması təhsil müəssisəsinin inkişaf edən təhsil mənzərəsinə uyğunlaşması, tələbələrin, müəllim heyətinin və işçilərin ehtiyaclarına cavab verməsi və rəqabətə davamlı olması üçün vacibdir. Ali təhsildə strateji planlaşdırmanın həyata keçirilməsi müəssisənin unikal missiyasını, məqsədlərini və problemlərini nəzərə alan sistemli prosesi əhatə

edir. Hazırda Azərbaycan universitetləri tədqiqat-innovasiya istiqamətində fəaliyyətə təşviq ediləblər. Bu məqama çatmaq üçün ali təhsilin strateji planlaşdırılmasının həyata keçirilməsi vacib məsələdir. Ali təhsildə strateji planın həyata keçirilməsi əməkdaşlıq və interaktiv yanaşma tələb edir. O, dəyişən şəraitə uyğunlaşmaq üçün çevik olmalı və universitetin öz missiyasına sadıqlığını və akademik cəmiyyətin yaxşılaşdırılmasını əks etdirməlidir.

Bununla yanaşı ali təhsilin strateji planlaşdırılmasında bir sıra prinsiplərin gözlənilməsi vacibdir. Ali təhsildə planlaşdırma strateji planlaşdırma prosesinin səmərəliliyini və aktuallığını təmin etmək üçün bir neçə əsas prinsipləri rəhbər tutmalıdır. Bu prinsiplər ali təhsil müəssisələrinə dəyişən təhsil mənzərəsinə uyğunlaşmağa və öz missiyalarını yerinə yetirməyə kömək edir. Ali təhsildə planlaşdırma zamanı nəzərə alınması vacib prinsiplər:

- Missiyaya əsaslanma;
- İnküzivlik;
- Məlumatlılıq;
- Uzunmüddətli perspektiv;
- Çeviklik;
- Davamlı təkmilləşdirmə;
- Resursların idarə edilməsi;
- Ünsiyyət və əməkdaşlıq;
- Tələbə mərkəzlilik;
- Keyfiyyət və mükəmməllik;
- İnnovasiya;
- Qlobal prespektivlik;
- Rəy və qiymətləndirmə;
- İcma və vətəndaş iştirakı;
- Adaptiv liderlik.

Bu prinsiplər ali təhsildə səmərəli və perspektivli planlaşdırma üçün zəmin yaradır. Onlar təşkilatlara öz əsas missiya və dəyərlərinə sadıq qalaraq sürətlə inkişaf edən təhsil mənzərəsindəki çətinlikləri və imkanları həll etməyə kömək edir. Strateji planlaşdırma bütün növ təşkilatlar, o cümlədən biznes, qeyri-kommersiya təşkilatları, dövlət qurumları və təhsil müəssisələri üçün mühüm prosesdir. Bu, onlara dəyişən şərtlərə uyğunlaşmaqda, əsaslandırılmış qərarlar qəbul etməkdə və gələcəyə ümumi baxış istiqamətində işləməkdə kömək edir. Effektiv strateji planlaşdırma təşkilatın rəqabət üstünlüyünü və dayanıqlığını artırma bilər.

Ədəbiyyat

1. *Asaf Zamanov, Hökümə Əliyeva. Sosial işin əsasları, Dərslük, Bakı - 2015, 451s.*
2. *Andreas Şleyxer. Dünya standartları: XXI əsrin təhsil sistemini necə qurmalı. Bakı - 2022.*

3. Əbdülrəhimov Vüqar, *Strateji planlaşdırma mexanizmi və onun tətbiqi*. Bakı, Azərbaycan müəllimi qəzeti, 11 fevral 2011-ci il.
4. Əliyev O.Ə. “Strateji idarəetmənin xarakteristikası və əsas prinsipləri”. Bakı, 2021, səh. 20.
5. Levy Daniel. “Özəl və İctimai: Ali təhsildə qeyri-müəyyənlik şəraitində təhlil” Levy D. (red). *Özəl Təhsil: Seçim və İctimai Siyasətdə Tədqiqatlar*. Nyu York və Oksford: Oxford University Press, 1986.
6. Məmmədova K.M. *Strateji idarəetmə və liderlik. Dərs vəsaiti*, Bakı - 2022, səh. 10, 14.
7. Recai Coşqun, Əhmədov F. *Strateji idarəetmə*, 06.06.2023, Bakı - UNEC nəşriyyatı.
8. Stiven P. Robbins, Meri Koulter, Devid A. Desenzo. *İdarəetmənin əsasları*. Bakı, TEAS Press nəşriyyatı, 2019.
9. Zahid Qaralov. *Azərbaycan təhsilini necə görmək istərdim? “Azərbaycan məktəbi” jurnalı*, № 6, 1997, səh.16-20.

A.M.Bağirova
Azərbaycan Dövlət Pedaqoji Universiteti
arzubaghirova98@mail.ru

ŞƏXSİYYƏTİN SOSİALLAŞMASINDA SOSIAL PEDAQOQUN ROLU

Xülasə

Məqalədə şəxsiyyətin sosiallaşmasında sosial pedaqoqun rolu araşdırılmışdır. Sosiallaşma fərdin sosial sistemə inteqrasiyası, onun sosial normalarını, qaydalarını və dəyərlərini, cəmiyyətdə uğurla fəaliyyət göstərməsinə imkan verən bilik, bacarıqları mənimsəməklə sosial mühitə daxil olması prosesidir. Sosial pedaqoq şəxsiyyətin sosiallaşmasında mühüm rol oynayır. Sosial pedaqoqun əsas vəzifəsi uşaqların hüquqlarının sosial müdafiəsi, uşağın inkişafı üçün əlverişli şəraitin yaradılması, ailə ilə məktəb arasında tərəfdaşlıq əlaqələrinin yaradılmasıdır. Sosial pedaqoqun fəaliyyətinin məqsədi şəxsiyyətinin cəmiyyətə uğurlu sosiallaşmasıdır.

РОЛЬ СОЦИАЛЬНОГО ПЕДАГОГА В СОЦИАЛИЗАЦИИ ЛИЧНОСТИ

Резюме

В статье исследуется роль социального педагога в социализации личности. Социализация - это процесс вхождения в окружающую среду путем овладения навыками и создания возможностей для того, чтобы социальная система личности, ее социальные нормы, правила и ценности могли успешно функционировать в обществе. Важную роль в социализации личности играет социальный педагог. Главной задачей социального педагога является - социальная защита прав ребенка, создание благоприятных условий для развития ребенка, создание партнерских отношений между семьей и школой. Целью деятельности социального педагога является успешная социализация его личности в обществе.

THE ROLE OF SOCIAL PEDAGOGY OF CHARACTERISTICS OF SOCIALIZATION

Summary

The article examines the role of a social pedagogue in the socialization of the individual. Socialization is the process of entering the environment by mastering skills and creating opportunities for the individual's social system, its social norms, rules and values to function successfully in society. An important role in the socialization of the individual is played by a social pedagogue. The main task of a social pedagogue is the social protection of the rights of the child, the creation of favorable conditions for the development of the child, the creation of partnerships between the family and the

school. The goal of the activity of a social pedagogue is the successful socialization of his personality in society.

Açar sözlər: *fərd, cəmiyyət, sosiallaşma, sosial pedaqoq, şəxsiyyət*

Ключевые слова: *индивид, личность, общество, социализация, социальный педагог*

Key words: *individual, personality, socialization, social pedagogue, society*

“Sosial pedaqoq” - “pedaqoq” sözündən götürülmüşdür, lakin sosial pedaqoq və pedaqoq peşələrini fərqləndirən xüsusiyyətlər vardır. Pedaqoq və ya müəllim cəmiyyətin topladığı bilikləri və sosial-mədəni təcrübəni ötürməklə, şəxsiyyətin inkişafını və tərbiyəsini həyata keçirir. Sosial pedaqoq öz peşəkar diqqətini, insanın sosiallaşmasına, onun cəmiyyətə uğurlu inteqrasiyasına yönəldir. Sosial pedaqoq məktəblərdə, xəstəxanalarda, reabilitasiya mərkəzlərində, uşaq evlərində, internat məktəblərində, sosial xidmətlərdə çalışan şəxsdir [1, s.21].

Sosial pedaqoqun fəaliyyətinin istiqaməti, sosiallaşma prosesi zamanı insanı, sürətlə inkişaf edən cəmiyyətə inteqrasiyasına yönəlir. Sosial pedaqoq peşə fəaliyyəti zamanı müxtəlif peşəkar rollarda çıxış edir: inkişaf edən bir uşağın həyatda qarşılaşdığı problemlərin həllində vasitəçi kimi; təşkilatlar və qurumlar arasında vasitəçi kimi; uşağın mənafeyinin və hüquqlarının müdafiəçisi kimi; ətraf mühitin pedaqojiləşdirilməsi üzrə böyüklərin və uşaqların birgə fəaliyyətinin təşkilatçısı kimi; çətin həyat şəraitində olan uşaq və yeniyetmələrin sosial inkişafına sosial dəstək göstərən mentor kimi; uşaqların sosial inkişafı problemlərinin tədqiqatçısı kimi və s. Sosial pedaqoqun fəaliyyəti, təhsil müəssisəsinin təhsil sisteminin mühüm tərkib hissəsi, sosial inkişafda müəyyən problemləri olan uşaq və yeniyetmələrin tərbiyəsində, fərdi yanaşmanın təşkilinin əsas vasitəsidir. Sosial pedaqoq - sosial-pedaqoji fəaliyyətin subyektidir. Sosial-pedaqoji fəaliyyətinin obyektisi isə - ikitərəfli sosial-pedaqoji prosesdir: şəxsiyyətin sosial inkişafı prosesi və məqsədəuyğun mühitin yaradılması prosesi.

Sosial pedaqoq yeni bir peşədir, onun inkişafı daha çox müasir dövrün sosial-siyasi, iqtisadi, milli və iqtisadi ziddiyyətlərinin kəskin şəkildə kəskinləşməsi səbəbindən, “şəxsiyyətin sosiallaşmasının yeni keyfiyyəti” ilə əlaqədardır. Sosial pedaqoq problemləli vəziyyətə cəlb olunmaqla, uşağın bəzi problemlərinin həllini öz üzərinə götürür, uşağın şəxsi potensialını aktivləşdirir, məqsədəuyğun ictimai münasibətləri fəal şəkildə yaradır və bununla da problemin aradan qaldırılması situasiyasını formalaşdırır. Sovet və rus alimi V.A.Slastenin, sosial pedaqoqun peşə fəaliyyətinin əsas məqsədini uşaq və yeniyetmələrin sosiallaşmasında, təhsili və inkişafı prosesinin səmərəliliyinin artırmağında görürdü [1, s.31]. Sosial pedaqoqun fəaliyyətinin məqsədi - ailədəki neqativ halların qarşısının alınması və aradan qaldırılması

üçün sosial, hüquqi, psixoloji, tibbi, pedaqoji mexanizmlərin köməyi ilə uşağın psixoloji rahatlığı və təhlükəsizliyi üçün şərait yaratmaq, ehtiyaclarını ödəməkdir. Sosial pedaqoq peşə fəaliyyəti zamanı, müxtəlif vəzifələri yerinə yetirir: şagirdlərin (şagirdlərin, uşaqların) maraq və ehtiyaclarını, çətinlik və problemləri, konfliktli situasiyaları, davranışındakı səpmaları müəyyən edir və onlara vaxtında sosial yardım və dəstək göstərir. İnsanların (şagirdlərin, uşaqların) sosial müdafiəsi və sosial yardımını, şəxsiyyətinin hüquq və azadlıqlarının qorunması üçün tədbirlər görür. Uşaqların, şagirdlərin sosial əhəmiyyətli fəaliyyətinin müxtəlif növlərini, sosial təşəbbüslərin inkişafına yönəlmiş, sosial layihə və proqramların həyata keçirilməsi üçün tədbirləri təşkil edir, onların hazırlanmasında və icrasında iştirak edir. Müasir dövrdə, ictimai-sosial mühitdə mehriban, humanist, mənəvi cəhətdən sağlam münasibətlərin qurulmasına töhfə verir.

Sosial pedaqoq müasir zamanda yaşayan uşaqların, psixoloji rahatlığı və şəxsi təhlükəsizliyi mühitinin yaradılmasına kömək edir, onların düzgün şəkildə inkişafına və formalaşmasına dəstək göstərir, onların həyat və sağlamlığının qorunmasını təmin edir [2, s.44]. Sosial pedaqoq peşə fəaliyyətini icra edən zaman, uşaqların müxtəlif fəaliyyətlərini təşkil edir. Uşaqları müxtəlif fəaliyyətlərə cəlb eləyən zaman, onların şəxsi xüsusiyyətlərini nəzərə alır, individual yanaşmaya əsaslanaraq uşaqların müvafiq fəaliyyətlərə motivasiyasını artırır, idrak qabiliyyətlərini daha da inkişaf etdirir. Müasir dövrdə texnologiyanın sürətlə inkişafını nəzərə alaraq uşaqlara kompüter texnologiyalarından istifadə etməyi, o cümlədən öz fəaliyyətlərində mətn redaktorları və elektron cədvəllər yaratmağı öyrədir. Onların müstəqil fəaliyyətlərində, o cümlədən, araşdırma işlərinin təşkilində iştirak edir. Uşaqlarla, şagirdlərlə müasir dövrdə baş verən aktual hadisələri müzakirə edir, hadisələrin səbəblərini və nəticələrini dərinlən izah etməyə çalışır. Kimsəsiz və valideyn himayəsindən məhrum olmuş uşaqların məşğulluq, himayədarlıq, mənzil, müavinət, pensiya təyin edilməsi, əmanət əmanətlərinin rəsmiləşdirilməsi, qiymətli kağızlarının istifadəsi üzrə işlərin həyata keçirilməsində iştirak edir. Qəyyumluğa və qəyyumluğa ehtiyacı olan, əlilliyi olan, deviant davranışı olan uşaqlara köməklik göstərir. Peşə fəaliyyətini icra edən zaman, digər müəllimlər, valideynlər (onları əvəz edən şəxslər), sosial xidmətlər, ailə və gənclərin məşğulluq xidmətlərinin mütəxəssisləri, xeyriyyə təşkilatları və s. ilə qarşılıqlı əlaqədə olur [4, s.49]. Pedaqoji, metodiki şuraların işində, metodiki işin digər formalarında, valideyn iclaslarında, istirahət, tədris və təhsil proqramında nəzərdə tutulmuş digər tədbirlərin hazırlanmasında və keçirilməsində, onlara metodiki və məsləhət yardımının təşkilində və aparılmasında iştirak edir. Tədris prosesi zamanı şagirdlərin həyat və sağlamlığının qorunmasını mühafizəsini təmin edir. Əmək mühafizəsi və

yanğın təhlükəsizliyi qaydalarına riayət olunmasına nəzarət edir. Sosial pedaqoqun peşə fəaliyyəti müxtəlif istiqamətlərdə həyata keçirilir:

- Sosial pedaqoqa müraciət edən ailələrə təhsil, təlim-tərbiyə, uşaq baxımı ilə əlaqədar məsələlərin həllində yardım göstərmək;

- Uşağın tədris prosesi zamanı üzləşdiyi çətinlikləri aradan qaldırmağa, dərslərini daha dərindən mənimsəməsinə yardım göstərir. Məktəbə təzə gedən uşaqlara məktəbi sevdirməyə çalışır və məktəbə getməsinə mənfi təsir göstərən hər hansı səbəblər varsa, onları aradan qaldırır;

- Gələcəkdə daha ciddi fəsadlarla qarşılaşmamaq üçün şəxsiyyətin inkişafının erkən mərhələlərində onun sosiallaşmasına, formalaşmasına təsir göstərən ailədaxili münasibətləri, maddi vəziyyəti, ailənin həyat tərzini araşdırır və araşdırma zamanı ciddi problemlər, nöqsanlar ortaya çıxsa, fəaliyyətini həmin problemlərin, nöqsanların aradan qaldırılmasına yönləndirir;

- Ailədə problemləli vəziyyətlərin, ailədaxili münasibətlərin, ailədə uşaqların tərbiyəsi məsələlərinə dair uşaqlar və valideynlərlə fərdi məşğələləri təşkil edir;

- Uşaqların arzularını, müəyyən ehtiyaclarını öyrənmək və onların müvafiq tərbiyə müəssisələrinə, təşkilatların mütəxəssislərinə yönəldilməsinə, problemlərin həllinə yardım göstərir;

- İnkişaf, sosiallaşma və şəxsiyyət kimi formalaşma proseslərində müxtəlif çətinliklərlə üzləşən uşaqlara, hərtərəfli inkişafedici kömək göstərir və uşaqların valideynlərinə sosial-pedaqoji dəstək verir;

- Uşağın malik olduğu potensialına, qabiliyyətlərinə, bacarıqlarına, şəxsi maraqlarına uyğun olaraq onu sağlam şəkildə fiziki və əqli cəhətdən inkişafı ilə bağlı tədbirlərin həyata keçirir;

- Uşağın təhsil, əmək, özünəqulluq, sosial-ictimai yerlərdə özünü aparmaq, özünə nəzarət, sosiallaşma və həyat fəaliyyətinin başqa sahələrində bacarıqlarının inkişaf etdirir;

- Uşaqların fiziki sağlamlığını və əqli imkanlarını nəzərə alaraq, həyat üçün zəruri olan ilkin biliklərə yiyələnməkdə, təhsil almaqda və hər hansı bir peşə sahibi olmaqda yardımın göstərir;

- Peşə fəaliyyəti ilə əlaqədar olan, digər müxtəlif sahələrdə plan, layihə və proqramların hazırlayır;

- Ailələrdə uşaq hüquq və azadlıqları, vəzifələri haqqında marifləndirici söhbətlərin aparır [3, s.57].

Peşə fəaliyyətini icra edən zaman sosial pedaqoq müxtəlif funksiyaları yerinə yetirir:

1. Təlim və tərbiyə funksiyası:

Sosial pedaqoq məqsədyönlü şəkildə pedaqoji tərbiyəni həyata keçirir və həm uşaqların, həm də böyüklərin davranış qaydalarına və fəaliyyətlərinə təsir göstərməyi bacarır. Təlim-tərbiyə prosesində uşağın, ailənin, məktəbin

bütün vasitə və imkanlarından səmərəli şəkildə istifadə edərək, bir uşağı cəmiyyətin qayda-qanunlarına uyğun olaraq formalaşdırmağa kömək edir.

2. Diaqnostik funksiya:

Sosial pedaqoq ilk növbədə, uşaqların yaş kateqoriyasını öyrənir, daha sonra fiziki və psixoloji vəziyyəti haqqında məlumat əldə edir, sonra uşaqların xarakterik xüsusiyyətlərini, qabiliyyətlərini, maraqlarını, yaşayış şəraitini öyrənərək, hər hansı bir problemin yaranmasına təsir göstərən amilləri müəyyən edir.

3. Təşkilatı funksiya:

Sosial pedaqoq sosial və pedaqoji fəaliyyətləri təşkil edir. Bu funksiya uşaqların yaradıcı fəaliyyətinə, asudə vaxtının düzgün istifadə edilməsinə təsir göstərir. Uşaqlara düzgün peşə seçməkdə istiqamət verir, hətta uşaqları, onların marağı olan sahə üzrə mövcud praktik təlimlərə cəlb etməkdə köməklik göstərir.

Təşkilatı funksiya, sosial pedaqoqun təşəbbüsü ilə, təhsil müəssisələrin, tibb, mədəniyyət, idman, digər ictimai-pedaqoji müəssisə və təşkilatların qarşılıqlı fəaliyyətinin təşkili də daxildir.

4. Proqnostik funksiya:

Sosial pedaqoqun proqnostik funksiyası ondan ibarətdir ki, sosial pedaqoq sosial-pedaqoji vəziyyətin təhlili əsasında, şagirdin tərbiyəsi və onun şəxsiyyət kimi inkişafı və formalaşması proseslərini proqnozlaşdırır, onun sosiallaşmasına, özünü inkişafına və özünü tərbiyəsinə kömək edir, sosiallaşma prosesi zamanı onun perspektivlərini müəyyən edir.

5. Profilaktik və sosial terapevtik funksiya: [3, s.51]

Sosial pedaqoq problemlərin yaranmasının qarşısını almaq üçün, sosial və ictimai, hüquqi, psixoloji mexanizmlərin təsirini gücləndirir. Bu funksiyayı icra edən zaman, sosial pedaqoq sosial müdafiəyə ehtiyacı olan ailələri müəyyən edir. Daha sonra sosial pedaqoq fəaliyyətinin istiqamətini seçmək üçün, həmin ailələrin siyahısını müəyyən edir. Həmin siyahıya daxildir:

- çoxuşaqlı ailələr;
- şəhid ailələri;
- miqrant ailələr;
- natamam ailələr;
- ailə başçısını itirmiş ailələr;
- aztəminatlı ailələr [3, s.78].

6. Təhlükəsizlik və qoruyucu funksiya:

Sosial pedaqoq uşaqların hüquq və azadlıqlarının, şəxsi maraqlarının müdafiəsi üçün hüquq normalarının arsenalından istifadə edir və dövlət tərəfindən məcburi formada icra olunmalı tədbirlərinin tətbiqinə, köməklik göstərir. Bu funksiyayı yerinə yetirmək üçün, sosial pedaqoq ilk olaraq, mövcud problemin səbəbini araşdırmalı, uşağa qarşı bəslənən münasibəti

öyrənməli və müvafiq qaydada tədbirlər həyata keçirməlidir. Əlverişsiz şəraitdə böyüyən uşaqların təhlükəsizliyini qorunmalıdır. Əlverişsiz şərait dedikdə - ailədaxili münaqişələrin mövcud olduğu ailələr, valideynlərin spirtli və narkotik aludəçisi olduğu ailələr, zor tətbiq olunan ailələr, maddi cəhətdən uşaqlarını təmin edə bilməyən ailələr və s. nəzərdə tutulur. Vəziyyətin qəlizliyindən asılı olaraq, sosial pedaqoq valideynləri övladlarından məhrum etmək üçün belə, təşəbbüslük göstərə bilər. Sosial pedaqoq peşə fəaliyyəti zamanı, əsas istiqaməti - fərdin sosial qarşılıqlı fəaliyyətində, münaqişə və kritik vəziyyətlərin həllində fərdi köməyə, hər bir uşağın hüquqlarının qorunmasına, uşaqların psixoloji və fiziki sağlamlığının qorunmasına yönləndirir.

Sosial pedaqoq iş fəaliyyətini təhsil tədris prosesində çətinliklərlə üzləşən, cəmiyyətə adaptasiya olmaqda çətinlik çəkən uşaqları müəyyən etməklə, risk altında olan uşaqlarla başlayır. Bu istiqamətdə sosial pedaqoqun həll etdiyi məsələlərə, aid etmək olar: uşağı müdafiə etmək, psixoloji yardım göstərmək, öyrənmə prosesində problemi olan, ünsiyyət qurmaqda çətinlik çəkən uşaqlara kömək etmək, cəmiyyətə adaptasiya zamanı uşaqlara sosial və pedaqoji dəstək göstərmək, disfunksiyalı ailələri müəyyən edib onlarla işləmək və s. [4, s.98] Sosial pedaqoqun fəaliyyətində, məktəb psixoloqun fəaliyyətinə də aid bir çox funksiyalar vardır. Bəzən, hətta sosial pedaqoqla məktəb psixoloqun peşə fəaliyyətlərini qarışdıraraq səhv salırlar. Sosial pedaqoq peşəsi, daha yeni bir peşədir və bu peşə fəaliyyətinin müxtəlif sahələrdə tətbiq edilməsi sürətlə davam edir. Məktəb psixoloqunun peşə fəaliyyəti ilə oxşar cəhətləri olsa da, sosial pedaqoqun hüquqları, vəzifələri, ümumiyyətlə fəaliyyəti psixoloqdan xeyli fərqlənir.

Sosial pedaqoqa həvalə olunmuş funksiyalar, çox geniş miqyası əhatə edir. Bu funksiyaların hamısı “sosial” sözünün tərkibinə daxildir. Sadə formada desək, sosial pedaqoq, uşağın cəmiyyətə adaptasiyasına kömək edir, adaptasiya prosesinin özünə nəzarət edir və ya uşaqla cəmiyyət arasında problemlər artıq özünü göstəribsə, onları aradan qaldırır. Sosial pedaqoqun fəaliyyəti, müasir cəmiyyət üçün böyük önəm kəsb edir. Sosial pedaqoq uşaqların həyatda öz yerini tapmasına, öz məqsədlərinə çatmasına, tamhüquqlu vətəndaş kimi formalaşmasına kömək edir. Problemlə, valideynlər tərəfindən baxımsız qalan bir çox uşaqlar ailədə düzgün, lazımi tərbiyəni ala bilmirlər. Bu da cəmiyyətə adaptasiya olunması prosesində bir çox problemlər yaradır. Sosial pedaqoqun, peşə fəaliyyəti zamanı əsas vəzifəsi də, məhz bu boşluğun və uşağın antisosial və qeyri-qanuni davranışının qarşısını almaqdır. O, uşağın ehtiyaclarını, xarakterik xüsusiyyətlərini, davranışdakı səpmaları müəyyənləşdirir və bunun əsasında sosial yardım göstərir. Bundan əlavə sosial pedaqoq, uşağa onun hüquq və vəzifələri haqqında məlumat verir, onlardan necə düzgün istifadə etmək lazım olduğunu öyrədir. Sosial pedaqoq, uşaqlarla təlim-tərbiyə

prosesində xüsusi, individual tədbirlərin aparılmasına, hər kəsə tətbiq olunan təlim-tərbiyə formalarının effektiv olmadığı halda başlayır. Fərdi maarifləndirmə işləri, söhbətlər aparır, ailələrə baş çəkir, valideynlərlə izahat işləri aparır, uşaqların dərslərə davamiyyətinə nəzarət edir, dərnək və hobbisi seçməndə köməklik göstərir. Sosial pedaqoq: sosial müdafiə orqanları, qəyyumluq və himayəçilik orqanları, polis orqanları ilə sıx əməkdaşlıq edir və lazım gəldikdə kömək üçün onlara müraciət edir. Sosial pedaqoq hər zaman və hər yerdə - dövlət müəssisələrində, komissiyalarda, inzibati orqanlarda uşağın mənafeyini təmsil edir və onu müdafiə etməklə məşğuldur. Sosial pedaqoqun işini asan adlandırmaq düzgün olmaz, çünki bu işin peşəkar formada həyata keçirilməsinə, böyük fiziki və mənəvi güc lazımdır.

Ədəbiyyat

1. Ağayev Ə.Ə. *Azərbaycan ictimai-pedaqoji fikrində şəxsiyyətin formalaşması problemi*. Bakı: Avropa, 2005, 288 səh.
2. Bayramov Ə., Əlizadə Ə. *Sosial psixologiyanın aktual məsələləri, Nəzəriyyə, Metodika, Axtarışlar*, Bakı, Elm, 2001, 101 səh.
3. Əliyev B., Əliyeva K., Cabbarov R. *Pedaqoji psixologiya*, Bakı, 2011, 106 səh.
4. Əlizadə H.Ə. *Sosial pedaqogikanın aktual məsələləri*, Bakı, Maarif, 2002, 109 səh.
5. Həsənov A., Ağayev Ə. *Pedaqogika*, Bakı, Maarif, 2007, 148 səh.

E.Ə.Allahverdiyev
Azərbaycan Dövlət Pedaqoji Universiteti
elbarallahverdiyev39@gmail.com

PEDAQOJİ PROSESDƏ GENDER İDENTİKLİYİ

Xülasə

Elmi məqalədə pedaqoji prosesdə gender identikliyi və onun müxtəlif cinsə məxsus şagirdlərdə təzahür formaları bu formaların xarici görünüşdə və onların davranışında əksi göstərilmişdir. Gender identikliyinə pozulmasının səbəbləri bu səbəblərin aradan qaldırılması yolları göstərilmişdir. Gələcək müəllimlərin kommunikativ-gender səriştəliyinin formalaşmasında dörd səviyyəli model və hər bir səviyyənin bir-birindən keyfiyyətinə və özünəməxsusluğuna görə fərqli xüsusiyyətləri üzə çıxarılmışdır. Gələcək müəllimin kommunikativ-gender səriştəliyinin formalaşması yolu mərhələli prosesin məqsədlərinə müvafiq müəyyən edilmişdir. İdentikliyin pedaqoji prosesdə funksiyası gender bərabərliyinə nail olma planında, təhsilin pedaqoji və psixoloji məzmunu açıqlanmışdır.

Araşdırma nəticəsində məlum olmuşdur ki, müəllimlərin peşə hazırlığının təhsil nəticəsi kimi kommunikativ-gender səriştəliyinin formalaşması prosesinin tamlıqda modelləşdirilməsi pedaqoji prosesin köməyi ilə əsaslandırılır və onun bütünlüklə yüksəldilməsini təşkil edir.

ГЕНДЕРНАЯ ИДЕНТИЧНОСТЬ В ПЕДАГОГИЧЕСКОМ ПРОЦЕССЕ

Резюме

В научной статье гендерная идентичность в педагогическом процессе и формы ее проявления у студентов разного пола отражены во внешнем виде и поведении этих форм. Указаны причины нарушения гендерной идентичности и пути устранения этих причин. Выявлена четырехуровневая модель формирования коммуникативно-половой компетентности будущих учителей и различные характеристики каждого уровня по их качеству и уникальности. Путь формирования коммуникативно-гендерной компетентности будущего педагога определяется в соответствии с целями поэтапного процесса. Функция идентичности в педагогическом процессе раскрывается в плане достижения гендерного равенства и педагогико-психологического содержания образования.

В результате исследования установлено, что комплексное моделирование процесса формирования коммуникативно-половой компетентности как образовательного результата профессиональной подготовки педагогов оправдано с помощью педагогического процесса и представляет собой его общее совершенствование.

GENDER IDENTITY IN THE PEDAGOGICAL PROCESS

Summary

In the scientific article, gender identity in the pedagogical process and its forms of manifestation in students of different genders are reflected in the appearance and behavior of these forms. The reasons for the violation of gender identity and the ways to eliminate these reasons are indicated. A four-level model in the formation of communicative-gender competence of future teachers and the different characteristics of each level according to their quality and uniqueness have been revealed. The way of formation of communicative-gender competence of the future teacher is determined according to the goals of the step-by-step process. The function of identity in the pedagogical process is explained in the plan for achieving gender equality, and the pedagogical and psychological content of education.

As a result of the research, it was found that the complete modeling of the process of formation of communicative-gender competence as an educational result of professional training of teachers is justified by the help of the pedagogical process and constitutes its overall improvement.

Açar sözlər: *gender, identiklik, müəllim, kommunikativ, oğlan, qadın*

Ключевые слова: *гендер, идентичность, учитель, коммуникативность, мальчик, женщина*

Key words: *gender, identity, teacher, communicative, boy, woman*

Müasir Azərbaycan təhsilinin qarşısında duran başlıca vəzifə yüksək intellektual hazırlığa, hərtərəfli inkişaf etmiş dünyagörüşə, ümumbəşəri və milli keyfiyyətlərə malik olan, əsl vətəndaşın - insanın yetişdirilməsindən ibarətdir. Bu vəzifənin öhdəsindən gəlmək üçün təlimin tərbiyəedici və inkişafetdirici funksiyalarından geniş istifadə etmək lazımdır. Təlim prosesi və eyni zamanda pedaqoji proses yetişən gənc nəslin mənəvi tərbiyəsində mühüm rola malikdir. Pedaqoqlar haqlı olaraq qeyd edirlər ki, təlimin hər hansı bir hissəsi bütün təlim prosesi şəxsiyyəti tərbiyə edir.

Müasir dövrdə aparılan gender tədqiqatlarının vacib problemlərindən biri təhsil sistemində gender bərabərliyinə nail olmaqdır. Çünki təhsil cinsindən asılı olmayaraq insanların ictimai həyatın bütün istiqamətlərində və sahələrində iştirakına imkan yaradır. Bu mənada təhsil cəmiyyətdə gender bərabərliyinə nail olmaq vəzifələrindən ən əsasıdır. Son zamanlar Azərbaycanda gender təhsili ilə bağlı bir sıra tədbirlər həyata keçirilir. Belə ki, “Azərbaycan Respublikası Təhsil Nazirliyi” ölkəmizdə Gender Təhsili üzrə tədris proqramının hazırlanmasını məqsədəuyğun hesab etmişdir. Bununla bağlı olaraq Qərb Universitetinin təşəbbüsü və Azərbaycan Təhsil Nazirliyinin 24 iyul 2001-ci il tarixli qərarı ilə “Ali Təhsil müəssisələrində gender təhsili üzrə tədris proqramları” çap olunmuşdur. Təəssüflə qeyd etmək lazımdır ki, bu gün Gender təhsilinə tələb orta məktəbdən başlamaq zərurəti olduğu halda burada tədris olunan fənlər arasında genderlə bağlı çox az məlumatları tapa bilirik. Bu

çatışmazlığı qismən də olsa aradan qaldırmaqdan ötrü orta məktəblərdə müəyyən fənlərin tədrisi zamanı gender baxımından ortaya çıxan imkanlardan səmərəli istifadə etmək lazımdır. E.Mollayeva yazır: “Azərbaycanda gender siyasətinin həyata keçirilməsində yerli, milli adət-ənənələrin, xüsusiyyətlərin, milli mentalitetin, milli düşüncə tərzinin cəmiyyətimizdə hələ də patriarxal qayda-qanunlarının mövcud olmasının nəzərə alınması vacib şərtlərdən biri kimi qəbul olunmalıdır” [2, s.16]. Bütün bunlarla yanaşı müəllimin şagirdlər üçün rol modeli qismində istifadə etdiyi dil və ünsiyyət tərzinin onların genderlə bağlı təsəvvürlərinin formalaşmasında, özünü dəyərləndirmədə də mühüm amildir. Uşaqlar evdə normal hesab edilənlərin sinifdə də təkrarlanmasını qəbul edirlər. Müəllimin əks-əlaqəni necə təmin etməsi də dildən istifadənin vacib aspektidir. Gender həssaslı dildən istifadə oğlan və qızlara bərabər tərəfdəş kimi yanaşmanı təmin edir və hamı üçün əlverişli olan öyrənmə mühiti yaradır.

N.İsazadə yazır: “Təhsildə gender problemlərindən danışarkən müəllim və tərbiyəçinin özünün gender mədəniyyətinə nə dərəcədə malik olması məsələsinə xüsusilə diqqət yetirmək lazımdır çünki, müəllim özü gender mədəniyyətinin daşıyıcısı və eyni zamanda ötürücüsü olmalıdır”. Gender anlayışının mahiyyətini tam açıqlamaq üçün onunla bağlı olan bir sıra kateqoriyalarından mənaca açıqlanması zərurətini də ortaya qoyur. Bu kateqoriyalardan biri də gender identikliyi. Bu anlayış oğlan və qızların psixoloji baxımdan cizgilərinə xidmət edir, bununla da deyə bilərik ki, gender təkcə cinsindən asılı deyil, o həm də dərk etmə səviyyəsində cinslərin (kişi və ya qadın) mədəni təyinatında əks olunur. Deməli gender identikliyi “Mən” konsepsiyasının hissəsi kimi potensialın özünü qiymətləndirməsi ilə bağlı şəxsiyyətin özü haqqındakı təsəvvürlərini formulə edir. Gender identikliyi şəxsiyyətin identikliyi kimi ümumi “Mən” konsepsiyasının hissəsidir. Hələ o, şəxsiyyəti və onun şəxsi fikirlərini tənzimləyir. Q.Qəhrəmanovaya görə “Gender identikliyi şəxsiyyətin özünüdərkinin nəticəsi və prosesidir” [1, s.10].

Birinci sinifə daxil olan andan şagirdlər artıq öz cinsinin dəyişməzliyini dərk edirlər. Oğlanlar müəllimlərini davranışlarına və xarakterik xüsusiyyətlərə görə təsnif edir, xüsusilə də onların özlərinə “kişi” və ya “qadın” kateqoriyalarına mənsubluğunu da səciyyələndirirlər. Əgər qadın müəllimin dərsi uşağın diqqət və marağını cəlb etmərsə, o zaman şagirdlərdə təlimə və ünsiyyətə maraq itir, həm də onlar “üsyən” qaldırırlar, bu da nəticə də tənhalığa, məktəb nevrozuna və həvəsin yox olmasına gətirib çıxarır. Belə bir vəziyyət qadın müəllimləri dinləməyə yönəliş, nəzərə çarpmamaq, susmaq və şagirdləri qayda-qanuna öyrətməkdə yol verdikləri pedaqoji istiqamətdə səhvləri düzəldir. Oğlan şagirdləri sinifdə həmişə pedaqoji təzyiqin və tənqidin təsiri altında olur, çünki o bütün günü eyni vəziyyətdə, stol arxasında oturmalı, heç kəslə danışmamalı və yan tərəfə çevrilməməlidir. Tənəffüsdə isə yalnız kənarla hərəkət etməlidir ki, başqalarına mane olmasın. Sonsuz sayda

qadağalar və cəzalandırma sanksiyaları (valideynlərə məktəbə çağırmaq, gündəliyə yazmaq) şagirdə cins-rol özünü identifikasiyasının pozulmasına səbəb olur. Təəssüflər olsun ki, şəhər məktəblərində dərs deyən müəllimlərin əksəriyyəti qadındır və məktəbdə kişi müəllimlərin azlığı oğlan şagirdlərinə münasibətdə özünü bildirir. Yuxarıda şərh etdiyimiz problemləri aradan qaldırmaqdan ötrü ilk növbədə müəllimlərin sosial-iqtisadi səviyyəsi yüksəldilməlidir ki, bu peşəyə gələn kişilərin sayı artsın. Məktəblərdə dərslərə tənəffüsdə şagirdlər üçün fiziki və emosional gərginliyin aradan qaldırılması məqsəd ilə xüsusi yerlər hazırlanmalı, pozitiv tədbirlər həyata keçirilməlidir. Unutmaq olmaz ki, təhsil və tərbiyə prosesinin əsas məqsədlərindən biri şəxsiyyətin inkişafında müxtəlif tərəfləri şüurlu və vahid halda birləşdirmədən uğur əldə etmək qeyri-mümkündür. Bu tərbiyəni ilk növbədə müəllimlərin, şagirdlərin məhəbbət və tolerantlığından başlamaq lazımdır.

Müasir şəraitdə onu deyə bilərik ki, orta təhsilin məzmununu gender balansı hesab etmək olmaz. Dərsləri ələ alarkən şagirdlər onunla qarşılaşırlar ki, qadınlar ilk növbədə ana və evdar qadın, kişilər isə evdən kənar işləyən və peşə sferasında özlərini sübuta yetirən insanlar kimi təqdim olunurlar. Müəllimlərə görə təlimdə uşaqlar kişiləri müdafiə edən hərbiçi kimi, qadınları isə zəif müdafiəyə ehtiyacı olan məxluq kimi təsvir edirlər. Müəllimlər müstəqillik göstərən davranışlarında sərbəst olan neqativ münasibət göstərdikləri oğlanların davranışını dəstəkləyirlər. Həmin müəllimlər oğlanlardan özlərinə inam və yaradıcı münasibət qızlardan isə icrası verilən tapşırığı yerinə yetirməyi gözləyirlər. Bütün bunlar gənclərin gələcək ixtisas seçimlərində motivasiyasından xəbər verir.

Gender identikliyi davranış təzahürlərinin və xüsusiyyətlərinin təsviri hesabına təşəkkül edir. Həmçinin dəyişməyən gender əlamətlərinin kəmiyyətinin artması hesabına daha sabit olur. Gender identikliyi dinamik təhsil olub məktəbəqədər yaşdan gənclik yaş dövrünə qədər yaş diapazonunda tədricən özünü inkişaf etdirir. Komponentlərin formalaşması məzmunca daxili koqnitiv, affektiv, davranış və semantik-simvolik komponentlər şəklində gender identikliyinə qeyri-bərabərliyini əhatə edir. Affektiv komponent hələ məktəbəqədər gələcəkdə öz quruluşunda baş verən dəyişikliklərə məruz qalmadan formalaşır. Koqnitiv komponent yaşın inkişafının ümumi qanunlarının təsdiq etdiyi kimi bir yaşdan digər yaşın komponentlərinin differensialaşdırma səviyyəsinin tədricən artması ilə müşayiət olunur. Davranış və semantik-simvolik komponent digərlərindən fərqli olaraq daha gec formalaşır və şəxsi təcrübənin mövcud təsiri ilə müəyyən olunur. Bütünlüklə gənclik yaşında gender identikliyinə strukturunun təşkilinə nail olmaq mümkündür. Gender komponenti dərk etmənin maksimal dərəcəsi ilə fərqlənir. Gələcək müəllimlərin kommunikativ-gender səriştəliyinin formalaşmasında

dörd səviyyəli modelin işlənməsi onunla əsaslandırılır ki, hər bir səviyyə bir-birindən fərqliliyinə görə seçilir.

I Kommunikativ-qeyri-adaptiv səviyyə. Kommunikatorun pedaqoji gender xüsusiyyətləri və gender birgə fəaliyyətdə onların birgə mühitin olması haqqında təsəvvürlərin olmaması.

II Adaptiv kommunikativ (aşağı) səviyyə. Kommunikatorun gender xüsusiyyəti haqqda elementar biliklərin gender birgə fəaliyyətdə tələbələrin adaptasiyasına imkan verməsi.

III Kommunikativ-yaradıcı (orta) səviyyə. Gender birgə fəaliyyətdə kommunikatorun gender xüsusiyyətlərin qeydə alınmasına yaradıcı münasibət.

IV Kommunikativ təşəbbüskar (yüksək) səviyyə. Gender birgə fəaliyyətin təşkilində gender xüsusiyyətlərinin şəxsi təcrübə əsasında pedaqoji gender xüsusiyyətləri sosiomədəni, psixofizioloji refleksiya. Gələcək müəllimlərin kommunikativ-gender səriştəliyinin formalaşması yolları mərhələli prosesin məqsədlərinə müvafiq müəyyən edilmişdir.

1. Təşkilati-fəaliyyətli mərhələnin məqsədi gələcək müəllimlərin gender birgə fəaliyyətində ünsiyyətə adaptasiyaya imkan verən komfort şəraitin yaradılması, kommunikatorun psixoloji, gender xüsusiyyətləri haqqında elementar biliklərin əldə edilməsidir. Bu məqsədlərə nail olmaq üçün bir çox vəzifələrin yerinə yetirilməsi tələb olunur.

I vəzifə - tələbələrin ünsiyyətində müxtəlif cinslərdən olan kommunikatorların emosional reaksiyalarının intensivliyinə dair bilikləri əldə etməkdir. Müəllim fikrin məzmununa görə emosiyaların, reaksiyaların intensivliyini müəyyən edir.

II vəzifə - kommunikatorun ünsiyyətinin komfortluğuna təsir edən fəaliyyət növlərinə dair biliklərlə tələbələrin məlumatlandırılmasıdır. Təhsil müəssisəsində müvafiq kommunikativ vəzifələrin seçilməsi gələcək müəllimlərin birgə fəaliyyətinin təşkili üçün çox mühümdür.

III vəzifə tələbələrin verbal və qeyri-verbal kommunikasiyada müxtəlif cinslərindən olan kommunikatorların biliklər əldə etməsi ilə nəticələnir.

I mərhələdə gözlənilən nəticə gələcək müəllimlərin ünsiyyətində adaptasiya imkanlarını təmin edən komfortun yaradılmasında kommunikatorun psixofizioloji gender xüsusiyyətlərinə dair biliklər əldə etməkdir.

2. Peşə texnoloji mərhələnin məqsədi gender fəaliyyətində kommunikatorun sosiomədəni gender xüsusiyyətlərinin nəzərə alınmasına yaradıcı münasibət formalaşdırılmasıdır.

I vəzifə - şagirdlərdə kommunikatorun gender sosializasiyasının öncəki təcrübələrinə dəyər münasibəti formalaşdırır.

II vəzifə - gələcək müəllimlərdə kommunikatorun fərqli gender tiplərinə tolerant münasibətin formalaşdırılmasıdır. Burada əsas məqsəd başqalarına qarşı hörmət etməklə onun mövqeyini dərk etməkdir.

III vəzifə - şagirdlərdə gender mədəniyyətinin təmsilçilərinə mədəni münasibəti formalaşdırmaqdır.

II Mərhələdə gözlənilən nəticə gələcək müəllimlərin gender birgə fəaliyyətində kommunikatorun gender xüsusiyyətlərinin nəzərə alınmasına yaradıcı münasibət göstərmək bacarığının formalaşdırılması nəzərdə tutulur.

3. Konstruktiv-proqnostik mərhələdə əsas amal gələcək müəllimlərin gender birgə fəaliyyətinin təkilinin şəxsi təcrübə nəticəsində gender xüsusiyyətlərinin refleksinin stimullaşdırılmasıdır.

I vəzifə - şagirdlərdə gender birgə fəaliyyətində fərqli cinsli təhsilalanların kişi və qadın müəllimlərinin gözləmə bacarığını formalaşdırmaqdır.

II vəzifə - şagirdlərdə fərqli gender mədəniyyətinin təmsilçilərinin gender birgə fəaliyyətində təşəbbüskarlıq qabiliyyətini inkişaf etdirməkdir.

III vəzifə - Şagirdlərin ünsiyyət metodlarını öyrənməklə (işgüzar və qeyri-formal) müəllimin subyekt, dəyər və sosial mövqeyini formalaşdırmaqdır.

III mərhələdə gələcək müəllimlərin gözlədiyi nəticə gender birgə fəaliyyətinin uğurlu təşkil edilməsinin və şəxsi təcrübə əsasında pedaqoji gender xüsusiyyətlərinin refleksinin inkişafı ilə başa çatır.

Ədəbiyyat

1. Qəhrəmanova, Q.N. *Gələcək müəllimlərin gender identikliyinə və kommunikativ gender səriştəliyinin səviyyəli modeli* / Q.N.Qəhrəmanova - Bakı: ADPU - 2021. - 54s.
2. Mollayeva, E. *Gender tərbiyəsi: tarixi, nəzəriyyəsi və müasir problemləri* / E.Mollayeva. -Bakı: Elm və Təhsil, - 2013. -268s.
3. Mollayeva E. *Pedaqoji kadr hazırlığının gender aspektləri.* / E.Mollayeva - Bakı: Bakı, Elm və Təhsil, - 2021. - 432s.

A.F.Yusifova
Azərbaycan Dövlət Pedaqoji Universiteti
aytacyusifova922@gmail.com

İNKLÜZİV SİNIFLƏRDƏ DƏRS PLANLAŞDIRILMASINA VERİLƏN TƏLƏBLƏR

Xülasə

Məqalədə inklüziv siniflər haqqında məlumat verilmiş, həmin siniflərdə dərs planlaşdırılmasına verilən tələblər, dərs prosesinin təşkili məsələlərindən bəhs edilmişdir. Hər bir dərslin planlaşdırılma hissəsinin təlimin məqsədləri, dərs, icmal, materialların siyahısı, hazırlıqların istiqamətləri, qiymətləndirmə komponentləri, genişləndirmə fəaliyyətləri – hansı ki, burada dərslin müxtəlif sahələri nəzərdə tutulur – bütün bunların bir-biri ilə əlaqələndirilməsi və müxtəlif xüsusi fərdi bacarıqları olan şagirdlər üçün uyğunlaşmalar və ya dəyişikliklərdən ibarət olması bildirilmişdir.

ТРЕБОВАНИЯ К ПЛАНИРОВАНИЮ УРОКА В ИНКЛЮЗИВНЫХ КЛАССАХ

Резюме

В статье представлена информация об инклюзивных классах, требованиях к планированию уроков в этих классах, а также вопросы организации учебного процесса. Каждый раздел планирования урока включает в себя цели обучения, урок, обзор, список материалов, указания по подготовке, компоненты оценивания, дополнительные действия, которые являются различными областями урока, связывая их все вместе, а также адаптации или модификации для учащихся с различными особыми индивидуальными способностями, как сообщается, состоит из.

REQUIREMENTS FOR LESSON PLANNING IN INCLUSIVE CLASSROOMS

Summary

The article provides information about inclusive classes, the requirements for lesson planning in those classes, and the issues of organizing the lesson process. Each lesson planning section includes learning objectives, lesson, overview, list of materials, directions for preparations, assessment components, extension activities – which are the different areas of the lesson – linking them all together and adaptations or modifications for students with different special individual abilities was reported to consist of.

Açar sözlər: *inklüziv təhsil, dərs prosesi, dərs planlaşdırılması, qiymətləndirmə komponentləri*

Ключевые слова: *инклюзивное образование, учебный процесс, планирование урока, оценочные компоненты*

Key words: *inclusive education, teaching process, lesson planning, evaluation components*

Ölkəmizdə “İnklüziv təhsil” layihəsinin icrası 2005-ci ildən başlanılmışdır. Nazirlər Kabinetinin 2005-ci il 3 fevral tarixində aldığı qərara görə “Azərbaycan Respublikasında xüsusi qayğıya ehtiyacı olan (sağlamlıq imkanları məhdud) uşaqların təhsilinin təşkili üzrə İnkişaf Proqramı (2005-2009-cu illər)” təsdiq edilmişdir. 2015-ci ildə Azərbaycan Respublikasının Təhsil Nazirliyi ilə BMT-nin Uşaq Fondunun (UNICEF) əməkdaşlığı çərçivəsində inklüziv təhsillə əlaqədar görülən işlər və bu sahədə beynəlxalq təcrübə təhlil edilmişdir. Sonda əlilliyi olan şəxslərin təhsil prosesinin təşkil olunması yeni mərhələyə keçid almışdır. 2016-cı ildə xüsusi təhsil sistemində interaktiv proseslər həyata keçirilmiş, əlilliyi olan uşaqların yaradıcılıq potensialının tərəqqisi sahəsində inklüziv təhsilin keyfiyyətinin artırılması yönündə səmərəli və məhsuldar işlər görülmüşdür. 2015-2016-cı tədris ilindən etibarən əlilliyi olan uşaqların ümumi təhsil müəssisələrində digər uşaqlarla birlikdə təlimə cəlb olunması məqsədilə Azərbaycan Respublikasında “İbtidai təhsil səviyyəsi üzrə inklüziv təhsilin tətbiqi” layihəsinin icrasına başlanılıb [11].

İnklüziv təhsil hal-hazırda Avropa ölkələrinin bir çoxunda geniş şəkildə yayılmışdır. İnklüziv təhsil sistemi, xüsusilə, İngiltərədə daha əhatəli yer tutmuş, əlilliyi olan uşaqlar səmərəli tədris imkanları ilə təmin olunmuşlar. İngiltərədə mövcud olan Fərdi Tədris Planına istinad edilərək sağlamlıq dərəcəsi məhdud olan uşaqların böyük əksəriyyəti təlim prosesinə cəlb edilmişdir. Uşaqların fərdi təlim prosesində hərtərəfli inkişafının təmin edilməsində bu tədris planının əhəmiyyətli rolu vardır.

İnkişaf edən iqtisadiyyatımızın mövcudluğu Azərbaycanın inklüziv inkişafı və inklüziv cəmiyyətin strukturlaşması prosesinə təsir edən ən vacib amillərdən biridir. Ölkəmizdə adambaşına düşən ÜDM (Ümumi daxili məhsul) istehsalı iqtisadi imkanları nümayiş etdirir. Bununla yanaşı, o, inklüziv inkişafın səviyyəsini də müəyyənləşdirməyə imkan verir. Aparılan araşdırmalar nəticəsində məlum olmuşdur ki, Azərbaycan Respublikasında adambaşına düşən ÜDM 2003-cü ildən başlayaraq fasiləsiz artmaqdadır.

Məktəblərin, tədris ocaqlarının məqsədi dedikdə, buna bir cəhətdən yanaşmaq olmaz, suala müxtəlif aspektlərdən yanaşib cavab vermək olar. Ancaq bütün bu cavabların əsası elm öyrətmək, təhsil verməkdən başlayır. Əksəriyyət demokratik ölkələrdə məktəblərin missiyası “ölkəyə, millətə fayda verən şəxslər yetişdirmək və bunun uğrunda həmin fərdlərdə müvafiq bilik və bacarıqların, vərdişlərin formalaşdırması”ndan ibarətdir.

Öyrənmə dedikdə, bir proses nəzərdə tutulur, hansı ki biz doğulandan bu prosesin içindəyik və bu, ömür boyu davam edir. Evimizdə, məktəbdə, cəmiyyət içində, hər yerdə öyrənmə prosesi mövcuddur. “İnklüzivlik” sözünün əsasında sosial “ədalət”, “bərabərlik”, “eynilik” sözləri dayanır, ingilis dilindən tərcüməsində hərfi mənası “daxilolma”, “qoşulma” anlayışlarını ifadə etməkdədir. İnklüziv təhsildə əsas məqsəd fərdlər arasında hər hansı bir fərqə baxmadan hamının təhsil ala bilməsidir. Eyni zamanda inklüziv təhsilin məqsədi olaraq müxtəlif mədəniyyətlər, cəmiyyət və regionlardan olan uşaqların təhsildə ən aktiv şəkildə iştirakını təmin etmək və bu mənada bütün təhsil imkanlarından lazımi dərəcədə yararlanmağa töhfə verməyi ifadə etmək mümkündür [8].

Hər bir dərsin planlaşdırılma hissəsi təlimin məqsədləri, dərslər, icmal, materialların siyahısı, hazırlıqların istiqamətləri, qiymətləndirmə komponentləri, genişləndirmə fəaliyyətləri, hansı ki burada dərslər müxtəlif sahələri bir-biri ilə əlaqələndirilir və müxtəlif xüsusi fərdi bacarıqları olan şagirdlər üçün uyğunlaşmalar və ya dəyişikliklərdən ibarətdir.

İnklüziv siniflərdə dərslər prosesinin faydalı şəkildə təşkil olunması üçün, ilk növbədə, həmin sinifdə, eləcə də təhsil ocağında əlverişli olan yer və zonalar təkə əlilliyi olmayan uşaqlara yox, eyni zamanda da əlilliyi olan uşaqlar üçün də uyğun olmalıdır. İdman zalları, dərslər prosesinin həyata keçirildiyi sinif otaqları buna nümunə olaraq verilə bilər.

İnklüziv təhsil həyata keçirilən siniflərdə dərslər prosesinin düzgün planlaşdırılması üçün öncəliklə hər bir uşağın fərdi qabiliyyətləri nəzərə alınmalıdır. Sinifdəki hər bir uşağın qarşılınması lazım olan xüsusi ehtiyacları olur. Lakin bəzi uşaqların digərlərindən daha çox ehtiyacı var. Məsələn, disleksiyası olan bir şagirdin oxuyub yazması üçün bununla əlaqəli əlavə dəstəyə ehtiyacı olacaqdır. Dərslər prosesi planlanarkən bütün xüsusi ehtiyaclar nəzərə alınmalıdır, bu məsələ çox mürəkkəb və geniş görünə bilər, ancaq hissələrə ayıraraq öhtəsindən gəlmək mümkündür.

Öncəliklə əlavə dəstəyə ehtiyacı olacaq uşaqların siyahısı əvvəlcədən qeyd edilməlidir. Daha sonra bu fərdi ehtiyacları uyğun əlavə vəsaitlər, əlavə ehtiyaclar və s. nə lazım olacaqsın, onlar müəyyənləşdirilməli və mümkün bütün həll yollarından istifadə edərək həmin vəsaitləri əldə etmək lazımdır.

İnklüziv dərslər planında diferensiallaşdırılmış resurslardan istifadə etmək mümkündür. Bu o deməkdir ki, sinifdəki bütün uşaqlar tapşırığı yerinə yetirə biləcəklər.

İnklüziv dərslər planına müxtəlif fəaliyyətlərin əlavə edilib istifadə edilməsi zəruridir. Sinifdə müxtəlif növ şagirdlər olacaqdır. Bunlardan bəziləri oxumaqla daha yaxşı öyrənəcəklər, bəziləri isə eşitdiyini yazmaqla daha yaxşı şəkildə qavrayacaqlar. Bəzi uşaqlar isə mövzu haqqında danışılanlara qulaq asmaqla onu yaxşı dərk edəcəklər. Digər uşaqlar da ola bilər ki, onlar da

praktiki təcrübə və praktik fəaliyyətlər vasitəsilə öyrənmə prosesini həyata keçirəcəklər.

Praktiki fəaliyyətlər həmçinin təhsilalanlara öz hiss, duyğu və düşüncələrini anlamaq şansı verir ki, bu da qavrayış tərzində fərqli olan uşaqlar üçün əladır. Qeyd etmək lazımdır ki, bəzi həssas qrupa daxil olan uşaqlar da vardır ki, proses zamanı həddən artıq yüklənmiş ola bilər. Əgər bu baş verərsə, onlara fəaliyyət üçün kənarında oturmağa və əvəzinə başqa bir şey etməyə icazə verilməlidir.

Uşaqlara mümkün qədər seçim edə bilmək şansı verilməlidir. Uşaqlar hansı fəaliyyətlə məşğul olmaq istədikləri ilə bağlı fərdi qaydada özləri seçim edə bilsələr, dərslər prosesində iştirak etmək ehtimalları daha yüksək olacaqdır. Şagirdlərə seçim etmək şansını vermək onların həm də qərarvermə bacarıqlarını inkişaf etdirməyə dəstək olacaqdır.

Uşaqları kiçik-kiçik qrup halına salaraq onlarda həm sosiallaşmanı, ünsiyyəti, həm də birlikdə komanda ilə işləyəbilmə bacarıqlarını inkişaf etdirmək olar.

Bəzi tədqiqatlar göstərir ki, təcrübəli müəllimlər təlimin olmaması, vaxt məhdudiyətləri, sinif idarəçiliyi və tələbə səviyyələri səbəbindən xüsusi ehtiyacları olan tələbələr üçün təlimatı təkmilləşdirə bilmirlər.

Bundan əlavə, şagirdə yeni məlumat, bilik öyrətməzdən öncə, əvvəlki biliklər aktivləşdirilməli, həmin mövzuya dair sual-cavab prosesi aparılmalıdır.

Dərsin və ya tədris olunan bölmənin əsas ideyaları və ya sualları vurğulanmalıdır.

Məlumatların ötürülməsi şagirdlərin yaşına və bilik səviyyəsinə uyğun şəkildə həyata keçirilməlidir.

Tələb olduğu təqdirdə alternativ qiymətləndirmələr də daxil olmaqla, şagirdlərə bilik nümayiş etdirmə üsulları ilə bağlı seçimlər təqdim etmək olar.

Şagirdlərin müvafiq dərslər və ya bölmənin məqsədlərini başa düşdüklerini nümayiş etdirmək üçün müxtəlif formativ tipli və ya fərqli qiymətləndirmələrdən istifadə etmək mümkündür. Daha sonra şagirdləri özünüqiymətləndirmə və bir-birini qiymətləndirməyə təşviq etmək olar.

Şagirdlərin əldə etdiyi bilik və bacarıqları nümayiş etdirə bilmələri üçün texnologiyanın mümkün bütün imkanlarından istifadə oluna bilər.

Zamanla nə dərəcədə inkişaf etdiklərinin nümayişi üçün summativ qiymətləndirmələrdən istifadə oluna bilər.

Müəllimlərin şagirdlərin güclü tərəflərini, maraq dairələrini, ehtiyacların nəzərə alınaraq dərslər prosesini planlaşdırması idealdır. Təhsilverənlərin şagirdlərin fərdi qabiliyyətlərini və onların öyrənmə müxtəlifliklərini nəzərə alınaraq dərslərini planlaşdırması təkcə əlilliyi olan şagirdlərin deyil, eyni zamanda digər şagirdlərin də inkişafına səbəb olur.

UNESCO aşağıdakı kurikulum üçbucağını ideal dərslər planlaşdırılması üçün təqdim edir:

Məzmun – Təhsil proqramında müəyyənləşdirilmiş mövzuya uyğunlaşdırılır. Mövzu isə uşaqlar üçün aydın olmalıdır.

Proses – Məzmunun necə öyrədilməsindən ibarətdir. Müxtəlif öyrənmə ehtiyaclarının qarşılınması üçün fərqli təlim üsullarından istifadə edilir.

Mühit – Bura öyrənmə mühiti, psixi-sosial mühit daxildir. (“İnklüziv sinifdə təlimin təşkili” mövzusunda ixtisasartırma proqramının Oxu materialı. UNİCEF)

Dərsin planlaşdırılmasında müəyyən istiqamətləndirici sualları cavablaşdırmaq belə, çox hallarda, işi yüngülləşdirir. Məsələn:

- Nəyi öyrədirik? (mövzu, məzmun)
- Nə üçün öyrədirik? (hədəf və məqsədlər nələrdir?)
- Necə təlim edəcəyik? (Hansı üsul və proseslər izlənəcək?)
- Şagirdlər nəyi artıq bilir? (əvvəldən öyrəndikləri məlumatlar, öncədən yoxlama sınağı)
- Uşaqlar nə edəcək? (Hansı fəaliyyətləri icra edəcək?)
- Biz dərsi nə cür təşkil edəcəyik? (fiziki və eləcə də sosial mühitin təşkil olunması daxil olmaqla)
- Mümkün fəaliyyətlər bütün şagirdlər üçün uyğun olacaqmı?
- Təhsilçilərin cütlərlə və ya kiçik qruplar daxilində işləmək imkanları olacaqmı?
- Uşaqlar etdiklərini necə qeyd alacaqlar? (təlim məhsulları, məsələn, şagirdin çəkdiyi rəsm)
- Uşaqların öyrənib öyrənmədikləri haqqında necə məlumatlanacağıq? (rəy, müvafiq qiymətləndirmə)
- Növbəti addım olaraq hansı işi icra edirik? (öyrənilənlərin əks etdirilməsi və gələcək planlaşdırma) [5].

Ədəbiyyat

1. Armstrong, S., Noble, M. & Rosenbaum, P., 2006, ‘Deconstructing barriers: The promise of socio-economic rights for people with disabilities in Canada’, in R. Howard-Hassmann & C. Welch (eds.), *Economic rights in Canada and the United States*, pp. 149-168, University of Pennsylvania Press, Philadelphia, PA).
2. Carlson, L., 2010, *The faces of intellectual disability*, Indiana University Press, Bloomington, IN.)
3. Degener, T., 2017, ‘A new human rights model of disability’, in V.Della Fina, R.Cera & G.Palmisano (eds.), *The United Nations convention on the rights of*

- persons with disabilities: A commentary, pp. 41–60, Springer, Cham, Switzerland.*
4. Duyan, V., 2007, 'The community effects of disabled sports', in *Centre of Excellence Defence Against Terrorism (ed.)*, *Amputee sports for victims of terrorism*, pp. 70–77, IOS Press, Amsterdam.
 5. [file:///C:/Users/SD/Downloads/7406_nkluziv-sinifda-talimin-taskili-oxu-materiali%20\(1\)](file:///C:/Users/SD/Downloads/7406_nkluziv-sinifda-talimin-taskili-oxu-materiali%20(1))
 6. Gülşən Eminova – “İnklüziv təhsildə sinfin effektiv idarə edilməsinin məqsədi və əhəmiyyəti”. : Bakı şəhəri, Azərbaycan Respublikasının Təhsil İnstitutunun binası. s.82-90.
 7. *Human Resources and Skills Development Canada (2013). Federal Disability Reference Guide. Canada.*
 8. *İnklüziv siniflərdə təlimin təşkili, Oxu materialı.*
 9. *İnklüziv təhsil, Məlumat kitabçası səh. 11.*
 10. Koca, C. (2010). *Engelsiz Şehir Planlaması Bilgilendirme Raporu. Dünya Engelliler Vakfı: İstanbul.*
 11. https://www.yeniazerbaycan.com/Sosial_e70481_az.html

Ə.N.Cəfərov
Azərbaycan Dövlət Bədən Tərbiyəsi və İdman Akademiyası
jafarovali88@gmail.com

İDMAN MƏŞĞƏLƏLƏRİNİN GƏNCLƏRİN İNTELLEKTUAL HAZIRLIĞINA GÖSTƏRDİYİ TƏSİRLƏR

Xülasə

Məqalədə insanların sosiallaşma prosesinə təsir edən amillərdən başqa, son illərdə gündəlik həyatda mühüm yer tutan idman konsepsiyası, sosiallaşma prosesində insanlara təsirini müəyyənləşdirməyə yönəlmişdir. İdmanın gənclərə təsirini və idman məşğələlərinin təhsil prosesinə töhfəsini müəyyənləşdirməyə çalışılacaqdır. Burada həmçinin insan həyatının ən vacib dövrlərindən biri, insanların nöqtəyi-nəzərindən daha sağlam və məhsuldar ola bilən gənclik dövrü, idman fəaliyyətinin həm insanların öz daxili dünyasının, həm də insanla cəmiyyət arasında sağlam münasibətlərin formalaşmasına necə təsir etdiyi məsələləri araşdırılacaqdır. Məqalədə idmanın müasir gənclərin sosiallaşmasına, intellektual hazırlığına təsir amilləri təhlil edilmişdir. İdmanın müxtəlif səviyyələrdə sosiallaşmada rolu nəzərdən keçirilir. Müasir idman quruluşunun bir modeli təklif olunur.

ВЛИЯНИЕ ЗАНЯТИЙ СПОРТОМ НА ИНТЕЛЛЕКТУАЛЬНУЮ ПОДГОТОВКУ МОЛОДЕЖИ

Резюме

Помимо факторов, влияющих на процесс социализации людей, в статье рассматривается концепция спорта, которая в последние годы заняла важное место в повседневной жизни, направленная на выявление его влияния на людей в процессе социализации. Будет предпринята попытка определить влияние спорта на молодежь и вклад спортивных занятий в образовательный процесс. Здесь также будут рассмотрены вопросы одного из важнейших периодов жизни человека, периода молодости, который с точки зрения людей может быть более здоровым и продуктивным, как спортивная деятельность влияет на формирование как собственного внутреннего мира людей, так и здоровых отношений между человеком и обществом. В статье проанализированы факторы влияния спорта на социализацию, интеллектуальную подготовку современной молодежи. Рассматривается роль спорта в социализации на разных уровнях. Предлагается модель современного спортивного сооружения.

THE IMPACT OF SPORTS ACTIVITIES ON THE INTELLECTUAL TRAINING OF YOUNG PEOPLE

Summary

Apart from the factors affecting the process of socialization of people, the article focuses on identifying the concept of sports, which in recent years has occupied an important place in everyday life, its influence on people in the process of socialization. It will be tried to determine the impact of Sports on young people and the contribution of sports training to the educational process. It will also examine the issues of one of the most important periods of human life, the period of youth, which, from the point of view of people, can be healthier and more productive, and how sports activities affect the formation of both people's own inner world and healthy relations between man and society. The article analyzes the factors of the influence of Sports on the socialization and intellectual training of modern youth. The role of sport in socialization at various levels is considered. A model of modern sports construction is offered.

Açar sözlər: idman, gənclik, sosiallaşma, idmanın rolu, sosiallaşma sistemi, intellektual hazırlıq

Ключевые слова: спорт, молодежь, социализация, роль спорта, система социализации, интеллектуальная готовность

Key words: sport, youth, socialization, the role of sport, socialization system, intellectual preparation

Giriş

Çox vaxt sosioloqlar cəmiyyətdəki mənfi hadisələrin ilkin şərtini cəmiyyətin sosiallaşma sisteminin böhranı, sosiallaşma rolunun azalması adlandırırlar. Bu nöqteyi-nəzərin müəllifləri Emil Durkheim və onun ardıcılıarı Tolkott P., George Herbert M., Margaret M. və başqalarıdır. Ümumiyyətlə, yuxarıda göstərilən tədqiqatçıların hamısı, bir insanın həyatı boyu müəyyən davranış nümunələrinin, psixoloji mexanizmlərin, sosial normaların və mədəni dəyərlərin mənimsənilməsinə, qəbul edilməsinə, başa düşülməsinə və həyata keçirilməsinə əsaslanan fərdin şəxs kimi formalaşması və inkişafı prosesi kimi sosiallaşmanın qavranılması ilə xarakterizə olunur.

Avropa Şurası idmanı fiziki hazırlığı qorumaq və zehni sağlamlığı ifadə etmək və ya yaxşılaşdırmaq, sosial münasibətlər qurmaq və ya bütün səviyyələrdə yarışlarda nəticə əldə etmək məqsədi ilə təsadüfi və ya mütəşəkkil iştirak yolu ilə həyata keçirilən hər hansı bir fiziki fəaliyyət növü olaraq təyin edir. Başqa bir tərifə görə, idman müxtəlif daxili və xarici amillərdən qaynaqlanan insanların fiziki güclərindən və ya mürəkkəb bacarıqlarından istifadə etdikləri institusional rəqabət fəaliyyətidir [8, s.34]. İnkişaf, ictimai həyatda azadlıq prosesinin həyata keçirilməsi üçün zəruri olan ictimai həyatın və mühitin bütün sahələrində insanın intellektual və yaradıcılıq

qabiliyyətlərinin olması kimi müəyyən edilə bilər. İnkişafda vacib olan, insanın iqtisadi və sosial azadlığını təmin edəcək bir həyat səviyyəsini təmin edə biləcək ayrılıq münasibətlərinin olmasıdır. Bundan əlavə, intellektual hazırlıq mövcud vəziyyətə və ya əvvəlki mövqeyə əsaslanaraq dəyişiklik etməyi təklif edən və inkişafın maddi tərəfini daha çox təsvir edən dinamik bir anlayışdır.

Bir insanın şəxsiyyətinin formalaşmasına və sosiallaşma prosesində iştirakına təsir edən amillərdən biri də idmandır. İdman insanın sosial birliyini təşviq edir, mənəvi və fiziki sağlamlığını təmin edir. İdman yalnız fiziki fəaliyyət deyil, həm də sosiallaşma, cəmiyyətə uyğunlaşma prosesidir. İstirahət növü olan idman, hər yaşdan və cinsdən olan insanların hər cür istirahət ehtiyaclarını ödəmək gücünə və qabiliyyətinə sahib bir sosial fenomendir. Hal-hazırda Bədən Tərbiyəsi və İdman gənc nəsil üçün əsas qaynaq, habelə insanın intellektual və fiziki sağlamlığını təmin edən tədbirlər planı hesab olunur. İdman kütlələri təqib edən vacib, sosial və universal hadisələrdən biridir. Ümumiyyətlə, idman, cəmiyyətlərin göz ardı edə bilmədiyi və imtina edə bilmədiyi universal, inteqrasiya edən bir fəaliyyətdir. Beləliklə, indi dünyada sivilizasiyanın standartına çevrilən idman fenomeni əsasən idmanın intensiv yayılmasının zəruriliyini göstərir. Gənc əhali və qalan orta yaşlı və yaşlı əhalini təşkil edən qrupun idmana böyük ehtiyacları var. Hal-hazırda həm elm, həm texnologiya, həm də tibb sahəsindəki irəliləyişlər orta yaş həddini artırdı və beləliklə, idmana ehtiyac artdı [9, s.35].

Gənclik anlayışı bir mənada müəyyən edilə bilməyən, fərqli baxışlara görə fərqli qiymətlər ala bilən bir anlayışdır. Təhsil terminləri lüğətində orta hesabla 16 ilə 25 yaş arasındakı insan həyatı dövrünü əhatə edir. Cəmiyyətin gənclərə necə baxması və qiymətləndirməsi gənclərin müasir problemlərinin əsas səbəbi kimi qəbul edilməlidir. Bir tərəfdən, bir yeniyetmənin yetkinə çevrilməsində ona kömək etməyən bir cəmiyyət, digər tərəfdən onu o zamana qədər qadağan etdiyi davranışı dərhal qəbul edə bilməməkdə günahlandırır. Beləliklə, xüsusilə müəyyən bir yaşa qədər gənclərə məsuliyyət verməkdən çəkinən bir cəmiyyət birdən gənclərdən niyə məsuliyyət hiss etmədiklərini izah etmələrini xahiş edir. Bu münasibətə girmək bəzi problemlər yaradır. Gənclərlə sağlam rəftar onun yaxşı tanınması olmadan baş verir. Buehler gəncliyi yetkinlik ilə başlayan və bir şəxs valideyn nəzarətindən azad olduqda bitən bir dövr kimi izah edir. Gənclər istehsal vasitələri qarşısında yeri müəyyən edilməyən insanlardan ibarətdir. Yeniyetmə özlərini başqaları ilə müqayisə edir. Onların itaətsizliyi, problemlərə reaksiyaları daha iddialı və səbirsizdir. Nəticədə mənsubiyyət dediyimiz bir qrupa və ya yerə güclü bir mənsubiyyət hissi yaranır.

Bu dövrdə dost qrupları insan üçün çox vacibdir. Hətta qrup davranışı bir çox hallarda insana zərər verən ölçülərə çatır. İdman bu dövr üçün həm şəxsiyyəti, həm də dostluğu inkişaf etdirəcək yaxşı, müsbət və etibarlı bir

vasitə ola bilər. Birlikdə işləmək, inkişaf etdirmək, uğur qazanmaq, sevgi və hörmətə əsaslanan dostluqlar çox möhkəm olur və yeniyetmənin şəxsiyyət kimi formalaşmasına kömək edir. Ümumiyyətlə, rəsmi təhsil alan və ya oxumayan bir gənclik qrupundan danışılır. Hər iki qrupun etdiklərinə görə fərqli problemləri var. Məktəb gənclərini ibtidai təhsilin ikinci səviyyəli gəncləri, orta məktəb gəncləri və ali təhsil gənclərini yaşadıkları yaş qrupu və fərqli xüsusiyyətlərə malik təhsil müəssisələri baxımından nəzərdən keçirmək lazımdır. Gəncləri yaşadıkları vəziyyətə görə daşdıqları fiziki və zehni xüsusiyyətlərə görə təsnif etmək mümkündür. Həyat və tərbiyə şərtləri, bədən və ağılın başqalarından fərqli xüsusiyyətləri, göstərdikləri ümumi xüsusiyyətlər baxımından qruplaşdırıla bilər. Müəyyən mənada gənclərin ən çox problemi məhz bu qrupdadır [10, s.65].

Hər bir xalqın, hər bir ölkənin əsas sərvəti uşaqlar və gənclərdir. Uşaqların və gənclərin zehni və fiziki sağlamlığının qorunması, hər hansı bir cəmiyyətdə və hər hansı bir şəraitdə hüquq və azadlıqlarının təmin edilməsi, siyasi və iqtisadi formasiyalar uşaq və gənclərin dövlətin inkişafı ilə bağlı strateji vəzifəsidir, çünki ölkənin gələcəyi, genofondu, elmi və iqtisadi potensialı bu vəzifələrin necə yerinə yetiriləcəyindən çox asılıdır. Uşaqların və gənclərin xoşbəxt böyüməsi cəmiyyətin mənəvi, siyasi və sosial-iqtisadi inkişafının vacib bir meyarı və göstəricisidir. Uşaqlara qarşı dövlət siyasəti hər bir uşağın lazımı maddi və məişət şəraitində böyüməsini və böyüdülməsini, mütərəqqi tələblərə əsaslanan təhsil almasını, layiqli vətəndaş olmasını təmin etmək məqsədi daşıyır.

Ölkəmizdə uşaqlar və gənclər dövlət və cəmiyyət tərəfindən daim diqqət və qayğı ilə əhatə olunurlar. Uşaq və gənclərin yüksək mənəvi və fiziki vəziyyətdə tərbiyəsi dövlət siyasətinin əsasını təşkil edir. Azərbaycan Respublikasının Prezidenti İ.H.Əliyev qeyd edib ki, “Biz əlimizdən gələni edirik ki, uşaqlar rahat yaşasınlar... biz idarə etməliyik, uşaqlar üçün işləməliyik və işləyirik”. Bu gün ölkəmizdə uğurla həyata keçirilən dövlət siyasəti hər bir uşağın lazımı şəraitdə böyüməsinə və tərbiyəsinə, mütərəqqi tələblərə əsaslanan təhsil almasına, layiqli vətəndaş olmasına yönəlmişdir. Azərbaycan dövləti öz övladları qarşısında valideyn borcunun icrasına nəzarət etməklə yanaşı, valideyn himayəsindən məhrum olmuş uşaqların dövlət qayyumluğunun gücləndirilməsi, baxımsızlığın qarşısının alınması, uşaq alveri, uşaq əməyinin istismarı, uşaqlara qarşı zorakılıq kimi məsələləri daim diqqət mərkəzindədir. Bütün bunlar təsadüfi deyil, çünki ümummilli liderimiz Heydər Əliyevin sözlərinə görə, “Uşaqlar bizim gələcəyimizdir, ölkəmizin, xalqımızın, dövlətimizin gələcəyi bundan asılı olacaq” Ulu öndər uşaqların və gənclərin sağlam və layiqli Azərbaycan vətəndaşı kimi yetişdirilməsinə xüsusi diqqət yetirmişdir. Onun rəhbərliyi altında Konstitusiyaya qəbul edildikdən sonra ölkəmizdə uşaqlara və gənclərə diqqət və qayğı daha da gücləndirilib [7, s.8].

Azərbaycan Respublikasının Konstitusiyasında uşaqların və gənclərin mənəvi və fiziki inkişafına xüsusi yer ayrılmışdır. “Uşaq hüquqları haqqında Azərbaycan Respublikasının Qanunu”nda deyilir ki, hər bir uşağın normal şəraitdə yaşamaq, fiziki, əqli və mənəvi cəhətdən inkişaf etmək, məktəbdənkənar müəssisələrdə fiziki və sağlamlaşdırıcı işlərdə iştirak etmək, istirahət və asudə vaxtdan səmərəli istifadə etmək hüququ vardır [4]. Birləşmiş Millətlər Təşkilatının Uşaq Hüquqları Konvensiyasında iştirakçı dövlətlər hər bir uşağın fiziki, əqli, mənəvi və sosial inkişafı üçün zəruri olan həyat səviyyəsinə hüququnu təsdiqləyirlər. Uşağın tərbiyəsi şəxsiyyətinin, zehni və fiziki qabiliyyətlərinin tam inkişafına yönəldilməlidir. “Təhsil haqqında” Azərbaycan Respublikasının Qanununda məktəbdənkənar təhsil müəssisələrinin adlarına uşaq və gənclər idman məktəbləri daxildir. “Bədən Tərbiyəsi və idman haqqında” Azərbaycan Respublikasının Qanununda deyilir ki, UGİM-in yaradılması uşaqların və gənclərin sağlam həyat tərzinin təmin edilməsi, sağlamlıqlarının möhkəmləndirilməsi, fərdi inkişaflarının təmin edilməsi, davamlı təhsil sisteminin təmin edilməsi və milli komandalar üçün ehtiyat idman qüvvələrinin hazırlanması məqsədi daşıyır [3].

“Azərbaycan 2020: Gələcəyə baxış” və “Azərbaycan Respublikasında təhsilin inkişafı üzrə Dövlət Strategiyası” inkişaf konsepsiyasının müvafiq müddəalarına uyğun olaraq məktəbdənkənar təhsil sahəsində əsas fəaliyyət istiqamətləri aşağıdakı kimi müəyyən edilmişdir [1]:

- məktəbdənkənar təhsil sahəsində siyasətin formalaşdırılması;
- məktəbdənkənar təhsil sahələrində işin optimallaşdırılması;
- təhsil idarəetmə orqanlarının və məktəbdənkənar təhsil müəssisələrinin rəhbərlərinin fəaliyyətinin həyata keçirilməsi;
- məktəbdənkənar təhsil sahəsində mövcud qanunvericiliyin tətbiqi.

Təhsil prosesində yükün həcmnin tədricən artması, dəyişkənliyi, nizamlanması bədən tərbiyəsinin pedaqoji prinsiplərindən biridir. Gənc uşaqlar üçün təlim və idman inkişafının ilkin mərhələsində texnikaya yiyələnmək asan məsələ deyil [6, s.7].

İdman bütün Avropada və digər ölkələrdə gənclərin sosiallaşmasında ən vacib amildir. İdmanla, bədən tərbiyəsi ilə məşğul olmaq və aktiv həyat təzi sürmək sosiallaşma sisteminin, dəyərlərin və bir insanın bir şəxs kimi sosiallaşmasının ayrılmaz elementləri idi. Bədən tərbiyəsi bütün quruluşlara və təşkilatlara, cəmiyyətin bütün yaş və gender qruplarına nüfuz etmişdir [10, s.188]. Gənclərimizin inkişafı kimi vacib bir tərəfin həlli səthdədir - ölkədə idmanı daha intensiv inkişaf etdirmək lazımdır. Sonra yeniyetmələrə sistemli şəkildə idmanla məşğul olmaq üçün daha çox imkanlar olacaqdır. İdman dəyərlərini və ənənələrini insan həyatının və bütün cəmiyyətin vacib bir hissəsi kimi gənclər sisteminə daxil etmək lazımdır. Peşəkar idman, formalaşmasının

bütün mərhələlərində və sosiallaşma sistemi vasitəsilə təbliğ olunmalıdır [13, s.75]:

– məktəbəqədər təhsil sistemi - kütləvi idman - mütəşəkkil və müstəqil dərslər keçirməklə vətəndaşların bədən tərbiyəsi və fiziki inkişafına yönəlmiş idmanın bir hissəsi, həmçinin bədən tərbiyəsi tədbirlərində və kütləvi idman tədbirlərində iştirak;

– məktəb təhsili - məktəb idmanı – ümumi təhsil təşkilatlarında şagirdlərin bədən tərbiyəsi və fiziki hazırlığına, bədən tərbiyəsi tədbirlərində və idman tədbirlərində, o cümlədən rəsmi bədən tərbiyəsi tədbirlərində və idman tədbirlərində iştirak etməyə və iştirak etməyə yönəlmiş idmanın bir hissəsi;

– ali təhsil sistemi - tələbə idmanı – peşə təhsil təşkilatlarında və ali təhsil təşkilatlarında tələbələrin bədən tərbiyəsi və fiziki hazırlığına, bədən tərbiyəsi və idman tədbirlərində, o cümlədən rəsmi bədən tərbiyəsi tədbirlərində və idman tədbirlərində iştirak etməyə və iştirak etməyə yönəlmiş idmanın bir hissəsi;

– təhsil sonrası məkan sistemi.

Eyni zamanda, müxtəlif idman yarışları və tədbirləri ətrafında maraq və həyəcan, habelə dövlət tərəfindən müəyyən idman növlərinə dəstək tamamilə fərqli məqsədlərlə əlaqələndirilir, ilk növbədə bu dövlətin nüfuzu, maddi və ticarət bazalarının artması və s. diqqətə alınır. Müasir cəmiyyətin dəyərlər sistemində idmanın rolu əhəmiyyətli dərəcədə azaldı, təbii ki, bu tendensiyanın nəticələri valideynlərin övladlarının təhsil prosesinə münasibətinə təsir etdi. Hal-hazırda, əksər valideynlər fiziki inkişafını arxa planda qoyaraq intellektual hazırlığa daha çox diqqət yetirirlər. İdman gənc nəsə kifayət qədər gənc yaşlarından həyatlarını təşkil etməyə və nizamlamağa kömək edir. İdman yeniyyətlərdə iradə və qətiyyət, eləcə də bir çox digər zəruri və vacib şəxsiyyət xüsusiyyətlərini formalaşdırır [12, s.88].

Gənclərin çox çevik və aktiv olması bunun nəzərə alınmasının lazım olduğunu göstərir. Bunun üçün bu gün idman həqiqətən gənclərin düzgün qavranılması, istək və düşüncələrinin düzgün təhlili üçün çox yaxşı bir vasitədir. İdman sayəsində gənclər həm fizioloji, həm sosial, həm də mənəvi cəhətdən rahat olacaqlar. Bu da öz növbəsində gənclərə enerjilərini müsbət qiymətləndirməyə, intellektual hazırlığını artırmağa imkan verəcəkdir.

Nəticə

Texnologiya dövründə sosiallaşma istiqaməti də informasiya və kommunikasiya texnologiyaları sahəsindəki irəliləyişlərə uyğun olaraq dəyişir. Təhsil müəssisələri texnologiyalarını və tədris proqramlarını dövrün tələblərinə uyğun olaraq yeniləməli və media gənclərin idmana məsuliyyətlə müraciət etmələrini təşviq edəcək siyasətlər hazırlamalı və gənclərin idmanın gənclər üçün əhəmiyyətini daha yaxşı bilmələrini təmin etməlidir. İdman insanların

sosiallaşması prosesində və gənclərin intellektual hazırlığında əvəzolunmaz amildir. İnsanların gündəlik həyatındakı stressdən uzaqlaşmaq sağlam həyat tərzini, peşəkar gələcək üçün vacibdir. Ehtiyac insanın sosial dəyərlərə uyğunlaşmasını və cəmiyyətlə dinc yaşamaq kimi amillərdə iştirakını təmin etmək üçün vacibdir.

İdmanın təşkili təhsildə əhəmiyyətini və gənclərin sosiallaşma problemlərini, xüsusən də orta təhsil müəssisələrinə yönəlmiş işlərlə əlaqədar aradan qaldırmağa kömək edəcəkdir. Bu nəticəyə əsasən aşağıdakı tövsiyələr edilə bilər:

1. Universitetlər müəyyən bir kampus daxilində birləşdirilməli və idman qurğuları ilə zənginləşdirilməlidir;

2. İdmanın sosiallaşma prosesinə təsirini nəzərə alaraq, universitetlərin müntəzəm idman şənliklərinin təşkilinin hər il bir neçə günlə məhdudlaşmaqdan, təhsil və təlim dövrlərinə qədər uzanmasını təmin etmək lazımdır;

3. Universitetlərdə müəyyən bir idman sahəsində deyil, müxtəlif idman sahələrində təşkilatlar yaradılmalıdır;

4. Bütün idman növlərində iştirak edə biləcək qadın təşkilatları yaradılmalı və lazım olduqda universitetdə bəzi idman növlərində qadınlar üçün liqalar yaradılmalıdır.

Göstərilən təkliflər gənclərin sosiallaşma və intellektual hazırlığının inkişafında müsbət dəyişikliklərə gətirib çıxara bilər.

Ədəbiyyat

1. "Azərbaycan 2020: Gələcəyə baxış" İnkişaf Konsepsiyası, 2012.
2. Azərbaycan Respublikasında təhsilin inkişafı üzrə Dövlət Strategiyası, 2013.
3. Bədən tərbiyəsi və idman haqqında Azərbaycan Respublikasının Qanunu, 2009.
4. Uşaq hüquqları haqqında Azərbaycan Respublikasının Qanunu, 1998.
5. Təhsil haqqında Azərbaycan Respublikasının Qanunu, 2009.
6. Şərifov H.İ. Uşaq - gənclər idman məktəblərinin idarə edilməsinin elmi-pedaqoji əsasları. Pedaqogika üzrə fəlsəfə doktoru elmi dərəcəsi almaq üçün təqdim edilmiş dissertasiyanın avtoreferatı, Bakı – 2016, 27 s.
7. Şərifov H.İ. Uşaq-gənclər idman məktəblərinin idarə olunmasının modernləşdirilməsi. Monoqrafiya. – Bakı: Mütərcim, 2018. – 260 səh.
8. Alpay N. Sporun yaygınlaşmasının gelişmeye etkileri: bir inceleme. Bilge Uluslararası Sosyal Araştırmalar Dergisi 2021, Cilt: 5, Sayı: 1, s.33-44.
9. Gökalp H. Gençliğin boş zamanlarını değerlendirilmesinde spor faaliyetlerinin yeri ve önemi (Tunceli ili örneği). Yüksek Lisans Tezi, Elazığ – 2007, 135 s.
10. Şahan H. Üniversite öğrencilerinin sosyalleşme sürecinde spor aktivitelerinin rolü. Doktora tezi, Konya - 2007, s.166.

11. Столяров В.И. Основы социологии физкультурно-спортивной деятельности и телесности человека. М.: Русайнс, 2018. 256 с.
12. Социология физической культуры и спорта / Н.Г. Закревская [и др.]. СПб., 2014. 97 с.
13. Кожемяко А.С. Влияние спорта на социализацию молодежи известия ТулГУ. Физическая культура. Спорт. 2020, с.73-88.

E.V.Həsənov
Azərbaycan Dövlət Pedaqoji Universiteti
hesenovsever721@gmail.com

QIYMƏTLƏNDİRMƏ MƏKTƏBİ İDARƏETMƏNİN VACİB ATRİBUTUDUR

Xülasə

Qiymətləndirmə təhsildə proqnozlaşdırmanın mühüm tərkib hissəsi olub sistemli məlumat toplama və toplanılan məlumatların təhlili vasitəsi ilə təlim prosesinin dəyərləndirilməsinə və bu sahədə perspektivlərin müəyyənləşdirilməsinə imkan verən, təhsilin keyfiyyətini idarə edən prosesdir. Qiymətləndirmə prosesi təhsilin keyfiyyətinin yüksəldilməsinə yönəldilmişdir.

ОЦЕНИВАНИЕ – НЕОБХОДИМЫЙ АТРИБУТ УПРАВЛЕНИЯ ШКОЛОЙ

Резюме

Оценка является важным компонентом прогнозирования в образовании, позволяющим оценить процесс обучения и определить перспективы в этой области посредством систематического сбора данных и анализа собранных данных, контролирующего качество образования. Процесс оценки направлен на повышение качества образования.

ASSESSMENT IS AN ESSENTIAL ATTRIBUTE OF SCHOOL MANAGEMENT

Summary

Evaluation is an important component of forecasting in education, which enables the evaluation of the learning process and the determination of perspectives in this field by means of systematic data collection and analysis of the collected data, which controls the quality of education. is a process. The evaluation process is aimed at improving the quality of education.

Açar sözlər: *təhsil, qiymətləndirmə, keyfiyyət, monitoring, texnologiya*

Ключевые слова: *образование, оценка, качество, мониторинг, технология*

Key words: *education, assessment, quality, monitoring, technology*

Cəmiyyətin informasiyalaşması, dünyada gedən qloballaşma prosesləri yeni təhsil modellərini formalaşdırır. Bu modellərin əsasını dünya təcrübəsi, cəmiyyət, insan idrakı və təhsilin dinamik olması, birdəfəlik təhsildən fasiləsiz

təhsil prinsipinə keçid ideyası təşkil edir. İnkişaf etmiş ölkələrdə ənənəvi təhsil formaları yeni təhsil modellərinə inteqrasiya olunur və vahid təhsil məkanı yaranır. Cəmiyyətin informasiyalaşması, demokratikləşməsi, cəmiyyətdə təhsilin rolunun artması, Azərbaycan Respublikasının Avropa və dünya təhsil məkanına inteqrasiyası, Boloniya prosesinə qoşulması bütövlükdə təhsil sistemində, o cümlədən fasiləsiz pedaqoji təhsil sistemində əsaslı islahatların aparılması zərurətini yaradır.

Təhsilin məzmununun, təhsilin idarəetmə sisteminin və təhsil infrastrukturunun qabaqcıl beynəlxalq təcrübəyə və Azərbaycanın inkişaf konsepsiyasına uyğun yenidən qurulması təhsil orqanlarını, hətta ayrı-ayrı məktəbləri düşündürən ən aktual məsələlərdəndir.

XXI əsrdə insan həyatının demək olar ki, bütün sahələrinə toxunan rəqəmsal transformasiyanın nəticəsi müəllim və təhsil təşkilatlarının müəllimlərinin rifahi üçün yüksək keyfiyyətli təhsil infrastrukturunu təmin etməyə qadir olan rəqəmsal təhsil oldu. İnformasiyalaşdırma prosesi insanın sosial fəaliyyətinin bütün sahələrində və təbii ki, elm və təhsil sahəsində əsaslı dəyişikliklərə səbəb olur. Təhsil əlaqələrinin iştirakçıları üçün operativ qarşılıqlı fəaliyyət imkanları açılır, təhsil təşkilatlarının internet saytları, elektron gündəliklər, video konfranslar (görüşlər), internet tələbələr, valideynlər, müəllimlər, təhsil fəaliyyəti ilə məşğul olan təşkilatlar arasında məlumat mübadiləsi üçün platformadır. Cəmiyyətdə rəqəmsal texnologiyalara sahib olan və rəqəmsal savadlılığı yüksək olan pedaqoji universitet məzununa müraciət var.

Bu gün məktəbin təhsil mühiti təkcə şagirdlərin bilik, bacarıq və vərdislərinin deyil, eləcə də onların şəxsiyyətinin hərtərəfli inkişafına yönəlmişdir ki, bu da müstəqil bilik əldə etmək və mənimsəmək, özünü inkişaf etdirmək bacarığını formalaşdırmağı nəzərdə tutur. Bununla belə məktəbin özünün təhsil mühiti, qarşısında duran şəxsiyyətin inkişafı vəzifələrinə baxmayaraq, çox vaxt şagirdlərin bu çür inkişafı üçün lazımi şəraitin olmaması ilə xarakterizə olunur. Bu problem məktəbi bitirərkən mövcud məzun modelinə uyğun olaraq aktivlik, şüurluluk, məsuliyyətlik, müstəqil qərarlar qəbul etmək bacarığı kimi keyfiyyətlərə malik olmalı olan orta məktəb şagirdləri üçün xüsusi ilə çox aktualdır [2, s.8].

Qiymətləndirmə fəaliyyətin keyfiyyət göstəricilərinin dəyəri haqqında fikir yürütməyə imkan verən bir prosesdir. Qiymətləndirmə fəaliyyətdə olan hər hansı proqramın mümkün qədər sistemli və obyektiv təhlilini həyata keçirmək, onun effektivliyini, məqsədəuyğunluğunu, həyatiliyini və qarşıya qoyulmuş məqsədlərin düzgünlüyünü müəyyən etmək məqsədi daşıyır.

Qiymətləndirmə məktəbin bütün aspektlərini və bu aspektlərin şagird nailiyyətlərinə təsirini əhatə edir və şagird, müəllim, məktəb və ya bütünlükdə təhsil sistemi səviyyəsində aparıla bilər. Təhsil üzrə beynəlxalq ekspertlərin

fikrinə əsasən məktəb rəhbərliyinin, şagirdlərin, müəllimlərin fəaliyyətinin və ümumilikdə təhsil sisteminin keyfiyyətinin müəyyənləşdirilməsinə məhz məktəbdən başlamaq arzulanan səmərəni verə bilər.

Bütün bunlar onu deməyə əsas verir ki, sistem səviyyəsində hansı işlərin görülməsindən asılı olmayaraq, əsl keyfiyyət səviyyəsi sinifdaxili prosesdən asılıdır. Məktəblər sistem komponentlərinin birləşdiyi, qarşılıqlı əlaqədə olduğu və öyrədən-öyrənən prosesinin keyfiyyətinin necəliyinin müəyyənləşdirildiyi məkandır. Yalnız məktəbdə keyfiyyətlə bağlı problemlərin əksəriyyətinə (müəllim və şagird davamiyyətinin aşağı olması, resurslardan tam istifadə edilməməsi, qeyri-qənaətbəxş müəllim hazırlığı və s.) nəzarət etmək mümkündür. Odur ki, müasir dövrdə məktəblər təhsil keyfiyyətinin müəyyənləşdirilməsində əsas komponent rolunu oynayırlar [3, s.123].

Məktəb fəaliyyətinin qiymətləndirilməsi prosesi üç məqsədə xidmət edir:

- 1) Məlumatların toplanması və təhlil edilməsi vasitəsi ilə problemlərin müəyyənləşdirilməsi;
- 2) Məktəb fəaliyyətinin qiymətləndirilməsi;
- 3) Yeniliklər və dəyişikliklər üçün müvafiq təkliflərin verilməsi.

Qiymətləndirmə prosesi özündə üç mexanizmi ehtiva edir: xarici nəzarət, daxili nəzarət və ya özünüqiymətləndirmə və şagird nailiyyətlərinin qiymətləndirilməsi – imtahanlar.

Qiymətləndirmənin ikinci vasitəsi məktəb fəaliyyətinin keyfiyyətinə daxili nəzarət – daxili qiymətləndirmədir. Daxili qiymətləndirmənin geniş yayılmış formalarından biri məktəblərin özünüqiymətləndirməsidir. Özünüqiymətləndirmə məktəb direktoru, direktor müavini və bir neçə müəllimin cəlb edilməsi ilə aparılır. Qiymətləndirmənin bu forması xarici nəzarətdən fərqli olaraq məktəb rəhbərliyinə və müəllimlərə məktəblərin fəaliyyətinin inkişafında daha aktiv və müstəqil rol oynamaq imkanı verir. Çünki bu zaman qiymətləndirmə məktəb fəaliyyətinin iştirakçıları – məktəb rəhbərliyi, müəllimlər, valideynlər üçün güzgü rolunu oynayır.

Daxili qiymətləndirmə bir neçə formada, məktəb rəhbərliyinin öz təklifi və ya Təhsil Nazirliyinin tələbi əsasında məktəb heyətinin hər bir üzvünün öz fəaliyyətini müşahidə etməsi və ya məktəb rəhbərliyi tərəfindən bir layihə kimi həyata keçirilə bilər. Təcrübələr göstərir ki, məktəblərin fəaliyyət istiqamətinin və xarakterinin kökündən dəyişilməsi üçün vacib məsələlərdən biri icbari xarici nəzarətin məktəb rəhbərliyinin fəaliyyəti dəyişmək niyyəti ilə üst-üstə düşməsidir. Bir çox ölkələrdə məktəblərdən fəaliyyət planlarını hazırlamaları da tələb olunur. Şagird nailiyyətlərinin monitorinqi və qiymətləndirilməsi qiymətləndirmənin üçüncü mexanizmi hesab olunur. Şagird nailiyyətlərinin obyektiv qiymətləndirilməsi ölkədə təhsil sisteminin mövcud durumu haqqında informasiya əldə etməyə imkan verir və təhsilin keyfiyyətinin hansı səviyyədə

olması bilavasitə şagird nailiyyətlərinin obyektiv qiymətləndirilməsi ilə müəyyən olunur.

Əksər ölkələrdə qiymətləndirmənin əsas komponentləri olan təhsil standartlarının müəyyənləşdirilməsi və təhsilin keyfiyyətinin yüksəldilməsi prosesi məhz qiymətləndirmə vasitəsilə həyata keçirilir. Həm milli, həm beynəlxalq, həm də məktəbdaxili qiymətləndirmənin nəticələrindən məktəb fəaliyyətinin qiymətləndirilməsi məqsədi ilə istifadə edilməsi məqsəduyğun hesab edilir. Çünki hər üç qiymətləndirmənin nəticələri məktəb fəaliyyəti haqqında mühakimə yürütməyə imkan verir. Məhz şagird nailiyyətlərinin nəticələri müəllimlərin, məktəb rəhbərlərinin, yerli təhsili idarəetmə orqanlarının fəaliyyətinin qiymətləndirilməsində indikator rolunu oynayır.

Nazirlər Kabinetinin 13 yanvar 2009-cu il tarixli qərarı ilə “Azərbaycan Respublikasının ümumi təhsil sistemində Qiymətləndirmə Konsepsiyası” təsdiq olunmuşdur. Sənəddə müasir dövrdə şagird nailiyyətlərinin qiymətləndirilməsi sisteminin vəzifələri, əsas xüsusiyyətləri, bu sahədə mövcud olan problemlər, Konsepsiyanın yaradılması üçün zəruri səbəblər, əsas qiymətləndirmə növləri, standart və vasitələrinin hazırlanması və s. məsələlər əks olunmuşdur. Konsepsiyada təlim-tərbiyə işlərini müasir dövrün tələblərinə müvafiq qurmaq məqsədilə qiymətləndirmə fəaliyyətinin aşağıda sadalanan tələbləri təmin etməsi qeyd edilir:

- təhsildə müsbət dəyişikliklərin aparılması üçün mühüm vasitə rolunun yerinə yetirilməsi;
- təhsilin keyfiyyəti üçün əsas göstərici olan şagirdin təlim nəticələri haqqında etibarlı məlumatın verilməsi;
- qiymətləndirmə vasitəsilə şagirdin bilik və bacarıqları haqqında kifayət qədər məlumat əldə edildikdən sonra fənn kurikulumlarında və dərsliklərdə müvafiq dəyişikliklərin aparılması;
- təhsildə olan bəzi neqativ hallara qarşı mübarizə vasitəsi funksiyası;
- qiymətləndirmədə yeni yanaşmaların yaddaşa əsaslanan qiymətləndirmənin əksinə olaraq, məntiqi təfəkkür vərdislərinin inkişafına xidmət etməsi [1].

Sənəddə qiymətləndirmə fəaliyyətinə qoyulan tələblərin əməli vəzifəsi, hər şeydən əvvəl, məktəblərimizdə təlim-tərbiyə işlərinin məzmun, forma, vasitə və metodlarını təkmilləşdirmək yolu ilə təhsilin keyfiyyətini əsaslı surətdə yaxşılaşdırmaqdan, müəllimlərin yaradıcılığını artırmaqdan və məktəb işlərinin keyfiyyətini bütünlüklə müasir dövrün tələbləri səviyyəsinə qaldırmaqdan ibarətdir.

Şagird nailiyyətlərinin qiymətləndirilməsi təlim fəaliyyətinin ayrılmaz tərkib hissəsi kimi təhsilin keyfiyyətinin qiymətləndirilməsinə, nəticə etibarlı ilə onun yüksəldilməsinə əsaslanan sistemli prosesdir. Şagird nailiyyətinin qiymətləndirilməsi təlim prosesinin keyfiyyət dərəcəsini əks etdirir.

Məktəbdə təlim nəticələrinin monitorinqi təhsilin keyfiyyətinin səmərəli idarə olunması sisteminin yaradılmasına imkan verən şagird nailiyyətlərinin qiymətləndirilməsi işinin fasiləsiz şəkildə aparılması və nəticələrin təhlili ilə təmin olunur.

Qiymətləndirmə Konsepsiyası şəxsiyyətin cəmiyyətin inkişafının əsas hərəkətverici qüvvəsi kimi formalaşmasına, onların istedad və bacarıqlarının müstəsna əhəmiyyətini nəzərə alaraq problemlərin həlli və müstəqil qərarlar qəbul edilməsi üçün zəruri olan müvafiq təhsil və bacarıq səviyyəsinin təmin edilməsinə yönəlmişdir.

Cari qiymətləndirmənin aradan qaldırılması məzmun standartlarının bütövlükdə mənimsəməsini və qiymətləndirilməsinin obyektivliyini təmin edir, tədris prosesinin bütün mərhələlərində tətbiq edilir, şagird nailiyyəti (qazanılan dəyərlər) qiymətləndirilir, inkişafı sistemli şəkildə izlənilir. Məzmun standartlarının mənimsənilməsi səviyyəsini ölçmək üçün qiymətləndirmə standartları müəyyənləşmişdir. Ölkəmizdə qiymətləndirmə aşağıdakı istiqamətlərdə aparılır. Beynəlxalq qiymətləndirmə standartlara əsaslanır. Cəmiyyətdə inteqrasiya prosesinin nəticəsidir. Hər bir ölkənin vətəndaşına digər ölkələrdə təhsil almaq imkanı yaradır. Beynəlxalq və milli ekspertlər tərəfindən keçirilir.

Məktəbdaxili qiymətləndirmə rəsmi qiymətləndirmədir. Məktəbdaxili qiymətləndirmənin növləri aşağıdakılardır:

- Diaqnostik qiymətləndirmə (ilkin səviyyənin qiymətləndirilməsi);
- Formativ qiymətləndirmə (inkişafın izlənilməsi);
- Summativ qiymətləndirmə (yekun qiymətləndirmə);
- Qiymətləndirmə təhsilin keyfiyyətinin yüksəldilməsinə yönəldilir və onu idarə edən vacib amildir.

Ədəbiyyat

1. *Azərbaycan Respublikasının ümumtəhsil sisteminə Qiymətləndirmə Konsepsiyası*. Bakı, "Təhsil", 2008.
2. *Cavadov İ. Ümumtəhsil məktəblərində monitorinq və qiymətləndirmə // "Azərbaycan müəllimi" 30 may 2014, s. 8.*
3. *Mehrabov A. Azərbaycan təhsilinin müasir problemləri*. Bakı - 2007, 385 s.
4. *Məmmədzadə R. Təhsildə keyfiyyət aparıcı istiqamətlərdən biri kimi*. Bakı, Müəllim, 2010, 170 s.
5. *Климентьева О.В. Система оценки качества образования обучающихся начальной школы // <https://urok.1sept.ru/articles/574819>*

N.R.Qədirova
Azərbaycan Dövlət Pedaqoji Universiteti
rovshangadirov1970@gmail.com

AİLƏ MÜHİTİNİN FORMALAŞMASININ SOSIAL- PSIXOLOJİ PROBLEMLƏRİ

Xülasə

Bu məqalənin əsas məqsədi ailə mühitinin formalaşmasında əsas rol oynayan amilləri sosial-psixoloji baxımdan izah etmək, onlara aydınlıq gətirməkdir. Müəllif qeyd edir ki, ailədə əlverişli mühitin foralaşması üçün həm ər, həm də arvad bərabər məsuliyyət daşmalıdır.

СОЦИАЛЬНО-ПСИХОЛОГИЧЕСКИЕ ПРОБЛЕМЫ ФОРМИРОВАНИЯ СЕМЕЙНОЙ СРЕДЫ

Резюме

Основная цель данной статьи - объяснить и уточнить факторы играющие ключевую роль в формировании семейной среды с социально-психологической точки зрения. Автор отмечает что и муж и жена должны нести равную ответственность за формирование благоприятной сред в семье.

SOCIAL PSYCHOLOGY OF FAMILY ENVIRONMENT FORMATION PROBLEMS

Summary

The main goal of this article is to explain and clarify the factors that play a key role in the formation of the family environment from a socio-psychological point of view. The author notes that both husband and wife should be equally responsible for the formation of a favorable environment in the family.

Açar sözlər: *ailə, mühit, ər-arvad, münasibət, ailə üzvləri*

Ключевые слова: *семья, среда, муж и жена, отношение, члены семьи*

Key words: *family, environment, husband and wife, relation, family members*

*Mənə cənnət də, cəhənnəm də maraqlı deyil,
Çünki mən anamı gülərkən də gördüm, ağlayarkən də.
Özdemir Asaf*

Ailə - bu söz çox geniş məfhumdur. Hər bir fərdin şəxsiyyət kimi formalaşmasında ailənin çox böyük rolu var. Uşaqların tərbiyə aldığı ilk mikromühit ailədir. Bu mikromühit yetişməkdə olan şəxsiyyətə hərtərəfli təsir göstərir. Ona görə də ailə ilə bağlı sosial-psixoloji problemlər Azərbaycan psixoloq və sosioloqlarını hər zaman düşündürmüş və onları bu mövzu ilə bağlı tədqiqatlar aparmağa sövq etmişdir. Hər kəsə bəllidir ki, qədim soy-kökə malik Azərbaycan xalqının ən yüksək etnik dəyərlərindən birincisi ailədir (4, səh.32). Ailə mənşəyi etibarilə siniflərdən, millətlərdən və dövlətlərdən daha erkən - hələ ibtidai dövrlərdə meydana gələn və insana həyat, düşüncə və dəyərlər haqqında təməl biliklər verən mikromühitdir (1, səh. 7). Bu mikromühit ər və arvadın ittifaqından başlasa da, onun əsasını, məzmununu övladlar və onların tərbiyəsi təşkil edir. Bir-birini sevən iki adamın qovuşması böyük xoşbəxtlikdir, lakin bu hələ tam ailə demək deyil. Tam ailə övladlar dünyaya gəldikdən sonra yaranır. Ailənin ən başlıca funksiyası cəmiyyət üçün yararlı vətəndaş yetişdirməkdən ibarətdir. Çünki ailə insanlara nəinki ailənin üzvü olmağa kömək edir, o eyni zamanda uşağı onu əhatə edən cəmiyyət, ətraf-mühit və onun mahiyyəti ilə tanış edir.

Uşaq ailənin abu-havasını dəyişir, ailəyə sevinc və həyəcan, rahatlıq və narahatlıq gətirir. İndiyədək yalnız bir-birini sevən, bir-birinin qayğısı ilə məşğul olan iki insanın sevgisi indi tamamilə yeni bir istiqamətə yönəlməli olur. İndi kişi üçün qadın yalnız həyat yoldaşı deyil, eyni zamanda onun övladlarının anasıdır. İndi qadın üçün kişi yalnız ər deyil, həm də onun əziz balalarının atasıdır. Belə olduqda ailədəki ər-arvad münasibətləri də hiss edilmədən dəyişir, yeni məzmun, yeni keyfiyyət kəsb edir. Özlərini psixoloji, mənəvi və fiziki cəhətdən valideyn olmağa hazır hiss edən ər-arvad uşaq dünyaya gələndə çaşbaş qalmır, yaranan bir sıra çətinlikləri səbrlə, təmkinlə aradan qaldıra bilirlər.

Psixoloji iqlim - qrup və ya kollektivə daxil olan şəxslərin bir-birinə, ətraf aləmə, dünyaya olan münasibəti zəmnində yaranan, onların əhvallarını, emosiyalarını ümumi şəkildə ifadə edən anlayışdır. “İqlim” sözü yunan mənşəli olub “klema”, “klimatos” sözlərindən götürülmüşdür, lüğəvi mənası meyillilik deməkdir (3, səh.203). Bəzi ədəbiyyatlarda bu termin psixoloji mühit kimi də işlənir.

Ailənin psixoloji mühiti - ailə üzvlərinin (ər və arvad, valideyn və uşaq, uşaq və uşaq) bir-birinə olan münasibətlərinin xarakteri ilə müəyyən olunur və birbaşa onları əks etdirir. Müasir ailəni səciyyələndirərkən deyə bilərik ki, ailə

üzlərinin qarşılıqlı münasibətlərini onların hər birinin psixoloji xüsusiyyəti təyin edir (4, səh.117). Əgər ərlə arvad arasında qarşılıqlı rəğbət hissi varsa, onlar bir-birlərinə hörmət bəsləyirlərsə, qəlbən yaxınlıq hiss edirlərsə, ailədəki psixoloji mühit də müsbət olacaqdır. Sadalanan keyfiyyətlərdən (rəğbət, hörmət, simpatiya, yaxınlıq və s.) istənilən birinin olmaması və ya mənfi bir keyfiyyətə (nifrət, hörmətsizlik, antipatiya, uzaqlıq və s.) çevrilməsi ailədaxili münasibətlərdə soyuqluğa gətirib çıxarır. Ərlə arvad arasında, hətta kiçik bir narazılığın yaranması da ailənin psixoloji iqliminə mənfi təsir göstərir.

Ailənin psixoloji iqliminin müəyyən olunmasında bizə aşağıdakı amillərə diqqət etməyimiz kömək edə bilər:

- Ailədə hökm sürən sabitlik, (və ya gərginlik) üstünlük təşkil edən emosiyalar (sevinc, kədər, qorxu, xoşbəhtlik və s.);

- Valideynlərin uşağın həmyaşıdları ilə münasibətinə maraq dərəcəsi, onun nailiyyətlərinə, təhsil fəaliyyətindəki uğurlarına və ya uğursuzluqlarına verdikləri reaksiya;

- Uşaqla birgə fəaliyyətlərin olması, ailədə asudə vaxtın necə keçirilməsi.

Psixoloji mühitin iki tipi var: əlverişli psixoloji mühit və əlverişsiz psixoloji mühit.

Ailədə əlverişli psixoloji mühitin formalaşmasında mühüm rol oynayan bir sıra amillər var. Bunlara ər və arvad arasında psixoloji uyuşmanın səviyyəsi, əxlaqi təsəvvürlərin zövq, təlabat, sərvət meyillərində və dəyərlərə münasibətdə uyğunluq aid edilir (3, səh.204).

Ailə inkişaf etdikcə ər-arvadın münasibətləri də mürəkkəbləşir. Onların bir-birinə uyğunlaşmasında müxtəlif amillər mühüm rol oynayır. Ailədə ər və arvadın maraqları və zövqü uyğun gəldikdə, sözləri daha yaxşı tutur. Burada temperament tipi də mühümdür. Bəzən ər-arvad öz xarakterinə görə bir-birinə oxşadıqda hər ikisi mehriban olduqda, psixoloji cəhətdən bir-birinə asanlıqla uyşur. Birlikdə firavan həyat sürürlər. Ər və arvad hər ikisi sanqvinik temperament tipinə mənsub olduqda bir-birilə asanlıqla dil tapır, mehriban ömür sürürlər. Ər də, arvad da xolerik (tündməcaz) temperament tipinə mənsub olduqda isə çox vaxt bir-birilə uyğunlaşa bilmirlər. Halbuki onlar müxtəlif temperament tipinə (məsələn sanqvinik və fleqmatik) mənsub olarsa, bir-birilə daha yaxşı uyğunlaşarlar.

Ailə həyatının ilk illəri gənc ər-arvadın bir-birinə uyğunlaşması, isinişməsi dövrüdür. Nəzərə alsaq ki, bu iki gəncin hər biri ayrı-ayrı ailələrdə böyüyüb tərbiyə almışlar, o zaman məlumdur ki, onların hərəsinin öz xarakteri, zövqü, adəti vardır. İnsanlara, məişət məsələlərinə, bir-birinin davranış və rəftarına müxtəlif cür yanaşırlar. Hətta birini kədərləndirən və ya şadlandıran hadisə, digərinə adi görünür. Ər və arvad ilk gündən bir-birilə münasibətdə səmimi olmalı, ailənin sirrini saxlamağı bacarmalı, bir-birinə inanmalı və etibar etməli, ailənin sevincini də, kədərini də birlikdə yaşamaladırlar. Yadda

saxlamaq lazımdır ki, ailə münasibətlərinin əsasında təkcə qarşılıqlı məhəbbət yox, həm də ailə borcu, ailənin qorunması üçün əxlaqi və hüquqi məsuliyyət, uşaqların tərbiyəsi durur. Uşaqların tərbiyəsində isə məcburiyyət deyil, könüllülük, şüurluluq əsas götürülməlidir.

Ailə münasibətləri ailədəki psixoloji mühitin özəyini təşkil edir. Ər və arvad arasındakı münasibətlər dayanıqlı olarsa, hətta gözlənilmədən yaranmış xoşagəlməz hadisə belə ailəni sarsıtmaz. Belə ailələrdə xoşagəlməz hadisə üz verdikdə ata-ana dərdi birlikdə çəkir, ailənin çətin anında bir-birinə dayaq olurlar. Ailə bağları dayanıqsız, qeyri-sabit olduqda isə təsadüfən baş verən kiçik bir arzuolunmaz hadisə belə ailənin sarsılmasına, ailə bağlarının qırılmasına və ər ilə arvadın bir-birindən uzaqlaşmasına səbəb olur. Bu cür ailələrdə problem təhlil olunmur, ər və arvad bir-birini günahlandırır, təqsiri bir-birinin üstünə atır. Beləcə, söz-söhbət, qanqaraçılıq günlərlə davam edir.

Psixoloji iqlim ailə üçün həyati əhəmiyyətə malik psixoloji fenomendir (3, səh.204). Ailədə müsbət psixoloji iqlimin formalaşması orada olan xoş güzəran, mənalı ömür, psixoloji sağlamlıqdan xəbər verir.

Ailədə əlverişli psixoloji iqlimin formalaşmasına bilavasitə təsir edən amillərdən biri də ailə üzvləri arasındakı ünsiyyətdir. Psixoloqlar belə qənaətə gəlmişlər ki, ailə üzvləri arasındakı ünsiyyət psixoterapevtik məqsədə xidmət etməlidir. Ailə üzvlərinin bir-birilə (atanın ana ilə, ananın övlad ilə, övladın ata ilə) ünsiyyəti onların hər birinin psixoloji cəhətdən sakitləşməsi, gərginlikdən azad olunmasına kömək edən ən təsirli vasitə olmalıdır. Onların söhbəti hər birinin ətraf-ələmdə, (işdə, evdə, kollektivdə) rastlaşdığı problemlərin həllinə kömək göstərməlidir. Məsələn, ailədə qarşılıqlı hesabat, birgə nahar, ailə üzvlərinin müvəffəqiyyətlərinin birgə qeyd olunması, asudə vaxtın səmərəli keçirilməsi, həmçinin bir-birinə göstərilən qayğıya görə “çox sağol”, “təşəkkür edirəm”, yatarkən “gecəniz xeyirə qalsın”, səhər yuxudan qalxarkən “sabahınız xeyir”, evə daxil olarkən “salam”, evdən çıxarkən “xudahafiz”, “salamat qalın”, “sağ olun” kimi nitq etiketlərinin işlədilməsi ailə üzvləri arasında səmimi ünsiyyətin, düzgün münasibətin qurulmasına şərait yaradır. Ailədə müsbət psixoloji mühit hökm sürdükdə ailə üzvləri öz problemlərini bir-birilə bölüşür və problemin həlli yolunu birlikdə axtarırlar. Bu, ailə üzvlərinin bir-birinə mənəvi-psixoloji dəstəyinin təmin olunmasıdır və ailədə əlverişli psixoloji mühitin formalaşmasına müsbət təsir göstərə bilər.

Həmçinin ailənin maddi və mənəvi təminatı, qarşılıqlı münasibətləri, ünsiyyəti, psixoloji mühiti digər amillərlə yanaşı ər və arvadın fəaliyyət sahələrindən, o cümlədən məşğul olduqları peşədən və onun xüsusiyyətlərindən çox asılıdır. Qeyd etmək lazımdır ki, hər bir peşənin özünün tələb etdiyi xüsusiyyətlər (həyata baxış bucağı, danışmaq üslubu və s.) vardır ki, həmin xüsusiyyətlər də öz növbəsində bu peşə sahiblərinin ailədə övladları ilə münasibət və rəftarında özünü büruzə verir. Hərbiçilərin, sənətsünəslərin,

prokurorların, vəkillərin, idmançıların, həkimlərin, müəllimlərin, cəzaçəkmə müəssisəsi işçilərinin peşələri müxtəlif olduğu kimi, peşələrindən irəli gələn psixoloji xüsusiyyətlərin də fərqli olması normaldır. Məsələn, hüquq mühafizə orqanları və güc strukturlarında işləyən əməkdaşların (kişi və ya qadın baxışları sərt, nitqləri lakonik, hətta səs tonları qalın və əmiranə olur. Yaxud elmi-pedaqoji fəaliyyətlə məşğul olan insanların adətən bənizləri solğun, hərəkətləri ləng olur. Hətta müxtəlif peşə sahibləri həmin peşədən ayrıldıqda belə bir sıra əlamət və keyfiyyətləri qoruyurlar. Ümumiyyətlə peşə fəaliyyətindən irəli gələn xüsusiyyətlər ailə daxili münasibətlərə də təsir edir. Ailə sahiblərinin peşələrindən irəli gələn davranış tərzini birbaşa onların ailələrinə də siraət edir. Bir çox tədqiqatçıların fikrincə, ər və arvadın qarşılıqlı münasibətlərində peşə fəaliyyətinin müxtəlifliyi və ya eyniliyi ailədaxili münasibətlərin formalaşmasında əsas amillərdən biridir. Peşələrin eyniliyi və ya fərqliliyi ər və arvad arasındakı münasibətlərdə uzlaşma yaratdığı kimi, konfliktli situasiyalara da səbəb ola bilər. Ailədaxili münasibətlərin formalaşmasında cəmiyyətdə mövcud olan etalon və stereotiplər də mühüm rol oynayır. Peşəsindən asılı olaraq davranış tərzini, kişinin və ya qadının dominantlıq xüsusiyyətləri psixoloji aspektdən mental dəyərlər çərçivəsində öz əksini taparaq ailədə özünün dolğun ifadəsini göstərməlidir. İstər fərqli, istərsə də eyniyyət təşkil edən peşə sahiblərinin peşələrindən irəli gələn psixoloji iqlimi idarə edərək ailədaxili münasibətləri formalaşdırmaları, ailədəki sağlam psixoloji mühitin yaranmasına və formalaşmasına müsbət təsir göstərə bilər. Tutduğu vəzifədən asılı olmayaraq ər və arvadın həmrəyliyi, birliyi sağlam ailə üçün tərbiyə faktorudur. Peşə fəaliyyətindən irəli gələn psixoloji atmosferin düzgün idarə edilməməsi, ailədaxili mühiti gərginləşdirə biləcəyi kimi düzgün idarə olunduqda bir ahəng yarada bilər. Qeyd olunan faktorlar onu göstərir ki, ailədaxili münasibətlərin formalaşmasında cütlüklərin bir-birinə təsiretmə anlamında peşə fəaliyyəti və onun özəlliklərinin böyük rolu vardır.

Ailədə əlverişli psixoloji mühitin mövcud olması ər və arvadın, valideynlərin və uşaqların bir-birlərini və özlərini yüksək qiymətləndirməsinə və onların əmək fəaliyyətində, iş münasibətində uğur qazanmalarına kömək olur.

Ailədə valideyn və uşaqlar arasında səmimi, mehriban, qayğıkeş münasibətlərin qurulması üçün ailə üzvlərinin maraq və meyllərinin birliyi qarşılıqlı hörmət, kollektivlik kimi xüsusiyyətlərin olması vacib şərtidir. Müəyyən problemlərin həllində valideynlərin ailənin digər üzvləri ilə, o cümlədən uşaqlarla məsləhətləşmələri, onların müsbət fikirləri ilə hesablaşmaları ailədaxili münasibətlərə müsbət təsir göstərir. Həmçinin ailədə ata və ananın qohumlara, dost və tanışlara qarşı kobud rəftarı, qeyri-səmimi münasibət bəsləməsi uşaqların mənəviyyatına mənfi təsir göstərir. Digər tərəfdən ailədə uşağın eyni səhvinin dəfələrlə müzakirə obyektinə çevrilməsi, onun bu səhvə görə bir neçə dəfə təkrar danlanması, uşaqlara qarşı təhqiramiz

ifadələrin işlədilməsi uşaqların mənliliyini zədələyir, onların ləyaqətini alçaltdır. Bu zaman ailədə uşaqların tərbiyəsində mənlili təsir edən əlverişsiz mühit yaranır. Uşaqlarda özünənam hissi aşağı düşür, onlarda valideynlərinə qarşı bir müddət aqressivlik baş qaldırır. Əksinə uşağın şəxsiyyətinə hörmətlə yanaşa bilən, onun fərdi xüsusiyyətlərinə bələd olan valideynlər isə kamil bir şəxsiyyət yetişdirməyə nail olurlar. Lakin unutmayaq olmaz ki, uşağa qarşı hədsiz nəvaziş, rəhmduillik, kor-koranə məhəbbət, onun yersiz tələblərinə əməl etmək də uşaqlarda xudpəsəndlik, eqoistlik, tərslik kimi mənlili keyfiyyətlərin formalaşmasına gətirib çıxarır.

Bəs ailədə əlverişli psixoloji mühiti kim yaratmalıdır? Bu sualı cavablandırmaq üçün belə bir bənzətmə aparaq. Düşünək ki, ailə bir araba, ər və arvad isə onun təkərləridir. Təbii ki, bir arabayı irəliyə aparan vasitə onun təkərləridir. Məsələ burasındadır ki, arabanın daim irəliləməsini təmin edən qüvvə onun hər iki təkərinin eyni anda fırlanmasıdır. Təkərlərdən biri sıradan çıxdıqda araba dərhal dayanır. Deməli ailədə əlverişli psixoloji mühitin formalaşmasında həm ər, həm də arvad bərabər məsuliyyət daşıyırlar. Ailədə psixoloji mühitin pisləşməsi ailəni uçuruma aparır. Uğurlu ailə asanlıqla uğursuz ailəyə çevrilə bilər.

Psixoloji ədəbiyyatlarda sağlam mənlili-psixoloji iqlimin yaradılmasında daha çox ananın rolu ön plana çəkilir. Bu baxımdan diqqəti ana məsuliyyətinə yönəltməklə onun mahiyyətini daha dəqiq izah edə bilərik. Ana hərəkət və davranışlarına diqqət və məsuliyyətlə yanaşmalı, atdığı hər bir addımı yüz ölçüb bir biçməlidir (2, səh. 13).

Azərbaycan ailələrinin əksəriyyəti ənənəvi tipli olduğundan uşaqların mənlili inkişafı, tərbiyəsi məsələsi qadının üzərinə düşür. Çünki uşağın ilk tərbiyəçisi də, müəllimi də elə anasıdır. Çox təəssüf ki, bu gün ana olmağa hazır olmayan qadınlar da anadır. Çox erkən yaşlarda ailə qurmuş anaların nə təcrübəsi, nə də elmi onlara analıq vəzifələrini icra etməkdə kömək ola bilmir. Ailədə aparıcı qüvvə sayılan ana övladlarının mənlili cəhətdən zənginləşməsindən ötrü çalışmalıdır. Bu sadə bir həqiqətdir ki, körpəlik dövründə uşaq yalnız ananın ağızından eşitdiyi sözü həqiqət kimi qəbul edir. Elə buna görə də ana dediyi sözün qiymətini dərk etməlidir. Əvvəla, ana öz övladında görmək istəmədiyi keyfiyyətlərə öz hərəkətində, işində, rəftar və davranışında yol verməməlidir. Xalq arasında belə bir deyim var: “Uşaq gördüyünü götürər”. Ailədə ana övladına lazımı qədər vaxt sərf etmərsə, ona nağıllar, əfsanələr söyləmərsə, şeir və mahnılar öyrətmərsə, sözsüz ki, həmin uşaq məktəbdə öz həmyaşdlarından fərqlənəcək və müəyyən mənada geri qalacaqdır. Yaşadığımız bu tarixi keçid dövrü nəinki böyüklərin, həm də gənclərin mənliliyyatını ağır sınaqlara çəkir. Bu sınaqlara uğurla sinə gərənlər də var, bu yolda məğlub olanlar da. Hər bir dövrdə olduğu kimi, indi də

qadının üzərinə bu işin öhdəsindən uğurla gəlmək üçün böyük məsuliyyət düşür.

Hamıya məlumdur ki, övlad, xüsusilə də qızlar, anasına daha çox bağlı olur. Onlar ən yaxşı ana rolunu öz analarının təmsalında görürlər. Hətta oyun oynayanda belə, hərə öz anasını təqlid edir, ona oxşamağa çalışır. Anadan aldığı bütün bilik və təcrübələr onun gələcək ailə həyatını da əsaslı şəkildə istiqamətləndirir.

Məşhur rus pedaqoqu V.A.Suxomlinski də ailənin mənəvi tərbiyəsində ataya nisbətən ananın daha çox məsuliyyət daşdığını xüsusi nəzərə çatdırır və qeyd edir ki, bəşəri analıq, bu təkə nəslin saxlanması haqqında qayğı deyil, həm də min illər ərzində yaranmış əxlaqi zənginlikdir. Bütün bəşər tarixi boyunca təbiət və cəmiyyət ana üzərinə yüksək vəzifə, uşaqlarda özünü və sevdiyi adamı təkrar etmək, bəşəriyyətin yaratdığı yaxşı nə varsa, onu uşaqlara vermək vəzifəsi qoymuşdur. Qadın kişidən müdrikdir. İnsan nəslinin davam etdirilməsi, bəşəriyyətin mənəvi zənginliklərinin saxlanması və artırılması işində təbiət onun üzərinə kişiyyə nisbətən müqayisəyəgəlməz dərəcədə böyük məsuliyyət qoymuşdur (5, səh. 56).

Bu gün cəmiyyətdə iki növ qadın stereotipinə rast gəlirik: işləyən və evdar qadın. Doğrudur, evdar qadınların öz ailəsinə, övladlarına ayırdığı vaxtı işləyən qadınlara nisbətən daha çox ola bilər, lakin bu gün heç kəs deyər bilməz ki, evdar qadınların uşaqları daha tərbiyəli, mənəviyyatca daha zəngindir və ya əksinə. Deməli burada əsas məsələ vaxtın azlığı və ya çoxluğu deyil, onun düzgün bölüşdürülməsidir. Bəzən işləyən qadınlar uşaqlarına laqeyd münasibət bəsləyir, onları ya tamamilə nənə-babaya tapşırır, ya da baxıcıya həvalə edirlər. Özləri onlara vaxt ayırmırlar. Belə olduqda uşaqlar ana-atası ilə müzakirə edəcəyi mövzuları, nənə-baba ilə bölüşməkdə çətinlik çəkirlər və bu mövzuyla bağlı yaşlılarından yanlış informasiya alırlar.

Məlum məsələdir ki, ailədə emosional münasibətlərin qurulmasında ana əsas rola malikdir. İstər ər və arvad, istərsə də valideyn və övlad münasibətlərində emosional çalarların yaradılması bilavasitə anadan asılıdır. Ana istər qız, istərsə də oğlan övladlarının, həm də sirdaşı olmalı, övladlarına qarşı qərəzli münasibət bəsləməməli, xüsusi məharətlə ailə üzvlərini vahid istiqamətə yönəltməyi bacarmalıdır. Çünki ailədə formalaşan müsbət və ya mənfi psixoloji mühit tərbiyənin təməlidir. Xüsusən də uşaqlar ananın əhvalına qarşı çox həssasdırlar. Onu asanlıqla seziirlər. Uşaqlar hətta ananın gizlincə ağlamasını belə duyur, başa düşür və stress yaşayırlar. Ananın pis əhval-ruhiyədə olması bilavasitə uşaqlara da psixoloji cəhətdən mənfi təsir edir. Onların psixoloji sağlamlığına zərbə vurur.

Bir ailədə ana həm psixoloq, həm psixoterapevt, həm də nevropatoloq rolunda çıxış edir. Ailədə müsbət psixoloji mühitin formalaşması ananın ailədə

vəzifə bölgüsünü ailə kollektivi əməyini necə təşkil etməsindən əhəmiyyətli dərəcədə asılıdır (3, səh. 205).

Uğurlu ailələrdə ər-lə arvad öz narazılıqlarını təklikdə mehribanlıqla, səmimi şəkildə bir-birinə bildirir və mübahisəli məsələləri aydınlaşdırır. Ailə etikasına sahib olan heç bir qadın kənar adamların, yaxın dostların, qohumların, uşaqların yanında öz həyat yoldaşını məzəmmət etməz, onu tənqid etməz. Çünki o anlayır ki, belə etdikdə öz həyat yoldaşının mənliliyini alçaldır, onu istər-istəməz doğma övladlarının gözündən salır, onu uşaqlarından soyudur.

Ailədə əlverişli psixoloji mühitin formalaşması üçün qarşılıqlı münasibətlər hörmət, tələbkarlıq, qayğı və köməyə əsaslanmalıdır. Yalnız belə olduğu halda ər-lə arvad bir-birlərini daha yaxşı başa düşür, güzəştə getməyi, xırda səhvləri bağışlamağı bacarırlar (3, səh. 206).

Psixoloqlar uğurlu və uğursuz ailələrdə ər-lə arvadın özünə və həyat yoldaşına münasibətini öyrənərkən çox maraqlı faktı müəyyənləşdirmişlər. Uğurlu ailələrdə öz ailə həyatından razı olan ər, yaxud arvad daha çox özünə tənqidi yanaşır. Uğursuz ailələrdə isə ər, yaxud arvad günahı özündə deyil, həyat yoldaşında axtarır. Belə qənaətə gəlmək olar ki, həyat yoldaşını sevən qadın, yaxud kişi ona daha çox diqqətli və qayğılı yanaşır, kiçik nöqsanlarını görməzdən gəlir. Lazım gəldikdə ona əlindən gələn köməyi göstərir.

Ədəbiyyat

1. *Azərbaycan Respublikası Ailə, Qadın və Uşaq Problemləri Üzrə Dövlət Komitəsi və Sosial Tədqiqatlar Mərkəzi. "Azərbaycanda mövcud ailə münasibətləri mövzusunun təhlili", Bakı - 2021.*
2. *Ç.Nurəli, Ə.Ülviyyə. "Ailə və gender psixologiyası", ADPU nəşriyyatı, Bakı - 2021.*
3. *X.Hüseyn. "Uşaq və yeniyetmələrin inkişafının sosial-psixoloji məsələləri", Qafqaz Universiteti nəşri, Bakı – 2012.*
4. *N.Quliyeva. "Azərbaycanda müasir kənd ailəsi və ailə məişəti", "Elm" nəşriyyatı, Bakı – 2005.*
5. *V.A.Suxomlinski. "Vətəndaşın doğrulması", Bakı, Maarif, 1986.*

F.İ.Aslanova
Azərbaycan Dövlət Pedaqoji Universiteti
firengizaslanova946@gmail.com

PEDAQOJİ SİTUASIYALARIN KÖMƏYİ İLƏ MÜƏLLİM- TƏLƏBƏ MÜNASİBƏTLƏRİNİN OPTİMALLAŞDIRILMASI

Xülasə

Məqalədə təhsilin müasirləşdirilməsi işığında “müəllim-tələbə” sistemində pedaqoji qarşılıqlı əlaqənin xüsusiyyətlərindən bəhs olunur. Pedaqoji peşəkarlıq səviyyəsini ölçən pedaqoji situasiyaların həllində müəllimin bacarığına xüsusi diqqət yetirilir. Yaranan münaqişəli vəziyyətlər müəllimi tələbələrə münasibətləri optimallaşdırmağın yollarını axtarmağa vadar edir. Müəllim və tələbələr arasında qarşılıqlı əlaqənin ən effektiv forması onların birgə fəaliyyət kontekstində əməkdaşlığıdır.

ОПТИМИЗАЦИЯ ВЗАИМООТНОШЕНИЙ “УЧИТЕЛЬ- СТУДЕНТ” С ПОМОЩЬЮ ПЕДАГОГИЧЕСКИХ СИТУАЦИЙ

Резюме

В данной статье рассматриваются особенности педагогического взаимодействия в системе «учитель-ученик» в свете модернизации образования. Особое внимание уделяется мастерству педагога в решении педагогических ситуаций, которым измеряется уровень педагогического профессионализма. Возникающие конфликтные ситуации побуждают педагога искать способы оптимизации взаимоотношений с учащимися. Наиболее эффективной формой взаимодействия педагога и учащихся признается их сотрудничество в условиях совместной деятельности.

OPTIMIZING TEACHER-STUDENT RELATIONSHIPS WITH THE HELP OF PEDAGOGICAL SITUATIONS

Summary

This article discusses the characteristics of a teacher's relationship with a "teacher" system in the light of modern education. The teacher's skill is emphasized in solving educational situations that measure the level of professionalism. Conflicting situations have prompted the teacher to look for ways to optimize relationships with students. The most effective form of interaction between teachers and pupils is their collaboration in the context of joint action.

Açar sözlər: *pedaqoji vəziyyət, müəllim-tələbə sistemi, qarşılıqlı əlaqə, əməkdaşlıq, peşəkarlıq*

Ключевые слова: *педагогическая ситуация, система «учитель-ученик», взаимодействие, сотрудничество, профессионализм*

Key words: *pedagogical situation, teacher-student system, interaction, cooperation, professionalism*

Azərbaycan universitetlərinin Boloniya prosesinə daxil olması Azərbaycan ali peşəkar təhsili anlayışında dəyişikliklərə səbəb olub. Ali təhsilin iki pilləli (bakalavr və magistr pilləsi üzrə) sisteminə keçid, akademik kreditlər (Azərbaycan Kredit Transfer Sistemi) sisteminin və tələbələrin biliyinin keyfiyyətinin qiymətləndirilməsi üzrə nöqtə-reyting sisteminin tətbiqi təhsilin dəyişən məqsəd və vəzifələrini nəzərə alaraq təhsil prosesinin təkmilləşdirilməsi və müasirləşdirilməsi problemini aktuallaşdırıb. Təhsilin modernləşdirilməsi orta ixtisas təhsil sisteminin hərtərəfli transformasiyası kontekstində həyata keçirilir. Şagird, tələbə mərkəzli yanaşma kontekstində təhsil prosesinin optimallaşdırılması problemi müəllim-şagird, müəllim-tələbə qarşılıqlı fəaliyyətinin təşkilinin spesifikaları ilə əlaqələndirilir. Bu terminlərə görə hər hansı bir mentor və şagird nəzərdə tutulur. Bu qarşılıqlı əlaqənin xarakterik olan əsas cəhəti müxtəlif peşə pedaqoji situasiyalarında aktuallaşan pedaqoji prosesin iştirakçılarının əlaqə və fəaliyyət məkanının orijinallığıdır: müəllim təkcə öz mövzu-pedaqoji fəaliyyətində yüksək səviyyəli mütəxəssis olmamalı, eyni zamanda, pedaqoji prosesin bütövlüyünü, dinamizmini, ardıcılığını və ayrılmazlığını təmin etməlidir.

Araşdırmalar göstərir ki, tələbələr müəllimləri bir qayda olaraq, bir o qədər də müsbət xarakterizə etmirlər. Onlar müəllimin xarakterini və əhval-ruhiyyəsini deyil, peşəkar keyfiyyətlərini nəzərə alırlar. Lakin məzun olduqdan sonra “favorit”lərin sayı, adətən ən savadlı və ya peşəkar şəkildə inkişaf etmiş müəllimlər deyil, etibarlı və yaxşı münasibətin inkişaf etdiyi müəllimlərdir, bu tələbələr üçün də “favorit” olanlar, yəni qəbul edilmiş, seçilən və yüksək qiymətləndirilən müəllimlərdir.

Tələbənin şəxsiyyətinin başlıca dəyər kimi qəbul edilməsi, onun elmi və nəzəri əsası humanist pedaqogikanın aksioloji xüsusiyyətlərinə əsaslanır. Təhsil sisteminin aksioloji əsasları nəzəri konsepsiyadır. Buraya aparıcı ideyalar, məqsədlər, prinsiplər, pedaqoji nəzəriyyələr daxildir və bir-biri ilə əlaqəli olan üç altsistemdə həyata keçirilir: təhsil, didaktika və kommunikasiya. Ünsiyyət arzusu çox vaxt insanın niyyətləri arasında aparıcı yeri tutur ki, bu da onu birgə praktiki fəaliyyətə sövq edir. Ünsiyyət və fəaliyyət bir-biri ilə sıx bağlı olsa da, nisbətən müstəqildir. Pedaqoji ünsiyyət müəllimlə tələbə arasında qarşılıqlı əlaqə üsulu kimi pedaqoji sistemin əlaqələndirici komponentidir. Pedaqoji problemlərin həllinin əsas vasitəsidir.

Psixoloji ədəbiyyatda qarşılıqlı əlaqə, ilk növbədə, ünsiyyət prizması vasitəsilə nəzərə alınır, belə ki, hər cür insan təması şifahi ünsiyyətlə əlaqələndirilir. Ünsiyyətdə mənəvi dəyərlər, münasibətlər və normalar reallaşır. Bu səbəbdən ünsiyyət çox vaxt “əxlaqın subyekti” kimi müəyyən edilir. İnsan şəxsiyyətinin iç dəyərində, onun şərəf və ləyaqətinə hörmətin tanınmasına istiqamətləndirilməsi ünsiyyətin humanistik mənəviyyatının dəyər strukturunun əsas, ayrılmaz amilidir. Ünsiyyət insanlarla əlaqənin bir növüdür, əxlaqın xüsusi bir mövcudluq yolu və şəxsiyyətlərarası əlaqələrin reallaşması, şəxsiyyətlərarası dialoqdur.

B.F.Lomov ən dəqiq şəkildə ünsiyyət və fəaliyyət arasındakı ayrılmaz əlaqəni açıqlayır: “Ünsiyyət onun hər bir iştirakçısının ara-sıra hərəkət sistemi deyil, onların qarşılıqlı əlaqəsidir. Onu kəsmək, bir iştirakçının fəaliyyətini digərinin fəaliyyətindən ayırmaq, qarşılıqlı ünsiyyətin təhlilindən uzaqlaşmaq deməkdir” [7, s.252].

N.A.Morevanın fikrincə, universal kateqoriya kimi “qarşılıqlı əlaqə cisimlərin bir-birinə təsiri prosesidir. Bilavasitə və ya dolaylı əlaqələr şəklində əlaqənin bir növü, hissələrin bütövə birləşdirilməsi üçün integrasiyaedici amil təbiətin və insanların dərk edilməsinin metodoloji prinsipi, hər hansı bir sistemin hərəkət formasıdır” [8, s.223].

Pedaqoji situasiyalarda əməkdaşlığın optimallaşdırılması ali təhsil müəssisəsində pedaqoji prosesin optimallaşdırılmasının xüsusi halıdır. Ümumi didaktik aspektdə Y.K.Babanski təhsil prosesinin optimallaşdırılmasını - prosesin inşası üçün ən yaxşı variantın müəllimlər tərəfindən məqsədyönlü seçim kimi nəzərdən keçirmək təklifini irəli sürmüşdür.

Pedaqoji fəaliyyətə müsbət davamlı motivasiyanın formalaşması üçün şagirdin fəaliyyətinin qiymətləndirilməsində əsas olan şeyin onun kvalitik təhlili olması vacibdir. O, bütün müsbət cəhətləri, pedaqoji materialın ustalıqla hazırlanması və mövcud çatışmazlıqların səbəblərinin və onların korrektə edilməsinin yollarının müəyyən edilməsi istiqamətində əldə olunan nailiyyətləri vurğulayır. Bu kvalimetriya analizi tələbələrin şəxsiyyətinin, adekvat özünüqiymətləndirmə qabiliyyətinin formalaşmasına (və bununla da pedaqoji fəaliyyətlərdə özünəməşğulluq hissənin formalaşmasına) töhfə vermək məqsədi daşıyır. Şagirdlərin özünüqiymətləndirmə və işə nəzarət bacarıqlarını inkişaf etdirmək zəruridir. Bunun üçün qarşılıqlı yoxlama və qarşılıqlı qiymətləndirmənin müxtəlif formalarından, onların fəaliyyətinin əks etdirilməsi (analizi) üçün tapşırıqlardan istifadə etmək zəruridir. Biliklərin qiymətləndirilməsi üçün nöqtə-reyting sisteminin tətbiqi yalnız yeni struktur və təşkilati iş formalarından istifadə etməklə yanaşı, həm də material assimilyasiyasının həcmi və səviyyəsinin sistemləşdirilməsi və kompetensiyaların formalaşdırılması ilə bağlıdır. Tələbənin dərs kursu üçün

aldığı kumulativ qiymət semestr boyu onun fəaliyyətini əks etdirməlidir. Eyni zamanda qiymətləndirmə prosesi açıq və şəffaf olmalıdır.

Müəllimin peşəkar pedaqoji təcrübəsinin mühüm göstəricilərindən biri pedaqoji situasiyaları optimal həll etmək bacarığıdır ki: pedaqoji prosesin gedişində bu daim yaranır. Optimal həll etmə bacarığı məlum bilik və yeni verilənlər arasında ziddiyyətləri ifadə edən, dərk etmə tələb edən, proseslərlə fenomenlər arasında əlaqə və əlaqələrin qurulmasını tələb edən vasitədir. S.L.Rubinşteyn yazırdı: “Düşünmək həmişə problem və ya sualdan başlayır, təəccüblə və ya çaşqınlıqla, ziddiyyətlə. Bu vəziyyət fərdlərin düşüncə prosesinə qoşulmasını müəyyən edir, həmişə hansısa problemin həllinə yönəlib” [4, s.201]. Müəllimin sözü yalnız tələbəni tanıdığı, ona diqqət göstərdiyi, müəyyən mənada ona kömək etdiyi, yəni birgə fəaliyyət yolu ilə onunla əlaqələr qurduğu təqdirdə təsir gücünü əldə edir. Tələbələrin inkişafını qiymətləndirərkən müəllimin dəqiq olması xüsusilə vacibdir. Müəllimlərin qeyri-dəqiqliyi tələbələrdə ruh düşkünlüyü yaradır, onların fəaliyyəti azalır. Əgər tələbə müəllimin tələbini həddən artıq yüksək hesab edirsə, onda onun səhvlərə səbəb olması emosional münaqişəyə səbəb ola bilər. Tələbənin tələbləri düzgün dərk edə bilib-bilməyəcəyi müəllimin pedaqoji strategiyasının tələbələrin arzularının səviyyəsini, həyatının planlaşdırılmış perspektivlərini, mövcud özünüqiymətləndirməni, peşəkar oriyentasiyasını, yəni şəxsiyyətin bütün motivasiya sferasının nəzərə alınmasından asılıdır. Bu olmadan səmərəli qarşılıqlı əlaqəni həyata keçirmək qeyri-mümkündür. Müəllimin pedaqoji təcrübəsinin komponentlərindən biri kimi onun pedaqoji fəaliyyətlə bağlı vəziyyətlər haqqında təsəvvürünü dərk etmək zəruridir. Başqa sözlə, tipik pedaqoji situasiyaların xüsusiyyətlərini və onların müxtəlif peşə təcrübəsi olan müəllimlərdə koqnitiv təmsilçiliklərini öyrənmək zəruri görünür. E.V.Konevanın qeyd etdiyi kimi, təcrübəli peşəkar, vəziyyəti əks etdirən, onun bilavasitə fəaliyyəti ilə birbaşa əlaqəsi olmayan həmin elementləri də nəzərə alır (təcrübə topladıqca, vəziyyətin peşəkar dəyişikliklərlə qiymətləndirilməsi üçün parametrlər dəstini) [2, s.32].

Pedaqoji peşəkarlıq və ustalığ səviyyəsi pedaqoji problemin həlli yolları ilə bilavasitə müəyyən edilir, lakin, əsasən, onların həllinin nə dərəcədə əsaslandığı insanın öz fəaliyyətinin nəzəri dərk edilməsidir. Şübhəsiz ki, pedaqoji prosesin təşkilinin belə bir görüntüsü şəxsiyyətin hərtərəfli, harmonik inkişafına təkan verir. Əgər nəzərə alsaq ki, bütün pedaqoji fəaliyyət pedaqoji vəziyyətlər zəncirindən ibarətdir, onda müxtəlif pedaqoji problemlərin həllində sonunculardan istifadə etmək lazımdır. Pedaqoji vəziyyət həll edilməli olan tapşırıq, nəzəri və ya praktiki məsələ kimi başa düşülür. Onun mahiyyəti müəllimin mövcud biliyi ilə onun üçün yeni olan faktlar arasındakı ziddiyyətdir. Onun əvvəlki biliyinin hansının kifayət etmədiyini izahı üçün

fenomenlərdir - bilik və həqiqəti tapmağın yolları arasında, yəni idrak prosesinin özündə.

Müəllimlə tələbələr arasında ən effektiv qarşılıqlı əlaqə hər iki tərəfin birgə fəaliyyət kontekstində əməkdaşlığa istiqamətləndirilməsidir. Pedaqoji əməkdaşlığın optimallaşdırılması müəllim və şagirdlər arasında qarşılıqlı əlaqələrin, qarşılıqlı münasibətlərin yaxşılaşdırılmasına, qarşılıqlı anlaşmanın qurulmasına, qarşılıqlı yardım göstərilməsinə şərait yaradan metodlar tətbiq etməklə mümkündür. Belə metodlara müxtəlif fəal təlim metodları aiddir. Lakin pedaqoji praktikada göstəriləni kimi, ümumi məqsədin mövcudluğu onun təşkilində və həyata keçirilməsində müxtəlif çətinliklərin və ziddiyyətlərin olmamasına zəmanət vermir. Birgə fəaliyyətin iştirakçıları arasında yaranan bu ziddiyyətlərin təzahürü şəxsiyyətlərarası münasibətdir. Müəllim və tələbələrin iştirak etdiyi münasibətli vəziyyətlərin əksəriyyəti universitetdə davranış qaydalarının öyrənilməsi ilə bağlı onların mövqelərinin ziddiyyəti və bəzən birbaşa qarşıdurması ilə xarakterizə olunur. Öyrənmə prosesində mümkün münasibətli vəziyyətlərinin müxtəlifliyi və münasibətli qarşılıqlı əlaqəsinin yolları müəllimdən münasibətin həllinin optimal yollarını axtarmağı tələb edir. Onun həllinin vaxtı və müvəffəqiyyəti biznes münasibətinin şəxsi münasibətə çevrilməsinə şərtidir. Münasibətin səmərəli həllinə müəllim yalnız iştirakçısı olduğu müəyyən şəxsiyyətlərarası münasibətin vəziyyətinə, məqsədlərinə və ehtimal olunan nəticələrinə gətirib çıxaran səbəbləri, motivləri ətraflı təhlil etdikdə nail olur. Bununla yanaşı, müəllimin obyektiv ola bilməsi təkcə onun peşəkarlığının deyil, həm də uşaqlara olan dəyər münasibətinin göstəricisidir.

Beləliklə, pedaqoji situasiyalarda müəllim-tələbə münasibətlərinin optimallaşdırılmasının mahiyyəti addım-addım proses kimi nəzərdən keçirilməlidir. Bu zaman müəllim və şagirdlər pedaqoji qarşılıqlı anlaşmanın, qarşılıqlı əlaqənin, təhsil prosesinin təkmilləşdirilməsi məqsədilə didaktik və pedaqoji problemlərin həlli sahəsində yardımların effektiv dəstəni birgə axtarırlar.

Pedaqoji situasiyalarda müəllim-tələbə münasibətlərinin optimallaşdırılmasının əsas xüsusiyyətləri aşağıdakılardır:

- birgə təhsil prosesinin yüksək təşkil edilməsi;
- ünsiyyətin dialoji xarakteri, tədris prosesinin subyektləri və obyektləri arasında hörmətli və mehriban əlaqələr;
- bu prosesin addım-addım mahiyyəti;
- proses iştirakçılarının qarşılıqlı əlaqəsinin modelləşdirilməsi elementləri;
- şagirdlərin özünü inkişaf etdirmək qabiliyyətinin, yaradıcılıq qabiliyyətinin formalaşmasına, pedaqoji fəaliyyətlərdə özünü reallaşdırmaq istəyinə diqqət yetirmək.

Pedaqoji fəaliyyət təhsil prosesinin tərkib hissəsidir və ali təhsil müəssisəsinin əsas fəaliyyət istiqamətlərindən biridir. Buraya bütün növ təlimlərin təşkil edilməsi və keçirilməsi, tərəqqinin cari və son monitorinqi və tələbələrin təlim keyfiyyətinin yüksəldilməsi daxildir. Müəllim üçün akademik fəaliyyət əsas və vacib işlərdən biridir. Müəllimdən tələb olunur ki, pedaqoji materialı tapıb cəmləməyi bacarsın, onu məntiqi və ifadəli şəkildə təqdim etsin, əsas ideyaları şagirdlərin şüuruna çatdırsın, şagirdlərlə düzgün münasibət qursun və onu qoruyub saxlasın, onlarda müstəqil şəkildə bilik əldə etmək, peşəkar bacarıq və qabiliyyətlərini inkişaf etdirmək, gündəlik elmi, koqnitiv və praktiki fəaliyyətlərinə rəhbərlik etmək istəyi və arzusu oyaqsın.

Ədəbiyyat

1. Abbasov A. *Pedaqogika Bakı: Mütərcim, 2010, 344 s.*
2. Баликоева М.И. Педагогические ситуации как средство решения образовательных задач в процессе взаимодействия "учитель - ученик"/ автореф. диссер. на соискание ученой степени кандидата педагогических наук / Северо-Осетинский государственный университет им. К.Л.Хетагурова. Владикавказ, 2012.
3. Конева Е.В. Автореферат диссертации на соискание ученой степени доктора психологических наук Структурно-функциональная организация и генезис пространства ситуаций проблемности в профессиональном опыте субъекта // . - 2011.
4. Роботова А.С. Введение в педагогическую деятельность: - М.: Изд. центр «Академия». 2004.
5. Рубинштейн С.Л. Основы общей психологии. - СПб.: Питер, 2000.
6. Ушинский К.Д. Собрание сочинений. - М.: Педагогика, 1985, т.2.
7. Ломов Б.Ф. Методологические и теоретические проблемы психологии. - М. : Наука, 1984. - 444 с.
8. Морева Н.А. Основы педагогического мастерства: учеб. пособие для вузов. - М. : Просвещение, 2006. - 320 с.

M.İ.Ahılı
Azərbaycan Dövlət Pedaqoji Universiteti
alilimedine26@gmail.com

UŞAQLARDA PSIXOMOTOR İNKİŞAF VƏ SAĞLAMLIQ İMKANLARI MƏHDUD UŞAQLARDA ONUN İNKİŞAF XÜSUSİYYƏTLƏRİ

Xülasə

Fərdin inkişafında xüsusi yer tutan psixomotor sahə motor bacarıqlar vasitəsi ilə ortaya çıxan davranışlara nəzarət prosesidir. Motor sözünün hərfi mənasını ifadə edən hərəkət anlayışı insanların öz həyatlarını müstəqil idarə etməsi üçün çox vacibdir. Uşağın həyatının ilk illərində motor bacarıqlar intensiv şəkildə formalaşır və bu proses birbaşa əqli fəaliyyətin əsasına çevrilir, buna görə də orqanizmə hər hansı bir mənfi təsir uşağın psixomotor inkişaf prosesini pozur. Uşaqlarda psixomotor inkişafın qiymətləndirilməsi hər bir yaş dövründə müxtəlif cür təzahür edə bilər. Bu, daha çox erkən yaşlarda fiziki və psixo-emosional inkişafın sürəti, daha böyük yaşlarda isə inkişafın ləngiməsi ilə bağlıdır.

ПСИХОМОТОРНОЕ РАЗВИТИЕ У ДЕТЕЙ И ИХ РАЗВИТИЕ У ДЕТЕЙ С ВОЗМОЖНОСТЯМИ ЗДРАВООХРАНЕНИЯ

Резюме

Психомоторная область, которая специальна в развитии индивидуума, является процессом контроля над поведением моторных навыков. Концепция движения, выражающая буквальное значение моторного слова, очень важна для людей, чтобы самостоятельно управлять своей жизнью. В первые годы жизни ребенка моторные навыки интенсивно формируются, и этот процесс становится прямой умственной деятельностью, поэтому любое неблагоприятное воздействие нарушает процесс психомоторного развития ребенка. Оценка психомоторного развития у детей может проявляться в разных видах возраста. Это связано с задержкой скорости физического и психоэмоционального развития в возрасте раннего возраста и задержкой в большем возрасте.

PSYCHOMOTOR DEVELOPMENT IN CHILDREN AND THEIR DEVELOPMENT IN CHILDREN WITH HEALTH CARE OPPORTUNITIES

Summary

The psychomotor region, which is special in the development of the individual, is the process of monitoring the behavior of motor skills. The concept of movement, expressing the literal meaning of the motor word, is very important for people to

independently manage their lives. In the first years of the child's life, motor skills are intensively formed, and this process becomes direct mental activity, so any adverse effect disrupts the process of psychomotor development of the child. Assessment of psychomotor development in children can manifest itself in different types of age. This is due to the delay in the speed of physical and psycho -emotional development at an early age and a delay at a greater age.

Açar sözlər: *psixomotor inkişaf, diqqət, qavrayış, hafizə, nitq, ünsiyyət*

Ключевые слова: *психомоторное развитие, внимание, восприятие, память, речь, коммуникация*

Key words: *psychomotor development, attention, perception, memory, speech, communication*

“Psixomotor” anlayışı ilk dəfə fizioloq İ.M.Seçenov tərəfindən elmə gətirilmişdir. İ.M.Seçenova görə, insanın ehtiyaclarını onun istəkləri yaradır və bunlar artıq hərəkətlərə gətirib çıxarır. Burada istək motiv və ya məqsəd, hərəkət isə məqsədə çatmaq üçün vasitədir [4, s. 2].

Fərdin inkişafında xüsusi yer tutan psixomotor sahə motor bacarıqlar vasitəsi ilə ortaya çıxan davranışlara nəzarət prosesidir. Motor sözünün hərfi mənasını ifadə edən hərəkət anlayışı insanların öz həyatlarını müstəqil idarə etməsi üçün çox vacibdir. Bəzi hərəkətlər qeyri-ixtiyari olaraq reflekslər kimi yerinə yetirilsə də, bəziləri koordinasiyalı şəkildə psixomotor sahənin inkişaf xüsusiyyətləri vasitəsi ilə həyata keçirilir və ümumi inkişaf prosesinə təsir edir. Psixomotor sahə motor hərəkətlərə aid olub şüurun nəzarəti altında həyata keçirilən, yalnız iradi hərəkətlərdir.

Normal uşaqlarda psixomotor inkişaf sahəsinə reflekslər, görmə, eşitmə, motor bacarıqlar, aktiv və passiv nitq, emosiyalar, sensor qavrayış, ünsiyyət və sosiallaşma bacarıqlarının təkmilləşdirilməsi daxildir.

Psixomotor sahənin motor, koqnitiv və emosional komponentlərinin üzvi birliyi bütövlükdə uşaq şəxsiyyətinin inkişafına təsir edir. Psixomotor bacarıqlar uşaqlarda özünəhörmətin formalaşmasında və dostlar arasında müəyyən mövqeyin qazanılmasında mühüm rol oynayır. Bununla əlaqədar olaraq psixomotor inkişaf üzrə iş sisteminin əsas məqsədi uşaq şəxsiyyətinin bütün aspektlərinin inkişafı və hər bir yaş mərhələsində uşağın potensial imkanlarının ortaya çıxarılmasıdır. Uşaqlarda psixomotor inkişafın bütün komponentlərinin birliyi və ahəngdarlığı fiziki, əxlaqi, əqli, estetik inkişafın uğurunu və uşağın sadə əmək növlərinə hazırlığını təmin edir.

Uşaqlarda psixomotor sahənin inkişafı mərkəzi sinir sisteminin inkişafı ilə paralel olaraq müəyyən edilir. Mərkəzi sinir sisteminin inkişafı psixomotor sahəyə aid ola duyğu, qavrayış, diqqət, hafizə, təfəkkür və s. bu kimi psixi proseslər uşağın müəyyən yaş dövrlərində sağlam inkişafına təsir edir. Motor

inkişaf müxtəlif dəyişikliklərə məruz qalsa da, prenatal dövrdən başlayan və fərdin bütün həyatı boyu davam edən bir prosesdir. Psixomotor inkişaf uşağın koqnitiv, emosional və sosial inkişafına birbaşa təsir edərək onu tamamlayır.

Psixomotor sahənin formalaşması və inkişafı aşağıda qeyd edilən bacarıqların inkişafından asılıdır:

- diqqətin idarə edilməsi;
- əl-göz koordinasiyasının təmin edilməsi;
- müəyyən məsafədə olan hədəfə əşyanın atılması;
- əl-ayaq-göz koordinasiyasının təmin edilməsi;
- özünə doğru atılan obyektin müəyyən məsafədən tutulması;
- hiss və düşüncələrin psixomotor hərəkətlərlə ifadə edilməsi və s. [4, s.

43].

Uşaqlarda erkən yaşda aşkar edilən psixomotor inkişafda pozulmalar onun əqli və nitq inkişafında ola biləcək problemlərin proqnoz göstəricisi kimi çıxış edir. Uşaqlarda psixomotor inkişafın qiymətləndirilməsi hər bir yaş dövründə müxtəlif cür təzahür edə bilər. Bu, daha çox erkən yaşlarda fiziki və psixo-emosional inkişafın sürəti, daha böyük yaşlarda isə inkişafın ləngiməsi ilə bağlıdır. Psixomotor inkişaf aşağıdakı mərhələlər üzrə qiymətləndirilir:

- həyatın I ilində - hər ay;
- I ildən II ilədək - hər 3 aydan bir;
- 2 yaşdan 6 yaşa qədər - hər il [6, s. 4].

Psixomotor inkişafın qiymətləndirilməsi prosesi inkişafın irəliləməsi və ya geri qalması faktının müəyyən edilməsini əhatə edir. Psixomotor inkişafın gerilməsi simptomları aşağıdakı kimi ifadə edilir:

- ləng hərəkətlilik;
- işıq və səs stimullarına qeyri-adekvat reaksiya;
- oyuncaqlara marağın olmaması;
- valideynlərə reaksiya olmaması;
- subyekt-manipulyasiya fəaliyyətinin olmaması;
- nitqin formalaşmasında gecikmə;
- hərəkətlərin koordinasiyasının olmaması [5, s. 117].

Uşaqlarda psixomotor bacarıqların kifayət qədər inkişaf etməməsi uşaqların özlərini qeyri-adekvat qəbul etmələrinə və yetkinlik dövründə qeyri-sağlam və oturaq həyat tərzini keçirmələrinə səbəb ola bilər. Bu baxımdan, bədən tərbiyəsi və idman fəaliyyəti uşaqların hərəkət ehtiyaclarını ödəmək və bütün inkişaf sahələrini dəstəkləmək baxımından olduqca əhəmiyyətlidir.

Uşağın həyatının ilk illərində motor bacarıqlar intensiv şəkildə formalaşır və bu proses birbaşa əqli fəaliyyətin əsasına çevrilir, buna görə də orqanizm hər hansı bir mənfi təsir uşağın psixomotor inkişaf prosesini pozur.

Ancaq həyatın ilk ilində uşağın psixomotor inkişaf pozulmasının aşkarlanması müəyyən çətinliklər yaradır. Bu, hər şeydən öncə MSS'nin fizioloji cəhətdən tam formalaşmaması, uşaq beyninin inkişafı və onun yaşa bağlı xüsusiyyətləri ilə əlaqədardır.

Ümumiyyətlə, motorikanın inkişafı böyük və kiçik olmaqla iki qrupda fərqləndirilir. Böyük əzələlərin psixo-motor inkişafı bədənin ümumi hərəkətlərini və tarazlığın dinamikasını əhatə edir. Böyük motor bacarıqlarının inkişafı yuxarıdan aşağıya doğru baş verir. Böyük motor bacarıqları dedikdə, oturmaq, ayaq üstə durmaq, yerimək, tullanmaq, qaçmaq kimi hərəkətlər nəzərdə tutulur. Böyük motor bacarıqlarının inkişafı digər sahələrdəki bacarıqların inkişafının əsasını təşkil edir. Kiçik əzələlərin psixomotor inkişafı isə incə psixomotor bacarıqlar kimi ifadə edilir. Kiçik motorikanın inkişafı yüksək səviyyədə olan uşaqlar kifayət qədər inkişaf etmiş yaddaş, diqqət və düzgün nitqə malik olurlar. Tutmaq, yazmaq, şəkil çəkmək, kəsmək kiçik motorika ilə əlaqədardır. Böyük motor bacarıqlarının çatışmazlığı uşaqlarda mürəkkəb hərəkətlərin zəif koordinasiyası, məişət işlərində dəqiqliyin olmaması şəklində, incə əl (barmaq) motorikasının zəifliyi isə özünəqulluq bacarıqları, kiçik əşya və oyuncaqlarla manipulyasiyalarda özünü göstərir. Üz və artikulyar motor bacarıqlarının çatışmazlıqları mimikaların ifadəsizliyinə, bəzən isə artikulyasiyada mürəkkəb olan səslərin tələffüzünə yiyələnməsində çətinliklərə səbəb olur [5, s.106].

Müşahidələr göstərir ki, sağlamlıq imkanları məhdud uşaqların inkişafında pozulmaların əsas səbəbi prenatal, natal və ya postnatal dövrlərdə baş verən üzvi beyin zədələnmələridir. Belə uşaqların əksəriyyətində motor funksiyaların formalaşmasında çatışmazlıqlar erkən yaşdan müşahidə olunur. Məsələn, əqli geriliyi olan uşaqlar metabolik və endokrin pozğunluqlar və ya genetik mutasiyalar səbəbindən fiziki böyümə və inkişafda normal yaşadlarından geri qalırlar. Bu, onların kobud və incə motor bacarıqlarına və əl-göz koordinasiyasına da mənfi təsir göstərir. Əqli geriliyi olan uşaqlarda normal inkişaf edən həmyaşadlarından fərqli olaraq duruş hərəkətləri (baş tutmaq, oturmaq, ayaq üstə durmaq və s.) daha gec formalaşır. Daun sindromlu uşaqlarda isə normal uşaqlarla müqayisədə motor inkişafında əhəmiyyətli gecikmələr olur. Bu uşaqlarda əzələlərin boşalması, əzələlərdə zəiflik, oynaqlarda normadan çox intensivliyin olması kimi motor inkişafın normal gedişatına təsir edən problemlərə rast gəlinir. Qol və əl əzələlərindəki hipotoniya onların incə motor bacarıqlarının gecikməsinin əsas səbəblərindən biridir. Autizm spektr pozuntusu olan uşaqlar isə fiziki cəhətdən normal görünsələr də, həmyaşadları ilə müqayisədə motor bacarıqları çox zəif inkişaf edir. Onlar hərəkətləri göstərişlərə uyğun və ardıcıl şəkildə yerinə yetirməkdə çətinlik çəkirlər. Məsələn kağız kəsmək, kubları qutuya atmaq və s. Serebral iflicli uşaqlarda isə motor sferanın əsas xüsusiyyəti hərəkəti pozulmanın uşaq

doğulan andan mövcud olmasıdır. Motor funksiyalarda olan pozulmalar özünü oturma, başı tutma, hərəkətsiz dayanma, yerimə kimi hərəkətlərin yerinə yetirilməsində biruzə verir. Serebral iflic zamanı mərkəzi sinir sisteminin zədələnməsi nəticəsində ixtiyari hərəkətlərin yerinə yetirilməsində əzələlərin fəaliyyəti pozulur, bu da motor bacarıqlarının formalaşmasında çətinlik törədir. Serebral iflicli uşaqlarda motor pozulmalar onların əqli inkişafının bütün aspektlərinə, özünəxidmət bacarıqlarının formalaşmasına, təhsil və əmək fəaliyyətinə mənfi təsir göstərir.

Uşaqlarda psixomotor sahəyə aid olan duyğu, qavrayış, diqqət, hafizə, təxəyyül və s. kimi psixi proseslərin inkişaf xüsusiyyətləri fərqli təzahür edir. Sağlamlıq imkanları məhdud uşaqların psixomotor sahəsinin inkişafı zamanı idrak proseslərindən olan diqqət xüsusi ilə qeyd edilir. Diqqət şüurumuzun müəyyən obyekt üzərinə yönəlməsindən və mərkəzləşməsindən ibarət olan psixi prosesdir. Diqqətin seçmə, saxlama, nəzarət, tənzimləmə kimi əsas funksiyaları fərqləndirilir. Bu funksiyaların tətbiqi sağlamlıq imkanları məhdud uşaqlarda çox zəif baş verir və ya baş vermir. Məsələn, sağlamlıq imkanları məhdud uşaqlar kateqoriyasına aid olan autizm spektrindən əziyyət çəkən uşaqlarda psixomotor inkişafın bütün sahələrində pozulma halı qeyd edilsə də, diqqətin pozulması özünü daha qabarıq şəkildə göstərir. Autizmlə uşaqlarda ünsiyyət zamanı diqqət onunla ünsiyyətə girmək istəyən şəxsə mərkəzləşə bilmir və reaksiya olmur. Həmçinin diqqət mövzusunda hiperaktivlik və diqqət defisitliyi sindromu müşahidə edilən uşaqları da xüsusi ilə qeyd etmək lazımdır. Bu sindromlu uşaqlar diqqətini toplamağı bacarmır və bu hal onlarda impulsiv davranışların yaranmasına səbəb olur.

Uşaqlarda psixomotor inkişafının əsasını təşkil edən psixi proseslərdən biri də qavrayışdır. Qavrayış cisimləri bütövlükdə, onun bütün əlamətləri ilə birlikdə əks etdirir. Bir psixi proses kimi qavrayışın özünəməxsus xüsusiyyətləri var. Bunlara qavrayışın əşyaviliyini, tamlığını, sabitliyini, mənalılığını, seçiciliyini aid etmək olar. Ancaq sağlamlıq imkanları məhdud uşaqlarda bu xüsusiyyətlərin inkişafında müəyyən pozulmalar müşahidə olunur. Məsələn, görmə qüsuru uşaqlarda qavrayış obrazları təhrif olur və reallığa uyğun gəlmir. Həm korların, həm də zəifgörənlərin dünya haqqında təsəvvürləri heç vaxt birmənalı olmur. Onların strukturunu mürəkkəb və müxtəlif analizatorlar vasitəsilə əldə edilən informasiyalar təşkil edir. Əqli geri qalmış uşaqlarda isə qavrayışın inaktivliyi müşahidə olunur. Onlar hər hansı bir obyektə və ya əşyaya baxarkən onun detallarını, əsas xüsusiyyətlərini qavramağa cəhd belə göstərmədən, əşyanı ümumi tanımaqla kifayətlənirlər.

Hafizə də eyni zamanda psixomotor inkişaf sahəsinə daxil olan idrak proseslərindən biri hesab olunur. Hafizəni informasiyanı təsbit edən anadangəlmə və həyatda qazanılan mexanizm kimi xarakterizə etmək olar. Hafizə keçmiş həyat təcrübəsini ümumiləşdirərək bilik və bacarıqların əldə

olunmasında mühüm rol oynayır. Lakin sağlamlıq imkanları məhdud uşaqlarda hafizənin inkişafı zamanı müəyyən çatışmazlıqlar ortaya çıxır. Psixo-fiziki çatışmazlıqları olan uşaqlarda yeni bilik və bacarığın əldə olunması çox ləng gedir. Məsələn, görmə qüsurlu uşaqlarda hafizənin həcmi daha böyük olur. Lakin o kifayət qədər sistemləşdirilməmiş olur. Görmə qüsurlu uşaqlar üçün əyani materialın kifayət qədər dərk edilməməsi xarakterikdir. Autizmlı uşaqlarda isə yaxşı mexaniki hafizənin olması qeyd olunur. Bu kateqoriyaya daxil olan uşaqlar yaxşı yadda saxlama qabiliyyətinə malik olurlar. Onlar müxtəlif hərəkətləri, səsləri nağılları birmənalı təkrar edə bilirlər.

Psixomotor sahəyə aid olan inkişaf proseslərindən biri də nitqdir. Nitq prosesi anadangəlmə qabiliyyət deyil, uşağın inkişafı ilə tədricən formalaşır. Uşağın nitqinin formalaşması prosesinə düzgün müdaxilə olunmaması əksər hallarda inkişaf geriliyinə gətirib çıxarır. Nitq artikulyasiya orqanlarının mürəkkəb hərəkət kompleksi nəticəsində yaranır. Nitqi düzgün formalaşan uşaq özünü ifadə etməyi bacarır və ünsiyyət prosesinə daxil ola bilir. Sağlamlıq imkanları məhdud uşaqlarda nitq sahəsində müəyyən inkişaf pozulmaları təzahür edir. Məsələn, görmə məhdudiyətli uşaqlarda nitqin sistemli inkişafdan qalması tipikdir. Buraya sözü mənə tərəfini anlamamaq, exolaliya, görmə təəssüratlarının kifayət etməməsi səbəbindən geniş mühakimələrin olmaması və s. daxildir. Autizmlı uşaqlar isə sözlərin mənasına əhəmiyyət vermədən onu təqlid edirlər. Onlar bəzən sözləri, bəzən də cümlələri olduğu kimi təkrarlayırlar. Əksər hallarda onların nitqi şəraitə uyğunlaşmamış və kiməsə ünvanlanmamış olur [3, s. 261].

Sağlamlıq imkanları məhdud uşaqların ünsiyyət prosesi psixomotor inkişafın əsasını təşkil edir. Ünsiyyət məlumat, fikir və emosiyaların mübadiləsi prosesində insanların qarşılıqlı əlaqəsidir. Ünsiyyət eyni zamanda şəxsiyyətin formalaşmasına da müəyyən tərzdə istiqamət verir. Demək olar ki, şəxsiyyətin təşəkkülü müəyyən mənada ünsiyyət prosesinin məhsuludur. Ünsiyyət olmadan sağlamlıq imkanları məhdud uşaqlarda hər hansı bir inkişaf xüsusiyyəti qeyd edilə bilməz. Sağlamlıq imkanları məhdud uşaqlar içərisində xüsusilə görmə və eşitmə məhdudiyətli uşaqların ünsiyyət prosesi psixomotor sahəyə təsir göstərir. Onların ünsiyyət prosesinə cəlb edilməsi xüsusi jest və mimikalar vasitəsi ilə müəyyənləşir. Ünsiyyət prosesi uşağın müxtəlif yaş dövrlərində aparıcı fəaliyyətinin formalaşması üçün də çox vacibdir. Məsələn, məktəbəqədər yaş dövrünün aparıcı fəaliyyəti olan rollu oyunlar birbaşa ünsiyyət ilə bağlıdır.

Ümumiyyətlə, insan həyatının bütün dövrlərində onun şəxsi inkişafı üçün psixomotor sahənin düzgün formalaşması vacibdir. Erkən yaş dövrlərində bu sahənin müxtəlif aspektlərinin düzgün quruluşu və inkişafı xüsusilə müəllimlər, valideynlər və psixoloqlar tərəfindən formalaşdırılır. Xüsusi qayğıya ehtiyacı olan sağlamlıq imkanları məhdud uşaqların motor inkişafı

prosesi onların cəmiyyətə inteqrasiyası və fərd kimi formalaşması üçün vacib amil olaraq qeyd edilir [4, s. 5].

Ədəbiyyat

1. N.T.Hüseynova, S.R.Aslanova "Xüsusi psixologiya", Dərslik, Bakı - 2018.
2. N.T.Hüseynova, L.H.Rüstənova "Xüsusi pedaqogika", Dərslik, Bakı - 2007.
3. В.И.Лубовского "Специальная психология", Учебное пособие, Москва - 2003.
4. Д.В.Григорьев, Е.Э.Червякова "Формирование психомоторных функций у детей с отклонениями в развитии", Научная статья, Москва - 2015.
5. Д.В.Петрович "Психомоторика детей с ограниченными возможностями здоровья", Учебное пособие, Москва - 2020.
6. Т.В.Кустова, Т.Е.Таранушенко, И.М.Демьянова "Оценка психомоторного развития ребенка раннего возраста", Научная статья, Москва - 2018.

F.M.Hacıyeva
Azərbaycan Dövlət Pedaqoji Universiteti
haciyevafirengiz498@gmail.com

ALİ MƏKTƏBLƏRDƏ SEMİNAR VƏ MÜHAZİRƏ MƏŞĞƏLƏLƏRİNƏ VERİLƏN TƏLƏBLƏR

Xülasə

Məqalədə ali məktəblərdə müəhazirə və seminar məşğələlərinin keçirilməsi, onların əsas funksiyaları, onlara qoyulan tələblər, müəllim və tələbələrin rolunun əhəmiyyəti göstərilir. Seminar məşğələlərinin vacibliyi, tələbələrin daha fəal iştirakı diqqətə çatdırılır. Eyni zamanda məqalədə tələbələrin idraki, məntiqi, yaradıcı təfəkkürünün inkişafı, onların dərslərdə tətbiq olunması kimi məsələlər öz əksini tapmışdır. Müəhazirə və seminar məşğələlərində müəllim və tələbələrin rolu qeyd olunmuşdur. Seminar məşğələlərinin müasir tələblər və standartlara uyğun, tələbələr üçün maraqlı təşkili məsələlərinə toxunulmuşdur.

ТРЕБОВАНИЯ К СЕМИНАРАМ И ЛЕКЦИЯМ В ВЫСШИХ УЧЕБНЫХ ЗАВЕДЕНИЯХ

Резюме

В статье показано значение проведения лекций и семинаров в вузах, их основные функции, требования, предъявляемые к ним, роль преподавателей и студентов. Обращается внимание на важность семинарских занятий и более активного участия студентов. В то же время в статье отражаются такие вопросы, как развитие познавательного, логического, творческого мышления учащихся, их применение на уроках. Роль учителей и учащихся на лекциях и семинарских занятиях отмечены актуальные для программы, затронуты интересные организационные вопросы для студентов.

REQUIREMENTS FOR SEMINARS AND LECTURES IN HIGHER SCHOOLS

Summary

The article shows the importance of holding lectures and seminars in higher schools, their main functions, the requirements imposed on them, and the role of teachers and students. The importance of seminar sessions and more active participation of students is brought to attention. At the same time, the article reflects issues such as the development of cognitive, logical, creative thinking of students, their application in lessons. The role of teachers and students in lectures and seminar sessions is noted, relevant to the program, interesting organization issues for students were touched upon.

Açar sözlər: ali məktəb, mühazirə, seminar, müəllim, tələbə

Ключевые слова: вуз, лекция, семинар, преподаватель, студент

Key words: university, lecture, seminar, teacher, student

Ali məktəblərdə mühazirə çox böyük rol oynayır. Mühazirə sözü latın sözüdür. Mənası oxumaq deməkdir. Mühazirə tələbələri hazır materiallarla işləməyə öyrədir. Bu da onların inkişafını ləngidir. Tələbələrin müstəqil şəkildə öyrənməsinin qarşısını alır. Mühazirələr quruluşuna görə müxtəlif cür olur. Bu da mühazirənin məzmunundan asılı olaraq dəyişir. Hazırda ali məktəblərdə ənənəvi mühazirələrdən geniş istifadə olunur. Bu mühazirələrin özlərinin də bir neçə növü vardır. Belə ki, universitetlərdə mühazirələr əsasən giriş mühazirəsi ilə başlayır. Yəni müəllim tələbələri əsas terminlərlə, anlayış və kateqoriyalarla tanış edir. Giriş mühazirəsinin əsas məqsədi tələbələri növbəti materialları öyrənməyə həvəsləndirmək, onlarda maraq yaratmaqdır. Mühazirənin digər bir növü məlumat mühazirəsidir. Məlumat mühazirəsinin məqsədi isə tələbələri proqrama uyğun məlumatlarla təmin etməkdən ibarətdir. Ümumi fənn mühazirəsi isə fənnlə bağlı bütöv məlumatları tələbələrə çatdırır. Mühazirə-inteqrasiya daha optimal hesab olunur. Çünki bu zaman öyrənilən biliklərin tələbələr arasında qarşılıqlı mübadiləsi, eyni zamanda digər mövzularla, fənnlərlə olan əlaqələrin yaradılması baş verir. Fənnin öyrənilməsinin sonunda isə yekun mühazirədən istifadə olunur. Yekun mühazirədə həmin fənnin keçirilməsi zamanı öyrənilən bilik sistemli və ardıcıl şəkildə toplanılır və təhlil olunur.

Mühazirə bir sıra funksiyaları yerinə yetirir. İlk öncə, mühazirə təhsilverici funksiya daşıyır. Bu onunla izah olunur ki, mühazirə tələbələri elmlərin əsasları ilə tanış edir. Tələbələr mühazirə zamanı fənnin əsas anlayışları ilə tanış olur, daha sonra həmin biliklərə müxtəlif aspektdən yanaşırlar. Mühazirənin inkişafetdirici xüsusiyyəti onunla bağlıdır ki, bilikləri öyrənən zaman tələbələr onları yadda saxlamağa deyil, yaradıcı yanaşmağa sövq edilirlər. Burada hazır bilikləri quru əzbərləmək deyil, onlara daha fərqli yanaşmaq, tələbələrə müasir səviyyədə düşünməyi öyrətmək lazımdır. Mühazirənin tərbiyəvi funksiyası daha çox tələbələrin idraki imkanları ilə deyil, onların hiss və iradəsilə bağlıdır. Burada da müəllim şəxsiyyəti, onun nüfuzu, tələbələrin münasibəti kimi məsələlər ön planda durur. Mühazirənin əsas funksiyalarından biri onun istiqamətləndirici funksiyasıdır. Bu funksiyanın mahiyyəti onunla bağlıdır ki, müəllim tələbələri müstəqil araşdırmaya sövq etməlidir. Onlara araşdırma aparan zaman əsas yolları göstərməlidir. Mühazirənin hazırlanması isə göründüyü kimi asan deyil. Əvvəlcə mövzu ilə bağlı bütün məlumatlar toplanılıb təhlil edilməlidir. Bəzən elə olur ki, mühazirə

mövzusu çox geniş, onunla bağlı ədəbiyyat isə az və yetərinə işlənilməmiş olur. Bəzən isə məlumat geniş olduğu üçün onu müəyyən qədər sistemləşdirib, əsas məlumatları seçmək lazım gəlir. Müəllim nə qədər yaradıcı olsa da mühazirənin hazırlanması zamanı müəyyən sənədlərə uyğun işləməlidir. Belə ki, əldə olunmuş materialın hansı hissəsinin mühazirə mətninə salınması və ardıcılıqla olması dəqiq müəyyən olunmalıdır. Təbii ki, mühazirə bunlarla bitmir. Mühazirə oxuyan müəllim təkcə müəyyən bilikləri tələbələrə çatdırmaqla kifayətlənməməlidir. Bunların fonunda o, tələbələri nəyəsə inandırmalıdır. Mühazirənin maraqlı olması üçün müxtəlif xatirələrdən, keçmiş sənədlərdən, məktublardan istifadə etmək olar. Mühazirənin keçirilməsi zamanı da müəyyən məsələlərə diqqət yetirmək lazımdır. Davamlı olaraq mühazirənin deyilməsi tələbələri yorur. Buna görə də müəyyən fasilə ilə davam etmək daha yaxşı olar. Mühazirənin keçirilməsinə müəllim mövzunun adını deməklə başlayır. Daha sonra mövzunun planı tələbələrin diqqətinə çatdırılır. Bundan sonra mövzu haqqında daha geniş məlumatlar toplamaq üçün tələbələrə müvafiq ədəbiyyat siyahısı təqdim olunur. Mühazirələrdə çoxlu sayda müxtəlif mənbələrdən götürülmüş məlumatlar öz əksini tapır. Mühazirələr tələbələrin elmi məlumatları öyrənməsinin əsas formasıdır. Buna görə də tələbələrin əsas qeydləri götürmələri daha məsləhətlidir. Mühazirədə olan vacib məqamlar dəqiqlik və dolğunluqla qeyd edilməlidir. Mümkün olduqda, mühazirənin mətni çap edilməlidir, lakin bəzi hallarda əlyazması nəzərdə tutulur [2, s.65]. Dərslinin olub-olmamasından asılı olmayaraq mühazirədə əsas hissələr qeyd olunmalıdır. Mühazirədə olan əsas məsələlərdən biri də məlumatlar arasında olan davamlılıqdır. Mühazirə materiallarının bir-birindən təcrid olunması fənnin bütöv şəkildə qavranılmasına mane olur. Daha sonra müəllim əvvəlki mövzunu tələbələrə xatırladır və yeni mövzunun əsas hissələrini tələbələrin diqqətinə çatdırır. Mühazirənin sonunda müəllim fikirlərini sistemləşdirir, suallara cavab verir. Seminar məşğələsi üçün öz tövsiyələrini verdikdən sonra müəllim gələcək dərslin adını da qeyd edir.

Mühazirələr ümumi bir problemin həll edilməsinə yönəldilir. Belə ki, hər bir əvvəlki sualın həlli gələcək sualın həlli üçün əsas olur. Ənənəvi mühazirələrdən fərqli olaraq problemlə mühazirələr bir və ya bir neçə problem üzrə irəli sürülür və tələbələrin müvafiq problem üzrə axtarışı təmin edilir. Bütün məsələlərin əsası ziddiyətlərdən ibarətdir. Ona görə də problem yaradılması və tələbələrin bu problemlərin həllinə cəlb edilməsi hadisələrin mahiyyətini daha yaxşı anlamağa səbəb olur. Buna görə də müəllim dərslər zamanı problemlə vəziyyət qoyur və tələbələri öz fikirlərini bildirməyə dəvət edir. Hər hansı bir mühazirənin mövzusu öyrənilərkən biliklərin möhkəmləndirilməsinə xüsusi yer verilir. Mühazirənin əhəmiyyəti həm də ona görədir ki, mühazirə hər bir fənnin əsas məzmununu əks etdirməklə yanaşı, onun nəzəri və praktiki istiqamətini müəyyən edir, tələbələr tərəfindən səmərəli

mənimsənilməsinə təmin edir. Mühazirə zamanı əsas məsələlərdən biri də onun keyfiyyətinin qiymətləndirilməsidir. Mühazirənin məzmunu elmi, ideyası isə günün tələblərinə uyğun olmalıdır. Mühazirə zamanı müəyyən problemləri qaldırmaq, onları həll etmək üçün tələbələrin təfəkkürünü aktivləşdirmək eyni zamanda keçmiş bilikləri müasir biliklərlə əlaqələndirmək lazımdır. Mühazirənin quruluşu aydın və məntiqli olmalıdır. Mühazirə zamanı vizual vasitələrdən istifadə etmək məqsədəuyğundur. Mühazirənin əsas hissəsini plan təşkil edir. Mühazirə zamanı müəllimin səsinin intonasiyası, diksiya, nitq mədəniyyəti, xarici görünüşü eyni zamanda auditoriya ilə əlaqə yaratmaq bacarığı diqqət mərkəzində saxlanılmalıdır. Müəllimlər çox vaxt əvvəlki bilikləri tam mənimsəmədən yeni materialın izahını verirlər. Biliklərin tam olaraq öyrənilməsi uzunmüddətli prosesdir. Ona görə də tələbələrin bilikləri mənimsəməsi mühazirədə deyil, seminar dərslərində də baş verir. Əgər mühazirənin məqsədi tələbələri müəyyən problem üzrə axtarışa cəlb etməkdirsə, seminarların məqsədi tələbələri bu problemlərin müzakirəsinə cəlb etməkdir. Hazırkı dövrdə seminarlar müxtəlif formalarda keçirilir. Bunlara debat, söhbət, müxtəlif rollu oyunlar və s. aiddir.

Seminar dərslərinin əsasını mühazirə materialının nəzəri hissəsinin müzakirəsi təşkil edir. Bununla da tələbələrin nəzəri bilikləri effektiv mənimsəməsi baş verir. Seminar dərslərinin kollektiv formada keçirilməsi müxtəlif fikirlərin, maraqların, təcrübələrin müzakirəsinə səbəb olur. Hər seminarla müəllimin çalışdığı öyrənilən məsələlərin müzakirəsidir. Seminarla daha çox tələbələr fəal olur, müəllim isə onlara rəhbərlik edir. Seminara hazırlaşmaq seminarın məqsəd və vəzifələrinin aydınlaşdırılmasından başlayır. Əvvəlcə müəllim seminar məşğələlərinin mövzularını, onların məqsəd və məzmununu, tələbələrin seminarlara hazırlaşmaq üçün görəcəkləri işləri müəyyən edir. Seminara hazırlığın əsasını onun düzgün planının müəyyənləşdirilməsi təşkil edir. Seminar zamanı tələbələrin öz fikirlərini sərbəst bildirməsi üçün rahat atmosfer yaradılmalıdır. Seminar zamanı müəllim problemin həlli üçün daha çox şagirdlərin fikirlərini dinləməli, sonda onları düzgün nəticəyə gətirmək üçün öz fikrini bildirməlidir. Seminarın uğurlu alınması tələbələrin fəallığından asılıdır. Buna görə də müəllim dərslər zamanı tələbələrin fəallığını təmin etməlidir. Çalışmaq lazımdır ki, tələbələr yoldaşlarının fikirlərinə diqqətli və tənqidi münasibət bildirsinslər. Seminarlarda aydın olmayan məsələlərlə bağlı tələbələrin şübhələri aradan qaldırılır. Müəllim seminarlarda tələbələrin dərslərə necə hazırlaşdığını və hansı ədəbiyyatlardan istifadə etdiyini müəyyənləşdirir. Seminar məşğələlərində tələbələri bir neçə kiçik qruplara bölmək olar. Belə ki, hər bir qrup bir problem üzərində işləməyə başlayır. Mühazirə ilə bağlı tələbənin fikrini dinlədikdən sonra digər tələbələr və müəllim tərəfindən suallar verilə bilər. Bu suallar müxtəlif xarakterli ola bilər. Müzakirə olunan problem və ya tələbənin fikrini

öyrənmək məqsədilə bu suallar verilir. Seminarın sual-cavab formasında keçməsi tələbələr tərəfindən maraqsız qarşılır və onlarda tənbellik yaradır. Seminar müəllimin növbəti dərsin adını qeyd etməsi və tələbələrə müxtəlif tapşırıqlar verməsi ilə başa çatır. Seminar zamanı tələbələrin zəif və güclü cəhətləri aşkara çıxarılır. Seminarların ən geniş yayılmış növü söhbətdir. Söhbətlərin geniş keçirilməsi sualların müzakirəsinə daha çox tələbələrin qoşulmasına səbəb olur.

Seminarların bir növü də seminar-kollokviumdur. Kollokvium tələbələrin biliklərini aydınlaşdırmaq və dərinləşdirmək üçün istifadə olunur. Bəzi hallarda seminar-kollokviumlar proqramdan kənar, tələbələr üçün maraqlı olan mövzular üzrə aparıla bilər. Həmçinin, bir neçə seminarda iştirak etməyən tələbələrin biliklərini müəyyən etmək üçün də keçirilə bilər. Növbəti seminar keçirilməzdən əvvəl müəllim iş planı tərtib etməlidir. Hər bir təcrübəli müəllim seminardan əvvəl tələbələrə məsləhət gördüyü ədəbiyyata özü də nəzər salmalıdır. Seminarın keçirilməsi zamanı ilk öncə onun planını hazırlamaq lazımdır. Bu seminarların uğurlu alınması üçün çox vacibdir. Bundan sonra müəllim dərse giriş verir. Bu dərsin əsas problemlərini və aktuallığını müəyyənləşdirmək üçün çox vacibdir. Müəllimin girişinin bir neçə xüsusiyyəti vardır. Belə ki, giriş əvvəlki mövzu ilə bağlı olmalı və yeni mövzunun müzakirəsi auditoriya üçün maraqlı olmalıdır. Bir çox müəllimlər tələbələrin müstəqil danışmasını tələb edirlər. Müzakirə nə qədər maraqlı olsa, tələbələri bir o qədər cəlb edir və onlarda müzakirədə iştirak etmək istəyi yaranır.

Seminarı hazırlayarkən əsas məsələ tələbələr üçün nəyin maraqlı olduğunu nəzərə almaqdır. Tələbələrə müzakirə zamanı digər yoldaşları ilə mütəmadi olaraq əlaqə saxlamağı, tənqidlərə, suallara cavab verməyi öyrətmək lazımdır. Sualları tələbəyə müəllim yox, digər tələbələr verir. Bu zaman verilən sualların əhəmiyyətli olmasına, müzakirə olunan mövzu ilə bağlı olmasına diqqət yetirmək lazımdır. Seminarlarda tələbələr proqramdan və dərslərdən əlavə araşdırmalar edir, yeni biliklər öyrənir. Bu da onların inkişafına müsbət təsir göstərir. Seminar dərsləri tələbələrin keyfiyyətli öyrənməsi üçün vacibdir. Bu məqsədə çatmaq üçün onlar yeni təlim texnologiyalarından istifadə etməlidirlər. Müəllimlər çox az hallarda köhnə metodlardan imtina edirlər. Əvvəllər tələbələr materialı mənimsəmək üçün sadəcə olaraq suallara cavab verir və tapşırıqlar hazırlayırdılar. İndi bu prinsiplər müasir standartlarla birləşdirilir. Yeni təhsil texnologiyaları oyun prinsipinə əsaslanır. Bilik əldə etməklə yanaşı, tələbələr şəxsiyyətlərarası qarşılıqlı əlaqəni öyrənsinlər. Seminarlarda tez-tez müxtəlif oyunlar oynanılır. Bunlara viktorina, iş oyunları, rol oyunları, modelləşdirmək, blits sorğusu, didaktik oyunlar və s. kimi oyunları misal göstərmək olar.

Müəllimin ən mühüm vəzifəsi dərstdən sonra şagirdləri obyektiv qiymətləndirməkdir. Qiymətləndirmə meyarları planda göstərməlidir. Qiymət

vermək üçün müəllim hər bir şagirdi dinləməli, tapşırıqların hazırlığını yoxlamalı və mövzu ilə bağlı suallar verməlidir. Seminarların keçirilməsi üçün metodiki tövsiyələr planların hazırlanması üçün əsasdır. Müəllim tələbləri və tövsiyələri öyrənməlidir ki, dərslər kurikulumuna uyğun olsun. Təhsil sistemində seminarların əhəmiyyətini qiymətləndirmək olmaz. Onların əsas vəzifəsi şagirdə mövzunu dərinlən öyrənməyi öyrətməkdir. Bu təlim formasından sonra tələbələr bir çox bacarıqlara yiyələnir. Bunlara daxildir: auditoriya qarşısında danışmaq, öz fikrini əsaslandırmaq, lazımi məlumatların tapılaraq vacib və əhəmiyyətsiz hissələrin müəyyən olunması, məlumatları tənqidi qiymətləndirmək, təhlil və sintez etmək, komanda kimi çalışmaq.

Göründüyü kimi, ali məktəblərdə mühazirə və seminar məşğələlərinin keçirilməsi çox vacibdir. Mühazirə zamanı öyrənilən biliklər seminarda möhkəmləndirilir və tələbə yeni bilikləri daha məhsuldar şəkildə qavrayır.

Ədəbiyyat

1. <https://blog.fenix.help/lajfxaki-dlya-zhizni-i-ucheby/ponyatiye-seminara-v-vuze-osobennosti-dlya-institutov-universitetov>
2. T.Xəlilov, N.Məlikov - *Ali məktəblərdə mühazirə və seminar məşğələlərinin təşkili və keçirilməsi yolları.*
3. Ф.В.Шарипов - *Педагогика и психология высшей школы. Учебное пособие.*
4. В.Н.Бибило - *Организация обучения студентов в юридических высших учебных заведениях.*
5. *Лекция 5. - Формы организации учебного процесса в высшей школе.*

F.C.Yusubzadə
Azərbaycan Dövlət Pedaqoji Universiteti
fatimayusubzada@gmail.com

İNKLÜZİV TƏHSİL ŞƏRAİTİNDƏ MÜXTƏLİF MÜTƏXƏSSİSLƏRİN BİRGƏ FƏALİYYƏTİ

Xülasə

Məqalədə müəllimlərin digər mütəxəssislərlə əməkdaşlığının düzgün təşkili məsələləri araşdırılır, eyni zamanda əməkdaşlıq edən tərəflərin iş fəaliyyətinin öyrənilməsi məsələləri təhlil edilir. Qeyd etmək lazımdır ki, inklüziv təhsilin real mövcudluğu üçün əməkdaşlıq olduqca əhəmiyyətlidir. Müəllimlərin inklüziv sərəştəliliyinin formalaşdırılması məhz həqiqi əməkdaşlıq prinsipinə əsaslanır. Həmkarlarla əməkdaşlıq edərək təhsili daha çox inklüziv etmək yollarını öyrənmək mümkündür. Burada istifadə olunan «həmkarlar» ifadəsi mümkün ola biləcək ən geniş formada işlənmiş, təkcə tərəfdaş müəllimləri, mütəxəssisləri, sağlamlıq işçilərini deyil, valideynləri də nəzərdə tutmuşdur. Birgə fəaliyyət göstərən bu insanların hər biri uşağın həyatında fərqli rol oynayaraq onun hərtərəfli inkişafına zəmin yaradırlar.

СОВМЕСТНАЯ ДЕЯТЕЛЬНОСТЬ РАЗЛИЧНЫХ СПЕЦИАЛИСТОВ В УСЛОВИЯХ ИНКЛЮЗИВНОГО ОБРАЗОВАНИЯ

Резюме

В статье рассмотрены вопросы правильной организации сотрудничества преподавателей с другими экспертами, а также рассмотрена трудовая деятельность участников сотрудничества. Следует отметить, что сотрудничество очень важно для реального существования инклюзивного образования. Формирование инклюзивных компетенций преподавателей основано на принципе реального сотрудничества. Можно научиться делать образование более инклюзивным, сотрудничая с коллегами. Только обычные учителя, эксперты, используя фразу "коллеги", употребляемую здесь максимально широко, не только работники здравоохранения, но и их родители играют другую роль. Его жизнь является основой его обширного развития.

JOINT ACTIVITY OF VARIOUS SPECIALISTS IN THE CONDITIONS OF INCLUSIVE EDUCATION

Summary

The article examines the issues of properly organizing teachers' cooperation with other experts, and also examines the work activities of the collaborating parties. It should be noted that cooperation is very important for the real existence of inclusive education. The formation of inclusive competencies of teachers is based on the

principle of real cooperation. It is possible to learn ways to make education more inclusive by collaborating with colleagues. Only common teachers, experts, using the phrase "colleagues" used here as widely as possible, not only healthcare workers but also their parents play a different role.

Açar sözlər: inklüziv sinif, müəllim, əməkdaşlıq, ünsiyyət, birgə çalışma

Ключевые слова: инклюзивный класс, модели сотрудничества, общение с коллегами, совместная работа

Key words: inclusive class, cooperation models, communication with colleagues, joint work

Inklüziv təhsil şəraitində birgə fəaliyyət dedikdə müxtəlif mütəxəssislərin əməkdaşlığı nəzərdə tutulur. Müxtəlif əqli və fiziki imkanlı uşaqlarla birgə çalışan müəllimin konkret sahələrdə xüsusi bilik və hazırlıqları olan mütəxəssislərlə əməkdaşlıq etməsi qaçılmazdır [4, s.28]. Bu mütəxəssislərə xüsusi müəllimlər, həkimlər, psixoloqlar, defektoloqlar, fizioterapevtlər aid edilir. Əməkdaşlıq iştirakçıların ortaq dəyərləri və planları paylaşdığı, daha sonra birgə şəkildə onları həyata keçirməyə çalışdığı prosesdir. Bu cür münasibət ünsiyyət və qarşılıqlı təsirə əsaslanır. Buna görə də, əməkdaşlığın ünsiyyət ilə şərtləndiyini və birgə fəaliyyətin uğuru ilə əlaqəli olduğunu qeyd edə bilərik. Frennd və Kuk əməkdaşlığın mövcudluğu üçün bir sıra lazımı şərtləri qeyd edirlər: [3, s.98]

▪ **Əməkdaşlıq könüllülük prinsipinə əsaslanmalıdır.** Birgə fəaliyyət üçün könüllü olan tərəflər bir araya gəlib ortaq hədəfə çatmaq istəməlidirlər.

▪ **Əməkdaşlıq tərəflər arasında bərabərliyə əsasən qurulmalıdır.** Birgə çalışan qrupun bütün üzvləri bərabərhüquqlu olaraq qəbul edilməlidir. Bərabərhüquqlu olmaq müəyyən sahələrdə rəhbərlik etmək istəyən üzvlərin qarşısının alınması deyil, kim tərəfindən səsləndirilməsindən asılı olmayaraq hər bir fəallığın eyni dərəcədə dəyərləndirilməsi deməkdir.

▪ **Əməkdaşlıq edən tərəflərin məqsədlər barədə qarşılıqlı razılaşdığı hesab edilir.** Qrupun üzvləri dəqiq ifadə edilmiş ümumi məqsəd və ya məqsədlər uğrunda çalışmalıdır.

▪ **Qrup üzvlərinin qəbul etdiyi qərarların nəticələrinə görə kollektiv məsuliyyət daşıyır.** Bütün iştirakçılar kollektiv olaraq atılmış addımların uğurunda və ya tənəzzülündə paya malikdir. Heç bir üzv təkbaşına hansısa uğur və ya uğursuzluğa görə mükafatlandırılı və ya cəzalandırılı bilməz.

▪ **Əməkdaşlıq ortaq məsuliyyət və ortaq maraqlar tələb edir.** Qrupun bütün üzvləri qərarın qəbulu və razılaşdırılması prosesinin fəal iştirakçısı olmalıdır. Ümumi məqsədlərə çatmaq üçün bütün qrup üzvləri məsuliyyətlərinin fərqlində olmalıdır.

Həmkarlarla əməkdaşlıq müəllimlərdən səy göstərmələrini tələb etsə də, nəticədə inklüziv mühit daxilində uşaqların fərdi ehtiyaclarının daha

mütəşəkkil ödəndiyi bir proqramın əldə olunmasında faydalıdır. Digər müəllimlərlə əməkdaşlıq etmək üçün bir çox metodlar mövcuddur. Digər müəllimlərlə əməkdaşlıq demək olar ki, bütün tədris sahələrində mümkündür. Məsələn, qiymətləndirmə, planlaşdırma, emosional dəstək buraya aid edilə bilər. Bütün bunların tətbiqi yalnız məktəbin xüsusi təhsil və ya inklüziv müəllimləri ilə deyil, digər adi sinif müəllimləri ilə də həyata keçirilə bilər. Müəllim həmkarlar tədris zamanı uşaqların fərdi qiymətləndirilməsində kömək ola bilər. Bəzi hallarda müəllimin uşaq ilə olan münasibəti və ya uşaq haqqında bildikləri obyektiv yanaşmaya maneə ola biləcəyindən qiymətləndirmələrin həmkar müəllimin aparması daha məqsədəuyğun hesab edilir. Planlaşdırma həmkar müəllimlərlə aparılan birgə fəaliyyətin digər sahəsini təşkil edir. Müəllimlər birgə plan quracağı həmkar müəllimi seçən zaman ortaq tərəflərinin çox olduğu müəllimlərə üstünlük verməlidirlər. Bir çox hallarda seçilən həmkar müəllimin əsas müəllimin dərslərini siniflə eyni yaş qrupuna aid olması xüsusi əhəmiyyət kəsb edir. Digər müəllimlərlə əməkdaşlıq sadəcə qiymətləndirmə, planlaşdırma prosesləri ilə məhdudlaşmır. İki fərqli müəllimin peşə bacarıqlarını bir araya gətirdiyi əməkdaşlıq daha faydalı hesab olunur [2, s.39]. Təlim əməkdaşlığı etmək üçün birgə çalışan müəllimlər ünsiyyət dairələrini genişləndirməlidirlər. Təlim üzərində birgə fəaliyyət qeyri-ənənəvi yanaşma olsa da, müasir dövrdə bəzi azsaylı məktəb rəhbərliyi tərəfindən faydalılığına şübhə ilə yanaşılır. Müəyyən edilmiş təlim əməkdaşlığı modellərinə aşağıdakılar aid edilə bilər:

- Bir nəfər təlim verir, digəri yardım edir. Bu modeldə müəllimlərdən biri öyrədici funksiya daşıyır, digəri isə fərdi yardımı təmin edir. Bu cür dərslər aparılması bir sinfin uşaqlarına iki müəllimin dərslərini deməyi üçün uyğun şərait olduqda, məqsədəuyğundur. Ancaq iki fərqli sinfin olduğu halda bu üsulun təlimə effektiv yanaşma olmasına dair nümunələr olduqca nadirdir.

- Stasionar təlim. Uşaqlar sinif otağında müxtəlif “dayanacaqlarda” olmaqla təlim aparmaq üçün iki və daha artıq qruplara ayrılır. Hər iki müəllim bir qrupdan digərinə hərəkət edərək (və ya qruplar müəllimlərə uyğun hərəkət edir) öz peşə bacarığına uyğun olaraq fərqli məzmunları və ya eyni məzmunun fərqli hissələrini öyrədir. Bu model böyük sinif otağında birləşdirilmiş iki sinfin olduğu və ya bir sinifdə iki müəllimin olduğu vəziyyətlərdə effektiv ola bilər.

- Paralel təlim. Bu model yalnız iki müəllimin mövcud olduğu tək sinif üçün uyğundur. Paralel təlim zamanı müəllimlər sinfi iki eynicinsli hissəyə ayırır və eyni dərsləri öz qrupuna izah etməyə çalışır. Burada əsas üstün cəhətlərə qrupların daha kiçik olması, daha çox uşağın iştirakına nail olunması və bəzi uşaqların hansısa müəllimin təlim metoduna üstünlük verdiyi şəraitdə seçim şansının mövcudluğu aid edilə bilər. Müəllimlər də bu zaman müəyyən uşaq

qrupuna daha çox uyğun gələn təlim metodundan (məsələn, daha çox vizual və ya mətn əsaslı) istifadəyə üstünlük verə bilər.

- **Alternativ təlim.** Sınıf daha böyük və kiçik olmaq üzrə iki qrupa bölünür. Müəllimlərdən biri böyük qrupa, digəri isə kiçik qrupa dərs deyir. Daha kiçik qrup müxtəlif məqsədlər üçün istifadə oluna bilər. Biliyin yenidən bərpası bu məqsədlərdən ən birincisi olsa da, daha yüksək nailiyyətləri olan və ya kurikulumun müəyyən bir hissəsinə xüsusi maraq göstərən uşaqların tədrisini zənginləşdirmək də buraya aid edilə bilər. Əsas diqqət edilməli olan məqam həmin kiçik qrupun işləməkdə çətinliyi olan xüsusi uşaqların bir araya gətirildiyi qrup olaraq görülməsinə əngəl olmaqdır. Bu model ən uyğun şəkildə iki müəllimin olduğu tək sinifə tətbiq edilsə də, bəzi hallarda birləşmiş siniflər üçün də məqsədəuyğun ola bilər.

Birbaşa adı çəkilməyən təlim əməkdaşlıq metodlarından biri də fərdi konsultasiya hesab oluna bilər. Fərdi konsultasiyalar uşaqların fərdi tapşırıqlar üzərində işlədiyini hallarda baş verə bilər. Sınıf təlimlərinin seanslarla birləşdirilməsi şagirdin spesifik tapşırıq üzərində digər müəllimlərin fikirlərini öyrənmə bilməsi baxımından faydalı ola bilər. Digər müəllimlərlə tərəfdaşlıq yalnız yuxarıda sadalanan hallarla məhdudlaşmır. Burada əsas məqam məktəbin kontekstinə hansı strategiyanın uyğun gəldiyini seçmək və onu tətbiq etməkdən ibarətdir.

Hər bir peşənin bəzi hallarda məktəb və ya inklüziv siniflərin fəaliyyətinə uyğunlaşmayan iş prinsipləri mövcud ola bilər. Sınıf müəlliminin əsas fəaliyyəti həm inklüziv mühiti qoruyub, həm də bu mütəxəssislərin fəaliyyətindən maksimum fayda əldə edə bilmək üçün vasitəçi kimi çıxış etməkdir. Bəzi peşələr müxtəlif əqli və fiziki imkanlı uşaqlara tibbi zəmində “müalicə məqsədilə” yanaşmağa üstünlük verir. Bu yanaşmada öncə tibbi diaqnoz qoyulur, daha sonra isə müalicə kursu üçün dərman yazılır. Bu cür müalicə bir çox hallarda məqsədəuyğundur. Sağlamlıq işçiləri ilə birgə çalışan müəllimlərin əsas məqsədi dərman müalicəsinin ən inklüziv variantda həyata keçirilməsini təmin etməkdən ibarətdir.

Tərkibində inklüzivlik elementlərinin eyni zamanda həm ehtiva olunub, həm olunmaması kimi terapiya sahələrindən biri də fizioterapiyadır. Fizioterapevtlər tərəfindən bir çox analizlər ayrıca mühitdə, təkbətək görüş ilə əldə edilir. Təkbətək mühitdə həyata keçirilməli olan müalicə proseduru bəzi hallarda sinif proqramına uyğunlaşdırılaraq tərtib edilə bilər. Məsələn, idman dərslərində məşqlərdən öncə isinmə və dartınma hərəkətləri etmək fizioterapik müalicə elementlərini inklüziv siniflərə uyğunlaşdırmaq imkanı kimi dəyərləndirilə bilər. Həmçinin, uşaqlar günün müxtəlif zamanlarında sinifdə gördükləri qalan fəaliyyətə uyğun olaraq başqa növ müalicəvi hərəkətlərə cəlb oluna bilər. Təəssüf ki, məktəbdə gün ərzində terapevtlərlə təkbətək görüşlərin keçirilməsi qaçılmazdır. Müxtəlif əqli və fiziki məhdudiyətli uşaqların

istirahət və nahar vaxtından imtina edərək onlarla görüşməyə can atan peşəkarlarla öz nahar və istirahət vaxtından keçərək görüşməkdən narahat olması hallarına az da olsa, rast gəlmək mümkündür. Lakin, bu cür hallardan yayınmaq məsləhət görülür, çünki uşaqlardan öz həmyaşıdları ilə sosial münasibətlər qura biləcəyi fasilə müddətlərindən məhrum qalmasını gözləmək ədalətsizlikdir. Hər zaman mümkün olmasa da, bacardıqca əməkdaşlıq elementinə yaxın olmağa çalışmaq olduqca əhəmiyyətlidir.

Sağlamlıq imkanları məhdud uşaqların tədris fəaliyyəti üçün ev və məktəb arasında əməkdaşlığın faydalı olmağına dair sübutlar artmaqdadır. Bu uşaqların adı məktəblərdə uğur qazanması üçün ailə ilə birgə fəaliyyətin əhəmiyyəti geniş şəkildə qəbul olunur. Valideynlər məktəbi uşaq haqqında öncədən bilmədikləri geniş məlumatlarla təmin edə bilər. Uşağın ehtiyacları və bacarıqları haqqında valideynlərin dərin biliyi məktəbə və müəllimlərə uşaq üçün uyğun öyrənmə mühitinin və tədris üsullarının müəyyən edilməsində kömək olur. Məktəb heyəti bu bilikdən tədris etdikləri uşaqların ehtiyaclarına və maraqlarına daha uyğun gələn proqramların yaradılması üçün istifadə edə bilər. Valideyn iştirakı və əməkdaşlığı uğurlu məktəb planlaşdırması üçün əvəzəlməz hesab olunur. Məktəbdə tətbiq olunan öyrənmə məqsədlərinin evdə uşağın özünü daha rahat hesab etdiyi bir mühitdə davam etdirilməsinin xüsusi əhəmiyyəti var. Bu hallarda həm məktəb, həm də sinifdə öyrənilmiş bacarıqların ümumiləşdirilməsi imkanları daha çoxdur. Buna baxmayaraq valideynlərin bir mənbə kimi dəyəri məktəblər və təhsil peşəkarları tərəfindən azaldılır. Məktəblə valideyn münasibətləri səmərəli münasibətlərdən tutmuş, açıq düşmənçilik və davakar həddinə qədər geniş spektrini əhatə edir. Məktəblər uşaqların təhsil həyatına daxil olmaq istəyən valideynləri müdaxiləçi və həddən artıq təzyiq göstərən insanlar kimi qəbul edə bilər. Digər tərəfdən valideynlər uşaqlarının təhsil həyatı üçün nəyin yaxşı olduğunu bilən mütəxəssislər tərəfindən məktəbin işlərində iştirakdan istəməyərək uzaqlaşdırıla bilərlər. Əməkdaşlığa valideynlərin daha çox cəlb edilməsi yanlış anlaşılımların qarşısını alır və uşaqlar da daxil olmaqla, hər kəsi əhatə edən daha harmonik təcrübənin ortaya qoyulmasına zəmin yaradır.

Ədəbiyyat

1. *“Azərbaycan Respublikasında sağlamlıq imkanları məhdud şəxslər üçün inkluziv təhsilin inkişafı üzrə Dövlət Proqramı” // Bakı – 2017.*
2. *Hüseynova N.T. Inkluziv təhsil. Dərs vəsaiti // Bakı – 2014.*
3. *Inkluziv təhsil: sinifdə müxtəlifliyin dəstəklənməsi üçün təcrübə təlimatları (T.Loreman., Z.Deppeler., D.Harvey).*
4. *Ünal R., Aladağ S. Kapsayıcı təhsil uygulamaları bağlamında sorunlar ve önerilerin incelenmesi // Journal of Individual Differences in Education, 2020, 2(1),23-42.*

S.A.Pəniyeva
Azərbaycan Dövlət Pedaqoji Universiteti
veliyevasvinc1502@gmail.com

BIOLOGİYANIN TƏDRİSİNDƏ DİFFERENSİAL YANAŞMANIN ELMİ-PSIXOLOJİ ƏSASLARI

Xülasə

Məqalədə biologiya dərslərində bütün şagirdlərin ehtiyaclarını qarşılamaq üçün – şagirdlərin nə öyrəndiyinə (məzmun), informasiyanı necə mənimsədiklərinə (informasiyanın emalı), bilik və bacarıqlarını necə nümayiş etdirmələrinə (nəticə) və tədrisin harada və kiminlə baş tutmasına (təlim mühiti) dəyişiklik etməklə hazırlanmış öyrətmə metodu differensiasiya haqqında məlumat verilmişdir. Differensial təlim hər bir şagirdin fərdi xüsusiyyətlərini təlimdə və qiymətləndirmədə nəzərə alaraq öyrənmə prosesini artırır. Differensial təlim bütün uşaqlara eyni təlim materialını fərdi bacarıqlar əsasında biçilmiş metodla qavramasına imkan verir.

НАУЧНО-ПСИХОЛОГИЧЕСКИЕ ОСНОВЫ ДИФФЕРЕНЦИРОВАННОГО ПОДХОДА В ОБУЧЕНИИ БИОЛОГИИ

Резюме

В статье дифференциация - это метод обучения, призванный удовлетворить потребности всех учащихся на уроках биологии - путем изменения того, что изучают учащиеся (содержание), того, как они усваивают информацию (обработка информации), того, как они демонстрируют знания и умения (результат), и где и с кем происходит обучение (среда обучения). Дифференцированное обучение увеличивает процесс обучения за счет учета индивидуальных особенностей каждого учащегося при преподавании и оценивании. Дифференцированное обучение позволяет всем детям усваивать один и тот же учебный материал методом, адаптированным к их индивидуальным способностям.

SCIENTIFIC-PSYCHOLOGICAL BASIS OF DIFFERENTIAL APPROACH IN BIOLOGY TEACHING

Summary

In the article, differentiation is a teaching method designed to meet the needs of all students in biology classes - by changing what students learn (content), how they absorb information (information processing), how they demonstrate knowledge and skills (outcome), and where and with whom teaching takes place (learning environment), was informed about. Differentiated learning increases the learning process by taking into account the individual characteristics of each student in

teaching and assessment. Differentiated learning allows all children to grasp the same learning material in a method tailored to their individual abilities.

Açar sözlər: *differensial, təlim, yanaşma, keyfiyyət, məzmun, proses, məhsul, öyrənmə mühiti*

Ключевые слова: *дифференциал, обучение, подход, качество, содержание, процесс, продукт, среда обучения.*

Key words: *differential, training, approach, quality, content, process, product, learning environment*

Sınıfdə olan eyni yaşlı uşaqların ümumi cəhətləri ilə bərabər, onların hər birinin özünəməxsus xüsusiyyətləri də vardır: birinin görmə hafizəsi qüvvətlidir, biri sürətlə fikirləşir, o biri nisbətən zəif fikirləşir, biri təlimin çətinliklərindən qorxur, o biri isə çətinliklərə can atır, biri diqqətini nisbətən uzun müddət bir işin üzərində saxlaya bilər, o biri isə bunu bacarmır və s. Şagirdlərdə təsadüf edilən belə fərdi fərqlər bir tərəfdən onların sinir sistemi və temperament xüsusiyyətləri ilə, digər tərəfdən təlim-tərbiyə ilə, yaşadıkları mikromühitlə əlaqədardır. Diferensial təlim, adətən, eyni məkanda müxtəlif öyrənmə xüsusiyyətlərinə və tələblərinə görə fərqlənən qrupların (heterogen sinif) olduğu mühitdə tətbiq edilir.

Aydındır ki, şəxsiyyət həmişə dəyişir, inkişaf edir, onda başqalarında mövcud olmayan yeni-yeni keyfiyyətlər əmələ gəlir. Təlimin səmərəli təşkili üçün şagirdlərin qeyd etdiyimiz xüsusiyyətlərini bilmək, bu xüsusiyyətlərin mənbəyindən baş çıxarmaq, onların əmələgəlmə səbəblərini öyrənmək tələb olunur. Diferensial təlim vasitəsilə şagirdlərin təlim fəaliyyətindəki çatıxmazlıqlar aradan qaldırılır, onlarda yeni-yeni keyfiyyətlər yaratmaq olur ki, bu keyfiyyətlər hər bir şagirdin sonrakı təlim fəaliyyətində həlledici rol oynayır.

Görkəmli rus pedaqoqu K.D.Uşinski göstərirdi ki, bilavasitə təlim-tərbiyə işi ilə məşğul olan müəllim uşağı, onun inkişaf xüsusiyyətlərini, keçirdiyi həyat şəraitini yaxşı öyrənməlidir. “Əgər pedaqogika insanı hər cəhətdən tərbiyə etmək istəyirsə, o, əvvəlcə insanı hər cəhətdən də öyrənməlidir” müddəası K.D.Uşinskinin yaradıcılığında başlıca yerlərdən birini tutur.

Ən yaradıcı və müasir metodlardan istifadə dərsin maraqlı keçəcəyinə zəmanət deyil. Təcrübəli pedaqoqlar dərsi elə təşkil edirlər ki, dərş şagirdlər üçün şəxsi məna kəsb etsin və hər bir şagird özünü təlim fəaliyyətinin bərabərhüquqlu iştirakçısı kimi hiss edə bilsin. Diferensial təlim vasitəsilə müəllimin uşaqlara şəxsiyyət kimi yanaşmasında bir sıra üsullar təsvir edilir:

- Bir şagirdin müvəffəqiyyətini göylərə qaldırmaq, digərinin uğursuzluğunu kiçiltmək kimi qaydalardan uzaqlaşmaq arzu ediləndir;

- Uşaqları bir-birinə qarşı qoymaqdan çəkinmək təlimin müvəffəqiyyət əldə etməsinin xeyrinə olardı;

- Sınıfdə kimsəyə “ağır sözlər” demək, auditoriya qarşısında onu təhqir etmək ənənəvi təhsildə olduğu kimi lazımı tərbiyəvi təsir göstərmir, münasibətlərə soyuqluq gətirir;

- “Zəif” şagirdlərin kiçik müvəffəqiyyətlərini qiymətləndirmək, ancaq onu gözləməmək kimi bir mövqeyin nümayişinə imkan vermək;

- Göstərmək lazımdır ki, sınıfdəki münasibətləri yalnız intellektuallıq deyil, qabiliyyətlik, insanın başqalarına etdiyi xeyirxahlıq, səmimi münasibətlər müəyyən edir. Təlimə qabillik-intellekt insan şəxsiyyətinin mühüm keyfiyyətlərindən, spesifik cəhətlərindən biridir, hamısı deyil - bunu bütün sinfin dərk etməsinə şərait yaratmaq;

- Tez-tez özünəqapalı, “qeyri-maraqlı” uşaqlarla söhbət aparılırsa, digər uşaqlar müəllimin onlarla ünsiyyət qurmayan uşaqla maraqla söhbət apardığını görürlərsə, onlarda da həmin şagirdə qarşı müəyyən maraq yaranacaqdır. Bu isə həmin uşağın “şəxsiyyətlərarası münasibətlərə daxil” olunmasına şərait yaradacaqdır;

- Uşaqlarda qorxu və cəzalanma şəraiti yaradan vəziyyətlərdən uzaqlaşmaq tələb olunur;

- Şagirdlərin hər hansı məsələnin həllində səhv etmək hüququnu qəbul etmək və “fikri fəaliyyətdə” cəzasızlıq mühiti yaratmaq;

- Şagirdin təsəvvürlərinə, dünyagörüşünə, inkişaf səviyyəsinə və s. görə ona fərdi yanaşmaq, onun fərdi psixoloji xüsusiyyətlərini nəzərə almaq.

Differensiallaşma şagirdlərin əvvəlki bilik və bacarıqlarının qiymətləndirilməsindən və fərdi təlim məqsədlərinin müəyyən edilməsindən başlayır. Differensial təlim şagirdləri materialı öz maraqlarına və unikal öyrənmə üslublarına uyğun şəkildə öyrənməyə həvəsləndirir.

Sınıfdə differensial təlimi reallaşdırmaq üçün müxtəlif yanaşmalar mövcuddur. İstənilən halda diferensiallaşma zamanı şagirdlərin aşağıda göstərilən xüsusiyyətləri nəzərə alınır:

1. Şagirdlərin marağı – şagirdləri maraqlandıran sahə və mövzuların müəyyənləşdirilməsi;

2. Hazırlıq səviyyəsi – şagirdlər nə öyrənilər və nə öyrənməlidirlər;

3. Öyrənmə tərzləri – şagirdlərin məzmunu hansı yolla daha yaxşı öyrənməsi.

Biologiya müəllimləri şagird hazırlığına, marağına və ya öyrənmə tərzlərinə əsasən ən azı dörd təlim komponentini fərqləndirə bilər:

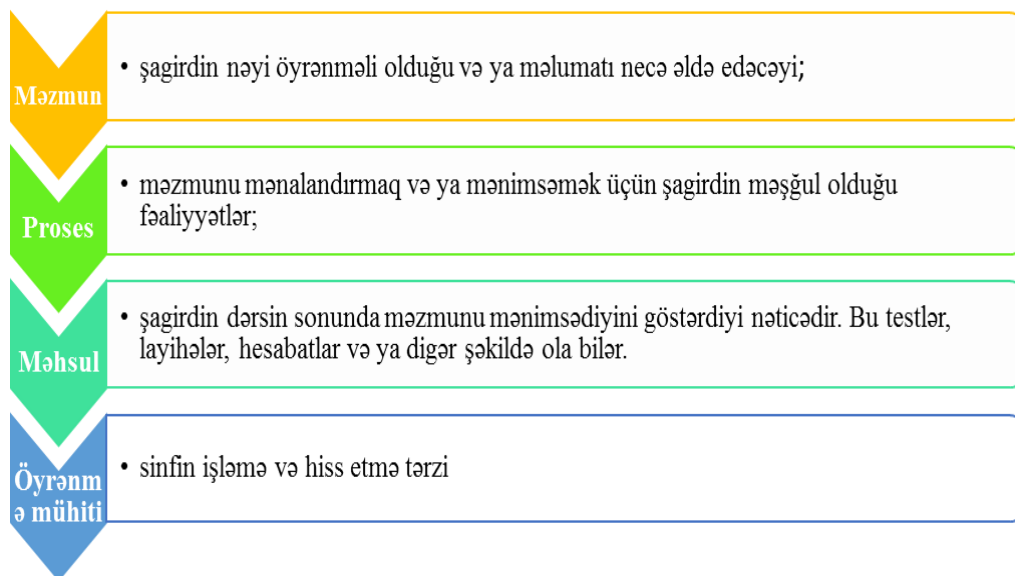

Məzmun – biologiya dərsi zamanı tədris olunan məzmun məzmun standartlarının tələblərinə uyğun olmalıdır. Lakin tədris zamanı sinifdə olan şagirdlərin bəziləri məzmunu tamamilə anlamaya bilər, bəziləri qismən mənimsəmiş ola bilər və bəziləri isə daha yaxşı qavraya bilərlər. Bunun üçün nə etməliyik? Şagirdlər üçün tapşırıq hazırlayarkən diqqət yetirmək lazımdır ki, bu tapşırıqlar Blum taksonomiyasının mərhələsinə (xatırlamaq, anlamaq, tətbiq etmək, təhlil etmək, dəyərləndirmək, yaratmaq) uyğun olsun. Sinifdə öyrənmə çətinlikləri olan şagirdlər xatırlamaq və anlamaq mərhələsinə uyğun tapşırıqları, müəyyən qədər anlayışa sahib şagirdlər üçün tətbiq və təhlil etmək mərhələsinə uyğun məzmunu əhatə edən tapşırıq, yüksək təfəkkür səviyyəsinə malik şagirdlər üçün isə dəyərləndirmək və yaratmaq mərhələsinə uyğun sual və tapşırıqlar vermək məqsədəuyğundur.

Proses – hər bir şagirdin özünəməxsus öyrənmə tərzı vardır və uğurlu differensial təlim özündə məzmunun müxtəlif yollarla çatdırmağı ehtiva edir: vizual, eşidərək öyrənmə, kinestetik və oxuyub-yazaraq öyrənmə. Diferensial təlimə görə bütün şagirdlər eyni dərəcədə müəllimin köməyinə ehtiyac duymur. Bəzi şagirdlər fərdi, bəziləri cütlərlə, bəziləri də qrupla işləməyi seçə bilərlər. Bəzi şagirdlər müəllim ilə fərdi şəkildə inkişaf elədiyi halda, bəziləri məzmunu qarşılıqlı əlaqə ilə daha effektiv mənimsəyirlər.

Məhsul - şagirdlər üçün tapşırıqların hazırlanması, şagirdlərə öz öyrənmə tərzlərinə uyğun məhsul hazırlamağa, nəticə hasil etməyə imkan yaratmaq lazımdır.

Öyrənmə mühiti - optimal öyrənmə üçün həm fiziki, həm də psixoloji elementlərin olması şərtidir. Fiziki amil sinifdə quruluşun və maddi texniki təminatın olmasını nəzərdə tutur. Psixoloji baxımdan isə müəllimlər təhlükəsiz

və dəstəkləyici öyrənmə mühitini formalaşdıran sinif idarəetmə üsullarından istifadə etməlidirlər.

Aşağıdakı cədvəl differensiallaşmanın komponentlərinin strategiyalarını anlamağa daha da yaxşı kömək edəcək:

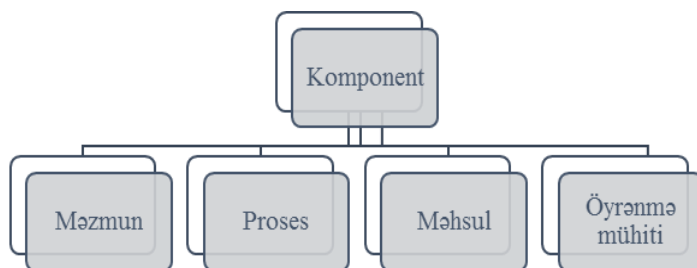

Cədvəl 1. Biologiyanın tədrisində ənənəvi və differensial yanaşmalarda differensiallaşma komponentlərinin nümunələri.

Məzmun.

Ənənəvi yanaşma: Müəllim Biologiya dərində bütün şagirdlərə eyni bir əlavə məlumatı oxumağı tapşırıb, onun ətrafında müzakirələr aparmağı planlaşdırır.

Diferensial yanaşma: Müəllim şagirdlərin marağını və qavrama səviyyəsini nəzərə alaraq eyni mövzuya aid olan bir neçə əlavə məlumat müəyyənləşdirir. Bu məlumatlar oxundan sonra müzakirə aparılacaq. Sonra müəllim Blum taksonomiyasına əsaslanaraq şagirdləri qavrama və təlim nailiyyəti baxımından necə qruplaşdıracağını, uyğun fəaliyyət növlərini və tapşırıqları müəyyən edir. Məsələn, bəzi şagirdlər müstəqil, bəziləri müəllimlə, bəziləri fərdi, bəziləri qrupda və s. işləyirlər.

Proses.

Ənənəvi yanaşma: Biologiya dərində bütün şagirdlər fərdi şəkildə ardıcılıqla aşağıdakı fəaliyyətləri yerinə yetirirlər: mövzunu müəyyənləşdirirlər, tənqidi yanaşırlar və mövzuya aid esse yazıb portfolioya qoyurlar.

Differensial yanaşma: Fəaliyyətlər şagirdlərin öyrənmə tərzləri nəzərə alınaraq müəyyənləşdirilir və sərbəst seçim imkanı verilir. Tapşırıqların birlikdə və ya fərdi, bəzilərinin sinifdə və ya evdə icrasına icazə verilir.

Məhsul.

Ənənəvi yanaşma: Biologiya tədrisində şagirdlər arqumentlər gətirməklə mühakimə xarakterli esse yazırlar. Bu zaman onlar müxtəlif mənbələrdən istifadə edə bilirlər.

Differensial yanaşma: Şagirdlər müxtəlif mənbələrdən istifadə etməklə mühakimə xarakterli mətni istəklərinə uyğun olaraq esse şəklində, şifahi təqdimat şəklində, qısametrajlı film şəklində təqdim edə bilirlər.

Öyrənmə mühiti.

Ənənəvi yanaşma: Biologiya dərində müəllim daha çox qrup işlərinə üstünlük verir. Digər iş formalarından demək olar ki, istifadə etmir.

Differensial yanaşma: Müəllim sinifdə şagirdlərin malik olduğu müxtəlif şəxsiyyət tiplərini nəzərə alaraq müxtəlif iş formalarından aktiv istifadə edir. Bu fərdi və ya ünsiyyətlə öyrənməyə üstünlük verən şagirdlər üçün uyğun psixoloji və mənəvi mühitin yaranmasını təmin edir.

Biologiyanın tədrisində differensial təlimin bir sıra üstünlükləri və çatışmazlıqları vardır.

Üstünlüklər:

- Tədqiqatlar göstərir ki, differensial təlim yüksək qabiliyyətli şagirdlərlə yanaşı əlilliyi olan şagirdlər üçün də effektivdir.

- Şagirdlərə materialı necə öyrənmə biləcəklərinə dair daha çox seçim verildikdə, onlar öz öyrənmələri üçün daha çox məsuliyyət götürürlər.

- Müəllimlər öyrənmə prosesini şagirdlərin təlim ehtiyaclarına görə etdiyindən siniflərdə daha az nizam-intizam problemlərinin olduğu müşahidə edilir, əvəzində şagirdlərin öyrənmə ilə daha çox məşğul olduğu görünür.

Çatışmazlıqlar:

- Differensial təlim biologiya dərşinin planlaşdırılması zamanı daha çox iş tələb edir və bir çox müəllimlər əlavə vaxt tapmaqda çətinlik çəkirlər.

- Bəzi məktəblərdə maddi-texniki təminat və resurs çatışmazlığı ola bilər.

“Məncə, differensial təlim əslində sadəcə uşaq nəzərə alınmaqla öyrətməkdir” deyər differensial təlimdə qabaqcıl hesab edilən müəllif və müəllim Carol Ann Tomlinson yazır. O, təcrübəni - “öyrənmə haqqında düşünmə üsuludur ki, bu, bizə çox aydın, çox əhəmiyyətli olan öyrənmə məqsədləri qoymağımızı və sonra şagirdlərə nəzər salaraq öyrətməyimizi təklif edir”.

“Akademik cəhətdən müxtəlif siniflərdə təlimi necə fərqləndirmək olar” adlı kitabında o, belə izah edir: “Eyni yaşda olan uşaqların ölçüləri, hobbiləri, şəxsiyyətləri və ya şəxsiyyətlərarası münasibətlər baxımından bir-birinə bənzədiklərindən daha çox öyrənməyə gəldikdə, onların hamısı eyni deyil. Az və ya heç bir şəkildə fərqləndirilməmiş bir sinifdə yalnız şagird oxşarlıqları mərkəzi yer tutur. Fərqləndirilmiş sinifdə ümumi cəhətlər qəbul edilir, şagird fərqləri təlim və öyrənmədə mühüm elementlərə çevrilir”.

Ədəbiyyat

1. *Azərbaycan Respublikasının ümumtəhsil məktəbləri üçün Biologiya fənni üzrə təhsil proqramı (kurikulum)*. – Bakı – 2013.

2. *İnklüziv sinifdə təlimin təşkili mövzusunda ixtisasartırma proqramının Oxu materialı. Avropa İttifaqı, Azərbaycan Təhsil Nazirliyi, UNİC.*
3. *İnklüziv siniflərdə təlimin təşkili. TİPİİ. Oxu materialı. – Bakı - 2018, -80s.*
4. *Səfərova, E. Biologiyanın tədrisində həyati bacarıqların aşılınması ilə şagird şəxsiyyətinin formalaşdırılması. Dərs vəsaiti. -Bakı - 2018.*
5. *The differentiated classroom: responding to the needs of all learners / Carol Ann Tomlinson. -USA:-140s.*
6. <https://www.edglossary.org/differentiation/>
7. <https://study.com/academy/lesson/what-is-differentiated-instruction-examples-definition-activities.html>
8. <https://www.readingrockets.org/article/what-differentiated-instruction>
9. <https://www.graduateprogram.org/2020/01/differentiation-vs-scaffolding/>

A.M.Adıgözəlzadə
Azərbaycan Dövlət Pedaqoji Universiteti
aydanadigozaliva@gmail.com

DAUN SİNDROMLU UŞAQLARDA NİTQİN FORMALAŞMASINDA AİLƏ VƏ MƏKTƏB MÜHİTİNİN ROLU

Xülasə

Daun sindromlu uşaqlarda nitq problemləri bir sıra amillərin birləşməsindən yaranır ki, bunlardan bəziləri nitqin qavranılmasında və idrak bacarıqlarının inkişafında olan problemlərdir. Bu sahədə tədqiqat aparən müxtəlif tədqiqatçılar (E.F.Arxişova, L.S.Vigotski, A.S.Qalanov, R.Darr, E.M.Mastyukova, O.G.Prixodko, s.) göstərir ki, sağlamlıq imkanları məhdud uşaqlarla psixoloji və pedaqoji iş erkən başlamaqla onun inkişafında əhəmiyyətli dinamikaya nail olmaq mümkündür. Bütün sağlamlıq imkanları məhdud uşaqlar kimi Daun sindromlu uşaqların da düzgün nitq bacarığı daxil olmaqla, bütün bacarıqları ailədə əldə edilir. Erkən yaşda nitqin uğurlu inkişafı daha çox uşağın ətrafında normal dil mühitinin olması, ana ilə emosional yaxın münasibətlər, psixoloji gərginliyin olmaması və ailədə çətin sosial-məişət şəraiti kimi sosial amillərlə müəyyən edilir. Məktəbdə nitqin inkişafı şagirdlərin məntiqinin inkişafı ilə vəhdətdə düzgün ifadəli şifahi və yazılı nitq bacarıqlarını formalaşdırmaq və təkmilləşdirmək məqsədi daşıyan pedaqoji proses, təlim və məşqlərin metod və üsulları sistemidir. Şagirdlər üçün ifadəli və obrazlı nitqin nümunəsi müəllimin sözü, onun düşüncəli, mənalı, məntiqli və emosional nitqidir.

РОЛЬ СЕМЕЙНОЙ И ШКОЛЬНОЙ СРЕДЫ В ФОРМИРОВАНИИ РЕЧИ У ДЕТЕЙ С СИНДРОМОМ ДАУНА

Резюме

Речевые проблемы у детей с синдромом Дауна вызваны сочетанием факторов, среди которых проблемы с восприятием речи и развитием когнитивных навыков. Различные исследователи, проводящие исследования в этой области (Е.Ф.Архишова, Л.С.Выготский, А.С.Галанов, Р.Дарр, Е.М.Мастюкова, О.Г.Приходько и др.), показывают, что, начиная раннюю психолого-педагогическую работу с детьми с ОВЗ, можно добиться значительной динамики в их развитии. Как и все дети с ограниченными возможностями, все навыки детей с синдромом Дауна, в том числе навыки правильной речи, приобретаются в семье. Успешное развитие речи в раннем возрасте во многом определяется такими социальными факторами, как наличие нормальной языковой среды вокруг ребенка, тесная эмоциональная связь с матерью, отсутствие психологической напряженности и тяжелые

социально-бытовые условия в семье. Развитие речи в школе – это педагогический процесс, система методов и приемов обучения и упражнений, направленных на формирование и совершенствование навыков правильно выраженной устной и письменной речи в единстве с развитием логики учащихся. Примером выразительной и образной речи для учащихся является речь учителя, его вдумчивая, содержательная, логичная и эмоциональная речь.

THE ROLE OF FAMILY AND SCHOOL ENVIRONMENT IN THE FORMATION OF SPEECH IN CHILDREN WITH DOWN SYNDROME

Summary

Speech problems in children with Down syndrome are caused by a combination of factors, some of which are problems with speech perception and the development of cognitive skills. Various researchers conducting research in this field (E.F.Arkipova, L.S.Vygotsky, A.S.Galanov, R.Darr, E.M.Mastyukova, O.G.Prixodko, etc.) show that by starting early psychological and pedagogical work with children with disabilities, it is possible to achieve significant dynamics in their development. Like all children with disabilities, all skills of children with Down syndrome, including correct speech skills, are acquired in the family. The successful development of speech at an early age is mostly determined by social factors such as the presence of a normal language environment around the child, close emotional relationships with the mother, lack of psychological tension and difficult social and domestic conditions in the family. The development of speech at school is a pedagogical process, a system of methods and techniques of training and exercises aimed at forming and improving the skills of correctly expressed oral and written speech in unity with the development of students' logic. An example of expressive and figurative speech for students is the teacher's speech, his thoughtful, meaningful, logical and emotional speech.

Açar sözlər: Daun sindromu, psixi inkişaf, nitq pozulmaları, ünsiyyət, ailə, məktəb mühiti

Ключевые слова: синдром Дауна, психическое развитие, речевые нарушения, общение, семья, школьная среда

Key words: Down syndrome, mental development, speech disorders, communication, family, school environment

Daun sindromu xromosom patologiyasının ən çox yayılmış formasıdır. Mərkəzi sinir sisteminin ağır formalarının təxminən 20%-i genetik pozulmalarla əlaqələndirilir. Bu sindrom ilk dəfə 1866-cı ildə Con Lenqdon Daun tərəfindən “monqolizm” adı ilə təsvir edilmişdir.

Daun sindromlu uşaqların tədrisi və tərbiyəsi sosialyönümlülük prinsipinə əsaslanır. Bu prinsipə əsasən daun sindromlu uşaqlar ilk növbədə insanlar arasında yaşamağı öyrənməlidirlər, ona görə də onlara müxtəlif həyat

vəziyyətlərində davranış qaydalarını və normalarını, ən sadə məişət və iş bacarıqlarını öyrətmək vacibdir. Ancaq daun sindromlu uşağın nitqinin inkişafı və ona ünsiyyət qurmağı öyrətməsi xüsusilə vacibdir. Uşaqların nitqinə nitq aparatının anatomik quruluşunun xüsusiyyətləri, neyrofizioloji və tibbi amillər, idrak sferasının xüsusiyyətləri təsir göstərir [3].

Nitq ünsiyyət vasitəsi kimi kommunikativ fəaliyyətin inkişafının müəyyən mərhələsində yaranır. Onun yaranması və inkişafı ünsiyyət ehtiyacları və uşağın ümumi həyat fəaliyyəti ilə müəyyən edilir. Uşağın nitqi nə qədər zəngin və düzgün olarsa, onun fikirlərini ifadə etməsi bir o qədər asan olar, ətrafdakı reallığı dərk etmək imkanları nə qədər geniş olarsa, həmyaşıdları və böyüklərlə münasibətləri nə qədər mənalı və dolğun olarsa, onun əqli inkişafı bir o qədər aktiv olar. Buna görə də uşaqların nitqinin vaxtında formalaşmasına, onun saflığına və düzgünlüyünə diqqət yetirmək və müəyyən bir dilin ümumi qəbul edilmiş normalarından hər hansı bir kənarçıxma hesab olunan müxtəlif pozulmalarının qarşısını almaq və korreksiya etmək çox vacibdir.

Daun sindromlu uşaqların nitq inkişafı ilə bağlı məlumatlar azdır və sistematik deyil. Tədqiqatçılar daun sindromlu uşaqlarda nitq problemləri arasında daha çox aşağıdakı pozulmaları qeyd edirlər:

- alaliya;
- bradilaliya;
- ÜNİL (ümumi nitq inkişafının ləngiməsi);
- düzgün səs tələffüzü pozulmaları – dizartriya, dislaliya;
- kəkələmə;
- nitqin qrammatik tərəfinin problemləri.

Nitqin inkişafı zamanı yaranan problemlərin səbəbləri olaraq isə aşağıdakılar qeyd edilir:

- artikulyar aparatın quruluşunun xüsusiyyətləri;
- əzələ hipotoniyası;
- eşitmə problemləri;
- yaddaş, diqqət, təxəyyül kimi psixi funksiyaların formalaşmaması [7].

Daun sindromlu uşaqlarda nitq gecikmələri bir sıra amillərin birləşməsindən yaranır ki, bunlardan bəziləri nitqin qavranılmasında və idrak bacarıqlarının inkişafında olan problemlərdir. Nitqin qavranılmasında və istifadəsində hər hansı bir gecikmə intellektual inkişafın ləngiməsinə səbəb ola bilər. Bundan əlavə, daun sindromlu uşaqların anatomik quruluşuna uyğun olaraq daha kiçik ağız boşluğunun, ağızda və dildə zəif əzələlərin birləşməsi sözləri tələffüz etməyi fiziki cəhətdən çətinləşdirir, həmçinin cümlə nə qədər uzun olarsa, bir o qədər də artikulyasiya ilə bağlı problemlər yaranır.

Nitq, bildiyimiz kimi, uşağın şəxsiyyətinin inkişafı üçün vacib şərtidir. Şifahi ünsiyyət prosesində uşaq təkcə praktiki təcrübəsi ilə deyil, həm də sosial təcrübənin mənimsənilməsi yolu ilə biliklərini zənginləşdirir. Bu sahədə aparılan çoxsaylı tədqiqatlar nitq pozulmalarının uşağın əqli fəaliyyətinin inkişaf dinamikasına da mənfi təsir etdiyini göstərir. Müxtəlif inkişaf problemləri olan uşaqlarla işləyən mütəxəssislər (E.R.Bayenskaya, E.M.Mastyukova, O.Q.Prixodko, E.A.Strebeleva, U.V.Ulenkova, D.B.Elkonin, L.T.Jurba və başqaları) problemin növündən asılı olmayaraq uşaqlarla aparılan korreksiya - pedaqoji işin erkən başlamasının zəruriliyini və vacibliyini qeyd edirlər [5]. Bu, uşağın beyninin plastikliyi, nitqin və psixi inkişafın stimullaşdırılmasına həssaslıq və pozulmuş funksiyaları kompensasiya etmək qabiliyyəti ilə bağlıdır. Qeyd etmək lazımdır ki, erkən yaşda tədbirlərin başlaması vacibdir, çünki uşağın bütün sonrakı inkişafını, o cümlədən nitqini bu proseslər müəyyənləşdirir. Müxtəlif tədqiqatlar göstərir ki, sağlamlıq imkanları məhdud uşaqlarla psixoloji və pedaqoji işə erkən başlamaqla onun inkişafında əhəmiyyətli dinamikaya nail olmaq mümkündür (E.F.Arxiyova, L.S.Vigotski, A.S.Qalanov, R.Darr, E.M.Mastyukova, O.G.Prixodko, s.) [3].

Erkən yaşda nitqin uğurlu inkişafı daha çox uşağın ətrafında normal dil mühitinin olması, ana ilə emosional yaxın münasibətlər, psixoloji gərginliyin olmaması və ailədə çətin sosial-məişət şəraiti kimi sosial amillərlə müəyyən edilir. Nitq funksiyasının inkişafının ilkin mərhələlərində loqopedik müdaxilə müəyyən bir yaşda nitqin əsas funksiyalarının mənimsənilməsinin xüsusiyyətlərini nəzərə alaraq nitq, idrak, sosial-emosional inkişaf məsələlərinin qarşılıqlı əlaqəli nəzərdən keçirilməsinə əsaslanır. Təhsil vasitəsi ilə nitq inkişafının səpmələrinin erkən tanınmasına və korreksiyasına yönəlmiş nitq terapiyası diaqnostikası və korreksiyası uşağın həyatının ilk aylarından başlamalıdır ki, bu da xüsusi müayinə üsullarının və diferensial diaqnozun hərtərəfli təhlili ilə birlikdə istifadəsini nəzərdə tutur.

Ailə sosiallaşmanın əsas institutu olmaqla, tamhüquqlu şəxsiyyət yetişdirir və sağlamlıq imkanları məhdud uşağı real həyat şəraitinə uyğunlaşdırır. Daun sindromlu xüsusi bir uşağın doğulması ailədəki həyat tərzini, psixoloji vəziyyəti dəyişir. Ailə vasitəsi ilə uşaq öz emosiyalarını və intellektual imkanlarını daha dolğun ifadə edir. Bu, onun daha sürətli inkişafına və həyata uyğunlaşmasına kömək edir. Uşağın həyatının ilk günlərindən ailə onu tədrisən öz qaydaları və tələbləri olan cəmiyyətdə həyata uyğunlaşdırır. Ailə uşağın şəxsiyyətinin inkişafı üçün ən yaxşı mühitdir, xüsusən də bu uşaq sağlamlıq imkanları məhduddursa. Çünki belə uşaqlar daha çox qayğı, diqqət, məhəbbət və ünsiyyət tələb edir [6].

Çox vaxt Daun sindromlu uşaqlar ailə üzvlərinə nə istədiklərini bildirməkdə problem yaşayırlar, lakin yad insanlar tərəfindən anlaşılmaqla üzləşirlər. Onlar müxtəlif insanlarla - bacı-qardaşlarla, nənə və babalarla, uşaq

meydançasında, uşaq bağçasında, məktəbdə dostlarla nə qədər çox ünsiyyətdə olsalar, nə qədər çox nağıl və hekayə dinləsələr, bir o qədər çox nitq nümunələri öyrənəcəklər. Bütün sağlamlıq imkanları məhdud uşaqlar kimi Daun sindromlu uşaqların da düzgün nitq bacarığı daxil olmaqla, bütün bacarıqları ailədə əldə edilir.

Daun sindromlu uşaqların nitqinin inkişafı bir çox amillərdən asılıdır. Uşağın nitqinin, səs tələffüzünün müstəqil şəkildə inkişaf etməsi, uşağın özünün tədricən düzgün tələffüzü mənimsəməsi barədə yanlış fikirlər var. Uşaqların nitqinin formalaşması prosesinə müdaxilə etməmək onlarda inkişaf geriləmələrinə səbəb olur. Uşaqlıqda formalaşan nitq qüsurları sonrakı illərdə böyük çətinliklə aradan qaldırılır.

Daun sindromlu uşaqlarda əsasən məktəbəqədər yaş dövründə uzun və mürəkkəb nitqin mənimsənilməsi prosesi tamamlanır. Oxumağı və yazmağı öyrənmək məktəbə hazırlıqdan başladığı üçün 7 yaşına qədər dil uşağın ünsiyyət vasitəsi, eləcə də şüurlu öyrənmə mövzusunə çevrilir [7]. Uşağın passiv və aktiv lüğətini zənginləşdirmək, onun qrammatik cəhətdən düzgün fraza və ardıcıl nitqini inkişaf etdirmək valideynlərin hər gün həll edə biləcəyi və həll etməli olduğu bir vəzifədir. Valideynlər tərəfindən şifahi xalq yaradıcılığından, atalar sözlərindən, məsəllərdən geniş istifadə uşaqların lüğət ehtiyatını genişləndirir və zənginləşdirir. Suallar uşağı cavab verməyə təşviq edir. Uşaqla söhbət üçün mövzular çox müxtəlif ola bilər - bura yeni oyuncaqlar almaq, klinikaya, mağazaya baş çəkmək, meşədə gəzmək, parka getmək və ya şəhərdən kənara səyahət daxildir. Yetkinlər suallar verir, söhbəti istiqamətləndirir, uşağı maraqlandıрмаğa çalışır, bir şeyi xatırlamağı təklif edir, onu maraqlandıran şeylər haqqında danışır.

Daun sindromlu uşaqların nitqinin inkişafı artıq növbəti mərhələ olan məktəbyaş dövründə məktəb mühitində formalaşır. Belə uşaqların təlim-tərbiyə prosesində inkişaf prosesi ilə bağlı peşəkarların köməyi vacibdir. Valideynlər sağlamlıq imkanları məhdud uşaqları olan ailələrə məsləhətlər verən sosial iş mütəxəssisləri ilə daim əlaqə saxlamalıdırlar. Peşəkarlar valideynlərə belə uşaqların tərbiyəsi prosesində yaranan emosional çətinlikləri aradan qaldırmağa kömək etməlidirlər. Belə ailələrin də cəmiyyətdən adekvat dəstəyə ehtiyacı olması vacibdir. Əlilliyi olan bütün uşaq və yeniyetmələr fərdi xidmətlər almalıdırlar. Problemləri erkən müəyyən etmək və onları erkən mərhələdə həll etməyə çalışmaq vacibdir [3].

Məktəbdə nitqin inkişafı şagirdlərin məntiqinin inkişafı ilə vəhdətdə düzgün ifadəli şifahi və yazılı nitq bacarıqlarını formalaşdırmaq və təkmilləşdirmək məqsədi daşıyan pedaqoji proses, təlim və məşqlərin metod və üsulları sistemidir. Şagirdlər üçün ifadəli və obrazlı nitqin nümunəsi müəllimin sözü, onun düşüncəli, mənalı, məntiqli və emosional nitqidir. Daun sindromlu uşaqların təkə ibtidai sinif şagirdləri deyil, yuxarı sinif şagirdləri də müəllimin

sözlərini, fikirlərini ifadə etmə tərzini, özünəməxsus nitq xüsusiyyətlərini təqlid etməyə çalışırlar. Müəllimin giriş nitqi, söhbəti, hekayəsi, mühazirəsi maraqlı olmaqla yanaşı, həm də düzgün olmalıdır [1]. Artıq I sinifdə oxumağı və yazmağı öyrənmə dövründə uşaqlar müəllimin suallarına cavab verməyi, soruşmağı, fikirlərini ifadə etməyi, ifadəli oxumağı və oxuduqları haqqında danışmağı öyrənir, nitq eşitmə qabiliyyətini, qarşısında danışmaq bacarığını inkişaf etdirir, onların dostları, sinifi, söz ehtiyatları və ümumiyyətlə, nitqləri zənginləşir.

Daun sindromlu uşaqlar, ümumiyyətlə, sağlamlıq imkanları məhdud uşaqlar içərisində yüksək əhval-ruhiyyəli və öyrənməyə meyilli olmaqları ilə fərqlənirlər. Belə uşaqları əhatə edən ətraf mühit, yəni ən əsas mikrosistemlər olan ailə və məktəb mühiti uşağın inkişafına təsir edir. Daun sindromlu uşaqların əlverişli inkişafı birbaşa nitqləri ilə bağlıdır. Belə uşaqların nitq aparatında müşahidə edilən pozulmaların korreksiya tədbirləri mütəxəssislər ilə birlikdə valideynlər və müəllimlər tərəfindən də həyata keçirilməlidir.

Ədəbiyyat

1. Архипенко Г.А. Развитие речи младших дошкольников с недостатками зрения // Дошкольное воспитание. 2005. №5.
2. Виктор Вайц. Люди с синдромом Дауна в Германии: "Мы - не больные, мы - другие!" [Электронный ресурс] // dw.com, 2020.
3. Григорьев К.И. и др. Синдром Дауна: коморбидность и программные цели в работе врача-педиатра с такими детьми // Трудный пациент. – 2017. – №1–2. – Т 15.
4. «Дети с синдромом Дауна: вопросы и ответы»: [<https://nsportal.ru/detskii-sad/korreksionnaya-pedagogika/2017/03/11/>]
5. Епифанцева Т.Б., Кисиленко Т.Е, Мозилева И.А., Соловьева И.Г., Туткова Т.В. Настольная книга педагога-дефектолога // Серия «Сердце отдаю детям», Ростов-на-Дону., 2005.
6. Сапожникова Т.В. Психолого-педагогическое сопровождение детей с синдромом Дауна и их семей в условиях реабилитационного центра: учебно-методическое пособие / Т.В. Сапожникова, Н.А. Першина, Н.А. Щигрева. – Бийск, 2019. – 311 с.
7. Синдром Дауна XXI век 2008. №1. с.7. Синдром Дауна: природа генетической аномалии.

A.R.Nəbiyeva
Azərbaycan Dövlət Pedaqoji Universiteti
ayselnebiyeva759@gmail.com

DIQQƏT DEFİSİTLİYİNİN ÜSTÜNLÜK TƏŞKİL ETDİYİ DDHS OLAN MƏKTƏBLİLƏR TƏRƏFİNDƏN LEKSİK NORMALARIN MƏNİMSƏNİLMƏSİ

Xülasə

Məqalədə diqqət defisitliyi hiperaktivliyi sindromunun (DDHS) növlərinin əsas təsnifatı, onların psixoloji xarakteristikası və diqqət defisitliyinin üstünlük təşkil etdiyi DDHS olan məktəblilər tərəfindən leksik bacarıqların mənimsənilməsi problemi öz əksini tapmışdır. Eyni zamanda məqalədə sindromun təzahürlərinin nümunələri göstərilir, normal inkişaf edən və diqqət defisitliyi hiperaktivlik sindromu olan məktəblilərin nitq inkişafının vəziyyətinin təhlili və onların təlim prosesinə təsiri təsvir olunur. Həmçinin diqqət defisitliyinin üstünlük təşkil etdiyi DDHS diaqnozu qoyulmuş məktəblilər tərəfindən leksik normaların mənimsənilməsi üzrə tapşırıqlara da yer verilmişdir.

УСВОЕНИЕ ЛЕКСИЧЕСКИХ НОРМ ШКОЛЬНИКАМИ С СДВГ ПРИ ПРЕОБЛАДАНИИ ДЕФИЦИТА ВНИМАНИЯ

Резюме

В статье отражены основная классификация типов синдрома дефицита внимания с гиперактивностью (СДВГ), их психологические особенности, а также проблема приобретения лексических навыков школьниками с СДВГ, у которых преобладает дефицит внимания. При этом в статье показаны примеры проявлений синдрома, проанализировано состояние речевого развития нормально развивающихся школьников и синдромом дефицита внимания и гиперактивности, описано их влияние на процесс обучения. Кроме того, были включены задания на освоение лексических норм школьниками с диагнозом синдром дефицита внимания и гиперактивности.

ACQUISITION OF LEXICAL NORMS BY CHILDREN OF SCHOOL AGE WITH ADHD WITH PREDOMINANCE OF ATTENTION DEFICIT

Summary

The main classification of types of attention deficit hyperactivity disorder (ADHD), their psychological characteristics, and the problem of acquisition of lexical skills by schoolchildren with ADHD in which attention deficit prevails are reflected in the article. At the same time, the article shows examples of manifestations of the syndrome, analyzes the state of speech development of normally developing and

schoolchildren with attention deficit hyperactivity disorder, and describes their impact on the learning process. In addition, tasks on the mastery of lexical norms by schoolchildren diagnosed with attention deficit hyperactivity disorder were also included.

Açar sözlər: DDHS, diqqət defisitliyi sindromu, hiperaktivlik, hiperaktiv uşaqlar, məktəblilər, leksik normalar, nitqin inkişafı

Ключевые слова: СДВГ, синдром дефицита внимания, гиперактивность, гиперактивные дети, школьники, лексические нормы, речевое развитие

Key words: ADHD, attention deficit syndrome, hyperactivity, hyperactive children, schoolchildren, lexical norms, speech development

Müasir dövrdə müəllimlər və psixoloqlar diqqət defisitliyi hiperaktivlik sindromunun (DDHS) öyrənilməsində böyük irəliləyişlər əldə ediblər. Uzun müddət ərzində sindromun şiddətini, davranışın simptomatik mənzərəsini aydın şəkildə müəyyən etməyə, həmçinin ən uyğun korreksiya metodunu seçməyə imkan verən bir sıra pedaqoji üsullar hazırlanmışdır.

DDHS polimorfik bir klinik sindrom olub, onun əsas təzahürü uşağın davranışını idarə etmək və tənzimləmək qabiliyyətinin pozulmasıdır, bu da motor hiperaktivliyi, diqqət problemləri və impulsivlik ilə nəticələnir.

Həm xarici, həm də yerli müəlliflər uşaqlarda diqqət defisitliyi hiperaktivlik sindromunun həm tibbi, sosial, həm də psixoloji-pedaqoji baxımdan son dərəcə əhəmiyyətini qeyd edirlər. DDHS-un simptomları 6 yaşdan 12 yaşa qədər olan uşaqda başlaya bilər. Uşaqılıqda davranış pozulması və diqqət çatışmazlığı konsentrasiya bacarıqlarının zəif formalaşması və ya olmaması, narahatçılıq, impulsiv davranış, başqaları ilə münasibətlərdə problemlər və sonradan sosiallaşma problemləri şəklində nəticələrə səbəb ola bilər [2, s.18].

DDHS-un əsas əlamətlərindən biri konsentrasiyanın pozulması və impulsiv, düşüncəsiz davranışdır. Səbəblər hələ tam aydınlaşdırılmasa da, bir çox tədqiqatlar göstərir ki, bu pozulmanın əsas səbəbi uşaq beyinin adekvat özünü tənzimləyə bilməməsidir. Bu, həm təşəbbüskarlığın təzahürünə, həm də insanın öz davranışında və fəaliyyətində maneə törətməsinə aiddir.

Davranış pozulması, narahatlıq, tez-tez diqqət dağınıqlığı və impulsiv impulsları olan məktəbyaşlı uşaqların müşahidəsi zamanı alimlər bu dəyişikliklərin səbəbinin naməlum etiologiyalı beyin zədələnməsi olduğunu irəli sürdülər və sonra “minimal beyin zədəsi” ifadəsini təklif etdilər. “Diqqət defisitliyi sindromu” termini də məhz 1980-ci illərin əvvəllərində “minimal beyin disfunksiyası” anlayışından təcrid edilmişdir. Bu konsepsiyanın daha ətraflı nəzərdən keçirilməsinə digər simptomlar da daxildir: yazmağı, oxumağı, saymağı mənimsəməkdə çətinliklər, habelə məlumatın qavranılmasında

pozulmalar və şifahi nitqin qismən yetişməməsi ilə xarakterizə olunan öyrənmə pozulmaları [7, s.11].

Amerika Psixiatriya Assosiasiyasının DSM-IV təsnifatına görə, bu sindromun 3 növü fərqləndirilir. Bunlar aşağıdakılardan ibarətdir [1]:

1. Qarışıq növ - DDHS;
2. Diqqət defisitliyinin üstünlük təşkil etdiyi DDHS;
3. Hiperaktivlik və impulsivliyin üstünlük təşkil etdiyi DDHS.

Hiperaktivlik və diqqət defisitliyinin təzahürlərinin ümumi tezliyinə əsaslanaraq sindromun birinci variantı həm hiperaktivliyi, həm də diqqətsizliyi özündə birləşdirir və bütün halların təxminən 50-75%-ni təşkil edir. DDHS olan uşaq və yeniyetmələrin əksəriyyəti bu qrupdadır. DSM-IV-ə görə bu uşaqlarda diqqət defisitliyi və hiperaktivlik simptomları ən azı altı ay müddətində özünü göstərməli və davam etməlidir. Tədqiqatlar göstərir ki, hər iki cinsdə ən çox görülən DDHS alt növüdür.

İmpulsivlik və hiperaktivliyin üstünlük təşkil etdiyi DDHS olan uşaqlara daha az rast gəlinir. Bu növ bütün halların təxminən 15%-ni təşkil edir. Hiperaktivlik və impulsivliyin üstünlük təşkil etdiyi DDHS olan uşaqlarda əsas fərqləndirici amil açıq şəkildə ifadə edilən davranış pozuntusudur. Bu tip mərkəzi sinir sisteminin müəyyən pozulmalarının, həmçinin temperament və xarakterin fərdi şəxsi xüsusiyyətlərinin nəticəsi ola bilər. Bundan əlavə, bəzi hallarda ailə problemləri, valideynin boşanması, onlardan birinin ailəni tərk etməsi və ya yaxın birinin ölümü ilə bağlı özünü göstərən nevropsix xəstəlikləri (nevrozları) və nevroitik reaksiyaları olan uşaqlar davranış pozulmalarından əziyyət çəkirlər.

Statistik məlumatlara əsasən, ən çox yayılmış DDHS növü diqqət çatışmazlığı və pozulmuş konsentrasiyanın üstünlük təşkil etdiyi DDHS-dur. Qeyd etmək lazımdır ki, bu tip uşağın ətraf mühitə daha da sosiallaşmasına və uyğunlaşmasına ən çox mənfi təsir göstərir. Bu, uşağın diqqətini bir işə uzun müddət davam etdirə bilməməsi, xarici amillərin tez-tez diqqətini yayındırması və əvvəlkiləri tamamlamadan yeni tapşırıqların yerinə yetirilməsinə keçməsi səbəbindən baş verir. Həmçinin, belə uşaqlar ünsiyyət qurmaqda çətinlik çəkirlər ki, bu da digər insanları dinləmək və əmrlərə əməl etmək problemlərində özünü göstərir. Bu tip sindromlu uşaqlar üçün hər hansı məqsədə nail olmaq üçün uzunmüddətli planlar qurmaq son dərəcə çətindir [3,s.5].

Gender bölgüsünə görə, bu növ qızlar arasında oğlanlara nisbətən daha çox yayılır və bir növ fantaziya və xəyallara “çəkilmə” ilə xarakterizə olunur, başqa sözlə, uşaq gündəlik “buludlarda gəzir” yaşayır.

Diqqətin cəmlənməsi problemi müəllimin və ya valideynin göstərişlərinə qulaq asa bilməməkdə özünü göstərir, nəticədə təhsil fəaliyyəti tamamlanmır. DDHS olan uşaqlarda bir fəaliyyətdən digərinə keçidin artması

qeyri-iradi olaraq və sonrakı nəzarət olmadan baş verir. Uşağın diqqətini kiçik səs və vizual stimullar yayındırır. Bu cür davranışın nəticələrindən biri çox vaxt formalaşmamış eşitmə qavrayışı, nitqin tələffüzünün pozulması, həmçinin lüğətin müəyyən aspektlərinin mənimsənilməməsidir [3, s. 10].

Bu məqalə diqqət çatışmazlığının üstünlük təşkil etdiyi DDHS olan məktəbyaşlı uşaqlar tərəfindən leksik normaların mənimsənilməsi problemini araşdırır. Sözlərin nitqdə işlədilməsi və birləşməsinə tənzimləyən qaydaları mənimsəmək, o cümlədən sözün düzgün leksik mənasından istifadə etməklə obyekt, hadisə, xassə və ya proses haqqında zəruri bilik və təsəvvürləri formalaşdırır ki, bu da onların təzahürü ilə əlaqədardır. Simptomlar həmişə DDHS olan uşaqların nəzarətində olmur.

Məlumdur ki, məktəbyaşlı uşaqlarda söz ehtiyatı sürətlə toplanır, nəticədə uşaqların nitqinin leksik tərəfi sürətlə inkişaf edir. Təbii ki, ana dilinin lüğəti kimi başa düşülən leksika həтта eyni yaşda olan uşaqlar arasında da geniş şəkildə dəyişir. Orta hesabla, həm aktiv, həm də passiv lüğətlər daxil olmaqla, lüğətin ümumi həcmi, müxtəlif ekspertlərin fikrincə, 4-4,5 min sözə çatır. Bu, çox əhəmiyyətli rəqəmdir, çünki böyüklərin əksəriyyəti gündəlik həyatda cəmi 4 minə yaxın söz istifadə edir. Normal inkişaf edən məktəb yaşlı uşaqlarda ardıcıl nitq yüksək səviyyəyə çatır. Belə ki, uşaq suallara dəqiq, qısa və ya ətraflı cavab verə bilər. Xüsusilə, uşaq həmyaşıdlarının ifadələrini və cavablarını qiymətləndirmək, onları tamamlamaq və ya düzəltmək qabiliyyətini tam inkişaf etdirir. Uşaq ardıcıl və aydın şəkildə ona təklif olunan mövzuda təsviri və ya süjet hekayələri tərtib edə bilər [4, s. 89-91].

Leksik səriştənin məzmun xətti uşağın yaşı daxilində passiv lüğətdən ibarətdir. Buraya sinonimlər, yaxınmənalı və çoxmənalı sözlər, sözlərin əsas və məcazi mənalı, eyni kökdən olan sözlər, məcazi ifadələr, atalar sözləri, məsəllər, frazeoloji vahidlər və s. aiddir. Məktəb yaşında uşağın lüğət ehtiyatı ona böyüklər və həmyaşıdları ilə asanlıqla ünsiyyət qurmağa, anlayışı daxilində istənilən mövzuda söhbət aparmağa imkan verir.

DDHS olan uşaqların nitqinin ən bariz xüsusiyyətlərindən biri passiv və aktiv lüğətlərin həcmindəki uyğunsuzluqdur. DDHS olan məktəblilər bir çox sözlərin mənasını başa düşürlər və onların passiv lüğətinin həcmi normala yaxındır. Lakin ifadəli nitqdə sözlərin işlədilməsi və lüğətin yenilənməsi həqiqətən də onlar üçün böyük çətinliklər yaradır. DDHS olan uşaqlarda lüğətin kasadlığı onların çox söz bilməməsi ilə özünü göstərir. Məsələn, giləmeyvə adları (moruq, çiyələk, böyürtkən, qarağat), çiçəklər (bənövşə, süsən, sümbül, lalə, zanbaq), vəhşi heyvanlar (qaban, bəbir, şir), quşlar (qartal, bayquş), bədən hissələri və əşya hissələrinin mürəkkəb adları və s. [6, s. 80].

DDHS olan məktəblilər bir çox sifətləri adlandırmaqda çətinlik çəkirlər, məsələn, tükli, şirin, soyuq, hamar, böyük, turş və s. DDHS olan uşaqların şifahi lüğətində uşağın özünün hər gün etdiyi və ya müşahidə etdiyi hərəkətləri

ifadə edən sözlər üstünlük təşkil edir: içmək, yemək, oturmaq, oynamaq, gəzmək, yatmaq, üzmək və s. [6, s. 86].

Belə uşaqlarda nitqin leksik tərəfinin formalaşmasının pozulması bir çox sözləri bilməməkdə, məlum sözü tapmaqda çətinlik çəkməkdə, eləcə də praktikada passiv lüğətdən istifadə edə bilməməkdə ifadə olunur. DDHS olan bir uşağın lüğətinin xarakterik xüsusiyyəti, süni şəkildə yaradılmış sözlərin istifadəsi ilə ifadə olunan bəzi sözlərin istifadəsinin qeyri-dəqiqliyidir (parafaziya). Bu cür uşaqların tələffüz etdiyi çoxsaylı parafaziyalar arasında ən çox yayılmışı bir semantik xüsusiyyətlə bağlı sözlərin əvəzlənməsidir. Məsələn, sifətlərin əvəzlənməsi DDHS olan uşaqların obyektin əsas xüsusiyyətlərini və keyfiyyətlərini vurğuladığını göstərir. Ən çox görülən əvəzləmələr: yüksək - uzun, aşağı - dar, qısa - kiçik, tüklü - yumşaq.

DDHS olan uşaqlarda nitqin leksik aspektinin inkişafındakı pozuntular leksik sistemliliyin sonradan formalaşmasında da özünü göstərir.

Diqqət çatışmazlığının üstünlük təşkil etdiyi DDHS olan uşaqlarda cümlələrin ritmik və intonasiya xüsusiyyətləri baxımından tələffüzündə pozuntulara daha çox rast gəlinir. Bu, bir obyektə konsentrasiyanın pozulması ilə göstərilə bilər. Bu tip diqqət defisitliyi hiperaktivlik sindromu olan uşaqlar tez-tez bir ifadədən digərinə keçmək, sualı və ya ifadəni sona qədər dinləyə bilməmələri ilə xarakterizə olunur, nəticədə onların cavabı bəzən nəzərdə tutulanla uyğun gəlmir. Bu tip DDHS-da bu, artan aktivlik və həyəcanlılığın nəticəsi ola bilər.

Bəzən nitqdə sözdən istifadə edərkən diqqət çatışmazlığının üstünlük təşkil etdiyi DDHS olan uşaq onun leksik mənasının düzgünlüyünə və konkret kontekstdə istifadənin məqsədəuyğunluğuna nəzarət etmir. Diqqətin olmaması və hərəkətlərinin tez-tez natamam olması səbəbindən uşaq fikirlərini ifadə etmək üçün düzgün sözləri tapa bilmir, bu da ifadənin mənasının təhrif edilməsinə və ikiqat şərhə səbəb olur.

Diqqət defisitliyi hiperaktivlik sindromu olan uşaqlarda leksik normaların mənimsənilməsində problemlər tez-tez bəzi sözlərin leksik uyğunluğunun pozulması ilə özünü göstərir ki, bu da əksər hallarda düzgün leksik mənaya diqqətsizlik və ya məlumatlılıqdan qaynaqlanır. Birlikdə götürüldə, bütün növ leksik pozulmalar əsas nəticəyə səbəb olur: uşağın istək və ehtiyaclarını düzgün şərh edə bilməməsi. Nitqin tələffüz aspekti yaxın cəmiyyətdə əlaqə yaratmaq, eləcə də ətraf mühitə uyğunlaşma və cəmiyyətlə tam qarşılıqlı əlaqə yolunda mühüm komponentdir.

Nitq inkişafı pozulması ilə birlikdə diqqət çatışmazlığının üstünlük təşkil etdiyi DDHS olan uşaqlar arasında nitqin ifadəli tərəfinin üstünlük təşkil edən inkişaf pozulması olan uşaqlar ən çox yayılmışdır. Müəllim dərse başlamazdan əvvəl müəllimin pozulması olan uşağın maraqlarını öyrənməsi və müəyyən edilmiş faktlara əsaslanaraq dərsi planlaşdırması vacibdir.

Bununla müəllim uşaqlarda dərəcə müsbət motivasiya oyadır ki, bu da ümumilikdə təlim prosesinə və müəllimə münasibətdə müsbət emosiyaların formalaşması yolu ilə əldə edilir. Dərsin alqoritmi aydın və başa düşülən olmalı və hər dərəcədə təkrarlanmalıdır.

Aşağıda diqqət çatışmazlığının üstünlük təşkil etdiyi DDHS olan məktəblilər tərəfindən müxtəlif leksik normaların mənimsənilməsinə yönəlmiş tapşırıqların nümunələri verilmişdir.

Tapşırıq 1. Vurgulanmış sözlərin düzgün leksik mənasını adlandırın. İş şifahi şəkildə aparılır.

Misal: Bizim sinif mehribandır.

Sinfimiz təmiz və rahatdır.

Təsvir: Şifahi məşqlər DDHS olan uşağa həmyaşıdlarının köməyi ilə problemi həll etməyə kömək edəcəkdir. Artıq verilən cavablara əsasən, o, öz versiyasını təklif edə biləcək. Həmçinin, komandada işləmək sosiallaşmağa və əlaqə qurmağa kömək edir.

Tapşırıq 2. Qeyd olunmuş sözlər üçün antonimlər (əks mənalı sözlər) seçin və yaranan sözlərin mənasına uyğun olan şəkilləri seçin.

“quru”, “isti”, “yumşaq”.

Təsvir: DDHS olan uşaqlar tərəfindən tapşırığın yerinə yetirilməsi üçün motivasiya yaratmaq ən effektiv üsuldür. Buna görə əyani vəsaitlərdən və parlaq materiallarına istifadə etmək daha yaxşı nəticə verir.

Tapşırıq 3. Nümunəyə bənzətməklə cütlükdə ikinci sözü tapın: portağal - meyvə,

kələm - ..., qaşığı - ..., dovşan - ..., avtobus - ...

Tapşırıq 4. Obyektlər seriyasını davam etdirin.

- Stol, qarderob, divan, çarpayısı..... (mebel)
- Həkim, satıcı, mexanik..... (peşə)
- Yeni il, Ad günü, Qələbə günü.... (bayramlar)

Təsvir: Bu tip məşqlər DDHS olan uşaqların aktiv nitq praktikasına ümumi anlayış sözlərinin daxil edilməsini stimullaşdırır.

Tapşırıq 5. “Tısbağa və ilbiz yavaşdır” misalından istifadə edərək aşağıda qeyd olunmuş iki obyekt üçün ümumi söz seçin:

- Əlcəklər və papaqlar.....
- Soyuducu və qar.....
- Günəş və od.....

Tapşırıq 6. Obyektlərin çıxardığı səsləri təsvir edin:

- Külək -
- Su -
- Odun -
- Ağcaqanad -

Tapşırıq 7. Nümunədən istifadə edərək müxtəlif peşə nümayəndələrinin əsas hərəkətlərini adlandırın: “ Müəllim-öyrədir”.

- Həkim -
- Sürücü -
- Musiqiçi -
- Balıqçı -

Təsvir: DDHS olan bir uşaq üçün lüğətin genişləndirilməsi onun ehtiyaclarını və istəklərini səsləndirmək üçün semantik strukturları tərtib etməyə kömək edəcək ən ümumi və uyğun felləri nitqə daxil etməklə başlamalıdır.

Yuxarıda qeyd edilmiş tapşırıqların düzgün ardıcılığını məşq etmək də lazımdır. Bəzi üsullar ən çətin işlərdən başlamağı və sonra daha asan olanlara keçməyi tövsiyə edir. Lakin bu DDHS olan uşaqlar üçün yolverilməzdir. İşin başlanğıcında dərhal çətinliklərlə üzləşən DDHS olan uşaq, obrazlı desək, təslim olacaq və onsuz da qeyri-sabit konsentrasiyasını itirəcək. Yadda saxlamaq lazımdır ki, bu pozulması olan uşaqlar yaxşı olduqları işi etməyi sevirlər, çünki çətinliklər onları stimullaşdırmır, əksinə onları dəf edir, buna görə də dərs mütləq nəticə verəcək ən sadə tapşırıqdan başlamalıdır. Sonra, tapşırıqlar tədricən mürəkkəbləşdirilməli, təxminən dərsin ortasında maksimum çətinlik səviyyəsinə çatmalıdır. Sadə bir tapşırıqla dərs yekunlaşdırılmalıdır. Bu güc balansı ilə uşaq öz uğurunu hiss edəcək və dərsə maraqlı bütün müddət ərzində qalacaq [5, s. 24-26].

Öz növbəsində, leksik məşqlər məktəblilərin monoloq nitqinin inkişaf səviyyəsini artırmaq üçün təsirli bir vasitə kimi görünür ki, bu da şəxsiyyətin inkişafının hər mərhələsində uğurun açarıdır.

Ədəbiyyat

1. *American Psychiatric Association (1994). Diagnostic and Statistical Manual of Mental Disorders (4th ed.).*
2. *Безруких М.М. Психофизиологическая диагностика и психолого-педагогическая помощь детям с СДВГ:экспертный доклад. М.,2007.-42 с.*
3. *Грибанов А.В., Панков М.Н. Комплексная помощь детям с СДВГ в институте развития ребенка // Экология человека. -2010. - № 11. - с 4-15*
4. *Гвоздев А.Н. Вопросы изучения детской речи / А.Н.Гвоздев. М.: Наука, 1961. – 154 с.*
5. *Заломихина И.Ю. Синдром дефицита внимания с гиперактивностью у детей // Логопед. 2007. № 3. с. 33-39.*
6. *Иванова Т.Б Особенности диагностики речевого развития детей с СДВГ / Т.Б.Иванова. - СПб.: - 2015. - 140 с.*
7. *Политика О. И. Дети с синдромом дефицита внимания с гиперактивностью. СПб.: Речь, 2008. 208 с.*

A.T.Qaybalızadə
Azərbaycan Dövlət Pedaqoji Universiteti
aqaybalizad@gmail.com

ZƏİF EŞİDƏN UŞAQLARIN PSIXOLOJİ-PEDAQOJİ XARAKTERİSTİKASI

Xülasə

Eşitmə funksiyasının köməyi ilə uşaq səsləri tanımağı, təqlid etməyi və buna əsasən də nitqə yiyələnərək xarici dünya ilə daha sıx əlaqə yaradır. Bəzi hallarda müxtəlif səbəblərdən eşitmə analizatorunun zədələnməsi baş verir ki, bu zaman insan müxtəlif səsləri tanımaq qabiliyyətini qismən və ya tam itirir. Eşitmə funksiyasının pozulması inkişafın müxtəlif mərhələlərində bir neçə faktorun təsiri altında baş verə bilər. Məsələn buraya müxtəlif xəstəliklər: meningit və ensefalit, qızılca, otit, grip və onun ağırlaşmaları və s. aid ola bilər. Ümumiyyətlə isə, daxili qulaq və eşitmə sinirinin gövdəsi zədələnsə, əksər hallarda karlıq yaranır, orta qulağın zədələnməsi isə qismən eşitmə itkisinə səbəb olur.

Uşaqlarda eşitmə pozulmalarının yaranma səbəblərini araşdıran müasir dövr tətqiqatçıları V.P.Lebedev, A.N.Nasedkin, D.İ.Tarasov, O.P.Tokarev və başqaları öz əsərlərində əsasən eşitmə pozulmasının yaranma səbəblərini qeyd etmişlər. Eşitmə pozulması olan uşaqların psixoloji və pedaqoji təsnifatı onların təhsili və tərbiyəsinin təşkili üçün, xüsusən də, təhsil alacağı müəssisənin növünü müəyyənləşdirilməsi üçün vacibdir.

ПСИХОЛОГО-ПЕДАГОГИЧЕСКАЯ ХАРАКТЕРИСТИКА СЛАБОСЛЫШАЩИХ ДЕТЕЙ

Резюме

С помощью функции слуха ребенок учится распознавать и подражать звукам и на основе этого говорить, создавая более тесную связь с внешним миром. В некоторых случаях по разным причинам повреждается слуховой анализатор, когда человек частично или полностью теряет способность распознавать разные звуки. Нарушение слуха может возникнуть на разных стадиях развития под влиянием ряда факторов. Например, к различным заболеваниям относятся: менингит и энцефалит, корь, отит, грипп и его осложнения и т. д. может принадлежать. Вообще при поражении внутреннего уха и ствола слухового нерва в большинстве случаев возникает глухота, а поражение среднего уха вызывает частичную потерю слуха.

Современные исследователи, исследующие причины нарушения слуха у детей, В.П.Лебедев, А.Н.Наседкин, Д.И.Тарасов, О.П.Токарев и другие, в своих работах преимущественно упоминали причины нарушения слуха. Психолого-педагогическая классификация детей с нарушением слуха важна для организации их обучения и воспитания, особенно для определения типа

учреждения, в котором они будут получать образование.

PSYCHOLOGICAL-PEDAGOGICAL CHARACTERISTICS OF HEARING-IMPAIRED CHILDREN

Summary

Hearing function children learn to recognize sounds, imitate them and, based on this, speak, creating a closer connection with the outside world. With the help of the hearing function, the child learns to recognize and imitate sounds and speak based on this, creating a closer connection with the outside world. In some cases, for various reasons, the auditory analyzer is damaged, when a person partially or completely loses the ability to recognize different sounds. Hearing loss can occur at different stages of development and is influenced by a number of factors. For example, various diseases include: meningitis and encephalitis, measles, otitis media, influenza and its complications, etc. may belong. In general, when the inner ear and trunk of the auditory nerve are damaged, deafness occurs in most cases, and damage to the middle ear causes partial hearing loss.

Modern researchers studying the causes of hearing impairment in children, V.P.Lebedev, A.N.Nasedkin, D.I.Tarasov, O.P.Tokarev and others, mainly mentioned the causes of hearing impairment in their works. The psychological and pedagogical classification of children with hearing impairment is important for organizing their education and upbringing, especially for determining the type of institution in which they will receive education.

Açar sözlər: *eşitmə analizatoru, psixomotor inkişaf, ünsiyyət, nitq, diqqət*

Ключевые слова: *слуховой анализатор, психомоторное развитие, общение, речь, внимание*

Key words: *auditory analyzer, psychomotor development, communication, speech, attention*

Eşitmə əsas inkişaf analizatoru olaraq fərdin həyatında mühüm rol oynayır. Eşitmə funksiyasının köməyi ilə uşaq səsləri tanımağı, təqlid etməyi və buna əsasən də danışmağı öyrənərək xarici dünya ilə daha sıx əlaqə yaradır. Görmə duyğusundan fərqli olaraq, eşitmə hətta yuxu zamanı da davamlı olaraq fəaliyyət göstərir. Buna əsasən eşitməyə uyğun olan əsas xüsusiyyətlər aşağıdakılardır:

– Eşitmə uşaqda formalaşan ilk duyğudur. Hətta uşaq ana bətnində olarkən ətrafdakı səsləri eşitməyə və tanımağa başlayır.

– Qulaqda ən zəif eşitmə duyğusunu yaradan səsin intensivliyi eyni işıq intensivliyindən milyardlarla daha az olduğuna görə eşitmə insanın ən kəskin duyğusu hesab olunur.

– Eşitmə nəinki səslərin böyük diapazonunu ayırd edə, həm də onların mənbəyinin məkan yerini dəqiq müəyyən edə bilir.

Bəzi hallarda eşitmə analizatorunun müxtəlif səbəblərdən zədələnməsi halları baş verir ki, bunun nəticəsində insanlarda eşitmənin müxtəlif dərəcəli pozulması yaranır. Eşitmə pozulması insanın müxtəlif səsleri tanımaq qabiliyyətini qismən və ya tam itirməsidir. Uşaqlarda eşitmə pozulmalarının yaranma səbəblərini araşdıran müasir dövr tədqiqatçıları V.P.Lebedev, A.N.Nasedkin, D.İ.Tarasov, O.P.Tokarev və başqaları eşitmə pozulmasının bütün səbəblərini və amillərini üç qrup olaraq qeyd etmişlər: [4, s.26]

Birinci qrup - irsi karlıq və ya ağır eşitməni yaradan səbəblər və amillərdir.

İkinci qrup - ananın hamiləlik dövründə inkişaf etməkdə olan dölə təsir göstərən və ya bu dövrdə ana bədəninin ümumi intoksikasiyasına səbəb olan amillərdir (anadangəlmə eşitmə pozulması).

Üçüncü qrupa - uşağın həyatı boyunca sağlam eşitmə orqanına təsir edən amillər (qazanılmış eşitmə pozulması) daxildir.

Eşitmə funksiyasının pozulması inkişafın müxtəlif mərhələlərində bir neçə faktorun təsiri altında baş verə bilər. Məsələn buraya müxtəlif xəstəliklər: meningit və ensefalit, qızılca, otit, qrip və onun ağırlaşmaları və s. aid ola bilər. Ümumiyyətlə isə, daxili qulaq və eşitmə sinirinin gövdəsi zədələnersə, əksər hallarda karlıq yaranır, orta qulağın zədələnməsi isə qismən eşitmə itkisinə səbəb olur.

Eşitmə pozulması eşitmə sümükçülərinin anadangəlmə deformasiyası, eşitmə sinirinin atrofiyası və ya zəif inkişafı, kimyəvi zəhərlənmə, doğuş travması nəticəsində də yarana bilər. Mexaniki yaralanmalar – zərbələr, həddindən artıq güclü səs stimullarına məruz qalma (fit, partlama) eşitmənin pozulmasına səbəb ola bilər.

Eşitmə pozulması olan uşaqların psixoloji və pedaqoji təsnifatı onların təhsili və tərbiyəsinin təşkili üçün, xüsusən də, təhsil alacağı müəssisənin növünü müəyyənləşdirilməsi üçün vacibdir. Bir çox alimlər eşitmə pozulması olan uşaqların psixo-pedaqoji yönümlü təsnifatlaşdırılmasını aparmışlar. Lakin ən çox istifadə olunan Boskisin pedaqoji təsnifatıdır. R.M.Boskisin [5, s.64] təsnifatının əsasını aşağıdakı meyarlar təşkil edir:

- eşitmənin itirilmə dərəcəsi;
- eşitmənin itirilmə vaxtı;
- nitqin inkişaf səviyyəsi.

Bu meyarlara uyğun olaraq müəllif eşitmə pozulması olan uşaqların aşağıdakı qruplarını müəyyənləşdirmişdir:

Karlar - bu, eşitmə pozulmasının ən ağır formasıdır. Tam karlıq çox az hallarda müşahidə edilir. Bunlara nitqi müstəqil formada mənimsəyə və dərk edə bilməyən uşaqlar daxildir. Karlıq anadangəlmə və sonradan qazanılma olur.

Zəif eşidənlər - bunlar eşitmə analizatorunun funksiyasının qismən

pozulması nəticəsində eşitmə məhdudiyəti olan şəxslərdir. Əgər uşaq ucalığı 20-50 dB və bir qədər çox səsləri eşidirsə (birini dərəcəli ağır eşitmə) və əgər o yalnız ucalığı 50-70 dB və yuxarı səsləri eşidirsə (ikinci dərəcəli ağır eşitmə), o zaman zəif eşidənlər kateqoriyasına daxil olunur.

Sonradan karlaşanlar - nitqi mənimsədikdən sonra hansısa xəstəlik və ya zədə nəticəsində eşitmə qabiliyyətini itirmiş uşaqlardır, yəni 2-3 yaş və daha sonra. Belə uşaqlarda eşitmə itkisi fərqli - ümumi və ya karlığa yaxın ola bilər. Uşaqlar çox səs eşitmədiklərinə və ya onları təhrif olunmuş şəkildə eşitdiklərinə, onlara deyilənləri başa düşmədiklərinə görə ağır psixi reaksiya verə bilərlər. Bu, bəzən uşağın hər hansı bir ünsiyyətdən tamamilə imtina etməsinə, hətta psixi xəstəliyə səbəb olur. Problem uşağa danışmaq dilini qavramağı və başa düşməyi öyrətməkdir. Əgər onun kifayət qədər qalan eşitmə qabiliyyəti varsa, bu, eşitmə cihazının köməyi ilə əldə edilir [4, s.125]. Az eşitmə qalığı ilə, eşitmə cihazının köməyi ilə nitqin qavranılması və danışanın dodaqlarının oxunması məcburi olur. Tam karlıq halında daktilologiyadan, yazılı nitqdən və bəlkə də karların işarət dilindən istifadə etmək lazımdır. Gecikmiş kar uşağı böyütmək və öyrətmək üçün əlverişli şəraitin birləşməsinə nəzərə alaraq, onun nitqinin inkişafı, idrak və iradi proseslər normala yaxınlaşır. Ancaq çox nadir hallarda emosional sferanın, şəxsi keyfiyyətlərin və şəxsiyyətlərarası münasibətlərin formalaşmasında orijinallıq aradan qaldırılır.

Uşaqlarda eşitmə pozulmalarının olması psixi proseslərin inkişafına da təsir göstərir. Birinci patologiya, yəni eşitmə pozulması nitqin zəif inkişafına, eşitmə ilə ən sıx əlaqəli funksiyaya və dolaylı yolla eşitmə qavrayışı ilə əlaqəli bir sıra digər funksiyaların inkişafında ləngiməyə səbəb olur. Ali psixi funksiyaların inkişafının bu pozulmaları bütövlükdə psixi inkişafı ləngidir. Eşitmə pozulması olan uşaqlarda psixi proseslərin spesifik xüsusiyyətləri bir sıra funksiyalarda özünü göstərir. Düşüncə proseslərində (analiz və sintez) mücərrəd düşüncə və ümumiləşdirici anlayışların mənimsənilməsi sahəsində pozulmalar kəskin şəkildə görünür. Eşitmə pozulması olan uşaqlarda hadisələrin ardıcılığı və səbəb-nəticə əlaqələri haqqında kifayət qədər inkişaf etmiş anlayış yoxdur. Nitqin mənimsənilməsində çətinliklər qavrayış ümumiləşdirmələrinin formalaşmasında gerilmə, obyektlərin fərdi xüsusiyyətlərini təcrid etmək və sabitləşdirməkdə çətinliklərə səbəb olur.

Zəif eşidən uşaqlarda əqli fəaliyyətin inkişafında digər idrak proseslərinə nisbətən daha çox spesifik xüsusiyyətlər müşahidə olunur.

Bildiyimiz kimi, təfəkkürün 3 növü fərqləndirilir:

- vizual-effektiv (vizual formada verilən tapşırıq hərəkətlərin köməyi ilə həll olunur);

- vizual-məcəzi (düşüncə ilk növbədə vizual, sensor-konkret materialla işləyir, obyektlərin fərdi xüsusiyyətlərini əks etdirir);

- şifahi-məntiqi (əsasən abstrakt anlayışlarda yer alır) [6, s.102].

Zəif eşidən uşaqlar uzun müddət vizual-məcəzi düşüncə mərhələsində qalmağa davam edirlər, yəni, sözlə deyil, şəkillərlə düşünürlər. Şifahi və məntiqi təfəkkürün formalaşmasında kar bir insan eşitmə həmyaşdılarından kəskin şəkildə geri qalır və bu, idrak fəaliyyətində ümumi geriliyə səbəb olur. Tədqiqatlar göstərir ki, vizual-obrazlı təfəkkürün inkişaf səviyyəsinə görə ibtidai və orta məktəb yaşlı kar uşaqlar eşitmə qabiliyyəti zəif olan uşaqlara nisbətən normal intellektə malik olan həmyaşdılarına nəzərə çarpacaq dərəcədə yaxındırlar [4, s.38]. Zəif eşidən uşaqlarda vizual təfəkkür formalarının vəziyyətinin öyrənilməsi təkcə vizual-məcəzi deyil, həm də vizual-effektiv təfəkkürün inkişafında geriləmə olduğunu göstərir. Vizual cəhətdən effektiv praktik təfəkkürün formalaşması, ümumi inkişaf meyillərinin olmasına baxmayaraq, normal inkişaf edən uşaqlarda əhəmiyyətli bir zaman gecikməsi və onun formalaşmasından bəzi kəmiyyət və keyfiyyət fərqləri ilə baş verir. Vizual-effektiv düşüncə, onun digər formaları kimi, uşağın adi üsullarla hərəkət edə bilmədiyi problemlə vəziyyətlərlə əlaqələndirilir. Vizual-effektiv təfəkkür səviyyəsində tapşırıqların praktiki hərəkətlərlə həll edilməsinə əsaslanaraq, uşağın seçdiyi tapşırığın yerinə yetirilməsi üsulu vacibdir.

Məktəbəqədər yaş dövründə zəif eşidən uşaqlarda psixoloji-pedaqoji inkişafın əsasını qeyri-ixtiyari diqqət təşkil edir. Yaşa müvafiq olaraq diqqətin davamlılığı da dəyişir: əgər əvvəlcə uşaq hər hansı işlə 3 dəqiqədən artıq məşğul ola bilmirdisə, məktəbəqədər yaşın sonuna bu vaxt artıq 10-12 dəqiqə olur, bu dövrün sonunda tapşırıqlar dəyişdikdə isə artıq diqqətin davamlılığı 40 dəqiqə ola bilər. Zəif eşidən məktəblilərdə diqqətin məhsuldarlığı qəbul edilən materialın vizual keyfiyyətlərindən asılıdır. Onlar daha ifadəli olduqda, uşaqlar obyektlərin informativ əlamətlərini daha asan ayırır, daha az səhv edirlər.

Mürəkkəb bir idrak prosesi kimi qavrayışın ən vacib xüsusiyyətləri fəaliyyət, bütövlük, sabitlik və mənalılıq vasitəsi ilə reallaşan keçmiş təcrübə və obyektivlikdir. Zəif eşidən uşaqlarda qavrayışın müxtəlif növlərinin inkişafında müəyyən xüsusiyyətlər özünü göstərir.

Zəif eşidən uşaqlarda nitqin inkişafının xüsusiyyətləri onların hərəkətlərinin, xüsusilə də hərəkətlərin tənzimlənməsinə yüksək dərəcədə mane olur. Beləliklə, eşitmə pozulması olan uşaqlarda duyğu və qavrayış proseslərinin xüsusiyyətlərinin təhlili göstərir ki, qeyd olunan kateqoriyadan olan uşaqlarda bu proseslərin inkişafında asinxronluq müşahidə olunur – bir proses digərindən daha yüksək və ya az inkişaf edə bilər.

Zəif eşidən uşaqlarda yaddaş qavranılan cisimlərin təhlilində böyük rol oynayır, uşaq yeni qavranılanları əvvəllər saxlanılanlarla əlaqələndirir. Eyni zamanda, eşitmə pozulması olan uşaqların görmə qavrayışının spesifik xüsusiyyətləri onların mücərrəd yaddaşının effektivliyinə təsir göstərir, ətrafdakı obyektlərdə və hadisələrdə tez-tez əhəmiyyətsiz əlamətlər yadda

saxlanılır.

Uşağın şəxsiyyəti sosial təcrübənin mənimsənilməsi zamanı böyükklər və həmyaşıdları ilə ünsiyyət prosesində formalaşır [1, s.45]. Uşağın eşitmə pozulması ilə yaşadığı sosial vəziyyət onun müəyyən şəxsiyyət xüsusiyyətlərinin yaranmasında və formalaşmasında mühüm rol oynayır. Körpəlikdə eşitməsini itirmiş uşaq ətrafdakılara münasibətdə eşitməsi olan uşaqlardan fərqli bir vəziyyətdə olur. Zəif eşidən uşaqların şəxsiyyətinin və emosional sahəsinin inkişafına təsir göstərən müxtəlif əlverişsiz amilləri qeyd etmək olar.

Verbal ünsiyyətin pozulması zəif eşidən uşaqları ətrafdakılardan qismən təcrid edir, bu, sosial təcrübənin mənimsənilməsində müəyyən çətinliklər yaradır. Zəif eşidən uşaqlar şifahi nitqin və musiqinin ifadəli tərəfini dərk edə bilmirlər. Nitq inkişafından geridə qalma özünün və başqalarının emosional vəziyyətini başa düşməkdə çətinliklərə səbəb olur, bu da şəxsiyyətlərarası münasibətlərin sadələşməsinə gətirib çıxarır.

Ənənəvi olaraq, kar və eşitmə qabiliyyəti zəif olan uşaqlara öyrətməyin iki əsas üsulu var - şərti şifahi və işarət. Əgər ilk halda kar bir insana yalnız şifahi istifadə edərək ünsiyyət qurmaq öyrədilsə və yazı dili, sonra ikincidə uşaq işarə dilini və daktilologiyayı (barmaq əlifbası) da mənimsəyir. Hər iki üsul uşağın həm fiziki, həm də psixoloji inkişafının xüsusiyyətlərini nəzərə alır. Müasir mühitdə zəif eşidən uşaqlara öyrətmək üçün bir neçə fərqli üsul istifadə olunur: [2, s.64]

Uşaq bağçaları üçün metodologiya (kompensasiya). Kar və zəif eşidən uşaqlardan ibarət qrupların təşkil olunduğu xüsusi uşaq müəssisələrində istifadə üçün nəzərdə tutulub. Orada uşaqlar daim kar müəllimlərlə təhsil alır, daktil və yazılı nitqi mənimsəyirlər. Bundan əlavə, daha geniş inkişaf üçün digər mütəxəssislər onlarla dərs keçirlər.

E.İ.Leonqardın metodu. Zəif eşidən uşağın təhsilində ailənin fəal iştirakını nəzərdə tutur. Belə uşaqlar adi uşaq bağçalarına və ya xüsusi korreksiya qruplarına gedirlər. Belə uşaqlarda nitqin formalaşması çox erkən başlamalı, eşitmə cihazlarından istifadə zəruridir. Uşaqlarla dərsləri xüsusi müəllimləri, evdə isə valideynlər aparır. Texnika evdə övladı ilə birlikdə oxumağa çox vaxt sərf edə bilən çox məsuliyyətli valideynlər üçün nəzərdə tutulmuşdur.

Körpələr və azyaşlı uşaqlar üçün dərslər ailə şəraitində təşkil olunur. Surdopedaqoqlar valideynlərə uşağın yaşına, psixofiziki inkişaf səviyyəsinə və eşitmə vəziyyətinə uyğun olaraq onunla işləmək üçün ümumi və xüsusi üsulları öyrədir və həyatın ikinci ilindən anasının və ya atasının iştirakı ilə onunla dərslər keçirir. Təlim yazılı dildən geniş istifadə olunmaqla (ad işarələri, təlimat nişanları və s., hərflərlə yazılmış) şifahi nitqə əsaslanır. Bir yaşa qədər uşaqlar üçün bütün korreksiya işləri valideynlər tərəfindən kar və eşitmə

qabiliyyəti zəif olan uşaqlar üçün audiologiya kabinetində (şöbə, mərkəz) və ya xüsusi məktəbəqədər təhsil müəssisəsinin məsləhət qrupunda müəllimin rəhbərliyi altında aparılır [4, s.148].

Eşitmə itkisi olan uşaqlarla iş erkən başlamaq, hətta ağır eşitmə itkisi və karlılığı olan uşaqlarda da nitqin olmaması və ya kəskin inkişaf etməməsinin qarşısını almağa kömək edir və nəticədə, uşağın bütün şəxsiyyətinin inkişafı üçün onu müşayiət edən ağır nəticələrin qarşısını alır.

Lakin öyrənmə nəticələri uşaqdan uşağa dəyişir. Gərgin valideyn işi şəraitində, bir yaş yarımına qədər uşaqlar, eşitmə qabiliyyətinin dərəcəsiindən asılı olmayaraq, 10-30 söz, o cümlədən anlaşılmayan sözlər (bəzi hallarda – 70-dən çox), iki ilədək - qısa bir ifadə, üç yaşında uşaqlar gördükləri, başlarına gələnələr haqqında danışmağa başlayırlar, böyüklərin köməyi ilə şeir və mahnıları oxuyurlar.

Eşitmə pozulması olan uşaqların psixoloji-pedaqoji xüsusiyyətlərini qısaca ümumiləşdirsək, aşağıdakıları qeyd edə bilərik:

- Vizual və toxunma qavrayışı üstünlük təşkil edir;
- Nitqləri ləngiyir və ya inkişafdan qalır, lüğət ehtiyatı az olur;
- Hərəkətlərin diskoordinasiyası;
- Diqqətin qeyri-sabitliyi, tez yorulması;
- Yadda saxlanılan əşyaların xüsusiyyətlərinin kasadlığı;
- Sözlərin məcazi mənalarının dərk edilməsində çətinlik;
- Şifahi-məntiqi təfəkkürün inkişafdan qalması.

Beləliklə, eşitmə funksiyasındakı çatışmazlıqlar eşitmə pozulması olan uşaqların psixi (diqqət, yaddaş, təfəkkür, nitq) və fərdi inkişafının (emosional inkişafı və sosiallaşması) bütün sahələrinə birbaşa və əhəmiyyətli dərəcədə təsir göstərir.

Ədəbiyyat

1. Ağayeva T.H. *Kar uşaqlarda nitq vərdişlərinin formalaşdırılması. Metodiki vəsait. Bakı - 2018. ADPU-nəşriyyat.*
2. Hüseynova N.T., Aslanova S.R. *“Xüsusi psixologiya” Dərslük I cild. Bakı-2018.*
3. N.Hüseynova, L.İmanova – *“Korreksiya pedaqogikasında yeni üsulların tətbiqi və fəaliyyətlərin təkmilləşdirilməsi”, Bakı - 2020.*
4. Азова, О.И. *Система логопедической работы по коррекции дизорфографии у младших школьников: автореф. дискан.пед.наук: 13.00.03 / О. И. Азова; Московский гос. пед. ун-т – Москва, 2006. – 26с.*
5. Боскис, Р.М. *Учителю о детях с нарушениями слуха. – М: Просвещение, 1988. – 430с.*
6. Быкова, Л.М. *Развитие связной речи глухих учащихся начальных классов. –М: Просвещение, 1999. – 342 с.*

F.R.Quluzadə
Azərbaycan Dövlət Pedaqoji Universiteti
fatime.18quluzade@gmail.com

TAKSONOMİYALARIN TARİXİ VƏ İNKİŞAFI

Xülasə

Bu məqalədə üç təhsil taksonomiyasının tarixi və istifadəsi təhlil olunur: Blum taksonomiyası, Anderson və Krathwohl taksonomiyası, Fink taksonomiyası. Bu taksonomiyaların hər biri təhsil fəaliyyətinin planlaşdırılması və təlim nəticələrinin təsnifləşdirilməsinə diqqət yetirməklə, pedaqoji prosesin layihələndirilməsi və qiymətləndirilməsi üçün pedaqoqlara strukturlaşdırılmış çərçivə təmin edir. Bunu da qeyd etmək lazımdır ki, həm Anderson və Krathwohl, həm də Fink taksonomiyaları Blum taksonomiyasının əsasında inkişaf etdirilmişdir. Fərqlərinə baxmayaraq, hər üç taksonomiya təlim nəticələrini və tədris strategiyalarını müzakirə etmək üçün ümumi dil təmin edən faydalı modellərdir.

ИСТОРИЯ И РАЗВИТИЕ ТАКСОНОМИЙ

Резюме

В данной статье анализируется история и использование трех таксономий образования: таксономия Блума, таксономия Андерсон и Кратwohl, таксономия Финк. Каждая из этих таксономий предоставляет педагогам структурированный фреймворк для планирования образовательной деятельности и классификации результатов обучения, а также для организации и оценки педагогического процесса. Несмотря на различия, все три таксономии являются полезными моделями, предоставляющими общий язык для обсуждения образовательных результатов и учебных стратегий.

HISTORY AND DEVELOPMENT OF TAXONOMIES

Summary

In this article, the history and usage of three educational taxonomies are analyzed: Bloom's taxonomy, Anderson and Krathwohl's taxonomy, and Fink's taxonomy. Each of these taxonomies provides a structured framework for planning educational activities and categorizing learning outcomes, facilitating the design and evaluation of pedagogical processes. Despite their differences, all three taxonomies are useful models that provide a common language for discussing educational outcomes and teaching strategies.

Açar sözlər: taksonomiyalar, affektiv sahə, psixomotor sahə, idrak sahəsi, kurikulum

Ключевые слова: таксономии, аффективная сфера, психомоторная сфера, когнитивная сфера, учебная программа

Key words: taxonomies, affective domain, psychomotor domain, cognitive domain, curriculum

Pedaqoqların qarşısında duran əsas suallardan biri həmişə “İnsan təfəkkürünü təkmilləşdirməyə haradan başlamalıyıq?” olmuşdur. Xoşbəxtlikdən biz bu mürəkkəb suala sıfırdan başlamaq məcburiyyətində deyilik. “Başlamaq üçün bir yer düşüncənin təbiətini müəyyən etməkdir. Biz onu yaxşılaşdırmaqdan əvvəl onun nə olduğunu daha çox bilməliyik” [1, s. 1].

Təhsil fəaliyyətinin planlaşdırılması prosesində hər bir müəllim öz məqsədləri və konkret vəzifələri haqqında düşünür. Məsələn, mövzu ilə bağlı bilikləri necə təkrarlamaq, ümumiləşdirmək və sistemləşdirmək olar? Ayrılıqda qazanılmış bacarıqları müəyyən bir fəaliyyətdə necə birləşdirmək və eyni zamanda mövzuya, layihə fəaliyyətlərinə marağı necə yaratmaq olar? Zəruri olan hansı materiallar seçilməli və tapşırıqlar tərtib edilməlidir? Bu kimi məsələlərdə bir çox müəllimlər çətinlik çəkirlər [2, s. 3].

Bu gün məsələ biliyin müəllimdən şagirdə ötürülməsindən çox, uğura yönəldilmiş motivasiya ilə təşəbbüskar şəxsiyyətin yetişdirilməsindən gədir. Şagirdə hazır məlumatları ötürməkdən daha çox, onları bu məlumatları əldə etmək, qavramaq və tətbiq etmək üsulları ilə tanış etmək lazımdır.

Tədris fəaliyyəti elə qurulmalıdır ki, şagirdlərə öyrənilən mövzu haqqında öz biliklərini nümayiş etdirmək, müəyyən fərziyyələri, inancları şübhə ilə qarşılayaraq yeni anlayış formalaşdırmaq imkanı verilsin. Bu mövzuda isə Blum Taksonomiyası pedaqoqlara kömək edə bilər.

Blum, Fink, Anderson və Krathwohl taksonomiyaları pedaqoqlara öz tədris prosesini təşkil etmək və qiymətləndirmək üçün strukturlaşdırılmış çərçivə təmin edən təhsil modelləridir. Onlar müəllimlərə təlim məqsədlərini və təlim metodlarını təsnif etməkdə kömək edərək, təhsil nəzəriyyəsində fundamental alətə çevriliblər. Bu məqalədə biz üç taksonomiyanın tarixini və inkişafını araşdıracağıq.

1) Blum taksonomiyası: Blum taksonomiyası ilk dəfə 1956-cı ildə amerikalı təhsil psixoloqu Benjamin Bloom tərəfindən təklif edilmişdir. Blum Taksonomiyası nəşr olunduğu ilk dövrlərdə çox az diqqət mərkəzində olsa da, o vaxtdan bəri 22 dildə tərcümə olunmuşdur. Həmçinin təhsildə ən çox tətbiq edilən və istinad olaraq müraciət edilən taksonomiyalardan biridir. Blum Taksonomiyası təhsilin məqsəd və vəzifələrini təsnif etmək üçün geniş şəkildə tanınmış çərçivədir. Taksonomiya ən sadədən ən mürəkkəbə qədər təşkil edilən altı müxtəlif səviyyədə ibarət idi [3, s.317]. Ən aşağı üç səviyyə bunlardır: bilik, anlama və tətbiq. Ən yüksək üç səviyyə bunlardır: təhlil, sintez və qiymətləndirmə. Bu səviyyələri daha detallı və ətraflı şəkildə aşağıdakı kimi izah edə bilərik:

- Birinci səviyyə - “Bilik”: Müəllimlərin sözlərindən, dərsliklərdən və ya digər mənbələrdən məlumatı yaddaş anbarına köçürməyi, yəni informasiyanı biliyə çevirməyi öyrənmək məqsədi daşıyır. Bu səviyyədə uşaq özünə lazım

olan təməl anlayışları, üsul və prosedurları, konkret qaydaları və prinsipləri öyrənmiş olur.

- İkinci səviyyə - “Anlama”: Biliyi manipulyasiya etməyə yönəldilmişdir. Bildiyimiz kimi, hər bir uşağın hadisələrə qarşı özünəməxsus fərqi yanaşması olacaqdır. Şagirdin materialı şərh etməsi (izah, xülasə) və ya hadisələrin sonrakı gedişatı haqqında fərziyyələr irəli sürməsi (nəticə çıxarması) anlamının göstəricisi kimi çıxış edə bilər. Burada şagird qaydaları və prinsipləri başa düşür, qrafik və diaqramları şərh etməyi bacarır, bu isə “Anlama” səviyyəsinin “Bilik” səviyyəsində necə üstün olduğunu göstərir.

- Üçüncü səviyyə - “Tətbiq”: Öyrənilən materialı lazımi situasiyalarda istifadə etmək bacarığıdır. Şagirdlərə öyrədilən materialların mənimsədilməsi üçün həmin qayda və üsulları müəyyən şəraitlərdə tətbiq etdirmək lazımdır. Məsələn, həyat bilgisi dərində “Zəlzələ anında nə etmək lazımdır?” sualına nəzəri olaraq cavab verdikdən sonra əyani şəkildə tətbiq edərək uşaqların məlumatları hansı dərəcədə mənimsədiklərini görmək mümkündür.

- Dördüncü səviyyə - “Təhlil”: Bu kateqoriyada öyrənilən məlumatların strukturunu aydın şəkildə anlamaq üçün həmin məlumatlar hissələrə bölünərək ayrı-ayrılıqda təhlil edilir. Beləliklə, şagirdlər bütövün hissələri arasındakı əlaqəni anlamış olur. Məsələn, müəllim zəlzələ anında uşaqlara hansı lazımi ləvazimatlar alınmalı olduğunu (su, qida, sənədlər) başa salır. Daha sonra uşaqları bu ləvazimatların nə işə yaradığı haqqında ayrı-ayrılıqda ya məlumatlandırır (məsələn, insan neçə gün susuz qala bilər və buna görə də yanımıza nə qədər su almalıyıq və s.), ya da uşaqların özlərinin təhlil etməsi üçün evə tapşırıq olaraq verir.

- Beşinci səviyyə - “Sintez”: Bu səviyyədə şagirdlər indiyədək əldə etdikləri bilikləri ayrılıqda təhlil etdikdən sonra birləşdirir və yenidən sintezləşdirərək onlardan yeni strukturlar formalaşdırırlar. Məsələn, şagirdlər fizika və həndəsə dərində bucaqları və təzyiği, anatomiya dərində insanın təbii ehtiyaclarını, məktəbdəki psixoloji seminarlar və təlimlər vasitəsilə isə həyəcan, fobiya, stress və s. psixoloji halətlər haqqında məlumatlar alırlar. Lakin göründüyü üzrə bu məlumatlar heç də eyni zamanda şagirdlərə ötürülmür. Şagirdlər bu məlumatları bilik səviyyəsi ilə yadda saxlayır, anlama səviyyəsi vasitəsi ilə isə başa düşürlər. Beləliklə onlar zəlzələ anında bütün bu bilikləri bir-biri ilə sintez edərək təhlükəsiz bir şəkildə necə həyatda qala biləcəklərini öyrənmiş olurlar.

- Altıncı səviyyə - “Qiymətləndirmə”: Bu şagirdlərin münasibətlərini nümayiş etdirdiyi, mənalı qiymətləndirici mühakimələr yürütdüyü ən yüksək səviyyədir. Bu səviyyədə şagirdlər özlərini və sinif yoldaşlarının fikirlərini mühakimə qabiliyyətlərinə əsasən ədalətli bir şəkildə qiymətləndirməyə çalışırlar. Məsələn, müəllimin şagirdlərə zəlzələ haqqında verdiyi tapşırığı

şagirdlər sinifdə nümayiş etdirərkən öz fikrinin və ya dostlarının tapşırıqlarının hansı dərəcədə məntiqli və işə yarar olduğunu qiymətləndirir.

Lakin aydındır ki, Blum taksonomiyası zamanın sınağından çıxmışdır. Uzun tarixi və populyarlığına görə, o, müxtəlif yollarla sıxlaşdırılmış, genişləndirilmiş və yenidən şərh edilmişdir.

Anderson və Krathwohl: 2001-ci ildə Anderson və Krathwohl tərəfindən Blum taksonomiyasının dəyişdirilmiş versiyası nəşr edilmişdir ki, bu versiyaya qısaca olaraq Anderson və Krathwohl taksonomiyası və ya Blum taksonomiyasının yeni versiyası deyilir [4, s. 3]. Bu dəyişikliyin ən təməl səbəblərindən biri Blum taksonomiyasının inkişaf etdirilərək müasir dünyadakı problemlərə və yeni yaranmış pedaqoji sistemlərə daha da yaxşı uyğunlaşdırılması idi.

İki versiya arasında terminologiyada edilən dəyişikliklər bəlkə də ən bariz fərqlərdəndir və buna görə də bəzən qarışıqlığa səbəb ola bilər. Əsasən, Blumun altı əsas kateqoriyası isimdən fel formalarına dəyişdirildi. Bundan əlavə, ilk versiyanın ən aşağı səviyyəsi olan biliyin adı xatırlamaq olaraq dəyişdirildi. Nəhayət, dərkətmə və sintez işə anlamaq və yaratmaq adlandırıldı. Qarışıqlığı minimuma endirmək üçün aşağıda müqayisə şəkilləri görünür [1, s. 1].

1. Bilik	1. Xatırlamaq
2. Anlama	2. Anlamaq
3. Tətbiq	3. Tətbiq etmək
4. Təhlil	4. Təhlil etmək
5. Sintez	5. Qiymətləndirmək
6. Qiymətləndirmə	6. Yaratmaq

Blum (köhnə versiya) - Anderson və Krathwohl (yeni versiya)

Anderson və Krathwohl taksonomiyasındakı terminlər aşağıdakı kimi müəyyən edilir:

1. Xatırlamaq: Şagird öyrəndiyi informasiyanı, ideyaları və prinsipləri yada salır və tanıya bilir. Buraya daxildir: yadda saxlamaq, xatırlamaq, tanımaq, yada salmaq, təkrar etmək, sıralamaq.

2. Anlamaq: Şagird öyrəndiyi informasiyanı başa düşür və öz sözləri ilə ifadə edir. Buraya daxildir: izah etmək, müzakirə etmək, təsvir etmək, ifadə etmək.

3. Tətbiq etmək: Şagird tapşırığı yerinə yetirmək üçün lazım olan informasiyanı seçib istifadə edə bilir. Buraya daxildir: tətbiq etmək, göstərmək, istifadə etmək, hesablamaq, məşq etmək.

4. Təhlil etmək: Şagird verilmiş tapşırığı hissələrə ayırır və bu hissələr arasında əlaqə yarada bilir. Buraya daxildir: müqayisə etmək, fərqləndirmək, təhlil etmək, əlaqələndirmək, tənqid etmək, müzakirə etmək.

5. Qiymətləndirmək: Şagird bir sıra meyarlara əsaslanaraq informasiya, işin keyfiyyəti, ideyaların düzgünlüyü və sairə haqqında fikir irəli sürür, müdafiə edir və qiymətləndirir. Buraya daxildir: tənqid etmək, qiymətləndirmək, təxmin etmək, şərh etmək, izah etmək, tövsiyə etmək.

6. Yaratmaq: Şagird müxtəlif elementləri bir yerə toplayaraq yeni bir struktur və ya model qurur. Buraya daxildir: tərtib etmək, düzəltmək, yaratmaq, qurmaq, dizayn etmək, kəşf etmək.

Bu taksonomiya yaradıldıqdan sonra bir çox sahələrdə xüsusi ilə də şagirdlərinin bilik və bacarıqlarının müxtəlif fənnlər üzrə obyektiv qiymətləndirilməsində və eyni zamanda daha yaxşı test və ya imtahan suallarının hazırlanmasında geniş şəkildə istifadə edilmişdir.

2) Fink (Əhəmiyyətli Öyrənmə) taksonomiyası: Şagirdlər daima yeni şeylər öyrənməyə həvəsliyərlər. Lakin müəllimlər şagirdlərinin əhəmiyyətsiz bir şey deyil, nisbətən daha vacib və ya əhəmiyyətli bir şey öyrənmələrini istəyirlər. Bu da bütün tədris müəssisəsi üçün əsas olan bir suala gətirib çıxarır: Öyrənmənin əhəmiyyətli ola biləcəyi yollar hansılardır?

Buna görə də, Dr.L.Deer Fink 2003-cü ildə “Əhəmiyyətli Öyrənmə Taksonomiyası” adlanan öyrənmənin yeni taksonomiyası üzərində işləyib bir araya gətirdi. Fink bu yeni taksonomiyayı 1950-ci illərdə Benjamin Bloom və onun tərəfdaşları tərəfindən formalaşdırılmış klassik taksonomiyanın davamçısı kimi görürdü. Fink bu taksonomiyanın qurulması prosesində öyrənmə ilə bağlı xüsusi bir perspektivi rəhbər tutdu: dəyişiklik. Öyrənmənin baş verməsi üçün öyrənəndə bir növ dəyişiklik olmalıdır. Dəyişiklik yoxdursa, öyrənmə də yoxdur. Əhəmiyyətli öyrənmə şagird üçün həyatı baxımından vacib olan davamlı dəyişikliyin olmasını tələb edir. Bu perspektivi nəzərə alaraq, Fink altı növ əhəmiyyətli öyrənməni özündə birləşdirən taksonomiya yaratdı [5, s. 3].

<p>Əsas bilik: Anlamaq və yadda saxlamaq:</p> <ul style="list-style-type: none"> • Məlumatı • İdeyaları 	<p>Tətbiq:</p> <ul style="list-style-type: none"> • Bacarıqlar • Düşünmə • Tənqidi, yaradıcı və praktik düşüncə • Layihələrin idarə edilməsi 	<p>İnteqrasiya əlaqələri:</p> <ul style="list-style-type: none"> • İdeyalar • İnsanlar • Həyat səltənətləri
<p>İnsan haqqında öyrənmə:</p> <ul style="list-style-type: none"> • Özünü • Başqalarını 	<p>Qayğı Yeni inkişaf</p> <ul style="list-style-type: none"> • Hisslər • Maraqlar • Dəyərlər 	<p>Öyrənmə üsulunu öyrənmək:</p> <ul style="list-style-type: none"> • Daha yaxşı tələbə olmaq • Mövzu ilə maraqlanmaq

Əhəmiyyətli öyrənmənin taksonomiyası

Fink taksonomiyasındakı bu əhəmiyyətli öyrənmənin növlərini daha detallı şəkildə aşağıdakı kimi açıqlamaq olar:

- Əsas bilik – Bir çox digər öyrənmə metodlarının təməlinə şagirdin nəyisə “bilmə” ehtiyacı durur. “Bilmək” anlayışı burda şagirdin hər hansısa spesifik bir mövzunu və ya informasiyanı başa düşüb yadda saxlamasını nəzərdə tutur. Bu gün insanların bəzi təməl biliklərə sahib olması vacibdir, məsələn, tarix, ədəbiyyat, coğrafiya və s.

- Tətbiq - Bu tanış öyrənmə, tələbələr intellektual, fiziki, sosial və s. ola biləcək yeni fəaliyyət növü ilə məşğul olmağı öyrəndikdə baş verir. Müxtəlif tənqidi növləri ilə (tənqidi, yaradıcı, praktiki) məşğul olmağı öyrənmək tətbiqi öyrənmənin mühüm formasıdır. Lakin bu əhəmiyyətli öyrənmə kateqoriyası eyni zamanda müəyyən bacarıqların inkişaf etdirilməsi (məsələn, ünsiyyət, fortepiano çalmaq) və ya mürəkkəb layihələri necə idarə etməyi öyrənməyi də özünə daxil edir.

- İnteqrasiya əlaqələri – Şagirdlər müxtəlif anlayışlar və ya faktlar arasındakı əlaqəni görüb anlama bildikdə öyrənmənin çox mühüm bir növü ortaya çıxır. Bəzən onlar hər hansısa iki ideaya və ya ümumiyyətlə fərqli sahələrə aid olan qavrayışlar arasındakı əlaqəni tapa bilirlər. Məsələn, tarix və incəsənətdəki hər hansısa bir anlayışlar arasındakı əlaqəni görüb anlamaq bilmək və s.

- İnsan haqqında öyrənmə - Şagirdlər özləri və ya başqaları haqqında hər hansısa vacib bir şeyi öyrənib və ya dərk etdikdə bu onların həm özlərini daha yaxşı anlamaqlarına, həm də başqaları ilə daha yaxşı ünsiyyət qurmalarına

imkan yaradır. Bu növ özünün dərkətmə halları şagirdlərə öz gələcəklərini daha yaxşı planlaşdırmağa və hədəflərini daha dəqiq seçməyə imkan yaradır. Bununla yanaşı, şagirdlər digər yoldaşlarının hiss və düşüncələrini daha yaxşı anlayıb analiz edə bilir ki, bu da onların bir-biriləri ilə daha sağlam bir münasibət qurmalarına və bir çox hallarda empatiya bacarıqlarının inkişaf etməsinə gətirib çıxardır.

- **Qayğı** – Bəzi hallarda öyrənmə prosesi şagirdlərin müəyyən mövzu ilə bağlı həssaslıqlarına da təsir göstərə bilər. Bu kimi hallarda şagirdlərin müəyyən mövzu ilə bağlı yanaşmaları, düşüncələri və ya hətta hissləri dəyişə və ya yeniləri yarana bilər. Lakin bütün bu dəyişikliklər müsbət bir mənada inkişaf etməsi deməkdir. Belə ki, bunun nəticəsində şagirdlər hər hansısa bir mövzuya daha həssas yanaşsın ona daha çox diqqət göstərə bilər. Bu onlara həmin mövzunu və ya anlayışı daha detallı və dərinlən öyrənmək üçün əlavə enerji verir ki, bu da öyrənmə prosesi üçün olduqca vacibdir.

- **Öyrənmə üsulunu öyrənmək** – Bu hal şagirdlərin öyrənmə prosesinin özü haqqında nəşə öyrəndiklərində ortaya çıxır. Belə olduqda onlar necə daha yaxşı bir şagird olmağı, hər hansısa bir araşdırma və ya öyrənmə prosesində necə daha aktiv və faydalı şəkildə iştirak etməyi və ya müəllim olmadan özlərinin hansısa bir mövzunu araşdırıb öyrənə biləcəklərini anlayırlar. Bütün bunlar şagirdlərdə öyrənmə üsulunun özünün öyrənməsi ilə nail oluna bilər ki, bu da onların özlərini hər hansısa bir müəllimin göstərişi olmadan da inkişaf etdirə bilmələrinə və yeni biliklər və ya bacarıqlar öyrənmələrinə imkan yarada bilər.

Nəticə: Nəticə olaraq, Blum, Anderson-Krathwohl və Fink taksonomiyaları təhsil sahəsində əhəmiyyətli təsir göstərmiş üç təhsil modelidir. Anderson-Krathwohl və Fink taksonomiyaları hər nə qədər yeni yanaşmalar gətirərsələr də, hər ikisi Blum taksonomiyasının əsasında yaradılmışdır.

Blum taksonomiyası bütün dünyada pedaqoqlar tərəfindən geniş şəkildə qəbul edilərək istifadə edilmişdir. Lakin bəzi tənqidçilər Blum taksonomiyasını çox sərt olduğuna, eyni zamanda idrak bacarıqlarına həddən artıq önəm verdiyinə, affektiv və psixomotor bacarıqların əhəmiyyətinə isə laqeyd yanaşdığına görə tənqid etmişdilər. Buna görə də Anderson-Krathwohl və Fink taksonomiyaları yaradılmışdır.

Anderson-Krathwohl taksonomiyası daha yüksək düşünmə bacarıqlarını təşviq edən öyrənmə məqsədlərini inkişaf etdirmək üçün istifadə olunur. Tələbə nailiyyətini dəstəkləyən tədris planını inkişaf etdirmək üçün də istifadə edilmişdir. Ancaq bütün taksonomiyalar kimi Anderson-Krathwohl taksonomiyası da tənqidlərə məruz qalmışdır. Bəzi tənqidçilər bu

taksonomiyanın öyrənməyə təsir edən sosial və mədəni amilləri nəzərə almadığını iddia edirdilər.

Blum və Anderson-Krathwohl taksonomiyasından fərqli olaraq Fink taksonomiyası öyrənmə prosesinin səmərəliliyinin artması üçün davamlı dəyişikliyin olmasını iddia edir.

Problemin aktuallığı: 60 il əvvəl yaranmış olmasına baxmayaraq müxtəlif sahələrdə istifadə olunaraq öz aktuallığını qoruyub saxlamışdır. Məhz buna görədir ki, müxtəlif taksonomiyalar hazırlanıb inkişaf etdirilmişdir. Bu taksonomiyaların bir çoxu şagirdlərin bilik və bacarıqlarını obyektiv şəkildə qiymətləndirməkdə, o cümlədən müxtəlif fənlərə və təhsil məqsədlərinə uyğun kurikulumları hazırlamaq kimi sahələrdə geniş şəkildə istifadə olunur.

Problemin elmi yeniliyi: Bu taksonomiyalardan istifadə etməklə pedaqoqlar kurikulumun daha yaxşı işlənilib hazırlanmasını, effektiv olmasını və tələbələrinin ehtiyaclarına cavab verməsini təmin edə bilirlər.

Ədəbiyyat

1. "Bloom's Taxonomy: Emerging Perspectives on Learning, Teaching and Technology", M. Forehand, The university of Georgia, 2005, p. 1.
2. "Таксономия Блума в ДОУ", Казань, 2019, с. 3-5.
3. "The Properties of Bloom's Taxonomy of Educational Objectives for the Cognitive Domain", G.M.Seddon, University of East Anglia, 1978, p. 317.
4. "Using Bloom's Revised Taxonomy to Analyse Reading Comprehension Questions in Team up in English 1-3 and Grade 9 English O-Net Tests", P. Tangsakul, W. Kijpoonphol, N. D. Linh, L. N. Kimura, International Journal of Research Granthaalayah, 2017, p. 3.
5. What is "Significant Learning?", Dr.L.Deer Fink, 2003, p. 3-4.

A.E.Həsənquluzadə
Azərbaycan Dövlət Pedaqoji Universiteti
aysahasnquluzada@gmail.com

UŞAQ QORXULARININ TƏSNİFATI VƏ YARANMA SƏBƏBLƏRİ

Xülasə

Qorxu təhlükənin yaxınlaşması səbəbindən yaranıb, insanda qaçmaq istəyi oyadan və insanı qoruyan bir duyğudur. Hər birimizə məlumdur ki, bir çox uşaqlar lap kiçik yaşlarından başlayaraq müxtəlif qorxular yaşayırlar. Qorxu həm qaçınılmaz, həm də insanı təhlükələrə qarşı ayıq saxladığı üçün vacib bir duyğudur. Həddindən artıq olmadığı təqdirdə qorxu hər bir uşağın inkişafı zamanı normal bir emosional təcrübədir. Uşaqlıqda müşahidə edilən qorxular bəzən inkişaf dövrünün sonunda öz-özünə yox olur. Uzun müddət davam edən qorxuları isə düzgün yanaşma ilə aradan qaldıra bilərik. Ancaq nəzərə alınmayıb, gözardı edilən qorxular isə gələcəkdə narahatlığa və fobiyağa çevrilə bilər. Uşağın qorxuları haqqında sakitcə söhbət etmək, onu müəhkimə etmədən dinləmək və keçirdiyi hissləri anlamağa çalışmaq qorxunun aradan qaldırılmasına kömək edə bilər. valideynlərin qorxunun hansı yaş dövrünə aid olduğunu və nə qədər müddət davam edəcəyini bilməsi onların işini asanlaşdırma bilər.

КЛАССИФИКАЦИЯ И ПРИЧИНЫ ДЕТСКИХ СТРАХОВ

Резюме

Страх возник из-за приближения опасности, это чувство, вызывающее желание убежать и защищающее человека. Все мы знаем, что многие дети с самого раннего возраста испытывают различные страхи. Страх - неизбежная и важная эмоция, поскольку он заставляет людей быть внимательными к опасностям. Страх, если не крайний, является нормальным эмоциональным переживанием в развитии каждого ребенка. Страхи, наблюдавшиеся в детстве, иногда исчезают сами по себе в конце периода развития. При правильном подходе мы можем устранить долговременные страхи. Однако игнорируемые и игнорируемые страхи могут в будущем перерасти в тревогу и фобию. Спокойный разговор о страхах вашего ребенка, непредвзятое выслушивание и попытка понять его чувства могут помочь преодолеть страх. Родителям будет проще узнать, в каком возрасте возникает страх и как долго он продлится.

CLASSIFICATION AND CAUSES OF CHILDREN'S FEARS

Summary

Fear arose due to the approach of danger, it is a feeling that arouses the desire to run away and protects a person. We all know that many children experience

various fears from a very young age. Fear is both inevitable and an important emotion because it keeps people alert to dangers. Fear, if not extreme, is a normal emotional experience in every child's development. Fears observed in childhood sometimes disappear by themselves at the end of the developmental period. We can eliminate long-lasting fears with the right approach. However, ignored and ignored fears can turn into anxiety and phobias in the future. Talking calmly about your child's fears, listening non-judgmentally and trying to understand his feelings can help to overcome the fear. It can make it easier for parents to know what age the fear is and how long it will last.

Açar sözlər: qorxu, uşaqlar, yaş aralığı, simptomlar, mübarizə üsulları

Ключевые слова: страх, дети, возрастной диапазон, симптомы, методы борьбы

Key words: fear, children, age range, symptoms, fighting methods

Qorxu hər bir kəsin həyatı boyu zaman-zaman yaşadığı əsas duyğulardan biridir. Bu duyğu bizə fəvqəladə vəziyyətdə lazımı tədbirlər görməyə kömək edən təbii və zəruri bir duyğudur. Biz qorxu sayəsində təhlükəli bir vəziyyətlə qarşılaşdığımız zaman mübarizə aparmaq, qaçmaq kimi ən uyğun davranışı seçərək təhlükəni azaltmış oluruq. Bu baxımdan qorxu insan üçün faydalı olacaq bir hissdır. Psixologiya elmində “uşaq qorxuları” pedofobi olaraq adlandırılır. “Qorxu hissi bilavasitə təhlükə anlayışı ilə bağlı olub, müəyyən xarici təsirlərə cavab reaksiyası kimi meydana çıxır” [1, s. 478]. Qorxunun yaranmasında həm real təhlükələr, həm də xəyali təhlükələr böyük rol oynayır. Qorxuya belə tərif verə bilərik: “Qorxu – real, gözlənilən təhlükə və ya şiddətli ağrı qarşısında yaranan və həyəcan, dəri solğunluğu, ağız quruması, ürək döyüntüsü, tənəffüs tezliyi və s. kimi simptomları olan və ya daha mürəkkəb fizioloji dəyişikliklərlə təzahür edən duyğudur”. Burada diqqət etməli olduğumuz əsas məqam qorxunun hansı səviyyədə yaşandığıdır. Böyüklərdə olduğu kimi, uşaqların da qorxu hissini yaşaması normaldır. Lakin uşaqların qorxu mənbələri və göstərdikləri reaksiyaları böyüklərindən fərqli olur. Bildiyimiz kimi, fiziki, əqli, sosial, emosional inkişafın əsası uşaqlıqda qoyulur və uşaq öz mühitini tanımağa və anlamağa, hadisələri şərh etməyə başlayır. Bu zaman uşaqlarda qorxu da formalaşmağa başlayır.

Uşaq qorxularından danışan zaman bilməli olduğumuz ən önəmli məqam onların uşağın inkişafının bir hissəsi olmasıdır. Belə ki, qorxu uşaqlar üçün inkişafın normal bir hissəsi olub, böyümənin müsbət və sağlam əlaməti hesab olunur. Uşaqlar qorxular sayəsində ətraf mühitə uyğunlaşmağı, özünü təhlükələrdən qorumağı və çətinliklərin öhdəsindən gəlməyi bacarır. Uşaqlar ətraf mühitə yaxşı bələd olduqca, fiziki gücləri və intellektual qabiliyyətləri inkişaf etdikcə, onlar qorxularına qalib gəlməyə başlayırlar. Vatsonsun fikirlərinə görə, insan dünyaya gələrkən onda 2 növ qorxu olur. Biri yıxılmaq,

digəri isə yüksək səslərdən qorxmaqdır. Bu qorxuların səciyyəvi xüsusiyyəti onların öyrənilməmiş və anadangəlmə olmasıdır. Qorxu, həmçinin panik pozğunluq, fobiya və travma sonrası stress pozğunluğu kimi bir sıra psixi sağlamlıq vəziyyətlərinin də əlaməti ola bilər. İnsanın bədəni qorxuya 2 şəkildə reaksiya verir: 1) Biokimyəvi və 2) Emosional reaksiya. Biz bir təhlükə ilə qarşılaşan zaman bədənimiz müəyyən reaksiyalar verir. Bu zaman tərləmə, ürək döyüntüsünün artması kimi fiziki reaksiyalar da müşahidə olunur. Fiziki reaksiyalar zamanı bədənimiz ya mübarizə aparmağa, ya da qaçmağa hazırlaşır. Beləliklə, biokimyəvi reaksiya həyatda sağ qalmağımız üçün vacib olan bir reaksiyadır. Qorxuya cavab olaraq verilən emosional reaksiya isə hər kəs üçün fərqlidir. Məsələn, bəzi insanlar adrenalini sevir və qorxu, həyəcan yaradan təcrübələr yaşamaq istəyir. Bəziləri isə qorxu emosiyasına mənfi reaksiya verir və qorxuya səbəb olan vəziyyətlərdən dərhal uzaqlaşmağa çalışır. Uşaqlarda qorxunun yaranmasına bir sıra amillər təsir göstərir:

- 1) Həyata dair bilik və təcrübələrinin az olması;
- 2) Ətraflarında olan uşaqların başlarına gələn mənfi hadisələrdən təsirlənmələri;
- 3) Yaşlarına uyğun olmayan məzmunadakı cizgi filmlərinə və seriallara baxmaları;
- 4) Mənfi emosiyalar doğuran yuxular görmələri;
- 5) Fiziki pozğunluqlar və xəstəliklər;
- 6) Təlim prosesində qorxudan bir vasitə kimi istifadə olunması. Bunun əsas səbəbi müəllimlərin uşaqları qorxutmaqla (bir növ hədələməklə) onları istədikləri kimi davranmağa məcbur etməsidir.

Qorxu özündə həm fiziki, həm də emosional simptomları əhatə edir. Bununla belə hər kəs üçün ümumi olan simptomlar bunlardır: ağız quruması; ürək döyüntüsünün artması; nəfəs darlığı; ürəkbulanma; titrəmə və s.

Bəzən uşaqların yaşadığı qorxu hissi onlarda həddindən artıq narahatlığın yaranmasına səbəb olur. Nəticədə bu uşaqlar daimi qarın ağrısı, ürəkbulanma, başağrısı kimi fizioloji simptomlardan şikayətlənirlər. Narahatlığın səbəb olduğu fiziki əlamətlər isə onların həyat keyfiyyətini ciddi şəkildə aşağı salır. Əgər bu narahatlıqlar uşağın həyatdan zövq almasına əngəllər yaradırsa, bu çətinlikləri aradan qaldırmaq çox vacibdir.

Qorxu və fobiya bir-birinə yaxın anlayışlar olsa da, onları fərqləndirmək vacibdir. Bildiyimiz kimi, fobiya müəyyən bir obyekt və ya vəziyyət qarşısında yaranan həddindən artıq mənasız və daimi qorxudur. Biz bunu belə bir nümunə ilə izah edə bilərik. Məsələn, insan böcəkdən qorxa, onları görəndə qaçmaq istəyə və ya onların özünə tərəf gəlməsinin qarşısını almaq üçün müəyyən tədbirlər görə bilər. Bu olduqca təbii bir qorxudur. Fobiyası olan insanlar isə bu qorxunun qarşısını ala bilməz və hətta böcəyin

ona zərər verməyəcəyini bilsə belə yenə də qaçmağa və ya qışqırmağa davam edir.

Bildiyimiz kimi, hər bir insan körpəlikdən yetkinliyə qədər müxtəlif qorxular yaşayır. Bu qorxuların yaranma səbəbi insandan-insana dəyişə bilər. Bəzilərinde irsiyyət, bəzilərinde temperament, bəzilərinde isə ailə mühiti qorxuların yaşanması üçün əsas mənbə rolunu oynayır. Ailələr tez-tez uşağın qorxularına necə yanaşmaq barədə qeyri-müəyyənlik yaşayırlar. Bəzən valideynlərin söylədiyi sözlər də uşaq üçün qorxu mənbəyinə çevrilə bilər. Məsələn, “Yeməyini yeməsən həkim sənə iynə vuracaq”, “Əlimi buraxsan dilənçi səni tutacaq” və s. bu kimi sözlər qorxunun yaratdığı düşüncələri daha da gücləndirir. Uşaqlarda qorxu çox vaxt onların yaşından və inkişaf dövrlərindən asılı olaraq inkişaf edir. Həmçinin yalnız öyrənmə və ya yalnız valideyn münasibətləri də uşaqlarda qorxunun yaranmasına səbəb ola bilər. Bundan əlavə uşaqların yaşlarına uyğun olmayan məzmunadakı filmlərə baxması və ya televizorda, telefonda, planşetdə gördükləri video və ya şəkildə onlarda qorxunun yaranmasına səbəb olan amillərdən biridir. Həmçinin pedaqoji qiymətləndirmədən keçməmiş kitabların oxunması da qorxunun inkişafına səbəb ola bilər.

Aydındır ki, uşaqlar doğulduqları andan etibarən müəyyən inkişaf dövrlərindən keçirlər. Belə ki, onlar bu mərhələlərdən keçən zaman hələ öyrənmədikləri və ya yaşamadıqları şeylərdən qorxurlar. Əgər qorxu mənbəyi uşağa düzgün ifadə edilərsə, bu zaman təhlükə aradan qalxar və uşaq qorxmamağı öyrənər. Körpəlik dövründə olan uşaqlar hələ ətraflarına yaxşı bələd olmadıqları üçün hər şey onlar üçün qorxulu ola bilər. Bu dövrdə olan uşaqlar əsasən tanımadığı insanlardan və ya ilk dəfə gördükləri əşyalardan, obyektlərdən qorxurlar. Valideynlər isə hələ danışa bilməyən, xüsusən də danışmaqda çətinlik çəkən uşaqların qorxularını anlaya bilmirlər. Ümumiyyətlə, 3 yaşdan kiçik olan uşaqların qorxularını anlamaq olduqca çətinidir. Hətta səs və işığın qəfil dəyişməsi belə onlarda qorxunun yaranmasına səbəb ola bilər. Körpə ac, susuz və ya çirklidirsə və onun ehtiyacları vaxtında qarşılanmırsa, bu da həmin körpədə qorxu hissinin yaranmasına səbəb olur. 9 ayından başlayaraq körpədə anasından ayrılma qorxusu formalaşmağa başlayır. Bu zaman onlar ağlamağa başlayır, valideynləri tərəfindən qucağa alındıqda isə dərhal sakitləşirlər. Bu yaşda olan uşaqların nədən qorxdularını bilmədiyimiz zaman onlara fiziki yaxınlığımızı hiss etdirmək çox vacibdir. Uşaqlarda bu cür qorxulara daha çox 2-6 yaş aralığında rast gəlinir. Belə qorxular çox vaxt qeyri-real və məntiqsiz olur. Bu qorxuların sırasında biz qaranlıq, cadugər, ildırım, ailədən uzaq qalmaq, dilənçi, oğru, bəcəklər, tək qalmaq və s. kimi qorxuları sıralaya bilərik. Bu dövrdə artıq uşağın dil imkanları genişlənir və dildən istifadə qabiliyyəti genişlənir. Həmçinin uşaqlar artıq bezlərdən imtina etməyə və tualetdən istifadə qaydalarına yiyələnməyə başlayırlar. Uşaq üçün bir çox

yeniliklərin inkişaf etdiyi bu dövr, həm də qorxuların açıq şəkildə göründüyü dövr hesab olunur. Bundan əlavə olaraq, bu dövrdə uşaqlarda ailələrinə bir şey olacağı qorxusu da yarana bilər. 2-6 yaş arasında inkişaf etmiş qorxuların sırasında həkim, iynə və polis qorxuları da kifayət qədər yüksəkdir. Bəzən uşaqlarda nizam-intizam tərbiyə etmək üçün “Dəcəllik etsən, səni polisə şikayət edəcəm”, “Yeməsən, xəstələnersən və həkim sənə iynə vurur” kimi cümlələr uşağın qorxularını daha da artırmağa bilər. Otaqda tək qalmaq, gecələr tək yata bilməmək kimi qorxular da bu dövrdə tez-tez rast gəlinən qorxulardandır. Bu vəziyyətdə valideynlərin etməli olduğu tək şey uşağın qorxusunu dinləmək və onu müşayiət etməkdir. Belə hallarla rastlaşan zaman uşaqla birlikdə otağa gedə, ətrafı gəzə və işığı yandıraraq otağın hər küncünə baxmaq olar. Daha sonra bu prosesi işığı söndürməklə təkrar etmək daha da faydalı ola bilər. Həmçinin otaqda uşağın qorxdığı zaman yandıra biləcəyi və ya səhərə qədər yanacaq lampanın olması daha məqsədəuyğundur. Bundan əlavə, uşağa o yuxuya gedənə qədər onunla qala biləcəyimizi, amma daha sonra mütləq öz otağımıza qayıdacağımızı söyləyə bilərik. Bundan əlavə, uşaq itməkdən, qaçırılmaqdan və ya cəzalandırılmaqdan da qorxa bilər. 2-6 yaş aralığında müşahidə olunan ailəni itirmək qorxusuna dostlarını itirmək qorxusu da əlavə olunur. Bu dövrdə, həmçinin dostluq etməmək və ya başqaları tərəfindən axtarılmamaq qorxusu da çox yayılmışdır. 6 yaşdan sonra artıq uşaqlar yaxınlarının ölümündən də qorxmağa başlayırlar. 7-12 yaş arasında olan uşaqlar isə daha konkret şeylərdən qorxurlar. Bu qorxulara yaralanmaq qorxusunu, uçqun, qasırğa kimi təbiət hadisələrini, it və digər heyvanları, özünə zərər verə biləcək insanları aid etmək olar. Bu qorxuların içərisində ən çox yayılan cinlər və ruhlardır. 7-12 yaş aralığında olan qorxulara imtahan zamanı pis qiymət almaq, dərstdə uğursuz olmaq kimi məktəblə bağlı olan qorxuları aid edə bilərik. 13-18 yaş aralığında olan uşaqlarda isə mücərrəd və sosial qorxular başlayır. Bu qorxuların içərisində gələcəklə bağlı qayğılar daha çox yayılmışdır. Bu cür qorxuları olan uşaqlar cəmiyyətdə baş verəcək hadisələrdən, bəyənilməməkdən, alçaldılmaqdan qorxurlar.

Uşaqlarda qorxunun yaranmasında onun yaşadığı təcrübələr də böyük rol oynayır. Məsələn, təsadüfən əli isti çaydana və ya başqa əşyaya toxunmuş və əli yanımış uşaq yangından qorxmağı öyrənir. Başqa bir nümunə ilə desək, bir itin hücumuna məruz qalmış və ya başqa insanın üzərinə itin hücum etdiyini gören uşaqda itlərə qarşı qorxu yarana bilər. Burada bir məsələni xüsusilə qeyd etməliyik ki, uşağın qorxularının şiddətinin müəyyən edilməsində ailənin və ya ətrafdakı insanların reaksiyaları mühüm rol oynayır. Bəzən də ailənin uşağa həddindən artıq qoruyucu tərzdə yanaşması uşağın ətrafındakı bir çox şeydən qorxmasına səbəb ola bilər. Məsələn, “Ehtiyatlı ol”, “Ona toxunma, yanarsan”, “Yıxılırsan, qaçma”, “Əlimi buraxma, itərsən”. Bu cür söyləntilər uşağın inkişafına mənfi təsir göstərir və onun qorxularını gücləndirir. Uşaqlara

etdikləri səhvlərə görə tətbiq edilən fiziki və ya psixi zorakılıqlar da onlarda qorxunu yaradan əsas amillərdəndir. Uşaqlarda qorxuların yaranmasında naməlum səslər və anlaşılmaz görüntülər də böyük rol oynayır. Məsələn, uşaq gecə yatan zaman anlaya bilmədiyi səsləri eşidə və qorxa bilər. Bu qorxunu aradan qaldırmaq üçün həmin səsləri birlikdə dinləyə və onları mənalı edə bilərik. “Eşitdiyən səs yuxarıdakı qonşunun səsidir, onlar indi söhbət edir və televizora baxırlar”, “Bu səs ildırımın səsidir” və s. kimi cümlələrdən istifadə etmək olar. Bəzən uşaqlar kölgədən də qorxa bilirlər. Onlar pəncərəyə dəyən ağacın kölgəsini canavara bənzədir və qorxurlar. Belə qorxulu halı aradan qaldırmaq üçün kölgə oyunu hazırlaya, kölgənin nə olduğunu və necə əmələ gəldiyini izah etmək olar. Hər birimizə aydındır ki, uşaqlar böyüyərkən öz valideynlərini diqqətlə müşahidə edirlər. Onların baş verən hadisələrə necə reaksiya verdiyinə fikir verir və daha sonra təqlid edirlər. Yəni, onlar ailələrini özləri üçün model seçirlər. Bilmək lazımdır ki, bu modelləyin mənbəyi tək-cə ailə deyil. Yaxın dostlar, qohumlar, müəllimlər, kompüter oyunları və s. alternativ təsir mənbələri hesab olunur.

Hər uşaq, hər ailə unikalıdır. Ailələr uşaqlarını hamıdan yaxşı tanıyır və uşaqlarının bu xüsusiyyətlərindən onların nəyə ehtiyacı olduğunu müəyyən edə bilirlər. Bütün sözlərə baxmayaraq, qorxulu davranışlar bir aydan çox davam edərsə, uşağın həyat axınına təsir etməyə başlamışsa, funksionallığı və həyat keyfiyyətinə mənfi təsir göstərsə, yuxus, iştahı, öyrənmə və oyunu pozulursa, mütəxəssis dəstəyi almaq faydalı olacaqdır [4, s. 1].

Qorxu yaşayan uşaqların davranışında aşağıdakı əlamətlər təzahür edir :

- 1) Valideynlərə həddindən artıq bağlı olmaq, hətta məktəbə gedərkən belə ayrılmaqda çətinlik çəkmək;
- 2) Əllərin tez -tez tərləməsi, baş ağrıları, ürəkbulanma;
- 3) Diqqət əskikliyi halları;
- 4) Yuxuya getməkdə çətinlik çəkmək;
- 5) Davranışda müəyyən qüsurların olması;
- 6) Dırnaq yemək;
- 7) Cəmiyyətdə sosiallığın azalması;
- 8) Gərgin, aqressiv olmaq;
- 9) Tualet vərdişlərinin pozulması.

Uşaqların qorxuları ilə mübarizə aparmağın ən əsas qaydası yaxşı müşahidəçi və dinləyici olmaqdır. Əvvəlcə uşağın nədən və hansı səbəbdən qorxdığını müşahidə etmək lazımdır. Ən önəmli məqam isə uşağın qorxusunu izah etməsinə imkan yaratmaqdır. Xüsusən də, onu mühakimə, istehza etmədən və ya alçaltmadan bu xoşagəlməz halı dinləmək vacibdir. Mümkün olduğu halda uşağın qorxdığı şeyin şəklini çəkməsinə şərait yaratmaq və bu qorxu elementi haqqında danışmaq onun qorxusunun azalmasına kömək ola bilər.

Həmçinin onun qorxdığı şeylə empatiya qurmasını təmin edən hekayələr danışmaq da faydalı ola bilər. Valideynlər uşaqda müşahidə edilən qorxunun digər uşaqlarda da olub və ya olmadığını öyrənməlidir. Əgər bu yaş səviyyəsindəki qorxudursa, onun aradan qaldırılması asan olur. Lakin həddindən artıq və zamanla keçməyən bir qorxudursa, bu zaman mütəxəssisə müraciət etmək lazımdır. Bundan əlavə onu da qeyd etmək lazımdır ki, cəzanın hakim rol oynadığı təzyiqli-avtoritar ailələrdə qorxuların yaranma ehtimalı daha yüksəkdir. Bu baxımdan demokratik, humanist münasibətlərin hökm sürdüyü və uşağın hiss və düşüncələrinin dinlənilməsi ailələrdə qorxuların aradan qaldırılmasında daha çox uğur əldə edilir. Həmçinin valideynlər bir sıra qaydalara da əməl etməlidirlər. Çalışmaq lazımdır ki, başqa insanların qarşısında uşağın qorxularından danışaraq onu alçaltmayaq və utandırmayaq. Ən əsası isə, əgər uşaq özünü hazır hiss etmirsə, onu qorxdığı obyekt və ya vəziyyətlə üzləşdirməyə tələsməyəkdir. Bəzən ailələr uşağın qorxusunu tez bir zamanda aradan qaldırmaq istəyir. Bu zaman simptomun aradan qaldırılması və ya qorxu hissini basdırılması uşaqda başqa problemlərin yaranmasına səbəb ola bilər. Belə vəziyyətlə qarşılaşan zaman etməli olduğumuz tək şey uşağın bu davranışının altında yatan əsas səbəbi ortaya çıxarmaq və nəyə ehtiyacı olduğunu müəyyən etməkdir. Gündəlik həyatda qorxu ilə mübarizə aparmaq üçün bir sıra yollardan istifadə edə bilərik. Həyatımızda bizi hər zaman dəstəkləyən və yaşadığımız sıxıntıları dinləməyə hazır olan insanların olması qorxularımızı idarə etməyimizə kömək edə bilər. Bundan əlavə, dərin nəfəs məşqləri etmək, sağlamlığımız üçün faydalı ola biləcək qidalardan qəbul edilməsi də bizim üçün faydalı ola bilər.

Ədəbiyyat

1. *Açıq Cəmiyyət İnstitutu - Yardım Fondu. Uşaq İnkişafı metodikası. Bakı – 2011.*
2. *Psk.Dnş. Onur Akkoca Çocukların Korkuları – 2010.*
3. *Uzm.Psk. Gonca Raslayan. Çocuklarda korku – 2015.*
4. *Maltepe Rehberlik ve Araştırma Merkezi. Haftalık Bülten No:7. Çocuklarda korku – 2021.*
5. <https://abapsikoloji.com/cocukluk-korkulari-ve-basa-cikma-onerileri/>
6. <https://bilgemervekalayci.com/korkular/>
7. <https://istanbulrehberlikdernegi.com/danismalik/korku/>

G.E.Rəcəbova
Azərbaycan Dövlət Pedaqoji Universiteti
gulyarecebli26@gmail.com

TƏLİM FƏALİYYƏTİNİN PSIXOLOJİ MAHİYYƏTİ

Xülasə

Müasir dövrdə özünü cəmiyyətdə bir şəxsiyyət kimi təsdiq edə bilən bir vətəndaş və bir insan yetişdirmək təlim fəaliyyətinin qarşısında duran əsas məsələlərdəndir. Bu amalda həyata keçirilən bütün tədbirlər və strategiyalar isə onun əsas vəzifəsini təşkil edir. Buna görə də təlim fəaliyyəti zamanı müəllimlər, tərbiyəçilər təlimin psixoloji əsaslarını da diqqətə almalı, burada uşaqların yaş və fərdi xüsusiyyətlərinə, şəxsi keyfiyyətlərinə uyğun təlim prosesini və mühitini yaratmalıdırlar. Bununla da müəllim uşaqların fəal öyrənmələrini, yaradıcı inkişaflarını formalaşdırmalı və inkişaf etdirməlidir.

ПСИХОЛОГИЧЕСКАЯ СУЩНОСТЬ УЧЕБНОЙ ДЕЯТЕЛЬНОСТИ

Резюме

В современное время воспитание гражданина и человека, способного утвердить себя как личность в обществе, является одним из основных вопросов, стоящих перед образовательной деятельностью. А все мероприятия и стратегии, которые в настоящее время реализуются, составляют его основную задачу. Поэтому в процессе обучения учителя, воспитатели должны учитывать психологические основы обучения, создавать учебный процесс и среду, соответствующие возрасту и индивидуальным особенностям детей, их личностным качествам. Таким образом, учитель должен формировать и развивать активное обучение детей, их творческое развитие.

PSYCHOLOGICAL ESSENCE OF EDUCATIONAL ACTIVITY

Summary

In modern era, the education of a citizen and a person who is able to manifest himself as an individual in society is one of the main issues facing educational activities. And all the activities and strategies currently being implemented constitute the main task of education. Therefore, in the process of teaching, teachers, educators should take into account the psychological foundations of learning, create a learning process and environment appropriate to the age and individual characteristics of children, their personal qualities. Thus, the teacher should create and develop active learning, creative development of children.

Açar sözlər: *psixi inkişaf, motivasiya, müəllim fəaliyyəti, öyrənmə prosesi, yaş və fərdi xüsusiyyətlər*

Ключевые слова: *психическое развитие, мотивация, учительская деятельность, процесс обучения, возраст и индивидуальные особенности*

Key words: *mental development, motivation, teacher's activity, learning process, age and individual characteristics*

Təlim fəaliyyəti insanın əsas fəaliyyət növlərindən biridir. Məktəbyaşı dövründə isə həmin bu fəaliyyət məktəbyaşlı uşaqların aparıcı fəaliyyət növünə çevrilir. Onun köməyi ilə şagirdlər müəyyən məlumatları, bacarıqları və davranış formalarını mənimsəyirlər. Bu iş kor-koranə deyil, planlı, şüurlu şəkildə həyata keçirilir. Məhz buna görə də, təlim prosesində aşağıdakı məqsədlərə nail olmaq ön planda dayanır. a) Hər hansı bir fəaliyyət növünün müvəffəqiyyətlə təşkil edilməsi üçün lazım olan gerçəkliyin zəruri xassələri haqqında məlumatın mənimsənilməsi; b) qarşıda duran məsələnin həllində lazım olan yolları və əməliyyatları düzgün seçmək. Təlim fəaliyyətinin psixoloji mahiyyətindən danışarkən burada müəllim fəaliyyəti, müəllim-şagird münasibətləri, müəllim-valideyn əməkdaşlığı və müəllim-psixoloqun birgə fəaliyyəti nəzərdə tutulur.

Təlim fəaliyyətinin qəşsində dayana üç başlıca funksiya var, bunlar öyrədici funksiya, tərbiyəedici funksiya və inkişaf etdirici funksiya. Təlimin öyrədici funksiyası şagirdləri proqram dairəsində bilik, bacarıq və vərdislərlə silahlandırmaqda ifadə olunur. Təlimdə həm xüsusi (ayrı-ayrı fənlər üzrə), həm də ümumi (bütün fənlər üçün zəruri olan) bacarıq və vərdislər aşılmalıdır. Təlimin tərbiyəedici funksiyası təlim prosesində şagirdləri tərbiyə etməkdə ifadə olunur. Gənc nəsilə vətənpərvərlik, milli iftixar hissi, humanizm və digər ideya-mənəvi keyfiyyətlər tərbiyə etməkdə, onlara yüksək hisslər aşılamaqda təlim əvəzsiz vasitədir. Təlimin inkişafetdirici funksiyası təlim prosesində şagirdlərin ümumi inkişafında, psixi proseslərinin təşəkkülündə ifadə olunur.

XXI əsrin uşaqlarını və gənclərini anlamaq, onların xüsusilə də təlim fəaliyyətində doğru irəliləməsini təmin etmək məqsədilə təlim prosesinin psixoloji meyarları sahəsində xeyli araşdırmalar aparılır. Bu da öz növbəsində müasir cəmiyyətdə özünü şəxsiyyət kimi təsdiq edə biləcək uşağın, şagirdin düzgün inkişafı üçün zəmin yaradır. Belə bir misal var ki, “ağac yaş ikən əyilər”, buna əsasən də uşaqlarla hələ kiçik yaşdan məşğul olmaq lazımdır ki, təlim fəaliyyətində istədiyimiz səmərəli nəticəni əldə edək. Bunun üçün də uşağın hələ kiçik yaşlarından fiziki, əqli, idraki, sosial-emosional, yaradıcı inkişafını təmin etmək lazım və inkişaf etdirmək lazımdır.

Təlimin psixoloji mahiyyətindən danışarkən onu da qeyd etməliyik ki, bu məsələ üzrə ilk addımlar 1800-cü illərdə atılmışdır. Bu dövrdə bir çox psixoloq psixologiyanın təlimə olan təsirini və faydalarını araşdırmışdır. Bu

zaman ilk diqqəti cəlb edən konsepsiyalar koqnitiv və inkişaf psixologiyası üzrə hazırlanmışdır. E.Torndaykın 1910-cu ildə “Psixologiyanın təlimə faydaları” məqaləsində psixologiya insanların zehinini, davranışlarını və şəxsiyyət xüsusiyyətlərini araşdıran bir elm sahəsi, təlim isə insanların zehində, davranışlarında və şəxsiyyət xüsusiyyətlərində dəyişiklərə yol açan bir proses adlandırmışdır. Bununla bərabər, Alfred Lavrence Hall Questin “təlim psixologiyasındakı əsas məsələlər” adlı məqaləsi, Qodvin B.Uotsonun 1926-cı ildə nəşr etdirdiyi “Təlim fəaliyyəti zamanı nələr öyrədilməli” adlı məqalələr də bu problemi apaşdırılan tədqiqatların nəticəsi idi. Bu da onu sübut edir ki, hələ XX əsrin əvvəllərində təlimin psixoloji mahiyyəti məsələlərinə toxunulmuş və ilk araşdırmalar aparılmışdır. Bu məsələlərin həlli üzərində çalışan psixoloqlar təlim nəzəriyyəsini bir sıra istiqamətlərdə inkişaf etdirmişlər. Bunları ümumiləşdirdikdə Pedaqoji psixologiyada aşağıdakı təlim nəzəriyyələri diqqəti cəlb edir: 1. İzahlı illüstrativ (ənənəvi təlim); 2. Proqramlaşdırılmış təlim; 3. Problemlə təlim; 4. Tərbiiyədici təlim.

İzahlı-illüstrativ təlimdə müəllim - subyekt, tələbə isə obyekt idarəetmənin əsas ünsürləridir. Müəllim materialı izah edir, faktları sübut edir, əsaslandırır, sxemlər çəkir, təcrübə nümayiş etdirir. Şagird isə baxır, müəllimə qulaq asır, materialı dərk etməyə çalışır, düşünür, müqayisə edir, ümumiləşdirir, təsəvvüründə canlandırır.

Proqramlaşdırılmış təlim təlim prosesi üzərində daimi nəzarət qoymağa və onu düzgün tənzim etməyə imkan verir. Proqramlaşdırılmış təlimin əsas mahiyyəti ondan ibarətdir ki, öyrənən proqramın əvvəlki cəhətlərini öyrənmədən sonrakı mərhələyə keçə bilməz. Bu təlim proqramın bütün tərkib hissələrinə ardıcılıqla yiyələnməyi tələb edir.

Problemlə təlim belə aparılır: şagirdlərə ya müəllimin iştirakı ilə, ya da müəllim olmadan fikri məsələni həll etmək tapşırılır. Şagirdlər fikri məsələnin həlli yollarını axtarırlar, fərziyyəni əsaslandırırlar və onun doğruluğunun yoxlama yollarını müəyyənləşdirirlər, müşahidə və eksperiment aparırlar, onların nəticələrini təhlil edirlər, fikirlərini sübuta yetirməyə çalışırlar.

Tərbiiyədici təlim tədris materialının tərbiiyədici imkanlarını, nail olunacaq təbiyə məqsədlərini müəyyənləşdirir. Bu təlim şagirdlərdə ümumbəşəri dəyərlər əsasında təbiyə edir, onlarda məsuliyyətlik, müstəqillik, diqqətlik kimi həyati əhəmiyyəti olan keyfiyyətləri formalaşdırır, şagirdləri əməkdaşlıq etməyə ruhlandırır.

Təlim fəaliyyətinin psixoloji mahiyyətindən danışırıqsa, burada təlim fəaliyyətinin təşkili, keçirilməsi qaydaları və üsullarına nəzər salmalıyıq. Ümumtəhsil məktəblərində təlimin səmərəli təşkilində müxtəlif forma, üsul və vasitələrdən istifadə edilir. İbtidai sinif müəllimi təlimin forma, üsul və vasitələrindən səmərəli istifadə etmək üçün qarşısındakı şagirdlərin potensial imkanlarını nəzərə almalı, onların fiziki, psixoloji inkişafı ilə tanış olmalıdır.

Təlimin uğurlu olması onun hansı formada təşkil edilməsindən asılıdır. Təlimin məzmununa, məqsəd və vəzifəsinə uyğun təşkil forması həyata keçirilir. Fəal təlim metodunun mahiyyəti problemin tədqiq edilməsidir ki, bu zaman müxtəlif iş formalarından istifadə edilir: kollektiv iş, qrupla iş, cütlərlə iş, fərdi iş. Həmçinin, müəllim dərslər üçün metodları seçərkən təhsilalanların bir sıra xüsusiyyətlərini, xüsusilə, onların potensial imkanlarını nəzərə almalı olur. Belə ki, təlimin şəxsiyyətyönümlük, şagirdyönümlük, nəticəyönümlülük prinsiplərini ödəyən fəal təlimin metod və üsulları şagirdlərin potensial imkanlarının nəzərə alınması baxımından çox əlverişlidir. Belə təlim metodlarına izahlı-illustrativ metod, reproduktiv metod, problemlə şərhləşmə metodu, əqli hücum və s. kimi metodlar aiddir.

Bununla bərabər təlim fəaliyyətinin psixoloji mahiyyətindən danışarkən əsas nəzərə çarpdırmaq istədiyim problem məktəbdə təlim prosesidir. Bu zaman müəllim təlim fəaliyyətinin daha uğurlu olması üçün, qarşısındakı uşağın yaş və fərdi xüsusiyyətlərini bilməli və bunlara əsasən doğru metod və üsulları tapıb tətbiq etməlidir. Burada, həmçinin müəllim uşağın əhval-ruhiyyəsini də nəzərə almalı və təlim prosində onu dərslə cəlb etməyi bacarmalıdır. Təlim fəaliyyətinin psixoloji mahiyyətinin dərinliyinə bir az da əsasən, burada biz “müəllim öyrədəndir, şagird isə öyrənən” fikrinə əsasən deyə bilərik ki, burada müəllimin öyrətmə, uşaqların isə öyrənmə fəaliyyətinə təsir edən minlərlə faktor var. Yüksək standartlara cavab verən təlim münbit şəraitdə yüksək texnoloji avadanlıqlarla həyata keçirilə bilər. Burada təsir edən əsas faktorlardan birisi isə, bir az əvvəl qeyd etdiyimiz kimi münbit mühitin və şəraitin təmin olunmasıdır. Bununla yanaşı burada təlim fəaliyyəti zamanı uşaqların təlim prosesindən əvvəl nə bildikləri və nə bacardıqları, təlim prosesindən sonra öyrəndikləri müqayisə olunur və qiymətləndirilir.

Həmçinin təlim fəaliyyəti “Kimi öyrədirmi?”, “Nəyi öyrədirmi?” və “Kim və necə öyrədirmi?” suallarına cavab axtarır. İlk sual “Kimi öyrədirmi?” sualıdır ki, buna cavab şagird, uşaqdır, yeniyetmə və ya gənclərdir, kim olur-olsun öyrənmə prosesinə daxil olan istənilən bir şəxsdir. İkinci sual “Nəyi öyrədirmi?” sualıdır ki, burada təlimin optimal məzmununun, bilik və bacarıqların uşaqlara mənimsədilməsi nəzərdə tutulur. Son olaraq, “Kim və necə öyrədirmi?” sualına cavab olaraq, müəllim şagirdi potensial imkanlarını nəzərə almaqla onu istiqamətləndirməyi bacarmalı, yaradıcı olmalı, müəllim dərslər fəaliyyətində uşaqların maraqlarına uyğun düzgün metod və üsulları seçməli və məqsədyönlü istifadə etməlidir.

Təlimin psixoloji mahiyyəti dedikdə, burada uşaqların fiziki inkişafı, idraki inkişafı, sosial inkişafı, nitq fəaliyyətinin inkişafı, əxlaq tərbiyəsi və əmək münasibətlərinin öyrədilməsi, həmçinin bunun hər bir yaş dövrünə, fərdi xüsusiyyətlərə və şəxsi keyfiyyətlərə uyğun şəkildə həyata keçirmək nəzərdə tutulur. Həmçinin təlim fəaliyyəti zamanı uşağın motivasiyasının artırılması,

maraq və qabiliyyətlərinin nəzərə alınması, sinifdaxili münasibətlər, müəllim-uşaq əməkdaşlığı kimi məsələlər də ön planda durur. Təlim fəaliyyətini daha səmərəli olmasını təmin edən faktorlardan biri də dərs vəsaitləridir. Aparılan araşdırmalara görə, dərs vəsaitlərində uşaqların bütün inkişaf sahələrini dəstəkləyən məlumat və informasiyanın olduğu, ancaq bu dərs vəsaitlərində uşaqların yaradıcı və tənqidi təfəkkürünü inkişaf etdirməyə yönəlik olmadığı müəyyən olunmuşdur. Yəni sadəcə uşaq mexaniki olaraq ona verilən informasiyanı mənimsəyir, ancaq məntiqi olaraq düşünmür və bunun onun üçün nə kimi faydaları olacağını anlamır. Bu da uşaqların təfəkkürünün mexanikləşməsinə və məntiqi fikir yürüdə bilməmələrinə səbəb olur.

Təlim fəaliyyətinin psixoloji perspektivlərindən biri də, bu fəaliyyət zamanı nəzəri biliklər və məlumatların mənimsənilməsi həmin bu təlim fəaliyyətinin əmək, oyun, ictimai-təşkilati işlərlə uyğunlaşmış şəkildə həyata keçirilməsi məsələsidir. Bu zamanı təlim fəaliyyəti tam həyata keçirilmiş olur. Bunu da qeyd etmək lazımdır ki, təlim fəaliyyəti sadəcə uşaqların intellektual-idraki fəallıq potensialının artırılması kimi anlaşılmalı deyil. Təlim fəaliyyəti uşaqların formalaşmasının və inkişafının məktəb həyatı dövründə tam və fəal həyatı halı kimi təzahür edir. Təlim prosesinin uşağın bir digər fəaliyyət növləri olan oyun, qarşılıqlı əməkdaşlıq, əmək fəaliyyəti ilə qarşılıqlı əlaqəsi uşaqların təlim və tərbiyə prosesinin birliyi və ayrılmazlığının psixoloji meyarı kimi özünü təcəssüm etdirir.

Təlim fəaliyyətinin əsas məsələlərindən biri olan onun məzmununun müəyyən edilməsi, öz növbəsində onun quruluşuna da diqqət yetirməyə imkan yaradır. İstənilən hər hansı bir fəaliyyət növünün təhlili və analizi ona uyğun olaraq struktur komponentlərin yəni, tələbatlar, tapşırıqlar, əməliyyat, motivlər və əməllərin qarşılıqlı əlaqəsinin təsvirini təcəssüm etdirir.

Məlum olduğu kimi insan fəaliyyəti müvafiq tələbatlarla, əməllər, hərəkətlər isə öz növbəsində motivlərlə əlaqədərdir. Təlim motivləri hər şeydən öncə şagirdləri nəzəri biliklərin mənimsənilməsi üsulları ilə birgə mənimsəməyə təhrik edir. Uşaqların motivasiya olunması təlim prosesinin əsas faktorlarından biridir. Motivasiya olunmuş uşaqlar yaxşı təlim fəaliyyətində daha fəal olur və daha çox akademik nəticə göstərir. Motivasiya olunmuş uşaqlar daha çox çalışmağa başlayır, daha çox məsuliyyət daşıyır və daha çox marağı və həvəsi artır. Bu da təlim fəaliyyətinin daha effektiv təşkil olunmasına və səmərəli nəticə verməsinə imkan yaradır. Tədqiqatlar göstərir ki, motivasiya uşağın nailiyyəti və uğurlu təlim nəticələri ilə birbaşa əlaqədərdir və ona müstəsna təsir göstərir. Motivasiya prosesinin düzgün qurulması isə təlim prosesinin əsas obrazı olan müəllimin ən ümdə vəzifəsi olaraq qarşıda dayanır. Müəllim burada müxtəlif metod və üsullardan istifadə etməklə istənilən şəraitdə düzgün motivasiyanı yarada bilər. Bu da öz növbəsində təlim mühitinin daha əlverişli olmasına şərait yaradır. Təlim motivlərinin təhlili

prosesində diqqəti cəlb edən məsələlərdən biri də yaş xüsusiyyətləri məsələsidir. Tədqiqatlar zamanı müəyyən olunmuşdur ki, I-III sinif şagirdlərinin motivləri idrak tələbatlarıyla bağlı olaraq formalaşır və inkişaf edir. Yeniyetməlik dövründə təlim prosesində vətəndaşlıq motivləri sırasında ilk yeri kollektivə münasibətlə əlaqədar olan motivlər öz yerini tutur. Böyük məktəbyaşlı şagirdlərə gəldikdə isə, həmin motivlər yeniyetmənin gələcək həyat yolu haqqında təsəvvürlərlə bağlıdır.

Psixoloji tədqiqatlar zamanı müəyyən olunmuşdur ki, xüsusilə yeniyetməlik dövründə və böyük məktəbyaşlı şagirdlərdə vasitəli motivlər vasitəsiz motivlərə nisbətə daha çox üstünlük təşkil edir. Bu səbəbdən də müəllim həmin bu faktı öz pedaqoji fəaliyyətində nəzərə almaya bilməz. Vasitəsiz təlim motivləri emosional və sosial əhəmiyyətindən başqa, böyük didaktik dəyər daşıyır. Bu kimi motivlər insanda idrak obyektlərinə münasibətdə fəallıq yaradır, insanı daha işgüzar və həmçinin yaradıcı edir. Beləliklə, təlim prosesində motivasiya uşaqları nəzəri biliklər və informasiyaların mənimsənilməsinə, təlim tapşırıqlarının həlli yollarına yönələn üsulların tapılması və qurulması bacarıqlarına yiyələnməsinə təhrik edən əsas amillərdən biri kimi qarşımızda dayanır.

Bununla da qeyd edə bilərik ki, təlim fəaliyyəti insan həyatının ayrılmaz bir hissəsi olmaqla onun bir şəxsiyyət kimi inkişafına təkan verir. Bu prosesdə öyrədən və öyrənən arasında qarşılıqlı, müntəzəm və məlumatlandırıcı əlaqə olur ki, öyrədən burada öyrənənin yaş, fərdi, cinsi xüsusiyyətlərini nəzərə almaqla münbit bir şəraitdə effektiv təlim fəaliyyətini həyata keçirir və bununla da bu prosesdə müəllim təlim fəaliyyətinə uyğun pedaqoji metod, texnologiya və üsullardan istifadə edir və şagirdlə əməkdaşlıq şəraitində uşağın inkişafını fəallaşdırır.

Ədəbiyyat

1. Həmzəyev M. *“Pedaqoji psixologiya”*. Bakı - 2003, 356 s.
2. Zeynalova Camal. *“Təlim fəaliyyətinin psixoloji prosesi”*: metodik tövsiyələr. Bakı, *Print-s nəşriyyatı*, 2017, 144 s.
3. Bacanlı, H. *Eğitim psikolojisi (21. bs.)*. Ankara: *Pegem Akademi Yayıncılık*. 2015, 358 s.
4. İrfan Erdoğan *Eğitim psikolojisinde dair ontolojik bir değerlendirme* Hasan Ali Yücel Eğitim Fakültesi Dergisi, Cilt:13-2, Sayı:25, 2016, s.89-102.
5. <https://psynavigator.ru/gg/T%26%23601%3Blim-f%26%23601%3Baliyy%26%23601%3Bti.htm>

Ş.D.Qəniyeva
Azərbaycan Dövlət Pedaqoji Universiteti
shefiqe.0210@mail.ru

GƏNCLƏRİN ƏXLAQ TƏRBIYƏSİNƏ TƏSİR EDƏN PSIXOLOJİ AMİLLƏRİN SƏCİYYƏSİ

Xülasə

Müasir dövrdə cəmiyyətimizin önündə duran ən önəmli məsələlərdən biri cəmiyyət üçün yararlı, yüksək dünyagörüşə, əxlaqa sahib gənclərin yetişdirilməsidir. Gənclərdə düzgün əxlaqı formalaşdırmaq onların şəxsiyyət kimi yetişməsinə əsaslı təsir göstərir. Əxlaq tərbiyəsini təşkilində isə hər bir yaş dövrünün xüsusiyyətlərini nəzərə almaq çox önəmlidir. Yalnız bu xüsusiyyətlər nəzərə alındıqda proses düzgün təşkil oluna bilər. Gənclərdə əxlaq tərbiyəsini formalaşdırmağa çalışarkən onlara təsir göstərən amillər müəyyən olunmalı, onların mənfəi və müsbət təsirləri nəzərə alınmalıdır. Çünki bu amillər onların inkişafında önəmli rol oynayır.

ХАРАКТЕРИСТИКА ПСИХОЛОГИЧЕСКИХ ФАКТОРОВ, ВЛИЯЮЩИХ НА НРАВСТВЕННОЕ ВОСПИТАНИЕ МОЛОДЕЖИ

Резюме

Одной из важнейших задач современного общества является воспитание молодых людей с высокими взглядами и моральными ценностями, которые будут служить обществу. Формирование правильных нравов у молодых людей оказывает большое влияние на развитие их характера. При организации нравственного воспитания очень важно учитывать особенности каждой возрастной группы. Только при условии учета этих особенностей можно правильно организовать процесс. Пытаясь нравственно воспитывать молодежь, необходимо выявить факторы, влияющие на нее, и учесть их отрицательное и положительное влияние. Это связано с тем, что эти факторы играют важную роль в развитии.

CHARACTERISTICS OF PSYCHOLOGICAL FACTORS AFFECTING YOUTH'S MORAL EDUCATION

Summary

One of the most important issues facing our society in modern times is the education of young people who are useful for society and have a high outlook and morals. Forming the right morals in young people has a significant impact on their development as a personality. In the organization of moral education, it is very important to take into account the characteristics of each age period. Only if these features are taken into account, the process can be properly organized. When trying to form moral education in young people, the factors affecting them should be

determined, and their negative and positive effects should be taken into account. Because these factors play an important role in their development.

Açar sözlər: *gənclik dövrü, tərbiyə, əxlaq, inkişaf, amillər, yaş xüsusiyyətləri*

Ключевые слова: *юношеский период, воспитание, нравственность, развитие, возрастные особенности*

Key words: *youth period, upbringing, morality, development, age characteristics*

Müasir dövrümüzdə psixologiyanın önündə duran ən önəmli məsələlərdən biri gənc nəslin təlim, tərbiyəsinin təşkilidir. Bu proseslərin düzgün təşkili üçün gənc nəslin psixoloji xüsusiyyətləri, onlara təsir göstərən amilləri dərinlən öyrənmək lazımdır. Burada onlara mənfi və müsbət təsir göstərən amilləri müəyyən etməli və müsbət amilləri daha da inkişaf etdirməli, mənfi amilləri isə aradan qaldırmağa çalışmalıyıq.

Gənc nəslin xüsusiyyətlərindən bəhs edərkən ilk olaraq gənclik dövrünün yaş mərhələsini müəyyən etməliyik. Gənclik dövrünün yaş mərhələsi 15 yaşdan 21 yaşa qədər olan mərhələni əhatə edir. Gənclik dövrü öz növbəsində iki mərhələyə bölünür. Birinci mərhələ ilkin gənclik dövrü adlanır və 15 yaşdan 17 yaşa qədər olan yaşı əhatə edir, ikinci mərhələ isə yetkin gənclik dövrüdür və 18-21 yaşı əhatə edir. Gənclik yaşı dövrünün digər yaş dövrləri kimi özünəməxsus xüsusiyyətləri mövcuddur.

Gənclik yaşı dövrü sadəcə olaraq insanın müəyyən yaş mərhələsinə çatması ilə məhdudlaşmır. Bu dövrdə insan müxtəlif amillər nəticəsində inkişaf edir. Bu amillərə psixoseksual amillər, sosial, bioloji, psixoloji amilləri daxil edə bilərik. Bütün bu amillər gənclərin şəxsiyyət baxımından inkişafına təsir göstərir. Xüsusən, gənclik dövrünün formalaşmasında sosial amillərin rolu böyükdür. Məhz buna görə də gənclik dövrünü sosial-psixoloji hadisə kimi adlandırırlar. Saydığımız amilləri qısa şəkildə şərh edək.

- Bioloji amil dedikdə gənclik dövründə insanın fizioloji cəhətdən müəyyən qədər inkişafını tamamlanması, insanın formalaşması nəzərdə tutulur.

- Gənclik dövrünə təsir edən digər bir amil də psixoloji amildir ki, bu da gənclərin bu dövrdə özlərini “mən” kimi dərk etməsi, onlarda idrak fəaliyyətlərinin, eyni zamanda dünyagörüşün inkişafını özündə əks etdirir.

- Bu dövrə təsir göstərən digər amil isə psixoseksual amildir. Bu da onunla əlaqədardır ki, bu dövrdə insanın cinsi yetişkənliyi əsasən tamamlanmış sayılır və insanda psixoseksual davranış da normalara uyğunlaşır.

- Nəhayət sosial amil dedikdə, gənclərin sosial varlıq kimi yetişməsi nəzərdə tutulur. Bu dövrdə gənclər münasibətlər sisteminə daxil olurlar ki, bunun nəticəsində onlar daha çox insanla münasibətdə olurlar. Ətraf aləmdə

baş verən hadisələrdə fəal iştirak edə bilirlər və bunlar da insanın sosial varlıq kimi formalaşmasına gətirib çıxarır.

Bütün bu amillər gənclərin biososial-psixoloji varlıq kimi təkmilləşməsinə gətirib çıxarır. Bu amillər gənclərdə məsuliyyətlik, prinsiplilik, təşəbbüskarlıq və s. kimi xüsusiyyətləri inkişaf etdirərək insanın sosial-psixoloji varlıq kimi formalaşmasına gətirib çıxarır.

İlkin gənclik dövrü məktəbyaş dövrü üçün ən önəmli mərhələdir. Bu dövrdə insanlarda həqiqi yaşlılığa keçid baş verir. Yaşlılıq hissi ilkin gənclik dövründə özünün ən yüksək mərhələsinə çatır. Bu dövrdə gənclərdə ünsiyyət ən önəmli fəaliyyət sahəsi olur, ünsiyyət çox sürətli formada inkişaf edir.

Ünsiyyət prosesində yaşlıları və valideynlərlə olan münasibətdə inkişaf nəzərə çarpır. Bu dövrdə kollektivin rəyi gənclər üçün önəmli rol oynayır. Bu rəylər onlara əsaslı təsir göstərir və bu rəyləri onlar fəaliyyətləri ərzində nəzərə alırlar. Gənclik dövründə valideynlərlə olan münasibət də istənilən nəticəni verir. Ailə mühitində tərbiyə sisteminin düzgün qurulması gənclik dövründə valideyn-övlad münasibətlərinin müsbət nəticəsinə gətirib çıxarır. Bu prosesin düzgün qurulmasında valideynlərin üzərinə mühüm vəzifə düşür. Bunun üçün valideyn övladları ilə münasibətdə onları anlamağa çalışmalı, özlərini onların yerinə qoymağı bacarmalıdır. Ailədə avtokratik münasibətin yerinə, demokratik münasibətlərə daha çox üstünlük verilməlidir.

İlkin gənclik dövründə gənclər yoldaşlıq münasibətlərinə üstünlük verirlər. Bu dövrdə yaranmış dostluqlar daha uzunömürlü olur. Onlar öz dostlarında özlərinə məxsus olan xüsusiyyətləri axtarırlar, daha çox özlərinə bənzəyən insanlarla dostluq münasibətləri qururlar. Dostluq münasibətlərində gənclər dostlarında sadıqlıq, mərhəmətlilik, çətin anlarında onların köməyinə çatması kimi xüsusiyyətlərə xüsusi diqqət yetirirlər.

Bu dövrdə eyni zamanda qızlar və oğlanlar arasında olan münasibətlər də fəallaşır. Onlar arasında qarışıq dostluq münasibətləri daha çox özünü göstərir. Gənclik dövrünün ilkin mərhələlərindən etibarən məhəbbət hissi özünü aydın şəkildə göstərir. Buna görə də bu dövrdə oğlan və qızlarda bu məsələ ilə bağlı tərbiyə məsələləri xüsusilə diqqət çəkir. Bu dövrdə onlarda cinslərarası münasibətlərin düzgün tərbiyəsini təmin etməyə çalışmalıyıq.

Bu dövrdə eyni zamanda gənclərdə mənlilik şüuru sürətlə inkişaf edir. Gənclər öz şəxsiyyətlərini, cəmiyyətdəki yerini daha yaxşı anlamağa başlayırlar. Qısacası, onlarda özləri haqqında təsəvvürlər formalaşır. Gənclər bu dövrdə öz xarici görünüşlərinə daha çox önəm verirlər. Buna görə də onların xarici görünüşlərində yaranmış ən kiçik bir səhv gəncləri narahat edə bilər.

Gənclik dövründə inkişaf edən ən mühüm xüsusiyyətlərdən olan mənlilik şüuru vasitəsilə gənclər özlərini tanıyır və özünü qiymətləndirir. Mənlilik şüurunun inkişafı zamanı ilk olaraq gənclərin daxili aləmləri açılır. Onlar öz

real olmayan arzu və xəyalları vasitəsilə daha real planlar quraraq gələcəklərini müəyyən etməyə çalışırlar. Gənclik dövründə iddia səviyyəsi yüksəlir ki, bu da gənclərdə iddia səviyyəsinin artmasına gətirib çıxarır.

İlk gənclik dövründə gənclərdə qarşılaşdığımız digər bir xüsusiyyət əxlaqi şüurun inkişafıdır. Gənclik dövründə insanlarda onlar üçün dəyərli olan insanlar tərəfindən bəyənilmək istəyi daha güclü olur, yuxarıda da qeyd etdiyimiz kimi gənclər üçün valideynlər və yaşadlarının rəyləri çox önəmlidir. Məhz buna görə də gənclər daim onlara yaxın olan insanlar tərəfindən bəyənilmək istəyirlər. Bu səbəbdəndir ki, onlar fəaliyyətləri müddətində öz hərəkətlərinə diqqət yetirir, yaxın insanların düşüncələrini fəaliyyətləri müddətində nəzərə almağa çalışırlar.

Müasir dövrümüzdə gənc oğlan və qızların əxlaq anlayışlara olan münasibəti dəyişmişdir. Məsələn, gənclərdə ədalətlik, saflıq, düzgünlük kimi əxlaqi anlayışlar yeni məna kəsb etməyə başlamışdır.

Psixoloji araşdırmalar nəticəsində müəyyən olunmuşdur ki, gənclik dövründə bərc, şərəf, vicdan, təvazökarlıq və s. kimi mürəkkəb əxlaqi anlayışların mənaları gənclər tərəfindən daha dərinlən anlaşılmağa başlayır. Ümumiyyətlə götürdükdə isə gənclik dövründə insanlar əxlaqi anlayışlara əsasən yiyələnmiş və əxlaqi cəhətdən formalaşmış olurlar.

Əxlaq, əxlaq və tərbiyə anlayışlarının ayrılıqda mənalarının açıqlanması daha məqsədəuyğundur. İlk olaraq tərbiyə anlayışını açıqlayaq. Tərbiyə problemi bir çox alim və mütəxəssislər tərəfindən geniş təhlil olunmuşdur. Tərbiyə yaşlı nəslin qazandıqları bilik, bacarıqların gənc nəsle ötürülməsi prosesidir. Tərbiyə şəxsiyyətin məqsədyönlü və mütəşəkkil formalaşması prosesidir [7, s.18].

N.Kazımov tərbiyəni bu şəkildə şərh edir: “Milli və bəşəri dəyərlərlə əlaqədar davranış və mənəvi keyfiyyətlərin adamlara məqsədyönlü, planlı və mütəşəkkil aşılınması tərbiyədir” [Ali məktəb pedaqogikası – 1999, səh.16].

Əxlaq anlayışı bir çox insan tərəfindən ismət, namus mənasında qavranılsa da, əslində əxlaq anlayışı müxtəlif psixoloji və pedaqoji ədəbiyyatlarda fərqli şəkildə şərh olunur. Əxlaq əslində insanın davranış normalarının və mənəvi keyfiyyətlərin məcmusu kimi xarakterizə olunur. Bu anlayış ilk dəfə pedaqogikanın banisi sayılan Yan Amon Komenski tərəfindən istifadə olunmuşdur. Əxlaq tərbiyəsi xarici mütəfəkkirlər kimi, həm də Azərbaycan mütəfəkkirlərin yaradıcılığında mühüm yerə malik olmuşdur. Bunu biz istər N.Tusin, istər N.Gəncəvinin istərsə də, digər mütəfəkkirlərin yaradıcılığında görə bilərik. Əxlaq tərbiyəsinin əsas məqsədi böyüməkdə olan gənc nəslin cəmiyyət tərəfindən qəbul olunmuş normaların, davranış qaydalarının mənimsənilməsi və həmin cəmiyyətin tələblərinə uyğun şəxslər yetişdirməkdir.

Əxlaq tərbiyəsinin önündə duran bəzi vəzifələr var. Bunlara əxlaqi şüurun formalaşdırılması, əxlaqi hisslərin tərbiyəsi və inkişafı, iradənin möhkəmləndirilməsi, əxlaqi davranış bacarıq və vərdişlərin yaradılmasını aid edə bilərik. Əxlaqi şüur dedikdə, insanın müəyyən əxlaqi normalara və qaydalara sahib olması və bu əsasda özündə əqidə formalaşdırılması nəzərdə tutulur. Əxlaqi hisslər insanın əxlaqi hərəkət və normalara münasibətində əks olunan daxili yaşantıdır. İradə dedikdə isə, insanın öz psixi xüsusiyyət və davranışlarını qarşıya çıxan daxili və xarici maneələrə rəğmən tənzimləyə bilməsidir.

Əxlaq tərbiyəsinin əsasında insanlarda vətənpərvərlik, dostluq, yoldaşlıq, nizam-intizam, məsuliyyət, düzlük, sədaqət, mərhəmət, qarşılıqlı yardım, şüurlu fəaliyyət və s. kimi xüsusiyyətlərin formalaşdırılması durur. Əxlaq tərbiyəsinin qarşısında duran ən önəmli vəzifələrdən biri yuxarıda qeyd etdiyim kimi vətənpərvərlik hissənin insanlara, xüsusən də, gənc nəsə ötürülməsidir. Gənclərdə Vətənə sevgi, onun qorunması düşüncəsinin gənclərdə formalaşdırılması çox önəmlidir, çünki gələcəyimiz gənclərimizin əllərindədir.

Əxlaq tərbiyəsinin formalaşmasına təsir göstərən amillərdən biri də düzgün ailə mühitidir. Biz yuxarıda da qeyd etdik ki, uşağın tərbiyəsi hələ ana bətnində olarkən başlayır. Uşaq doğulduqdan sonra isə valideyn və digər böyüklər uşağın tərbiyəsi ilə məşğul olur. Ailədə böyüklər, xüsusilə də, valideynlər arasında olan münasibət uşaqlara əsaslı şəkildə təsir göstərir. Valideynlər uşaqlarla münasibətdə xüsusilə diqqətli olmalıdırlar. Onlarla uşaqlar arasında baş verən ən kiçik bir hadisə belə uşağın psixologiyasında çox dərin bir iz sala bilər. Bu dövrdə uşaqlarla qurulmuş düzgün münasibət də özünü gələcək illərdə, xüsusən də yeniyetməlik və gənclik illərində özünü göstərir.

Biz bilirik ki, uşaqların, gənclərin əxlaq tərbiyəsinin formalaşmasında məktəb kollektivinin rolu danılmazdır. İstər müəllimlər, istər müəllimlərin, istər psixoloqların, istərsə də, digər məktəb işçilərinin tərbiyə prosesində rolu çox əhəmiyyətlidir. Buna görə də məktəb kollektivi təlim prosesi ilə yanaşı təlim prosesinin düzgün qurulmasına da xüsusi diqqət yetirməlidir. Şagirdlərlə davamlı olaraq əxlaqi söhbətlər aparılmalı, onlara müxtəlif mövzularda maarifləndirmə işləri həyata keçirilməlidir. Bu söhbətlər isə plansız, spontan formada deyil, əvvəlcədən müəyyən olunmuş, planlaşdırılmış formada həyata keçirilməlidir. Məktəb mühitində əxlaqi söhbətlər həyata keçirilərkən aşağıdakı məsələlərə diqqət yetirilməlidir:

1. Həyata keçirilən əxlaqi söhbətlər onların yaş səviyyəsinə uyğun olaraq, onların anlayacağı formada təşkil olunmalıdır;

2. Söhbət aparılarkən əvvəlcədən söhbətin aparılacağı kollektivinin bir sıra xüsusiyyətlərini - müəllimlə olan qarşılıqlı münasibətini, təlimə olan maraqlarını, onların maraqlarını və s. nəzərə almaq çox vacibdir;

3. Söhbət konkret bir səbəblə əlaqəli olmalıdır, məsələn hər hansı kinofilmlə, kitabla və yaxud da cəmiyyətdə baş verən hər hansı bir hadisə ilə əlaqəli olmalıdır;

4. Söhbət zamanı onun aydın olmasına xüsusi diqqət yetirmək lazımdır. Söhbətə maraqlı sitatlarla, məsəllərlə başlamalı, şagirdlərin maraq dairəsinə uyğun olmalıdır. Eyni zamanda söhbətlər şagirdlər üçün yeni məlumatlarla zəngin olmalı və söhbətlərdə inandırıcı faktlara yer verilməlidir;

5. Eyni zamanda söhbət zamanı şagirdləri fəallığa cəlb etməli, onların da söhbətdə fəal iştirakına nail olmaqları təmin olunmalıdır;

6. Həmçinin söhbətlər zamanı şagirdlərdə dərin emosiyaların yaranmasına nail olmağa çalışılmalıdır.

Deməli, uşaqlıqdan verilmiş düzgün tərbiyə gənc nəslin yüksək dünyagörüşlü, yüksək əxlaqlı, savadlı, hərtərəfli və cəmiyyət üçün yararlı şəxsiyyət kimi yetişməsinə təmin edir. Bu isə bizim gələcəyimizin və gəncliyimizin parlaq olması deməkdir. Bunun üçünsə, əxlaq tərbiyəsinin təşkilində rol oyanayan hər kəs əlindən gələni əsirgənməməlidir.

Ədəbiyyat

1. Əlizadə Ə.Ə. *Pedaqoji psixologiya. I kitab.* - B.: ADPU – 2010, 319 s.
2. Əlizadə Ə.Ə. *Pedaqoji psixologiya. II kitab.* - B.: ADPU – 2010, 288 s.
3. Əzimli Q.E. *Yaş və pedaqoji psixologiyanın müasir problemləri.* B.: Nurlan – 2008, 526 s.
4. Əzimov Q.E. *Psixi inkişaf və tərbiyənin müasir problemləri:* B.: 2004, 338 s.
5. Mustafayev A.M. *İnkişaf və yaş psixologiyası. Dərs vəsaiti.* Bakı - 2016, 331 s. (Vəliyev M.V. ilə müştərək)
6. Mustafayev A.M. *Uşaq psixologiyası. Metodik vəsait.* Bakı - 2014, 47 s. (Vəliyev M.V. ilə müştərək)
7. Paşayev Ə. və Rüstəmov F. *Pedaqogika (Yeni kurs):* B.: 2002, 18 s.
8. Seyidov S.İ və Həmzəyev M.Ə. *Psixologiya:* B.:2007, 498 s.
9. Vəliyev M.V. *İnkişaf və yaş psixologiyası: universitetlərin psixologiya ixtisası üzrə təhsil alan tələbələr üçün dərs vəsaiti.* B.: Elm – 2013, 297 s.
10. Zeynalıoğlu C. *Təlim fəaliyyətinin psixoloji prosesi. Metodik tövsiyələr /.*Bakı: Print-S, 2017, 144 s.

K.V.Namazov
Azərbaycan Dövlət Pedaqoji Universiteti
kenannamazov2904@gmail.com

ŞAĞIRDLƏRİN ZEHNİ, PSIXOLOJİ VƏ SOSIAL İNKİŞAFINA FİZİKİ TƏRBIYƏNİN MÜSBƏT TƏSİRİ

Xülasə

Hazırda dünyada bədən tərbiyəsi və idmanın insanlığın vacib həyat norması olduğu fikrini qəbul edənlərin sayı günü-gündən artmaqdadır. Bu da öz növbəsində, cəmiyyətin hamılıqla və şəxsi formada qəbul etdiyi yeni ictimai və fərdi yanaşmaların yaranmasına səbəb olur. Ümumiyyətlə isə, cəmiyyətin inkişaf səviyyəsi insanların fərdi bacarıqlarının və keyfiyyətlərinin üzə çıxarılması, inkişaf etdirilməsi və istifadə olunması dərəcəsi ilə ölçülür. Bu zaman əhalinin müxtəlif yaş dövrlərində, əsasən də həyatlarının ilk yarısında mədəni dəyərlər sisteminin əsas komponentlərindən biri olan sağlamlığını və fiziki hazırlıq səviyyəsini xüsusilə qeyd etmək lazımdır. Çünki qalan digər mədəni dəyərlərin inkişafı və formalaşması çox zaman bu kriteriyalardan asılı olur. Bədən tərbiyəsi və idman insanda müsbət əxlaqi keyfiyyətlər, vətəna məhəbbət, ailəyə bağlılıq, özünəinam, səbr, mətanət, dözümlülük və s. formalaşdırır. Bundan başqa, bədən tərbiyəsi və idmanın köməyi ilə digər tərbiyə növləri - əmək tərbiyəsi, şəxsi gigiyena tərbiyəsi, iqtisadi tərbiyə, estetik tərbiyə, hüquq tərbiyəsi daha da inkişaf edir.

ПОЗИТИВНОЕ ВЛИЯНИЕ ФИЗИЧЕСКОГО ВОСПИТАНИЯ НА УМСТВЕННОЕ, ПСИХОЛОГИЧЕСКОЕ И СОЦИАЛЬНОЕ РАЗВИТИЕ СТУДЕНТОВ

Резюме

В настоящее время с каждым днем увеличивается число людей, которые принимают идею о том, что физическое воспитание и спорт являются важной нормой жизни человечества. Это, в свою очередь, приводит к появлению новых общественных и индивидуальных подходов, которые общество принимает в целом и в личной форме. В целом уровень развития общества измеряется степенью выявления, развития и использования индивидуальных умений и качеств людей. В это время следует особо отметить уровень здоровья и физической подготовленности населения, являющийся одной из основных составляющих системы культурных ценностей, в разные возрастные периоды, преимущественно в первой половине жизни. Потому что от этих критериев зачастую зависит развитие и формирование других культурных ценностей. Физическое воспитание и спорт прививают человеку положительные нравственные качества, любовь к Родине, привязанность к семье, уверенность в себе, терпение, упорство, выдержку и т. д. формы. Кроме

того, с помощью физического воспитания и спорта получают дальнейшее развитие другие виды воспитания - трудовое воспитание, воспитание личной гигиены, экономическое воспитание, эстетическое воспитание, юридическое воспитание.

THE POSITIVE EFFECT OF PHYSICAL EDUCATION ON THE MENTAL, PSYCHOLOGICAL AND SOCIAL DEVELOPMENT OF STUDENTS

Summary

Currently, the number of people who accept the idea that physical education and sports are an important life norm of humanity is increasing day by day. This, in turn, leads to the emergence of new public and individual approaches that society accepts as a whole and in a personal form. In general, the level of development of society is measured by the degree of revealing, developing and using individual skills and qualities of people. At this time, the health and physical fitness level of the population at different ages, mainly in the first half of their lives, which are one of the main components of the cultural value system, should be especially noted. Because the development and formation of other cultural values often depends on these criteria. Physical education and sports instill positive moral qualities in a person, love for the country, attachment to the family, self-confidence, patience, tenacity, endurance, etc. forms. In addition, with the help of physical education and sports, other types of education - labor education, personal hygiene education, economic education, aesthetic education, and legal education are developing further.

Açar sözlər: *idman, bədən tərbiyəsi fəaliyyətləri, zehni inkişaf, sosioloji inkişaf, psixoloji inkişaf, məqsəd və vəzifələri*

Ключевые слова: *спорт, физкультурная деятельность, умственное развитие, социологическое развитие, психологическое развитие, цели и задачи*

Key words: *sports, physical education activities, mental development, sociological development, psychological development, goals and objectives*

Mövzunun aktualığı: Məqalədə fiziki tərbiyə, onların rolu və təsnifatı haqqında ümumi məlumat verilmişdir və onun əsas tətbiqləri, problemləri əks olunmuşdur. Fiziki tərbiyədə idman növləri çox olduğundan onların öyrədilməsi zamanı daha ümumi xarakteristikaları və fərqli cəhətləri təhlil edilir, analoji olaraq öyrədilməsinə tövsiyələr verilir.

Mövzunun elmi yeniliyi: Tədqiqat nəticəsində müəyyən yaş qrupunda olan orta məktəb şagirdlərində bədən tərbiyəsi müəlliminə qarşı daha müsbət metaforalar yaranmış, onlar bədən tərbiyəsi müəllimini idmana meyilli və fiziki güc elementi olan idman adamı kimi müəyyən etmişlər. Bədən tərbiyəsi fənninin məqsəd və vəzifələri qeyd olunmuşdur.

Mövzunun nəzəri əhəmiyyəti: Məktəblərdə idmana şagirdlər arasında son illərdə böyük diqqət yetirilmişdir. Fizioloji və psixoloji tədqiqatlardan aydın olur ki, fiziki hərəkətlər şagirdlərin iş qabiliyyətini artırır, sağlamlığını möhkəmləndirir. Bu elmi məqalə idmanın müəllim təhsili proqramlarına necə daxil edilə biləcəyini əks etdirir. Bu tədqiqatın nəzəri əhəmiyyəti idmanın həm cəlbəedici, həm də effektiv olan innovativ öyrənmə üsulunu təmin etməklə müəllimin pedaqoji ustalığını necə artırma biləcəyini izah edir.

Mövzunun praktiki əhəmiyyəti: Tədqiqatın praktik əhəmiyyəti onun müəllim hazırlığı proqramlarını yeni və innovativ tədris üsulu ilə təmin etməsindədir. Bədən tərbiyəsinin ən ümumi tərfi fiziki fəaliyyətlərdə iştirak etməklə insanın davranışında qəsdən dəyişikliklərin aparılması prosesidir. Digər təhsil sahələrindən fərqli olaraq bədən tərbiyəsi hərəkət və hərəkət yolu ilə öyrənmədir. Başqa sözlə, bədən tərbiyəsi “insanları fiziki hərəkətlə yetişdirməkdir”. Məktəbdə şagirdlərin əməyə hazırlanmasında fiziki hərəkətlərin öyrədilməsinin böyük əhəmiyyəti vardır.

Yeriş, qaçış, tullanma, qaməti düzgün inkişaf etdirən və s. hərəkətlərin təlimi şagirdlərdə sürət, çeviklik, dözümlülük kimi fiziki və psixoloji keyfiyyətlərin tərbiyə olunmasına kömək edir, bu da onları dolay yolla əməyə hazırlayır. Fiziki hərəkətlərlə müntəzəm məşğul olan şagirdlər fiziki cəhətdən möhkəm və sağlam olur, müəyyən bir işi daha tez və keyfiyyətlə yerinə yerirlər. Fiziki tərbiyə məşğələlərində ritmililiyin gözlənilməsi, bilik, bacarıq və vərdişlərin aşılınması, müvazinət hərəkətlərinin mənimsədilməsi şagirdlərin əməyə hazırlanmasında mühüm rol oynayır. Məsələn, müntəzəm olaraq müvazinət hərəkətləri ilə məşq etmiş və bu sahədə lazımi hərəkət vərdişlərinə yiyələnmiş şagirdlər müxtəlif növ əmək işlərinə (şəkil çəkmək, yazmaq, toxumaq və s.) daha yaxşı hazır olur və iş prosesində gec yorulurlar. Bundan əlavə bədən tərbiyəsi üzrə nəzəri məlumatların şagirdlərə çatdırılması da həmin hərəkətlərin icrasının effektivini artırır, bacarıq və vərdişlərin aşılınmasına kömək edir. Təhsilin əsas məqsədi cəmiyyətdə ixtisaslı kadrlar hazırlamaqdır. İxtisaslı kadrların yetişdirilməsi üçün təhsil sistemində insanların fiziki, əqli, sosial və emosional cəhətdən sağlam olmasını təmin edəcək təcrübələrə ehtiyac var. Bu məqamda bədən tərbiyəsi dərslərinin üzərinə mühüm vəzifələr düşür. Bədən tərbiyəsi tədbirləri mütəmadi olaraq həyata keçirildikdə, fiziki hazırlıqla yanaşı, bir çox sağlamlıq xüsusiyyətlərinin inkişafına kömək edir. Xüsusilə ibtidai məktəbyaşlı uşaqların fiziki inkişafının sürətli olduğu bir dövrdür. Bu səbəbdən ibtidai sinif uşaqlarında hərəkətliliyə və fiziki fəaliyyətə ehtiyac artır. Fiziki cəhətdən fəal olan şagirdlərin yüksək akademik motivasiyaya malik olması mümkün nəticədir. Uşaqların xüsusilə böyümə və yeniyetməlik dövründə məşğul olduqları fiziki fəaliyyətlər sosial və emosional bacarıqların inkişafına kömək edir. Dünyanın bir çox inkişaf etmiş ölkələrində həyata

keçirilən bədən tərbiyəsi proqramlarının əsasını fiziki qabiliyyət və fiziki hazırlıq və həyat bacarıqlarının inkişafı təşkil edir.

Fiziki tərbiyənin zehni və psixoloji inkişafa faydaları.

İnsanların yaşadıkları dünyanı dərk etməyə və öyrənməyə imkan verən aktiv psixi fəaliyyətlərin inkişafına idrak inkişafı deyilir. İnsanların körpəlikdən yetkinliyə qədər idrak inkişafı fərdin ətraf mühiti və dünyanı dərk etmə yollarının daha mürəkkəb və təsirli olması prosesidir. Bədən tərbiyəsi dərslərindəki fəaliyyətlər edərək öyrənmənin sonunda lazım olan qavrayış, təfəkkür, bacarıqlar əldə ediləcəkdir [1, s.11]. Bədən tərbiyəsi dərslərində şagirdlərin fiziki qabiliyyətləri ön planda olduğu üçün fiziki hərəkətlər də şagirdlərin şüuraltı impulslarının və davranışlarının yaranmasına kömək edir. Beləliklə, şagirdin əməkdaşlıq, qısqançlıq, egoizm, şöhrətpərəstlik, qətiyyət, kin, mübarizə və rəqabət kimi şüuraltı hisslərini daha asan müşahidə etmək mümkündür. Ona görə də bədən tərbiyəsi dərsləri sayəsində müəllimlər şagirdlərin bir çox psixoloji xüsusiyyətlərini asanlıqla anlama bilirlər. Hərəkət fəaliyyətləri də insanların kəşf edilməmiş kəşfiyyət güclərinin üzə çıxarılmasında çox təsirlidir. Şagirdlər bədən tərbiyəsi və idman fəaliyyəti sayəsində gündəlik stressdən müəyyən qədər xilas ola bilirlər. Belə ki, şagirdlər psixoloji istirahəti təmin edilə bilər [2, s.1-10]. Bundan əlavə, bədən tərbiyəsi və idman fəaliyyəti özünə inam, mənəvi dözümlülük, praktik düşünmək və cari qərarların həllini tapmaq bacarığı, cəsarət və təşəbbüskarlıq kimi bir çox psixi xüsusiyyətlərin inkişafına kömək edir. İnsanların sahib olduqları xüsusiyyətlərə dəyər verməsi, duyğu və davranışlarını idarə edə bilməsi, fiziki və psixoloji cəhətdən güclü və nəzarətdə hiss etməsi, sosial səriştə nümayiş etdirməsi onları həyatın çətinliklərinə qarşı üstün mövqedə olmalarını göstərir. Bu kontekstdə idman və fiziki fəaliyyət fərdin psixoloji dayanıqlığının inkişafında mühüm vasitə kimi çıxış edir [2, s.24].

Fiziki tərbiyənin sosial inkişafa faydaları.

İnsan həyatında emosional və sosial inkişaf bir-biri ilə qarşılıqlı əlaqədə olur. Bu kontekstdə insanların emosional inkişafı cəmiyyətə töhfə verir. Ona görə də fərd əvvəlcə bir fərd kimi özünə uyğunlaşmalı, başqa sözlə özünü qəbul etməli, sonra qrupa uyğunlaşmalıdır. Bədən tərbiyəsi və idman fəaliyyəti fərdi məşğuliyyət kimi görünərsə də, yüksək sosial ölçüyə malikdir.

Ədəbiyyatda aparılan araşdırmalarda da qeyd olunur ki, idmanla məşğul olmaq sosial inkişafı dəstəkləyir. Çünki idman insanların həyatında çoxlu müxtəlif yollar keçmiş, ayrı-ayrı şəxsləri ondan birbaşa və ya dolayısı ilə asılı vəziyyətə salan, insanların marağını daim yaşatdığı bacaran ictimai hadisədir. İnsanların əvəzolunmaz zövqlərini və ehtiyaclarını qarşılıyaraq özünə bağlayan idman, bugünkü dünyada böyük bir sosial qurum olduğunu qəbul etdirmiş, cəmiyyəti yaxından maraqlandıran müəyyən davranışlar, düşüncələr, inanclar və simvollar inkişaf etdirmişdir. Müasir dünyada sürətlə

inkışaf edən texnologiya işçi qüvvəsinə olan tələbatı get-gedə azaltmış və nəticədə insanın təbii quruluşuna uyğun gəlməyən həyat tərzi, işgüzar və sosial mühitdən gələn təzyiq və stresslər insanları psixoloji vəziyyətə salır. İdman fəaliyyəti ilə fərdlər müxtəlif insan qrupları ilə sosial əlaqələrə girirlər. İdman insanı öz dar dünyasından xilas edir və ona başqa insanlardan, inanclardan, düşüncələrdən və insanlardan təsirlənməyə və onlara təsir etməyə imkan verir. Bu bir həqiqətdir ki, idman fəaliyyətləri yeni dostluqların və ictimai birliyin qurulmasına və möhkəmlənməsinə kömək edir [4, s.23-38]. Əvvəlcə fərdi şəkildə başlayan idman fəaliyyətləri sonradan sosial xarakter alaraq geniş kütlələrə çataraq sosiallaşmada mühüm vasitəyə çevrilmişdir.

Bədən tərbiyəsi dərslərinin məqsədləri.

Bütün inkışaf etmiş ölkələrin bədən tərbiyəsi və idmana yanaşması təhsilin bütövlüyü çərçivəsində sağlam cəmiyyət yaratmaqdır. Bu, cəmiyyəti təşkil edən fərdlərin fiziki, əqli və mənəvi sağlamlığını və ictimailəşməsinə təmin etməklə onların rifah səviyyəsinin yüksəldilməsi deməkdir.

Bu çərçivədə ölkəmizdə bədən tərbiyəsi dərsləri müxtəlif qanun və qaydalar çərçivəsində istər ibtidai, istərsə də orta məktəb proqramlarında icbari dərslər kimi tədris olunur. Bədən tərbiyəsinin müvafiq qanunlar çərçivəsində müəyyən edilmiş digər məqsədlərini aşağıdakı kimi sadalamaq olar: [6, s.1]

- Bütün orqan və sistemlərin öz səviyyələrinə uyğun olaraq güclənməsini və inkışafını təmin etmək;
- Sinir, əzələ və oynaqların koordinasiyasını yaxşılaşdırmaq bacarığı;
- İnsanların yaxşı duruş vərdisləri əldə etmələrini təmin etmək;
- Bədən tərbiyəsi və idmanla bağlı əsas bilik, bacarıq, münasibət və vərdislərin mənimsənilməsinə təmin etmək;
- Ritm və musiqi ilə hərəkət etmək bacarığı;
- Bədən tərbiyəsi və idmanın sağlamlığa faydalarını anlamaq və boş vaxtlarını idman fəaliyyətləri ilə keçirməyə həvəsli olmaq;
- Əsas sağlamlıq qaydaları və ilk yardımla bağlı bilik, bacarıq, münasibət və vərdislərin mənimsənilməsinə təmin etmək;
- Vəzifə və öhdəlikləri götürmək, rəhbərə tabe olmaq və rəhbərlik etmək bacarığını təmin etmək;
- Özünə inamı və tez qərar vermə qabiliyyətini təmin etmək;
- Dostcasına oynamaq və yarışmaq, qalibi təbrik etməyi öyrənmək, uduzmağı qəbul etmək və aldatma və ədalətsizliyə müqavimət göstərmək;
- Demokratik həyatın tələb etdiyi münasibət və davranışların mənimsənilməsinə təmin etmək;
- İctimai resurslardan düzgün istifadə etməyi və qorumağı öyrətmək.

Bədən tərbiyəsi dərsləri bir çox cəhətdən təhsilin ümumi məqsədlərinə töhfə verə bilər. İlk növbədə, bədən tərbiyəsi dərsləri bütövlükdə insanların

inkişafına kömək edir. Bədən tərbiyəsi dərsləri məktəb kurikulumunun motor bacarıqlarının inkişafını və sağlamlıq keyfiyyətini təmin edən yeganə mövzudur. Bədən tərbiyəsi və idman kurikulumunun keyfiyyəti şagirdlərin fiziki, əqli, sosial və emosional cəhətdən sağlam olmasını təmin edir və inkişafına öz töhfəsini verir. Bədən tərbiyəsi dərsləri ümumi təhsilin tamamlayıcı və tərkib hissəsi olmaqla yanaşı, şəxsiyyət tərbiyəsi üçün də mühüm kursdur. Bədən tərbiyəsi şagirdlərin bir çox cəhətdən inkişafına töhfə verməklə yanaşı, cəmiyyətin sağlam strukturuna töhfə verməklə ümumi təhsilin formalaşmasında da mühüm rol oynayır. Ümumi təhsil sistemində bədən tərbiyəsi dərsləri belə mühüm yer tutduğundan fiziki fəaliyyətə müsbət münasibətin formalaşdırılması bədən tərbiyəsi dərsləri proqramlarının əsas məqsədidir. Bu kontekstdə ümumi təhsil sistemində bədən tərbiyəsinin xüsusi yeri olduğuna görə bir çox tədqiqatçılar bədən tərbiyəsi dərslərinə münasibəti araşdırmağa çalışmışlar. Şagirdlər ümumiyyətlə məktəb həyatı boyu fənlər, müəllimlər və sinif yoldaşları ilə bağlı müsbət perspektivlər formalaşdırırlar. Onlar məktəbdaxili qaydalara əməl edir, başqaları ilə ahəngdar işləyir, şagird yoldaşlarına hörmət edir, asudə vaxtlarını faydalı işlərə sərf edirlər. Münasibət çox vaxt sözügedən davranışların nümayiş etdirilməsində fəal rol oynayır. Sağlam və güclü gənc nəsil gələcəyin etibarlı təminatıdır.

Statistik məlumatlara görə, müasir dövrdə məktəblərdə təhsil alan uşaq və yeniyetmələr zehni iş ilə həddən artıq yüklənmişlər. Gigiyena alimləri sübuta yetirir ki, məktəblilərin gün rejiminin 82-85%-i məktəbdə və evdə dərs öyrənməyə, tapşırıqları həll etməyə, bir sözlə, oturaq həyat tərzinə sərf olunur. Hətta kiçikyaşlı məktəblilərin fiziki hərəkətlərə və aktiv fəaliyyətə olan tələbat isə cəmi 15-19% ödənilir. Hər bir yeniyetmənin həftə ərzində azı 10-12 saat fəal fiziki hərəkətlərlə məşğul olması vacibdir. Təəssüflə qeyd etməliyik ki, məktəblilərin çox az bir hissəsi idman dərnlərinə və bölmələrinə, ümumi fiziki hazırlıq qruplarına cəlb olunmuşlar. Bunun nəticəsidir ki, uşaqlar və yeniyetmələr arasında hipodinamiya təhlükəsi getdikcə artır, bu da ürək, qandamar, əsəb və maddələr mübadiləsinin pozulması kimi bir sıra xəstəliklərin geniş yayılmasına gətirib çıxarır. Sübut olunmuşdur ki, insanların sağlamlığı yalnız 8-10% səhiyyə müəssisələrinin fəaliyyətindən, 18-22% genetik faktorlardan, 17-20% ətraf mühitin vəziyyətindən və 49-53% həyat tərzindən və şəraitindən asılıdır.

Nəticə

- 1) Bədən tərbiyəsi və idman fəaliyyəti şagirdlərin emosional istirahətinə kömək edə bilər.
- 2) Bədən tərbiyəsi və idman fəaliyyəti şagirdlərin psixoloji dayanıqlığının artırmağa kömək edir.
- 3) Bədən tərbiyəsi və idman fəaliyyəti şagirdlərin uğur qazanmasını təmin edir.

Ədəbiyyat

1. Aak, M. (2006). *Beden Eđitimi đretmeninin El Kitabı*. İstanbul: Morpa Kltr Yayınları.
2. Akandere, M., zyalva, N.T. ve Duman, S. (2010). *Ortađretim đrencilerinin Beden Eđitimi Dersine Ynelik Tutumları İle Akademik Bařarı Motivasyonlarının İncelenmesi (Konya Anadolu Lisesi rneđi)*. Seluk niversitesi Sosyal Bilimler Enstits Dergisi, 24, 1-10.
3. Alparılan, S. (2008). *Ortađretim đrencilerinin Beden Eđitimi đretmenlerinin Sergilediđi đretim Davranıřlarına İliřkin Alguları ve đrencilerin Bu Derse Karřı Geliřtirdikleri Tutumları*. Yayımlanmamıř yksek lisans tezi, Abant İzzet Baysal niversitesi, Sosyal Bilimler Enstits.
4. <https://core.ac.uk/download/pdf/387174935.pdf>
5. <https://gcris.pau.edu.tr/bitstream/11499/2513/1/Turan%20Gen%C3%A7.pdf>
6. Shropshire, J., Carroll, B. And Yim, S. (1997). *Primary School Children's Attitudes To Physical Education: Gender Differences*. *European Journal of Physical Education*, 2(1), 23-38.
7. Stratton, G. and Mullan, E. (2005). *The Effect of Multicolor Playground Markings on Children's Physical Activity Level During Recess*. *Preventive Medicine*, 41, 828-833.

F.E.Qasımova
Azərbaycan Dövlət Pedaqoji Universiteti
fidanelman@mail.ru

ŞAGİRD MARAĞININ PSIXOLOGİYASI: PIQMALİON EFFEKTİ

Xülasə

Müasir dövrdə daim inkişaf edən təhsil sistemində şagird marağının psixologiyasını başa düşmək akademik inkişafı və nailiyyətləri təşviq etmək üçün çox vacibdir. Bu mövzuda diqqəti cəlb edən görkəmli psixoloji fenomenlərdən biri Piqmalion effektidir. Tədqiqatçılar Robert Rosenthal və Lenore Jacobson tərəfindən icad edilən Piqmalion effekti müəllimlərin gözləntiləri və inanclarının şagird performansına və marağına təsirini araşdırır.

Məqalədə Piqmalion effekti konsepsiyası araşdırılmış, onun şagird marağına təsirləri vurğulanmış və təhsil müəssisələrinin şagird motivasiyasını artırmaq üçün istifadə edə biləcəyi strategiyalar qeyd olunmuşdur.

ПСИХОЛОГИЯ СТУДЕНЧЕСКОГО ИНТЕРЕСА: ЭФФЕКТ ПИГМАЛИОНА

Резюме

В сегодняшней постоянно развивающейся системе образования понимание психологии студенческого интереса имеет решающее значение для содействия академическому росту и достижениям. Одним из выдающихся психологических явлений, привлекающих внимание в этом отношении, является эффект Пигмалиона. Эффект Пигмалиона, придуманный исследователями Робертом Розенталем и Ленорой Джейкобсон, исследует влияние ожиданий и убеждений учителей на успеваемость и интерес учащихся.

В статье рассматривается концепция эффекта Пигмалиона, освещается его влияние на интерес учащихся, а также выделяются стратегии, которые образовательные учреждения могут использовать для повышения мотивации учащихся.

PSYCHOLOGY OF STUDENT INTEREST: THE PYGMALION EFFECT

Summary

In today's developed education system, understanding the psychology of student interest is critical to promoting academic growth and achievement. One of the prominent psychological phenomena that attracts attention in this regard is the Pygmalion effect. Coined by researchers Robert Rosenthal and Lenore Jacobson, the

Pygmalion effect examines the impact of teacher expectations and beliefs on student performance and interest.

The article examines the concept of the Pygmalion effect, highlights its effects on student interest, and highlights strategies that educational institutions can use to increase student motivation.

Açar sözlər: *Pyqmalion effekti, psixologiya, şagird və müəllim münasibəti, motivasiya, potensial, metod*

Ключевые слова: *эффект Пигмалиона, психология, отношения ученика и учителя, мотивация, потенциал, метод*

Key words: *Pygmalion effect, psychology, student and teacher relationship, motivation, potential, method*

Giriş

Təhsil sahəsində Piqmalion effekti həm pedaqoqlar, həm də şagirdlər üçün geniş təsirləri olan güclü və maraqlı bir fenomen kimi dayanır. Tez-tez “öz-özünə peyğəmbərlik” adlandırılan bu psixoloji konsepsiya gözləntilərin və inancların insan davranışına inanılmaz təsirinə sübutudur. Piqmalion effekti onu göstərir ki, pedaqoqların, xüsusən də müəllimlərin gözləntiləri və qavrayışları onların şagirdlərinin akademik performansına və inkişafına dərindən təsir edə bilər. Bu təsir, istər müsbət, istərsə də mənfi, şagirdlərin ya onlar üçün qoyulan yüksək gözləntiləri qarşılamaq üçün yüksəldiyi, ya da aşağı gözləntilərdən geri qaldığı, özünü yerinə yetirən bir peyğəmbərlik üçün zəmin yarada bilər.

Piqmalion effektini başa düşmək müəllimlər və təhsildə maraqlı tərəflər üçün çox vacibdir, çünki bu, onların şagirdlərinin gələcəyini formalaşdırmaqda sahib olduqları böyük gücü vurğulayır. Çox vaxt şagird marağı anlayışı ilə əlaqəli olan bu təsir şagirdin motivasiyası, həvəsi və son nailiyyəti arasında mürəkkəb əlaqəni əks etdirir.

Şagird marağı ilə Piqmalion effekti arasındakı əlaqə həm mürəkkəb, həm də əvəzolunmazdır. Şagird marağı və ya onun olmaması çox vaxt müəllimləri tərəfindən onlara proqnozlaşdırılan gözləntilərin və münasibətlərin birbaşa əksidir. Şagirdlər həqiqətən bir mövzu ilə maraqlandıqda, daha çox məşğul, ısrarlı və üstün olurlar. Digər tərəfdən, marağın olmaması işdən ayrılmağa, motivasiyanın azalmasına və zəif akademik performansına səbəb ola bilər.

Pyqmalion effekti

Psixologiya və təhsil sahəsində tez-tez “öz-özünə peyğəmbərlik” olaraq adlandırılan Piqmalion effekti gözləntilərin və inancların insan davranışına və fəaliyyətinə necə əhəmiyyətli dərəcədə təsir göstərə biləcəyini nümayiş etdirən maraqlı bir fenomendir. Onun adı, yaratdığı heykələ aşiq olan və onun potensialına olan inamı sayəsində onu canlandıran heykəltəraş Piqmalion

haqqında qədim yunan mifindən götürülmüşdür. Təhsil kontekstində Piqmalion effekti insanların, xüsusən də pedaqoqların onlar üçün gözlədikləri gözləntilə vasitəsilə başqalarının, məsələn, şagirdlərin fəaliyyətinə və inkişafına təsir göstərə biləcəyini bildirir [5, s.38].

Bu təsir, insanın kimdənsə gözləntiləri, fərdin bu gözləntiləri yerinə yetirməsinə səbəb olan davranış və hərəkətlərə səbəb olduqda baş verir. Məsələn, əgər müəllim şagirdin ağıllı və bacarıqlı olduğuna inanırsa, o, şagirdin üstün olması üçün daha çox imkan yarada, müsbət rəy təklif edə və inkişaf zəhmətini təşviq edə bilər. Nəticə etibarilə şagirdin daha yüksək performans, artan motivasiya və daha çox özünə effektivlik hissi nümayiş etdirmə ehtimalı daha yüksəkdir. Əksinə, əgər müəllimin şagirddən gözləntiləri azdırsa, o, istər-istəməz inkişaf üçün daha az imkanlar yarada və şagirdin öyrənmə həvəsini azalda bilər ki, bu da potensial olaraq zəif performans və müvəffəqiyyətsizliyə səbəb ola bilər [5, s.40].

Piqmalion effekti bir neçə əsas prinsiplə dəstəklənir:

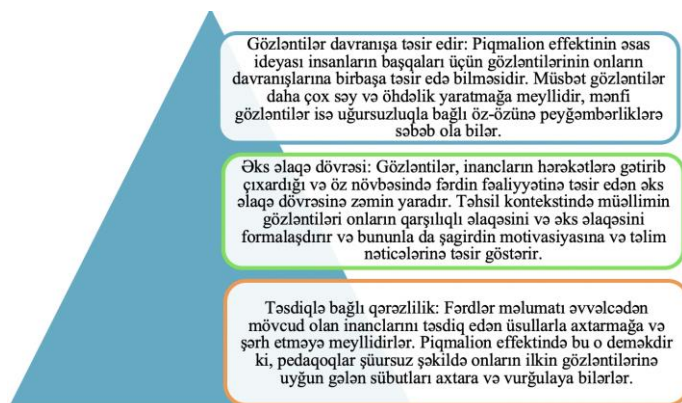

Mənbə: "Wang, Mengqian & Cai, Jun. (2016). *The Application of Pygmalion Effect in Classroom Education*" əsasında müəllif tərəfindən hazırlanmışdır.

Şəkil 1. Piqmalion effektinin əsas prinsipləri

Təhsil kontekstində şagird marağı şagirdin müəyyən bir mövzuya və ya öyrənmə təcrübəsinə şəxsi məşğuliyyəti, marağı və həvəsinə aiddir. Bu, insanda maraq və ehtiras yaradan sahələrdə araşdırmaq, anlamaq və üstün olmaq istəyidir. Şagird marağı riyaziyyata məhəbbətdən tutmuş ədəbiyyata həvəsə və ya elmə heyranlığa qədər müxtəlif formalarda özünü göstərə bilər. Bu, sadəcə sinifdə iştirakdan kənara çıxır, tədqiq olunan materialla həqiqi və şəxsi əlaqəni əks etdirir.

Təhsil prosesinə maraq və motivasiya bir-biri ilə sıx bağlıdır. Şagirdlər mövzunu maraqlı tapdıqda, onunla məşğul olmaq üçün daha çox motivasiyalı olurlar. Bu daxili motivasiya öyrənmənin güclü aparıcısıdır və artan say,

əzmkarlıq və daha yüksək səviyyədə iştiraka gətirib çıxarır. Bunun əksinə olaraq, marağın olmaması motivasiyanı azalda bilər, nəticədə səylərin azalması və öyrənmə prosesindən uzaqlaşma hissi yaranır [4, s.4].

Şagird marağı təlim nəticələrinə əhəmiyyətli dərəcədə təsir göstərir. Şagirdlər hər hansı bir mövzu ilə həqiqətən maraqlandıqda, onların idrak prosesləri daha çox məşğul olur, bu da məlumatın daha dərindən qavranılmasına və daha yaxşı saxlanmasına səbəb olur. Onlar əlavə resursları araşdırmaq, tənqidi təfəkkürlə məşğul olmaq və aktiv öyrənmə imkanlarını axtarmağa daha çox meyillidirlər.

Əksinə, marağın olmaması öyrənmə prosesinə mane ola bilər. Şagirdlər diqqəti cəmləmək, yadda saxlamaq və ya materialla məşğul olmaqda çətinlik çəkə bilər, nəticədə zəif akademik performans yarana bilər. Şagird marağının təsiri qiymətlərdən kənara çıxır, bu, ümumi təhsil təcrübəsinə təsir edərək, müsbət münasibətə və öyrənməyə ömürlük məhəbbətə və ya əksinə, məyusluq və işdən uzaqlaşmaya səbəb olur [8, s.14].

Şagird marağı statik deyil; zamanla dəyişə bilər və müxtəlif amillərin təsiri altındadır. Bəzi əsas amillərə aşağıdakılar daxildir:

Şəkil 2. Şagird marağının əsas amilləri



Mənbə: "Trouilloud, David & Sarrazin, Philippe & Martinek, Thomas & Emma, Guillet descas. (2002). *The Influence of Teacher Expectations on Students Achievement in Physical Education Classes: Pygmalion Revisited*" əsasında müəllif tərəfindən hazırlanmışdır.

Şagirdlərin öyrənmə marağının rolunu başa düşmək pedaqoqlar və təlimat tərtibatçıları üçün çox vacibdir. Marağın və motivasiyanın gücünü dərk edərək, pedaqoqlar fərdi şagirdlərin ehtiraslarına cavab verən və öyrənməyə ömürlük məhəbbət bəsləyən daha cəlbedici və effektiv öyrənmə mühitləri yarada bilərlər [8, s.25].

Piqmalion effekti ilə şagird marağı arasında qarşılıqlı əlaqə

Piqmalion effekti ilə şagirdin təhsil kontekstinə marağı arasında qarşılıqlı əlaqə öyrənmə təcrübəsinə əhəmiyyətli dərəcədə təsir edən dinamik və mürəkkəb əlaqədir. Müəllimin gözləntilərinin şagird performansına təsiri ətrafında fırlanan Piqmalion effekti şagird marağı və motivasiyası ilə sıx bağlıdır.

Müəllimin gözləntiləri şagird marağının formalaşmasında hərəkətverici qüvvə rolunu oynayır. Pedaqoqlar şagirdləri üçün yüksək gözləntilər saxladıqda, bu, çox vaxt mövzuya marağı alovlandırmaq və inkişaf etdirmək təsirinə malikdir. Bu, ilk növbədə, yüksək gözləntilərin müsbət möhkəmlənməyə səbəb olduğu müsbət rəy dövrəsi vasitəsilə əldə edilir. Şagirdlərinin potensialına inanan müəllimlər daha çox həvəsləndirmə, konstruktiv rəy və inkişaf imkanları təklif edirlər. Belə tərbiyəvi mühitdə şagirdlər öz effektivliklərində və inamlarında artım hiss edirlər ki, bu da təbii olaraq onların öyrənməyə həvəsini artırır [2, s.46].

Əksinə, müəllimin gözləntiləri aşağı olduqda, şagird marağı azala bilər. Şagirdlər öz qabiliyyətlərinə inanmadıqlarını dərk edə və mövzudan uzaqlaşaraq cavab verə bilirlər. İnkişaf üçün imkanların olmaması və məhdud həvəsləndirmə həvəs və motivasiyanın azalmasına səbəb ola bilər.

Bununla belə, Piqmalion effektinin çətinlikləri də az deyil. Müəllimlər gözləntilər müəyyən edildikdə baş verə biləcək potensial etiketləmə və stereotiplərdən xəbərdar olmalıdırlar. Şagirdi “istedadlı” və ya “mübarizə aparan” kimi etiketləmək onların tək cə fənnə olan marağına deyil, həm də öz konsepsiyasına və ümumi akademik şəxsiyyətinə təsir edə bilər [2, s.52].

Piqmalion effektinin uzunmüddətli təsiri xüsusilə əhəmiyyətlidir. Şagirdin marağı yüksək gözləntiləri olan müəllim tərəfindən alovlanarsa və bəslənersə, bu, fənnə ömürlük həvəsə səbəb ola bilər. Əksinə, təhsilinin əvvəlində aşağı gözləntilərlə qarşılaşan şagird bunu akademik səyahətləri boyunca özləri ilə apara bilər və potensial olaraq maraqlarını və uğurlarını məhdudlaşdırma bilər.

Pedaqoqlar üçün praktiki təsirlər

Pedaqoqlar şagirdlərinin təhsil təcrübələrinin formalaşdırılmasında əsas rol oynayır və şagird marağının artırılmasının praktiki nəticələrini başa düşmək, müəllimin gözləntilərindəki qərəzliyi aradan qaldırmaq, rəydən səmərəli istifadə etmək və müsbət sinif mühiti yaratmaq şagirdin fəallığını və nailiyyətlərini inkişaf etdirmək üçün vacibdir.

Şagird marağını artırmaq üçün strategiyalar

Şagird marağını artırmaq üçün əsas yanaşmalardan biri öyrənmə təcrübəsinə fərdiləşdirməkdir. Bu, fərdi şagirdlərin maraqlarına, öyrənmə üsullarına və ehtiyaclarına uyğun olaraq təlimatın uyğunlaşdırılması

deməkdir. Mövzularda, layihələrdə və ya tapşırıqlarda seçim təmin etmək şagirdlərin daxili motivasiyalarını təmin etmək üçün güclü bir yol ola bilər. Şagirdlər oxuduqları mövzuda söz sahibi olduqda, onların öyrənmə prosesinə həqiqətən cəlb olunma ehtimalı daha yüksəkdir.

Digər mühüm strategiya şagirdlərin öyrəndiklərinin real dünya ilə əlaqəli olduğunu vurğulamaqdır. Akademik anlayışların və ya fənnlərin həyatlarında necə praktik tətbiqlərə malik olduğunu göstərməklə pedaqoqlar şagirdlərin marağına səbəb ola bilər. Şagirdlər öyrəndiklərinin gələcək istəkləri və ətrafdakı dünya ilə əlaqəli olduğunu başa düşdükdə daha çox məşğul olurlar [1, s.4].

Təcrübəli öyrənmə təcrübələri başqa bir təsirli yanaşmadır. Şagirdlər tez-tez mövzu ilə fəal məşğul ola bildikdə ona daha çox maraq göstərirlər. Təcrübəli öyrənmə, interaktiv təcrübələr və şagirdlərə biliklərini praktiki kontekstlərdə tətbiq etməyə imkan verən layihələr öyrənmə təcrübəsini daha cəlbedici və yaddaqalan edə bilər.

Texnologiya şagirdlərin marağını artırmaq üçün də istifadə edilə bilər. İnteraktiv və multimedia ilə zəngin tədris materialları şagirdlərin diqqətini cəlb edə və təlim prosesini daha cəlbedici edə bilər. Təhsil texnologiyalarından istifadə düşünülmüş şəkildə tətbiq edildikdə, şagirdlərin mövzuya marağını artırmağa imkan verir.

Layihə əsaslı öyrənmə şagirdləri mövzuya dərinlən girməyə təşviq edən bir strategiyadır. Uzunmüddətli, açıq layihələrdə iştirak etməklə, şagirdlər öz maraqlarını araşdırmağa, öyrəndiklərini tətbiq edə və təhsillərinə daha çox sərmayə qoya bilərlər. Bu layihələr tez-tez tənqidi düşünmə, problem həlləmə və yaradıcılıq tələb edir, bu da şagirdlərin marağını daha da artırır.

Müəllim gözləntilərində qərəzliliyin tanınması və aradan qaldırılması
Müəllimin gözləntilərində qərəzliliyin aradan qaldırılması, hər bir şagirdin bərabər inkişaf etmək imkanına malik olmasını təmin etmək üçün əsas addımdır. Bu, özünü əks etdirməklə başlayır. Pedaqoqlar mütəmadi olaraq öz qərəzlərini, stereotiplərini və qərəzli təsəvvürlərini yoxlamalıdır. Mənfi gözləntilərin şagirdlərə təsirini minimuma endirmək üçün özünüdərək çox vacibdir [7, s.5].

Peşəkar inkişaf proqramları müəllimlərə qərəzliyi tanımaq və aradan qaldırmaqda mühüm rol oynaya bilər. Mədəni səriştəlilik, müxtəliflik və inklüzivlik üzrə təlim müəllimlərinin öz şagirdlərinin müxtəlif mənşəyi və ehtiyacları haqqında anlayışını artırmağa imkan verir. Bu proqramlar müəllimləri daha inklüziv və ədalətli öyrənmə mühiti yaratmaq üçün alətlərlə təmin edə bilər.

Mentorluq və birgə tədris proqramları pedaqoqlara öz həmkarlarından öyrənmək üçün imkanlar təklif edir. Təcrübə və strategiyaları bölüşməklə, müəllimlər qərəzlərin şagird nəticələrinə necə təsir edə biləcəyini daha dərinlən başa düşə və onları həll etmək üçün birlikdə işləyə bilərlər.

Məlumatla əsaslanan təlimat gözləntilər və nəticələrdəki potensial fərqləri müəyyən etməyə kömək edə bilər. Şagirdlərin tərəqqisini müntəzəm olaraq qiymətləndirməklə, müəllimlər şagird nailiyyətlərinə təsir edə biləcək hər hansı gözlənilməz qərəzləri aşkar edə bilərlər. Məlumatlar qərəzliyi tanımaq və aradan qaldırmaq üçün güclü bir vasitə ola bilər [7, s.10].

Valideynlərin və ictimaiyyətin iştirakı müəllimin gözləntilərindəki qərəzliyi aradan qaldırmağın digər vacib aspektidir. Ailələr və daha geniş icma ilə əməkdaşlıq pedaqoqlara şagirdlərin qabiliyyət və ehtiyacları haqqında daha vahid anlayışı təmin edə bilər. Valideynlər və icma ilə əlaqə potensial qərəzliyi müxtəlif aspektlərdən həll etməyə və daha inklüziv təhsil mühitini inkişaf etdirməyə kömək edə bilər.

Şagird marağının formalaşmasında əks əlaqənin rolu

Rəy şagirdlərin marağını artırmaq üçün mühüm vasitədir. Xüsusi, vaxtında və konstruktiv rəyin təmin edilməsi vacibdir. Effektiv rəy şagirdlərin güclü tərəflərini və təkmilləşdirilməli olan sahələrini vurğulamalı, onların öyrənilməsində fəal rol oynamağa imkan verməlidir.

Rəydə böyümə zehniyyətini vurğulamaq çox vacibdir. Bu, öyrənmədə səy, əzm və möhkəmliyin vacibliyinə diqqət yetirmək deməkdir. Rəy sabit qabiliyyətləri deyil, şagirdlərin söylərini və irəliləyişlərini vurğulamalıdır. İnkişaf zehniyyətini təşviq etmək insanın öyrənməsinə daha dərin maraq və sahiblik hissini təşviq edə bilər.

Şagirdlərin başa düşülməsinin davamlı olaraq ölçülməsini və təlimatın uyğunlaşdırılmasını əhatə edən formativ qiymətləndirmə dəyərli rəy verə bilər. Davam edən bu rəy, şagirdlərin maraqlarını qorumaq və irəliləyiş əldə etmək üçün lazım olan dəstəyi almasını təmin edir.

Həmyaşıdların rəyi və özünüqiymətləndirmə, özünütənzimləmə və özünüqiymətləndirməni təşviq edə bilən əlavə strategiyalardır. Şagirdlər öz işlərini qiymətləndirməyə və həmyaşıdları ilə rəy bildirməyə həvəsləndirildikdə, onlar təlim prosesində daha fəal iştirak edirlər.

Müsbət sinif mühitinin tərkibi

Şagird marağını artırmaq üçün müsbət sinif mühiti vacibdir. Bu, hörmət, əhatə və qəbul mədəniyyətini inkişaf etdirməklə başlayır. Mənşəyindən, qabiliyyətindən və maraqlarından asılı olmayaraq hər bir şagird özünü dəyərli hiss etməlidir.

Müəllimlər və şagirdlər arasında müsbət münasibətlər müsbət sinif mühitinin əsasını təşkil edir. Güvən, empatiya və açıq ünsiyyət xətlərinin yaradılması dəstəkləyici və qayğıkeş müəllim-şagird münasibətinin yaradılmasında uzun bir yol keçə bilər. Şagirdlər müəllimləri ilə bağlı olduqlarını hiss etdikdə mövzu ilə daha çox məşğul olurlar [6, s.343].

Aydın gözləntilərin və akademik məqsədlərin müəyyən edilməsi də vacibdir. Şagirdlərdən nə gözlənildiyini başa düşdükdə bu, narahatlığı azalda

və daha müsbət öyrənmə mühiti yarada bilər. Uğur üçün aydın yol xəritəsi şagird marağını və motivasiyasını artırmağa bilər.

Fəal əlaqə digər əsas elementdir. Birgə öyrənmə, müzakirələr və interaktiv fəaliyyətləri həvəsləndirmək sinfi daha interaktiv və cəlbədicə edə bilər. İnteraktiv sinif şagirdlərdə həvəs və marağı artırır.

Şagirdlərin nailiyyətlərinin tanınması və qeyd edilməsi müsbət sinif mühitinin yaradılmasında son, lakin mühüm elementdir. Həm böyük, həm də kiçik nailiyyətləri etiraf etmək və qeyd etmək şagirdlərin özünə hörmətini artırmağa və öyrənməyə marağını stimullaşdırmağa bilər.

Pedaqoqlar öz şagirdlərinin təhsil təcrübələrini dərinləndirən formalaşdırmağa gücünə malikdirlər. Bu praktiki strategiyaları həyata keçirməklə, onlar şagird marağının artdığı, qərəzlərin aradan qaldırıldığı və hər bir şagird üçün potensialın maksimum dərəcədə artırıldığı bir mühit yarada bilərlər [6, s.345].

Təhsil sahəsində, Piqmalion effekti müxtəlif məktəblər və pedaqoqlar tərəfindən şagird marağını və motivasiyasını artırmağa üçün səmərəli şəkildə istifadə edilmişdir. Bu real dünya nümunələri şagirdlərin potensialına yüksək gözləntilərin və inamın necə müsbət nəticələr verə biləcəyini nümayiş etdirir.

Görkəmli nümunələrdən biri pedaqoq Ron Klarkın innovativ və dinamik öyrənmə mühiti yaratdığı Atlantadakı **Ron Klark Akademiyası**dır. Klarkın şagirdlərindən yüksək gözləntiləri şagirdlərin çətinlikləri qəbul etməyə, yaradıcı düşünməyə və öyrənmələrinə sahib çıxmağa təşviq edildiyi unikal atmosfərə gətirib çıxardı. Nəticədə, akademiya şagirdlər tez-tez yüksək səviyyəli marağa, motivasiya və güclü özünü effektivlik hissi nümayiş etdirirlər [3, s.199].

Cefri Kanadanın rəhbərlik etdiyi Nyu Yorkdakı **Harlem Uşaq Zonası** layihəsi başqa bir nümunə kimi xidmət edir. Bu təşəbbüs şagirdlər üçün yüksək gözləntilərin yaradılmasına ardıcıl diqqət yetirməklə, erkən uşaqlıqdan kollece qədər hərtərəfli dəstək sistemini əhatə edir. Kanadanın şagirdlərinin potensialına olan inamı şagirdlərin marağında, akademik nailiyyətlərində və kolleclərə qəbul nisbətində əhəmiyyətli irəliləyişlərə səbəb olmuşdur. Layihənin uğuru təhsildə Piqmalion effektinin dəyişdirici gücünü vurğulayır.

Nəticə

Piqmalion effektinin və onun şagird marağı ilə dərin qarşılıqlı əlaqəsinin bu hərtərəfli tədqiqində biz bir neçə vacib aspekti araşdırdıq. Biz Piqmalion effektini və onun tarixi kontekstini müəyyənləşdirməklə başladıq, müəllim gözləntilərinin şagird marağını necə formalaşdırmağa biləcəyini və bunun özünü yerinə yetirən peyğəmbərliklə necə başa çatmağa biləcəyini başa düşdük. Daha sonra biz şagirdlərin marağını artırmağa, müəllimlərin gözləntilərindəki qərəzləri tanımağa və aradan qaldırmağa, rəylərdən istifadə etmək və müsbət

sinif mühiti yaratmaq strategiyalarını araşdırdıq. Real həyat nümunələri Piqmalion effektinin uğurlu tətbiqinə dair praktiki nümunələr təqdim etdi. Bununla belə, Piqmalion-dan ilham alan strategiyaların həyata keçirilməsində çətinliklər də müzakirə edildi.

Şagird marağı sadəcə təhsilin xoş məhsulu deyil, bu, motivasiya, məşğulluq və akademik uğura təkan verən əsas qüvvədir. Şagirdlər öyrəndikləri ilə həqiqətən maraqlandıqda, onlar təhsillərinin fəal iştirakçılarna çevrilirlər. Onlar araşdırır, sorğulayır, təcrübə aparır və biliyi daha effektiv şəkildə saxlayırlar. Uzunmüddətli perspektivdə öyrənməyə məhəbbətin aşılınması ömür boyu bilik axtarışına və özünü təkmilləşdirməyə səbəb ola bilər.

Şagird marağını tanımaq və ondan istifadə etməyin əhəmiyyəti fərdi şagirddən kənara çıxır. Onun təhsil sistemləri və cəmiyyət üçün daha geniş təsirləri var. Onların təhsili ilə maraqlanan şagirdlərin akademik cəhətdən üstün olma, ali təhsil almaq və mürəkkəb və inkişaf edən dünya üçün zəruri olan tənqidi düşünmə bacarıqlarını inkişaf etdirmək ehtimalı daha yüksəkdir. Əslində, şagird marağını artırmaq gələcək nəslin uğura hazırlanmasında və cəmiyyətin böyüməsinə və tərəqqisinə töhfə verməkdə mühüm addımdır.

Şagird marağı ilə Piqmalion effekti arasındakı həyati əlaqədən faydalanmaq üçün pedaqoqlar, siyasətçilər və tədqiqatçılar üçün fəaliyyətə çağırış təmin edilir. Pedaqoqlar öz inanclarının və gözləntilərinin gücünü etiraf etməkdə fəal olmalı və şagirdlərin marağını artırmaq məsuliyyətini qəbul etməlidirlər.

Nəticə olaraq, Piqmalion effekti və şagird marağı uğurlu təhsil sisteminin ayrılmaz komponentləridir. Bu dinamikanı başa düşmək və onu təhsil praktikasında fəal şəkildə tətbiq etmək, gücləndirilmiş, məşğul və həvəsli öyrənənlərə səbəb ola bilər. Bu əlaqənin əhəmiyyətini dərk edərək və hərəkətə keçməklə, pedaqoqlar, siyasətçilər və tədqiqatçılar kollektiv şəkildə təhsilin nəticələrinin artırılmasına və nəhayət, bütövlükdə cəmiyyətin yaxşılaşdırılmasına töhfə verə bilərlər.

Ədəbiyyat

1. Eden, Dov. (2014). *Self-Fulfilling Prophecy And The Pygmalion Effect In Management*. 10.1093/obo/9780199846740-0014
2. Friedrich, Alena & Flunger, Barbara & Nagengast, Benjamin & Jonkmann, Kathrin & Trautwein, Ulrich. (2014). *Pygmalion effects in the classroom: Teacher expectancy effects on students' math achievement*. *Contemporary Educational Psychology*. 41. 10.1016/j.cedpsych.2014.10.006.
3. Jie, Chang. (2011). *A Case Study of the "Pygmalion Effect": Teacher Expectations and Student Achievement*. *International Education Studies*. 4. 10.5539/ies.v4n1p198.

4. Legault, Lisa. (2017). *Self-Determination Theory*. 10.1007/978-3-319-28099-8_1162-1.
5. Niari, Maria & Manousou, Evaggelia & Lionarakis, Antonis. (2016). *The Pygmalion Effect in Distance Learning: A Case Study at the Hellenic Open University*. *European Journal of Open, Distance and E-Learning*. 19. 10.1515/eurodl-2016-0003.
6. R., Divya. (2020). *Pygmalion Effect: Its Application in Classroom*. *Online Journal of Neurology and Brain Disorders*. 4. 10.32474/OJNBD.2020.04.000185.
7. Schmader, Toni & Croft, Alyssa. (2011). *How Stereotypes Stifle Performance Potential*. *Social and Personality Psychology Compass*. 10. 792-8061751. 10.1111/j.1751-9004.2011.00390.x.
8. Trouilloud, David & Sarrazin, Philippe & Martinek, Thomas & Emma, Guillet descas. (2002). *The Influence of Teacher Expectations on Students Achievement in Physical Education Classes: Pygmalion Revisited*. *European Journal of Social Psychology*. 32. 591 - 607. 10.1002/ejsp.109.
9. Wang, Mengqian & Cai, Jun. (2016). *The Application of Pygmalion Effect in Classroom Education*. 10.2991/icadce-16.2016.239.

O.M.Yüzbaşıyeva
Azərbaycan Dövlət Pedaqoji Universiteti
yuzbashiyevaofelia@gmail.com

KİÇİKYAŞLI MƏKTƏBLİLƏRDƏ DIQQƏTİN İNKİŞAFINA TƏSİR EDƏN PSIXOLOJİ AMİLLƏRİN ROLU

Xülasə

Diqqətin inkişafı körpəlikdən başlayan və bütün ömür boyu davam edən mürəkkəb bir prosesdir. Diqqət öyrənmə və koqnitiv inkişaf üçün çox vacibdir. Diqqətdə olan çatışmazlıqlar akademik nailiyyətlərə və sosial fəaliyyətə mənfi təsir göstərə bilər. Bu baxımdan kiçik məktəbyaşı dövründə diqqətin inkişafına təsir edən psixoloji amilləri başa düşmək diqqəti inkişaf etdirməyə yönəlmiş səmərəli təlim prosesinin təşkil edilməsi üçün çox mühüm əhəmiyyət kəsb edir.

РОЛЬ ПСИХОЛОГИЧЕСКИХ ФАКТОРОВ В СНИЖЕНИИ ВНИМАНИЯ В ШКОЛАХ МЛАДШЕГО ВОЗРАСТА

Резюме

Развитие внимания - это сложный процесс, который начинается в младенчестве и продолжается всю жизнь. Внимание очень важно для обучения и когнитивного развития. Недостаток внимания может негативно повлиять на академические успехи и социальную активность. С этой точки зрения, понимание психологических факторов, влияющих на развитие внимания в младшем школьном возрасте, имеет огромное значение для организации эффективного учебного процесса, направленного на развитие внимания.

THE ROLE OF PSYCHOLOGICAL FACTORS IN ATTENTION DEFICITS IN EARLY CHILDHOOD SCHOOLS

Summary

The development of attention is a complex process that begins in infancy and continues throughout life. Attention is very important for learning and cognitive development. Lack of attention can negatively affect academic success and social engagement. From this point of view, understanding the psychological factors that influence the development of attention in the early school age is of great importance for organizing an effective learning process aimed at attention development.

Açar sözlər: diqqət, diqqətin inkişafı, hiperaktivlik, kiçik məktəb yaşı dövrü, məktəbli, psixoloji inkişaf, inkişaf

Ключевые слова: внимание, развитие внимания, гиперактивность, период младшего школьного возраста, школьное, психологическое развитие, развитие

Key words: attention, attention development, hyperactivity, period of primary school age, school, psychological development, development

Diqqətin inkişafı körpəlikdən başlayan və bütün ömür boyu davam edən mürəkkəb bir prosesdir. Diqqət dedikdə psixi fəaliyyətin müəyyən obyekt üzərinə köklənməsi və mərkəzləşməsi prosesi nəzərdə tutulur. O, seçmə, müəyyən obyekt üzərində saxlanma, nəzarət və tənzimləmə kimi funksiyaları olan mürəkkəb bir prosesdir. Çağalığ dönməndən başlayaraq diqqətin inkişafı geniş şəkildə tədqiq edilmişdir. Aparılan tədqiqatlar göstərmişdir ki, körpələrdə özünü göstərən diqqətlə əlaqəli reaksiyalar sonrakı inkişaf dövrlərində artır və diqqətin mərkəzləşməsi daha uzun müddət davam edir. Nümunə kimi göstərə bilirik ki, yeriməyə yeni başlayan bir uşaq ətrafda hərəkət edərkən diqqətini bir obyektə digərinə çox tez dəyişdiyi, yaxud ümumiyyətlə hər hansı bir obyektə diqqət yetirə bilmədiyi halda, məktəbəqədər və kiçik məktəbyaşlı dövrdəki uşaqlar bir dəfəyə yarım saat boyunca televizor izləyə bilirlər. Kiçik məktəb yaşlı dövrdə (6-10 yaş aralığını əhatə edir) diqqət ilk gündən seçici xarakter daşıyır, yəni uşaqlar diqqətlərini onlar üçün daha çox əhəmiyyət kəsb edən cisim və hadisələrə yönəldirlər. Buna görə də, kiçik məktəbyaşlı şagirdlərlə işləyən müəllimin onların diqqətini yönəltdiyi sahə çox böyük əhəmiyyət kəsb edir. Bu yaş dövrdə şagirdlərə verilən tapşırıqların çətin həll edilən və çox olması onlarda yorğunluğa səbəb olur. Bu da öz növbəsində diqqətin yayınmasına gətirib çıxarır, belə ki, uşaqların diqqəti onlar üçün maraqsız və cansıxıcı görünən işlərdən asanlıqla yayınır, əsas detallara nisbətən ikinci dərəcəli detallara yönəlir.

Kiçik məktəbyaşlı dövrdə uşaqların aparıcı fəaliyyəti oyundan təlimə keçir. Buna görə, qeyri-ixtiyari *diqqət* hələ nisbətən üstünlük təşkil etsə də ixtiyari diqqət əsaslı şəkildə inkişaf etməyə başlayır. Bu yaş dövrdə diqqət xüsusiyyətlərini (diqqətin mərkəzləşməsi, davamlılığı, həcmi, keçirilməsi və paylanması) inkişaf etdirməyə yönəlmiş işlərin görülməsi uşaqların öyrənmə prosesinə və təlim uğurlarına əhəmiyyətli dərəcədə təsir göstərir. Bu, həmçinin, onların koqnitiv, emosional və sosial bacarıqlarını dəstəkləmək üçün də son dərəcə önəmlidir. Ümumiyyətlə, diqqət öyrənmə prosesinin ən təməl ünsürlərindən birisidir. Uşaqlar diqqətlərini mərkəzləşdirərək yeni biliklərə daha sürətli və effektiv şəkildə yiyələnirlər. Keçirilən dərslər düzgün qavrayır, tapşırıqları asanlıqla həll edir, imtahanları uğurla keçir, müəllimlər tərəfindən sevilir və diqqət mərkəzində olurlar. Nəticədə belə uşaqların özünə inamı və hörməti də inkişaf edir. Eyni zamanda, diqqət problem həll etmə bacarığını da artırır. Uşaqlar diqqətlərini bir problemə yönləndirərək daha kreativ həll

üsulları tapa bilirlər, bu da bütün yaş mərhələlərində qarşılaşacaqları çətinliklərin öhtəsindən gəlməkdə onlara kömək edir.

Bütün bunlara əsaslanaraq, kiçikyaşlı məktəblilərdə diqqətin inkişafına təsir edən psixoloji amillərin qabaqcadan müəyyən edilməsinin mühüm rola malik olduğunu qeyd edə bilərik. 6-10 yaş arası uşaqlarda diqqətin inkişafına təsir edən psixoloji amillər müxtəlif faktorlara əsaslanır. Bunlardan bəziləri aşağıda qeyd edilib:

1. Uşaqların emosional vəziyyəti: məsələn, qorxu, təəssüf və stress kimi emosional hallar onların diqqətini dağıdıb öyrənmə prosesinə mənfi təsir göstərə bilər.

2. Ailə mühiti: ailələr kiçik məktəbyaşlı dövründə uşaqlarda diqqətin inkişafını dəstəkləməkdə əhəmiyyətli bir rol oynayır. Düzgün yuxu rejimi, sağlam qidalanma və ailə üzvləri ilə keyfiyyətli vaxt keçirilməsinin təmin olunması uşaqların diqqətini artırmağa təsir edən çox mühüm amillərdəndir.

3. Motivasiya: uşağın maraqlarına cavab verən kitablar, oyunlar və öyrənmə materialları təklif etmək onların diqqətini təlim prosesinə cəlb edəcək və daxili motivasiyalarını daha da artıracaqdır.

4. Öyrənmə mühiti: Məktəbdə və evdə uşaqların diqqətini dağıdan faktorları (məsələn, səs-küy, oyuncaqlar, televizor, mobil telefon, kompüter və b.) aradan qaldırmaq, səsiz və səliqəli bir mühit yaratmaq onların diqqətlərini daha yaxşı mərkəzləşdirmələrinə kömək etdiyi halda, öyrənmə mühitində həddən artıq əşyaların olması diqqətin bir neçə obyektə paylanmasına gətirib çıxarır.

5. Uşaqların koqnitiv inkişafı: zehni bacarıqlarının inkişafı diqqətin də inkişafına təsir edir. Yaddaş, problemləri həll etmə bacarıqları, məntiqi nəticələndirmə bacarıqları kimi koqnitiv qabiliyyətlər diqqətin həcmi artırır.

6. Sosial əlaqələr: dostluq münasibətləri və sosial əlaqələr diqqət üzərində müsbət təsir yaradan mühüm amillərdəndir.

7. Uşaqların fiziki sağlamlığı: fiziki vəziyyət diqqətin inkişafı üçün çox önəmlidir. Sağlam qidalanmaq, düzgün yuxu rejimini qurmaq və idmanla məşğul olmaq fiziki sağlamlığın qorunmasına yardım edir.

8. Müəllimin rolu: Təlim və tərbiyə prosesində müəllim bir ali funksiya kimi diqqəti inkişaf etdirmək, dərs prosesində onu idarə etmək üçün aşağıda qeyd edilən bir sıra üsullara əməl etməlidir:

- təlim materiallarının təşkili (onların anlaşılın olması, strukturu, daha aydın nümunələrin seçilməsi və s.);
- dərs zamanı şagirdlərin fəaliyyətinin düzgün təşkili (şagirdlərin fəal, müstəqil və yaradıcı fəaliyyətinə şərait yaradılması, fəaliyyət növlərinin bir-birini əvəz etməsi və s.);

- müəllimin fəaliyyətinin təşkili (onun nitqinin xüsusiyyətləri, şərhin anlaşılıqlı, obrazlı, məntiqi və emosional olması və s.);
- əyani və texniki vasitələrdən istifadə;
- şagirdlərdə təlim vərdişlərinin yaradılması;
- şagirdlərdə təlim motivasiyasının, dərəcə davamlı marağın formalaşdırılması.

Uşağın diqqətinin inkişafı üçün müxtəlif təlim üsullarından istifadə olunur. Dərsdə müxtəlif üsullar, müxtəlif qaydalar gözlənilmədiyi halda uşağın diqqəti yayınır, dalğınlıq əmələ gəlir. Diqqətliliyi təmin edən amillərdən biri də təlim prosesinin səmərəli təşkilidir. Burada müəllimin üzərinə çox iş düşür. Müəllimlər diqqətin inkişafını əsas götürərək təlim prosesini idarə etməyi bacarmalı, tədris materiallarını şagirdlərin vizual, audial və kinestetik öyrənmə tərzlərinin hər birinə uyğun şəkildə təqdim etməlidir. Sınıf otaqlarında diqqət dağıdıcı əşyaların olmamasına diqqət edilməli, uşaqların rahatlıqla dərəcə konsantrasiyasını təmin edən şərait yaradılmalıdır. Məktəbdə oyuna əsaslanan öyrənmə imkanlarının təmin edilməsi, uşaqları davamlı diqqət tələb edən fəaliyyətlərə cəlb etmək və aydın gözləntilər və rutinlərlə strukturlaşdırılmış mühitin təmin edilməsi şagirdlərin diqqət bacarıqlarını inkişaf etdirməyə müsbət yöndə təsir göstərir. Düşünülənin əksinə olaraq, qrup işləri şagirdlərə daha çox fərdi yanaşma və rəhbər xüsusiyyətlərini ortaya çıxarmağa şərait yaradaraq diqqətlərini daha yaxşı mərkəzləşdirmələrinə kömək edir. Qeyd etmək lazımdır ki, məktəbdə təlim-tərbiyə işinin təşkili zamanı hər bir şagirdin diqqətinin yaş və fərdi xüsusiyyətləri nəzərə alınmalıdır. Bunu əsas götürərək dərəcə məktəb psixoloqu, müəllimlər, valideynlər şagirdlərin fərdi ehtiyaclarını başa düşmək və uyğun təlim üsulunu seçmək üçün birlikdə işləməli, hər bir şagirdin psixoloji vəziyyətini ayrılıqda müşahidə etməlidirlər.

Müasir dövrdə texnologiyanın sürətlə inkişaf etməsi nəticəsində günün tələblərinə uyğun olaraq kompüter, televizor və telefonlar həyatın ayrılmaz hissəsinə çevrilməklə, məktəbyaşlı uşaqlarda diqqətin inkişafına təsir edən ən aktual problemlərdən birisi kimi özünü göstərir. Durmadan dəyişən rəqəmsal məzmunlar kiçik məktəbyaşlı uşaqlarda diqqətin mərkəzləşməsinə mane olur, qısa müddətli diqqəti təşviq edir. Uzun müddət ekran qarşısında oturmaq, cizgi filmi izləmək, mobil oyunlar oynamaq uşaqların fiziki fəaliyyətini məhdudlaşdırır, sosial mühitlə əlaqəsini zəiflədir, görmə qabiliyyətlərini aşağı salır, yuxu rejiminin pozulmasına, yorğunluğa səbəb olur. Bu da onların diqqətini dərəcə yayındırmaqla yanaşı dərəcə hazırlamalarını da ikinci plana keçirir. Halbuki, texnologiyadan düzgün istifadə edilməsi ilə, dərəcə materiallarını daha maraqlı və interaktiv hala gətirmək də mümkündür. Əgər valideynlər uşaqlarını texnologiya ilə hərtərəfli tanış etməzdən əvvəl onlar üçün faydalı və həvəsləndirici bir məzmun tapsalar, texnologiyanın həyatımızdakı rolunu qəbul etmək ən yaxşı qərar olardı. O, məktəblilərə geniş

bir məlumat mənbəyi təqdim edir, yeni şeylər öyrənməkdə həyatı asanlaşdırır. Son zamanlar məktəbyaşlı uşaqların diqqətinin inkişafına yönələn çox sayda kompüter proqramları hazırlanmışdır. Nümunə kimi göstərə bilirik ki, yaxın tarixdə aparılan bir tədqiqata görə “Captain`s Log” (braintrain) adlı bir proqramda olan diqqət çalışmaları birinci sinif şagirdlərinin diqqətlə bağlı problemlərini azaltmaqda çox effektiv nəticələr göstərmişdir. Çalışmada uşaqların vizual və audial öyrənmə tərzlərini əsas götürən 10 diqqət tapşırığından istifadə edilmişdir. Bir tapşırıqda, şagird bir simvolun ekranda görülən simvolla uyğunlaşdığı zaman boşluq klavyaturasını sıxmalı, başqa bir tapşırıqda isə öncədən göstərilən obyektlərin yerini xatırlamalıdır. Növbəti səviyyəni keçmək üçün, şagirdlər tapşırıqlar çətinləşdikcə diqqətlərini daha uzun müddət mərkəzləşdirməyə məcbur qalırlar. Bu nümunəyə əsaslanaraq uşaqların ekran müddətinə nəzarət edildiyi təqdirdə, izlədikləri cizgi filmlərini, oynadıqları oyunları aqressiv məzmunundan öyrədici məzmunla dəyişərək, passiv texnologiyanın onlara öyrənmə prosesində çox kömək olacağını asanlıqla demək mümkün olardı.

Kiçikyaşlı məktəblilərdə diqqətin inkişafına təsir edən psixoloji amillərdən danışdıqda diqqət əksikliyi və hiperaktivlik (hiperaktivlik – həddindən artıq aktivlik, gərginlik hissi, bir işdə diqqəti konsentrasiya (mərkəzləşdirmə) edə bilməmək) pozuntusu haqqında müəllimləri və valideynləri məlumatlandırmağın önəmini də qeyd etməliyik. Əsasən beş yaşdan sonra diaqnozu qoyulan diqqət əksikliyi və hiperaktivlik pozuntusu özünü öyrənmə çətinliyində göstərir. Bu hallara oğlan uşaqlarında qız uşaqlarına nisbətən daha çox rast gəlinir. Hiperaktivlik – kompleks davranış pozuntusudur. Bu cür uşaqları vaxtında müşahidə etmək və psixoloq dəstəyi almaq onların gələcək uğurları və təlim nailiyyətləri üçün çox önəmlidir. Hiperaktiv uşaqların əsas göstəriciləri aşağıdakılardır. Diqqət əksikliyi və hiperaktivlik pozuntusu olan uşaqlar:

1. Əlləri və ayaqları ilə həmişə hərəkətdə olurlar.
2. Tez-tez yerlərini dəyişirlər.
3. Səssiz, hərəkətsiz dayanmaq lazım olduğu zamanlarda həddən artıq fəal olurlar.
4. Sakit oyunlarda oynamaq istəmirlər.
5. Həddən artıq çox danışirlər.
6. Heç vaxt hərəkətsiz dayanmağı bacarmırlar.

Bu diaqnozu təsdiq etmək üçün uşaqlarda yuxarıda qeyd edilən xüsusiyyətlərdən azı beşi müşahidə olunmalı, bu halın patologiya yoxsa norma olduğu mütəxəssis tərəfindən müəyyən olunmalıdır. Diqqət əksikliyi və hiperaktivlik pozuntusu aradan qaldırılmadığı təqdirdə məktəblilər dərsləri və tapşırıqları tamamlamaqda çətinlik yaşayacaq, vacib bilikləri nəzərdən qaçıracaq, nəticədə isə akademik çətinliklərlə qarşılaşacaqlar. İmpulsiv

davranışları onlara sosial münasibətlərində və öyrənmə prosesində problemlər yaradacaq, davamlı uğursuzluğa məruz qalmaları sonrakı yaş dövrlərində özünəinamın azalmasına səbəb olacaqdır. Şagirdlərin hiperaktivliklə başa çıxma bilmələrinə yardım etmək məqsədilə müəllimlər və psixoloqlar birlikdə işləməlidirlər. Sağlam dəstəyin göstərilməsi və uyğun öyrənmə üsullarının təqdim edilməsi kiçikyaşlı məktəblilərin akademik nailiyyətlərinə və emosional inkişafına da müsbət istiqamətdə təsir göstərəcəkdir.

Yuxarıda yazılanları ümumiləşdirsək, qeyd edə bilərik ki, 6-10 yaş arası məktəblilərdə diqqətin inkişafına təsir göstərən başlıca amillər müəllimlərin uyğun təlim yanaşmaları, tədris materialının diqqətin inkişafını istiqamətləndirəcək şəkildə hazırlanması və təqdim olunmasıdır. Eyni zamanda ailələrin, məktəb rəhbərliyinin, psixoloqun və müəllimlərin birlikdə iş aparması da kiçikyaşlı məktəblilərdə diqqətin inkişafına və sonrakı nailiyyətlərinə əhəmiyyətli dərəcədə təsir göstərir.

Ədəbiyyat

1. Ə.S.Bayramov. *Psixologiya*. Bakı - "Çinar-Çap" - 2002.
2. Ə.Ə.Əlizadə. *Şagirdlərdə təxəyyülün inkişafı və tərbiyəsi*. Bakı – 1965.
3. M.Ə.Həmzəyev. *Yaş və pedaqoji psixologiyanın əsasları*. Bakı - "Adiloğlu" - 2003.
4. Z.M.Mehdizadə. *Uşaq psixologiyası*. Bakı – 1982.
5. Ə.Ə.Qədirov. *Uşaqda idrak proseslərinin inkişafı*. Bakı – 1970.
6. Ə.Ə.Qədirov, İ.N.Məmmədov. *Yaş psixologiyası*. Bakı – 1986.
7. E.M.Quliyev. *Kiçik məktəblinin psixologiyası*. Bakı – 2003.
8. N.Z.Çələbiyev. *Uşaq psixologiyası*. Bakı – 2005.
9. M.Ə.Həmzəyev. *Pedaqoji psixologiya*. Bakı – 1991.
10. Q.Abbasova, R.Mahmudova, H.Əlizadə. *Təhsilin sosial-pedaqoji məsələləri*. Bakı – 2008.
11. Jeaggi, Berman, Jonides, 2009.

F.Q.İbişli
Azərbaycan Dövlət Pedaqoji Universiteti
fatimeibishli0802@gmail.com

ALİ MƏKTƏB TƏLƏBƏLƏRİNDƏ ASOSİALLIĞIN İNTERNET ASILILIĞI İLƏ ƏLAQƏSİ

Xülasə

Məqalədə asosiallıq və onun səbəbləri, simptomları haqqında məlumat verilir. Eyni zamanda asılılıq anlayışı və onun asosiallıq ilə əlaqəsindən bəhs edilir.

*Məlum olduğu kimi hazırkı dövrümüzdə internetdən istifadə həddindən artıqdır və bəzi şəxslərdə asılılıq həddinə gəlib çatmışdır. Bu səbəbdən də məqalədə asosiallığın məhz internet asılılığı ilə əlaqəsinə daha çox yer ayrılmışdır. Ali məktəb tələbələrində internet asılılığı, tələbələrin asosiallığı ilə əlaqəsi və bu problemin tələbələrin akademik həyatlarına vurduğu zərər mövzusunda xüsusilə toxunulmuşdur. Ümumilikdə bu məqalədə asosiallıq, internet asılılığı, onlar arasında əlaqə, universitet tələbələrinə bu problemin verdiyi zərərlər və həll yolları araşdırılmış, bu haqda müxtəlif araşdırmalara və təkliflərə toxunulmuşdur. *ba**

СВЯЗЬ АСОЦИАЛЬНОСТИ С ИНТЕРНЕТ- ЗАВИСИМОСТЬЮ У СТУДЕНТОВ В ВУЗАХ

Резюме

В статье дана информация об асоциальности, ее причинах и симптомах. А так же идет речь о понятие привязанности и ее связи с асоциальностью.

Как известно, на данный период времени использование интернетом преувеличено и у некоторых людей это перешло в зависимость. По этой причине, в этой статье уделено больше места именно связи асоциальности и интернетной зависимости. Особенно затронута тема зависимости от интернета студентов высшего учебного заведения, связь студентов с асоциальностью и вред нанесенный в академическую жизнь студентов этой проблемой. В общем, в этой статье указана асоциальность, зависимость от интернета, связь между ними, вред нанесенный этой проблемой студентам университета, в так же исследованы пути решения проблемы, и затронуты различные предложения и исследования по этой теме.

THE RELATIONSHIP BETWEEN ASOCIALITY AND INTERNET ADDICTION IN UNIVERSITY STUDENTS

Summary

The article provides information about asociality and its causes and symptoms. At the same time, the concept of addiction and its relationship with asociality are discussed.

As it is known, in our current era, the use of the Internet is excessive and some people have reached the point of addiction. For this reason, the article devotes more space to the relationship between asociality and internet addiction. Internet addiction in university students, its relationship with students' asociality, and the damage this problem causes to students' academic lives have been especially touched upon. In general, this article examines asociality, internet addiction, the relationship between them, the harm caused by this problem to university students and solutions, and various researches and proposals are touched upon.

Açar sözlər: *asosiallıq, internet, asılılıq, ali məktəb tələbələri*

Ключевые слова: *асоциальность, интернет, зависимость, студенты университета*

Key words: *asociality, internet, addiction, university students*

Asosiallıq - cəmiyyətdə birgə fəaliyyətdən çəkinmək, sosial qarşılıqlı əlaqə üçün istəyin olmaması kimi ifadə edilir. Asosiallıq bəzən utancaqlıq ilə qarışdırılır və doğru olmasa belə, zərərsiz hətta yaxşı bir davranış kimi qiymətləndirilir. Halbuki, bu anlayışlar bir-birindən fərqlidir və şəxs bu günü və gələcəyi (iş həyatı, sosial münasibətləri və s.) üçün böyük fəsadlara gətirib çıxara bilər. Çünki asosial şəxs insanların çox olduğu mühitə daxil olmaq istəmir, hətta özünü tanımaqda çətinlik çəkir, qabiliyyət və bacarıqlara malik olduğu təqdirdə belə üzə çıxarmaqdan çəkinir.

Ən çox yayılmış asosial davranışlar bunlardır:

- Sosial mühitdən uzaqlaşma;
- Belə mühitlərdə narahatlıq hiss etmə;
- Sosiallaşma motivinin olmaması;
- Təkbaşına yerinə yetirilən fəaliyyətlərə üstünlük verilməsi;
- Ünsiyyətə girməkdə və ünsiyyəti davam etdirməkdə çətinlik çəkmə və s.

Bu problemin bir çox səbəbləri ola bilər. Depressiya, maddi sıxıntılar, xüsusilə uşaqlıq dönəmində ailədən yetərincə diqqət görülməməsi, internetdən həddindən çox istifadə, müxtəlif fizioloji asılılıqlar və s. asosiallığa gətirib çıxara bilər.

Mövzu baxımından məqalədə araşdırdığımız ikinci əsas anlayış olan **asılılıq** günümüzdə cəmiyyətin içinə düşdüyü böyük bir ictimai problem halına gəlmişdir. Şəxslərə zehni, fiziki, sosial cəhətdən mənfi təsir göstərən patoloji bir davranış olaraq ifadə edilmişdir [Demirci. M, 2016]. Koqnitiv pozuntulara səbəb olan, iradənin gücünü tamamilə yox edən, son dərəcə mənfi davranışlarla nəticələnən davranış pozuntusu olan asılılıq şəxslərdə qarşısızalmaz arzular kimi təsvir olunur. Asılılıq deyildikdə ilk olaraq ağılımıza spirtli içkilər, tütün məhsulları yəni, fizioloji asılılıqlar gəlir. Hansı ki, bu zaman bədənə daxil

edilən maddəyə hədsiz bağlılıq, onsuz yaşaya bilməmək, miqdarını hər dəfə artırmaq əsas simptomlar hesab edilir. 1996-cı ildə Young bu kimi asılılıqlara interneti də əlavə etmişdir. İnternetin hədsiz istifadəsinə aid ilkin çalışmaları da elə Young tərəfindən həyata keçirilmişdir. İnternet asılılığı Young tərəfindən şəxsin internetdən istifadə istəyini heç bir şəkildə cilovlaya bilməməsi, internetsiz keçirdiyi zamanının önəmsiz olması və internetdən istifadə edə bilmədiyi zamanlarda digər asılılıqlarda olduğu kimi hədsiz əsəbi və aqressiv olması kimi ifadə edilib.

İnternet - dünya miqyasında bir neçə kompüterin şəbəkələr vasitəsilə bir-birinə bağlandığı və insanların bilgiləri əldə etməsini asanlaşdıran texnologiyadır [Bölükbaş və Yıldız, 2005]. Texnologiyanın sürətli inkişafı ilə birlikdə, mobil telefonlar, kompüterlər kimi müasir əlaqə vasitələrinin istifadəsi də artmışdır. İnternetdən istifadənin asanlaşması və internet istifadəçilərinin saylarının artması internetdə mövcud olan xidmətlərin də artmasına səbəb olub. Günümüzdə internetdən istifadə seçim olmaqdan daha çox məcburiyyət halını almışdır. Öncəliklə verdiyi xidmətlər ilə insanların vaxtlarına qənaət etmələrinə kömək olan internet artıq əyləncəli saytların, onlayn oyunların, insanların vaxtlarını keçirəcəkləri sosial mediaların sayının artması ilə istifadəçilərin zamanlarını “oğurlayan” asılılığa çevrilmişdir. Caplan da internet asılılığını idarə edilə bilməyən və zərərli istifadə olaraq ifadə etmişdi. İnternet yaranması və inkişafı prosesində özü ilə bərabər bir çox yeniliklər və rahatlığı da gətirmişdir. Bunu nəzərə alaraq bu dəyişikliyin 1990-cı illərdən bəri mövcud olduğunu deyə bilərik. Lakin rahatlığı ilə birgə bəzi zərərlərinin də görülməsi nəticəsində bu istiqamətdə araşdırmalar aparılmış, internetin faydalarının artırılması yaxud əksinə, zərərlərinin qarşısının alınması ilə bağlı bir sıra təkliflər irəli sürülmüşdür. Buna baxmayaraq günümüzdə bu problem-internetdən asılılıq, internetsiz həyatın təsəvvür edilə bilməməsi və bu səbəbdən də ətrafdan qopma, iş və təhsil həyatında görülən geriləmələr, ətrafa yönəlmiş aqressiya hələ də davam edir.

İnternetdən istifadə müxtəlif məqsədlərdən irəli gəlir və bir neçə səviyyəsi mövcuddur:

İlk olaraq internetdən yalnız vacib hallarda, ehtiyac üçün istifadə edirik. Bu xəbərləşmək, dünyadakı yenilikləri izləmək üçün tamamilə ehtiyacdan irəli gələn istifadə səviyyəsidir.

İkinci bir istifadə səviyyəsi isə boş vaxtlarında əyləncə məqsədi ilə tez-tez internetdən istifadə edilməsi ehtiyacdan irəli gəlir. Amma bu səviyyədə istifadəçi iradəsi daxilində, limitli şəkildə internetdən istifadə edir.

Üçüncü səviyyə artıq problemlə istifadə səviyyəsidir. İnternetdən sadəcə əyləncə məqsədi ilə istifadə edilir. Bu istifadəçinin günlük yaşamına problemlər yaratmağa başlayır. O, digər iş yaxud təhsil həyatının məsuliyyətlərindən yayınır.

Son olaraq dördüncü səviyyə isə artıq asılılıq səviyyəsidir. İnternet şəxsin həyatında ən aktiv fəaliyyətə çevrilir. İnternetlə əlaqəsi davamlı, demək olar ki, fasiləsizdir. İnternetin olmadığı zamanlarda şəxs aqressivləşir. Qəzəb, narahatlıq hissi keçirir. Real sosial həyatı demək olar ki, olmur.

Bir şeyin asılılıq adlandırılması üçün onun bəzi xüsusiyyətlərə malik olması lazımdır.

- Zamandan və şəraitdən asılı olmayaraq asılı olunan şeyə həddindən artıq istək, ehtiyac hiss olunması;
- Asılılığın getdikcə artması, məcburiyyətə çevrilməsi;
- Asılılığın təsirindən yaranan məhrumiyyət hissi.

İnternet asılılığı insanın şəxsi, təhsil və ya iş həyatında müvəffəqiyyətlərə mane olan və stressə səbəb olan qeyri-sağlam davranış kimi müəyyən edilir. Digər asılılıqlar kimi, fasiləsiz internet istifadəsi də insanın həyatına tamamilə diktə edir. İnternet asılılığı bir çox insanlarda olduğu kimi, tələbələrə də mənfi təsir göstərir. Əsasən, baş ağrısı, göz ağrısı və gözün şüadan zəifləməsi, vaxtın boşa səmərəsiz istifadəsi, dərslərinə qeyri ciddi yanaşması və nəticədə tələbənin akademik göstəricilərinə mənfi təsir etməsi və s. həmin təsirlərə daxildir. Bu problemin həlli qətiyyətlə internetdən istifadənin kəsilməsi deyildir. Ali məktəb tələbələrinə internet qadağası qoyula bilməz, çünki internetdən istifadə yalnız internetdə boş vaxt keçirmək üçün deyil. Tələbə və şagirdlər internetdən əsas informasiya, bilik, məlumat toplamaq, əlaqə, kommunikasiya yaratmaq kimi istifadə etməlidir. Lakin vacib istifadə xaricində yəni, asılılıq səviyyəsində internetdən istifadə edərkən şəxslər nə qədər vaxt keçirdiklərinin fərqi belə olmurlar. Təhsil və iş həyatlarına yetərinə vaxt ayıra bilmədiklərinə görə uğursuzluq hiss edirlər. Bu da əsəbilik, gərginlik, sosial həyatdan uzaqlaşma kimi arzuolunmaz nəticələrə gətirib çıxarır. İnternet asılılığı hər bir yaşda görülə bilər. Lakin bu problem yeniyetmələr və gənclərdə daha çox görülür. Bəzən bu şəxslərin özləri və ya ətrafındakılar tərəfindən normal qəbul edilsə də, bu tamamilə yanlışdır. Xüsusilə də yeniyetmələr dəyişmə dönməsində olduqları üçün daha çox zərərə məruz qalırlar. İnternet asılılığı gənclərin zehni, sosial, şəxsi, əxlaqi və fiziki cəhətdən inkişaflarına mənfi təsir edir.

Anderson universitet tələbələrinin internetdən istifadə etmələrinin onların sosial və akademik həyatlarına necə təsir etdiyini öyrənmək məqsədi ilə 1296 universitet tələbəsi ilə bir araşdırma gerçəkləşdirmişdir. Araşdırmanın nəticələrinə əsasən məlum olmuşdur ki, onlar vaxtlarının çoxunu internetdə keçirir və dostluq qurmalarında, tapşırıqlarını yerinə yetirmələrində və yuxu rejimlərində asılı olmayanlara nisbətən çox problemlərlə qarşılaşırlar.

İnternet asılılığı olan şəxslərdə görüləbiləcək bəzi psixoloji problemlər:

- Depressiya;

- İntihar düşüncəsi;
- Düşmənlik, qəzəb duyğusu;
- Asosiallıq;
- Zərərli vərdişlər (tütün, narkotik, içki, qumar və. s)
- Təlim və dərs fəaliyyətində uğursuzluqlar.

İnternet asılılığı asılılıq yaradan vasitə və ya fəaliyyət növündən asılı olmayaraq bütövlükdə qiymətləndirilir. Bununla belə, sosial media asılılığı, onlayn oyun asılılığı, smartfon asılılığı anlayışları daha konkret və məqsədyönlüdür. Bu baxımdan internet asılılığını narkotik maddələrə bənzətmək olar. İnsanın hansı növ narkotik maddədən asılı olduğunu bildikdə qarşısının alınması yollarını müəyyən etmək də bir o qədər asanlaşır. Eynilə, internet asılılığı da əhatəli bir anlayışdır. İnternet asılılığı olan şəxsin internetdən hansı məqsədlə istifadə etdiyini bilmək, qarşısının alınması və müdaxilə işləri baxımından çox vacibdir. Bu kontekstdə internet asılılığı, sosial media asılılığı, onlayn oyun asılılığı və smartfon asılılığı texnoloji asılılıqlar kimi qəbul edilir. Ona görə də bu asılılıqları texnoloji asılılıqlar və ya texnologiya ilə bağlı asılılıqlar kimi qiymətləndirmək mümkündür. Müxtəlif növləri və həll yolları olduğu kimi təsir edən amillər də müxtəlif ola bilər. Məsələn, sosial media asılılığına təsir edən ən önəmli faktorlardan biri də şəxsi keyfiyyətlərdir. Bu keyfiyyətlər şəxsi digərlərindən ayıran özünəməxsus, ayırıcı keyfiyyətlərdir. Şəxsiyyət anlayışına bu günümüzdə qədər müxtəlif təriflər verilmişdir. Lakin ortaq bir fikir mövcuddur ki, şəxsiyyətin inkişafına gen, sosial mühit, coğrafi faktorlar, ailə kimi faktorlar təsir edir. Bütün bu təsiredicilər şəxsiyyətin formalaşmasında bir-birindən önəmli rola sahibdirlər.

Costa və McCreanın irəli sürdüyü 5 faktor şəxsiyyətin 5 özəlliyini ortaya çıxarır. Bu özəlliklər ekstrovertlik, nevroitiklik, uyğunluq, məsuliyyətlik və inkişafa meyillilik olaraq adlandırılıb. Yaşayış tərzini halını almış sosial media istifadəsinin gün keçdikcə daha da artması son dövrlərdə bu sahədə araşdırmaların çoxalmasına səbəb olmuşdur. Araşdırmalar nəticəsində belə bir fakt ortaya çıxmışdır ki, sosial media istifadəsinə ekstrovertlik, uyğunluq və inkişafa meyillilik faktorları təsir edir. Həmçinin sosial media platformalarında insanların digər istifadəçilər ilə öz paylaşımlarını bölüşmələri onlarda narsistlik özəlliklərin artmasına da səbəb olur. Sosial şəbəkələr və asılılıq mövzusunda aparılan bir araşdırmada isə məlum olub ki, Facebook platformasında çox vaxt keçirənlər ekstrovert tipə malik olduqlarını dedikləri halda, narsist tipə məxsus şəxslər isə daha çox Instagram platformasında vaxt keçirirlər. Bu insanlar özləri ilə bağlı paylaşım etməyə bir növ ehtiyac duyurlar. Bütün bunlar şəxsiyyət tipləri ilə asılılıq arasında önəmli bir bağ olduğunun göstəricisidir.

İnternet asılılığının tələbələrə necə təsir etdiyini aydınlaşdırmaq məqsədilə aparılan bir araşdırmadan əldə edilən nəticələrə görə internet asılılığı

olan tələbələrin dostluq əlaqələri qurmaqda, tapşırıqları yerinə yetirmədə, yuxu rejimlərində problemlərlə qarşılaşdıqları, dərslərə gecikmə, dərs zamanı yorğun olma kimi hallara rastlandığı, internetin emosional dəstək üçün vasitə kimi istifadə edildiyi, tələbə müvəffəqiyyətlərinə internetin mənfi təsir etdiyi qənaətinə gəlinmişdir [Eda Büyükgebiz Koca ve Mustafa Zihni Tunca, 2020]. Yəni, internet asılılığının tələbələrə həm sosial, həm fiziki, həm də akademik cəhətdən təsir etdiyi məlum olub.

Eyni zamanda tələbələrin internetdən istifadəsinə hər hansı limit qoyulsa belə, davamlı olaraq beyinlərini internetlə məşğul etdikləri, əlaqə və söhbət etmək üçün internet mühitinin daha yaxşı olduğunu düşündükləri, internetdən istifadə edə bilmədikləri zaman aqressiv davranışlar göstərdikləri nəticəsinə gəlinmişdir. İnternetdə zamanını boş yerə sərf etməyib, təhsillə əlaqəli internet saytlarında vaxt keçirən tələbələrin isə dərslərində müsbət nəticələr əldə etdikləri məlum olmuşdur.

Digər bir tədqiqat isə internet asılılığının sosial-iqtisadi imkanlardan asılılıq dərəcəsinə öyrənmə yönündə aparılıb. Kayri ve Günüç yüksək və aşağı səviyyəli sosial-iqtisadi imkanlara malik olan tələbələrin internet asılılıq dərəcələrini müqayisəli şəkildə araşdırmışlar. Nəticədə məlum olub ki, yüksək və aşağı sosial-iqtisadi imkanlara sahib olan tələbələrin asılılıq nisbətində (yüksək: 26.7%; aşağı: 9.1%) önəmli dərəcədə fərq var. Yəni, sosial-iqtisadi imkanları yüksək olan ailələrin övladlarının internetdən asılı olma ehtimalları daha çoxdur [Kayri ve Günüç, 2016].

Təəssüf ki, internet aləmində hər şey olduğundan daha yaxşı və rahatlıqla əlçatan görünür. Bir çox gənclərin də bu tip həyatlara meyilli olduqlarını nəzərə alsaq, onlar real həyatda sosial mediadakı utopik həyatları əldə edə bilmədikdə daha çox xəyal qırıqlığına uğrayırlar və haradasa həyatdan, sosial mühitlərdən uzaqlaşmağa, özlərinə qapanmağa başlayırlar. Bu da tələbələrin asosiallaşmasında bir digər təsiredici amil hesab edilə bilər. Tələbələrin bir qisminin təhsil almaq üçün fərqli mühitlərdən, şəraitlərdən gəldiklərini nəzərə alsaq, deyə bilərik ki, bu da onların asosiallaşmalarına səbəb ola bilər. Yeni düşdükləri mühitə adaptasiya ola bilməmə, münasibətlər qura bilməmələri onların vaxtlarını daha çox internetdə keçirməyə məcbur edə bilər.

Məqalədə sözügedən araşdırmalardan və gəlinən nəticələrdən belə məlum olur ki, internet asılılığı ümumi asılılıqların bir növü olduğu kimi, özü də bir neçə qismə ayrılır. Lakin son olaraq demək olar ki, eyni nəticələrə gətirib çıxarır. Vaxtını internetdə keçirən tələbələrin dərslərdə uğursuz olmaları, sonralar bu uğursuzluqdan yaranan gərginlik, əsəbilik, aqressivlik onların ətrafla əlaqələrini kəsmələrinə, dost mühitlərindən uzaqlaşmalarına, bir sözlə asosiallaşmalarına gətirib çıxarır. Asosial və internet asılılığı olan şəxslərin intihar düşüncələri ola biləcəyini qeyd etmişdik. Buna görə də bu

problemə ötəri yanaşmaq olmaz. Universitet tələbələri üçün müxtəlif diqqət çəkən proqram və layihələrin hazırlanması, tələbələrin bu layihələrə cəlb edilməsi və bunun vaxtaşırı təkrarlanması qismən də olsa, bu problemin aradan qaldırılmasına səbəb ola bilər.

Ədəbiyyat

1. Anderson, K.J. (2001), "Internet Use Among College Students: An Exploratory Study". *Journal of American College Health*.
2. Beard, K.W. (2005), "Internet addiction: A review of current assessment techniques and potential assessment questions". *Cyberpsychology&Behavior*.
3. Bölükbaş, K. ve Yıldız, M.C. (2005), "İnternet kullanımında kadın-erkek eşitsizliği". *Dumlupınar Üniversitesi Sosyal Bilimler Dergisi*, S:12, s.103-113.
4. Давлетбаева, З.К. (2012), "Асоциальное поведение учащихся: виды и содержание". *Известия Самарского научного центра Российской академии наук*.
5. Demirci, M. (2016), "Üniversite Öğrencilerinde Madde Bağımlılığı Ve İntihar İlişkisi", *İstanbul Aydın Üniversitesi Sosyal Bilimler Enstitüsü, Yüksek Lisans Tezi, İstanbul*.
6. Eda Büyükgebiz Koca ve Mustafa Zihni Tunca. (2020), "İnternet ve Sosyal Medya Bağımlılığının Öğrenciler Üzerindeki Etkilerine Dair Bir Araştırma", *Alanya Akademik Bakış Dergisi*, C:4, S:1, s. 77-103.
7. Kayri, M. ve Günüç, S, (2016). "Yüksek ve Düşük Sosyoekonomik Koşullara Sahip Öğrencilerin İnternet Bağımlılığı Açısından Karşılaştırmalı Olarak İncelenmesi". *Addicta: The Turkish Journal on Addiction*.
8. Özge Metin Aslan (2016), "Davranışsal Ketlenme, Sosyal İçedönüklük, Utangaçlık Ve Sosyal İlgisizlik Üzerine Bir Derleme". *C:15, S:57, s. 487-511*.
9. Zafer Özdemir. (2019), "Üniversite Öğrencilerinde Sosyal Medya Bağımlılığı", *Beykoz Akademi Dergisi*.
10. Зубова, Л.В. (2012), "Феномен асоциальной личности в современном Российском обществе (теоретико-методологические основания, особенности проявления в школьном возрасте)": автореф. дис. д-ра пед. наук., М.

A.T.Xaşalova
Azərbaycan Dövlət Pedaqoji Universiteti
adilexasalova@gmail.com

3-4 YAŞLI UŞAQLARIN SOSIAL-EMOSIONAL İNKİŞAFININ FORMALAŞDIRILMASI

Xülasə

Uşağın sosial və emosional cəhətdən inkişaf etməsi, onun şəxsiyyətinin inkişafına böyük təsir göstərir. Sosial və emosional inkişaf bir-birilə əlaqəli şəkildə inkişaf edir və qarşılıqlı şəkildə biri digərini şərtləndirir. Sosial inkişaf dedikdə, uşağın ailəsi, yaxınları, həmyaşıdları və böyükərlə ünsiyyət yaratması, əməkdaşlıq etməsi, həmçinin öz yaşlıları ilə birgə fəaliyyət göstərmək bacarığı və sosial normaları, qaydaları mənimsəməsidir. Emosional inkişaf dedikdə isə öz hisslərini və emosiyalarını düzgün ifadə edə bilməsi, hisslərini düzgün tənzimləyə bilməsi və başqalarının hisslərini başa düşməsidir. Bunlar olduqca həm vacib, həm də müəyyən qədər çətinlikləri olan problemdir.

ФОРМИРОВАНИЕ СОЦИАЛЬНО-ЭМОЦИОНАЛЬНОГО РАЗВИТИЯ ДЕТЕЙ 3-4 ЛЕТ

Резюме

Социально-эмоциональное развитие ребенка оказывает большое влияние на развитие его личности. Социальное и эмоциональное развитие взаимосвязаны и взаимно влияют друг на друга. Социальное развитие подразумевает способность ребенка общаться и сотрудничать со своей семьей, родственниками, сверстниками и взрослыми, а также способность работать со сверстниками и усваивать социальные нормы и правила. Эмоциональное развитие означает умение правильно выразить собственные чувства и эмоции, умение правильно регулировать свои чувства и понимать чувства других. Это одновременно очень важные и в некоторой степени сложные проблемы.

FORMATION OF SOCIAL-EMOTIONAL DEVELOPMENT OF CHILDREN 3-4 YEARS OLD

Summary

The social and emotional development of a child has a great influence on the development of his personality. Social and emotional development are interconnected and mutually influence each other. Social development refers to a child's ability to communicate and cooperate with his family, relatives, peers and adults, as well as the ability to work with peers and learn social norms and rules. Emotional development means the ability to correctly express one's own feelings and emotions, the ability to

properly regulate one's feelings and understand the feelings of others. These are both very important and to some extent complex problems.

Açar sözlər: *inkişaf, uşaqlar, yaş dövrləri, oyun*

Ключевые слова: *развитие, дети, возрастные периоды, игра*

Key words: *development, children, age periods, gam*

Uşağın sosial və emosional cəhətdən inkişaf etməsi, onun şəxsiyyətinin inkişafına böyük təsir göstərir. Sosial və emosional inkişaf bir-birilə əlaqəli şəkildə inkişaf edir və qarşılıqlı şəkildə biri digərini şərtləndirir. Sosial inkişaf dedikdə, uşağın ailəsi, yaxınları, həmyaşıdları və böyüklərlə ünsiyyət yaratması, əməkdaşlıq etməsi, həmçinin öz yaşlıları ilə birgə fəaliyyət göstərmək bacarığı və sosial normaları, qaydaları mənimsəməsidir. Emosional inkişaf dedikdə isə öz hisslərini və emosiyalarını düzgün ifadə edə bilməsi, hisslərini düzgün tənzimləyə bilməsi və başqalarının hisslərini başa düşməsidir. Bunlar olduqca həm vacib, həm də müəyyən qədər çətinlikləri olan problemdir.

Erkən uşaqlıq yaşında olduğu kimi, 3-4 yaşında da hiss və emosiyalar uşağın həyatının əsas hissəsini təşkil edir. Bu yaş dövründə uşaqlarda emosiyalar daha səmimi və sadələvh olur. Uşaqların hissləri tez və anlıq səviyyəsində coşur və elə həmin vaxtda da sönmür. Bir çox hallarda hədsiz sevinir, sonra isə küsürlər. Bu yaşda uşaqların hiss və emosiyaları dəyişkən olur. Bu yaş dövründə uşaqların - başqa adamlarla, həmyaşıdları və ya böyüklərlə olan münasibəti əsas yer tutur. Böyüklər uşaqlara qarşı mehriban, xeyirxah olduqda, uşaqların hüquqlarını qoruduqda, onlara qarşı qayğıkeş olduqda və diqqət göstərdikdə uşaqlar emosional rahatlıq, əminlik hissi keçirir və şən əhval-ruhiyyədə olurlar. Bu cür emosional rahatlıq olduqda, uşağın şəxsiyyətinin düzgün inkişafına, onda müsbət keyfiyyətlərin formalaşmasına, yaşlılara və böyüklərə qarşı xeyirxah münasibətin düzgün qurulmasına gətirib çıxarır.

3-4 yaşlı uşaqlarda sosial-emosional hislər ilk növbədə ailədə valideynlər tərəfindən sonra isə məktəbəqədər təhsil müəssisələrində tərbiyəçi və müəllimlər tərəfindən formalaşdırılır. Böyüklərin uşaqlara münasibətdə davranışı və hərəkəti onlarda müxtəlif hisslər - sevinc, kədər, inciklik, qayğıkeşlik və s. yaradır. Məktəbəqədər yaşlı uşaqların böyüklərdən gördüyü davranış və münasibəti onlarda öz yaxınlarına göstəririlər. İlk növbədə valideynlərinə, qardaş və bacılarına qarşı məhəbbət, sevgi, qayğıkeşlik və mehribanlıq göstəririlər. Xüsusən bu yaş dövründə uşaqlarla münasibəti - diqqət, qayğı, hörmət və sevgi əsasında qurmaq lazımdır. Bu həm ailədə, həm də məktəbəqədər təhsil müəssisəsində ciddi şəkildə gözlənilməlidir.

Məktəbəqədər yaşda sosial-emosional inkişaf vasitəsilə uşaqlarda insanlara qarşı müsbət münasibət, xeyirxahlıq, qarşılıqlı yardım, başqasının dərdinə şərik olmaq, müəyyən problemin həlli və yaşdırları ilə əməkdaşlıq və s. kimi mənəvi keyfiyyətlər formalaşır. Bununla yanaşı, uşaqlar oyun, əmək və əməli fəaliyyətə, düzgün davranış və münasibət qurmağa, eyni zamanda kollektivdə davranış qaydalarına aid ilkin bacarıqlara da yiyələnirlər. 3-4 yaş qrupunda olan uşaqlar, adətən bacarıqlarını, qabiliyyətlərini, fəaliyyət və əzmini nəzərə almadan hər şeyi öyrənmək, sahib olmaq arzusunda olurlar. Bu dövrdə uşaqlar məqsədlərinə çatmadıqda və ya istədikləri olmadıqda inadkarlıq edirlər. Bu vaxt uşaqların idrakı düşüncəsi lazımı qədər aktiv olmur, öz istədiklərinə çatmaq istəyirlər. Uşaqların bu istəklərini isə düzgün idarə edə bilmək valideyn və tərbiyəçi-müəllimlərdən səbr və təmkin, həm də pedaqoji səriştəlilik tələb edir.

Bu yaşdakı uşaqlar daha çox tək başına oynayırlar, digər uşaqlara yanaşmırlar, ünsiyyət qurmaqdan çəkinirlər və oyuncaqlarını digər uşaqlarla paylaşmırlar. Uşaqların hər dəcəlliyi zamanı onları danlamaq və cəzalandırmaq düzgün deyil, bu gələcəkdə onlarda fiziki, psixoloji, emosional travma kimi qala bilər. Bunun üçün uşaqların sosial-emosional inkişafına fikir vermək və inkişaf etdirmək lazımdır. 3-6 yaşlı uşaqlarla fərdi, cütlərlə, qruplarla və kollektiv iş formalarından istifadə edildiyi üçün onları uşaqlarla birgə fəaliyyətə cəlb etmək zəruridir.

Fərdi iş - zamanı uşaqların potensial imkanlarının müəyyənləşdirilməsi və onların müstəqil fəaliyyət göstərməsi üçün imkan yaranır. Bununla yanaşı, onların kollektiv fəaliyyəti uşaqlar arasında ünsiyyətə, əməkdaşlığa, qarşılıqlı münasibətlərin inkişafına səbəb olur.

Cütlərlə iş - zamanı uşaqların hər hansı problemin həllində bir-birinə kömək göstərmələrinə, əməkdaşlıq etmələrinə, bir-birlərinin qarşısında öz məsuliyyətlərini dərk etmələrinə imkan yaranır.

Qruplarla iş (3-4 nəfər) - zamanı uşaqlar kiçik qruplarda birləşir, işin gedişində əməkdaşlıq və müxtəlif problemləri bir yerdə həll etməyə cəlb olunurlar. Bu zaman uşaqlarda müstəqil fikir söyləmək, digərlərini dinləmək, emosiyalarını düzgün ifadə etmək imkanı əldə edirlər.

Kollektiv iş - zamanı kollektivdə işləmək, birgə fəaliyyət göstərmək və kommunikativ bacarıqların inkişafı təmin edilir. Bütün bunlar uşaqların sosial-emosional inkişafının vahid bir istiqamətdə getməsinə və formalaşmasına öz müsbət təsirini göstərir. Uşaqların bu cür iş formalarına daxil edilməsi kollektiv, qrup birliyini inkişaf etdirir və uşaqları bir birinə emosional cəhətdən yaxınlaşdırır, bunun nəticəsində uşaqlar bir-birinə diqqətli və xeyirxah yanaşırlar.

Ailə uşağın inkişafının sosial, həm də emosional vəziyyətinin ən əsas tərkib hissəsidir. Əgər uşağın ailəsində xeyirxahlıq, hörmət, sevgi varsa, bu

müsbət amil kimi təsir göstərir, əksi olduqda isə tez-tez münaqişələr şəraitində psixi pozğunluqları və şəxsi problemləri olan uşaqlar böyüyür. Bununla bağlı valideynlərlə iş zamanı ailədə emosional müsbət şəraitin yaradılmasına aid tədbirlər keçirilməlidir, bunlar valideynləri uşaqlarla düzgün ünsiyyət qurmaq tərzini tanımaq edir, valideynlərin bayramlarda, müsabiqələrdə iştirakı uşağın sosial-emosional əlaqələr qurmasına kömək edir.

Bu kimi görülən işlərin nəticəsində məktəbəqədər yaşlı uşaqlar:

- uşaq bağçasında müsbət emosional mühitdə olurlar;
- sərbəst öz düşüncə və fikirlərinə malik olurlar, yoldaşlarını, oyuncaqlarını, rollarını və fəaliyyət növlərini müstəqil seçirlər;
- problemlə situasiyada və ya münaqişə vəziyyətindən çıxış yolunu danışıq yolu ilə həll edirlər;
- kollektivdə və qrupda yoldaşları ilə səmimi və mehriban olurlar.

Bildiyimiz kimi insanın emosional inkişafının təməli uşaq yaşlarında qoyulur. Uşaq ailədə nə qədər dinlənirsə, fikirlərini bölüşüb valideynlərindən düzgün reaksiya görürsə, emosional baxımdan da o qədər yaxşı inkişaf etmiş olur. Emosional baxımdan inkişaf etməyən uşaqlar üçün həyat bir qədər çətin olur. Onlar təmkinli olmağı, hadisələr qarşısında özlərini ələ almağı bacarmır, tez küsür, tez ağlayır, öz hisslərini anlamaqda çətinlik çəkirlər, çox diqqət çəkməyə çalışır və özünə qapanırlar. Yəni, özünü emosional cəhətdən anlamayan, inkişaf etdirməyən uşaqlar öz duyğularını da tənzimləyə bilmirlər.

Uşaqların emosional inkişafı bütün inkişafı izləyir və onu yetkinliyə hazırlayır. Ona görə də uşağın öz duyğularını idarə etməsi, başqalarının duyğu və hisslərini anlaması və düzgün sağlam münasibət qurması üçün düzgün təməl ehtiyac var. Uşaqların sosial-emosional inkişafı onların yaşadığı cəmiyyətin təsirlərinə, ətrafdakı davranışlara, böyük və yaşlıları ilə arasındakı bağlılığa görə dəyişə bilər.

Bu yaş dövründə uşaq inkişafının əsas şərti isə uşağın iki vacib tələbatının ödənilməsidir:

1) “Həvəsləndirmə/stimullaşdırma” uşağın diqqətini və əqli imkanlarını işə salan, müxtəlif hiss orqanları vasitəsilə aldığı informasiya nəzərdə tutulur.

2) “Dəstək” - burada isə uşağın sosial və emosional tələbatlarının ödənilməsi nəzərdə tutulur.

Uşaqların hər iki tələbatını ödəyən mühit inkişafetdirici mühit hesab edilir. Müsbət təhsil və tərbiyə mühiti uşağın sərbəstliyə, öyrənməyə və özünə inanmağa sövq edir. Uşaqların hisslərinə və duyğularına diqqətlə yanaşmaq lazımdır. Onların kədərini və ya qəzəbini anlayışla qarşılamaq, sevinclərini bölüşmək və yorğunluqlarını anlamaq lazımdır. Əsas da onlara öz emosiyalarını düzgün idarə etməyi öyrətmək lazımdır.

3-4 yaş dövrü adətən keçid yaş dövrüdür. Uşaqlar ana ilə bir başa bağlılıqdan sərbəstliyə keçir. Bu yaş dövründə əsas tələbatlar ünsiyyət, özünə

qarşı hörmət, istək və arzularının qəbul edilməsi və müstəqillikdir. Bu yaşda uşaqlar emosionaldır, amma onların emosiyaları daimi olmur. Özlərini tam idarə edə bilmir və davranışları qeyri-ixtiyari xarakter daşıyır. Onlar hər şeyə fikir verir, görür, yadda saxlayıb, təkrar edirlər. Həmçinin valideynlərinin davranışlarını, müəyyən situasiyalara verdikləri reaksiyaları müşahidə edərək, davranış qaydalarını mənimsəyirlər. Daha çox kollektiv və süjetli oyunlar oynayırlar. Oyunlarda kim gəldi və ya özləri seçib canlandırır və rollara uyğun davranırlar. Oyun uşaqlarda tədqiqat, əməkdaşlıq, sosiallaşma və təlimə motivasiyanı artırır.

Məktəbəqədər yaş dövründə uşaqların müxtəlif oyun fəaliyyət növləri var:

- təklikdə oyunlar - oyuncaqlarla, materiallarla təkbaşına oyun;
- paralel oyunlar - bəzən təkrarlayaraq, bəzən isə həmin materiallardan istifadə edərək fərqli fəaliyyət növünü həyata keçirməklə bir-birilə yanaşı oyun;
- əməkdaşlıq oyunları - ümumi maraqlarla qarşıya qoyulan problemləri həll etmək üçün ideya və rol mübadiləsi aparmaq yolu ilə uşaqlar qrupunun əməkdaşlıq oyunları;
- sərbəst oyunlar - təkbaşına və ya yaşlıları ilə oyun;
- sensomotor oyunlar - müxtəlif materiallardan hazırlanmış oyuncaqların köməyi ilə su və qumu qarışdıraraq müxtəlif formalar hazırlamaqla, həm lamisə üzvlərinin, həm də fiziki hərəkətlərin istifadəsi ilə əşyaların xüsusiyyətlərinin öyrənilməsi;
- süjetli - rollu oyunlar - xəyali obrazların yaradılması, hislər, hadisələr, insanlar, heyvanların təsviri, müvafiq dil və jestlərdən istifadə edilməsi.

Məktəbəqədər yaşlı uşaqların hərtərəfli inkişafının və müsbət emosional mühitin yaradılması üçün təlim fəaliyyətinin təşkili zamanı aşağıdakı bir sıra tələblər nəzərə alınmalıdır:

- uşaqların şəxsiyyət və ləyaqətinə hörmət;
- təlimin uşaqların yaş və fərdi xüsusiyyətlərinə uyğun forma və metodlardan düzgün istifadə;
- təlim prosesində, fəaliyyətin böyüklər və uşaqlar arasında əməkdaşlıq əsasında qurulması.

Uşağın sosial inkişafının cəmiyyətin adət-ənənələrinə uyğun qurulması, mədəniyyətini bilməsi, cəmiyyətdə özünəməxsus yer tapması, sosial normaları mənimsəməsi özünəməxsus yer tutur və uşağın sosial inkişafının formalaşması üçün mühüm rol oynayır.

Emosional inkişaf isə uşağın ünsiyyət qura bilməsi, başqalarının hislərini başa düşməsi, öz hislərini düzgün ifadə etməsi və hislərini tənzimləyə bilməsidir.

Ədəbiyyat

1. *Məktəbəqədər Təhsil proqramı (kurikulum) Bakı - 2022.*
2. *X.Həmidova və b. Dərs vəsaiti Bakı - 2020.*
3. *İcma əsaslı məktəbəqədər proqramı.*
4. *Məktəbəqədər təhsil müəssisələrində integrativ və inkişafetdrici təlim məsələləri. Azərbaycan Respublikasının Təhsil İnstitutu, Bakı - 2017.*
5. *Əliyeva., T.Ə Uşaq inkişafının qiymətləndirilməsi. Elmin inkişafı Fondu - 2015.*

V.V.Qədirli
Azərbaycan Dövlət Pedaqoji Universiteti
vusaleqedirli@mail.ru

BİOLOGİYA DƏRSLƏRİNDƏ HOVARD QARDNERİN “İNTELLEKTLİ ZƏKA” NƏZƏRİYYƏSİNİN ÖYRƏNİLMƏSİ YOLLARI

Xülasə

Dərs zamanı şagirdlərin məlumatları öyrənməsi xüsusi əhəmiyyət kəsb edir. Dərs zamanı şagirdlər keçirilən yeni mövzunu dərk etməli, anlamalı, müzakirələr apararaq müxtəlif məlumatları öyrənməlidir. Dəyişən dövr ərzində yeni texnologiyaların, metodların tətbiqi nəticəsində şagirdlər dərs zamanı müxtəlif tədqiqatlar nəticəsində yeni məlumatlar əldə edirlər. “5E” öyrənmə metodu nəticəsində dərs maraqlı, interaktiv keçir. Adından göründüyü kimi “5E” öyrənmə metodu 5 mərhələdən ibarətdir. “5E” öyrənmə metodu nəticəsində şagirdlər mövzuya cəlb olunur, mövzunu araşdırır, bilmədikləri müəllim tərəfindən izah olunur, qrup və fərdi halda müzakirələr aparılır və ən sonda yoxlama testləri ilə qiymətləndirmə aparılır. Qeyd edilənlər tədqiqat mövzumuzun aktuallığını müəyyən edir.

СПОСОБЫ ИЗУЧЕНИЯ ТЕОРИИ “РАЗУМНОГО ИНТЕЛЛЕКТА” ГОВАРДА ГАРДНЕРА НА УРОКАХ БИОЛОГИИ

Резюме

Студентам особенно важно запоминать информацию во время занятий. В ходе урока учащиеся должны понять и усвоить новую тему, обсудить и усвоить различную информацию. В период перемен, в результате появления новых технологий и методов, учащиеся усваивают новую информацию посредством различных видов деятельности на уроке. Благодаря методу обучения 5E урок проходит интересно и интерактивно. Как следует из названия, метод обучения 5E состоит из 5 этапов. В результате метода обучения 5E учащиеся вовлекаются в тему, исследуют тему, то, чего они не знают, объясняется преподавателем, проводятся групповые и индивидуальные дискуссии, а в конце выставляется оценка по тесту. Вышеизложенное определяет актуальность темы нашего исследования.

WAYS TO LEARN HOWARD GARDNER'S THEORY OF “INTELLIGENT INTELLIGENCE” IN BIOLOGY CLASSES

Summary

It is of particular importance that students learn information during the lesson. During the lesson, students should understand and understand the new topic,

discuss and learn various information. As a result of the application of new technologies and methods in the changing era, students get new information as a result of various studies during the lesson. As a result of the “5E” training method, the lesson is interesting and interactive. As the name suggests, the “5E” learning method consists of 5 stages. As a result of the “5E” training method, students are involved in the topic, the topic is investigated, what they do not know is explained by the teacher, group and individual discussions are held, and at the end, an evaluation is conducted with a check tests. What has been mentioned determines the relevance of our research topic.

***Açar sözlər:** biologiya, “5E” öyrənmə modeli, hüceyrələr, çoxsaylı intellekt nəzəriyyəsi və s.*

***Ключевые слова:** биология, модель обучения «5E», клетки, теория множественного интеллекта и др.*

***Key words:** biology, “5E” learning model, cells, theory of multiple intelligences, etc.*

Bu gün təhsilin intensivləşməsi və müasirləşməsi ilk növbədə şəxsiyyətin intellektual və emosional ölçülərdə yaradıcı tərbiyəsinə yönəlmiş innovativ texnologiyalar tələb edir. Onlar uşağın nümayəndəsi, simvolik, məntiqi, yaradıcı təfəkkür, məhsuldar təxəyyül, yaddaş, diqqət və əks etdirmə qabiliyyətini inkişaf etdirmək imkanı verir.

Tədris işinin səmərəli formaları həm də müxtəlif aktiv öyrənmə forma və üsullarından istifadədir. Bunlara aşağıdakılar aiddir [5, s.32]:

- layihələrin yaradılması;
- ictimai çıxışların hazırlanması;
- problemlərin müzakirəsi;
- əməkdaşlıqda öyrənmək;
- təqdimatların hazırlanması.

Tədris prosesinin fərdiləşdirilməsi və onun əsas məqsədi uşağa özünü tanımaq, öz müqəddəratını təyin etmək və ona özünü həyata keçirmək imkanı verməklə əlaqədar olaraq, amerikalı psixoloq Q.Qardnerin çoxsaylı intellekt nəzəriyyəsi ilk dəfə 1983-cü ildə “Ağlın strukturu: çoxlu intellekt nəzəriyyəsi” əsərində dərc edilmişdir [4, s. 13].

Qardnerin nəzəriyyəsi təhsil prosesinin fərdiləşdirilməsinin mümkün yollarından birini ortaya qoyur. O, insan zəkasının ən innovativ nəzəriyyələrindən biri kimi dünya miqyasında tanınıb. Xüsusilə, Q.Qardner yazırdı: “Etiraf edirəm ki, “Ağlın strukturu” əsasən təsvir xarakterlidir. Əminəm ki, belə bir təsvirdən başlamaq daha yaxşıdır, yəni çoxsaylı kəşfiyyatlara dair müddəaları əsaslandırır. Aydın ki, mənim kitabımda

kəşfiyyatın iş proseslərinin sonrakı tədqiqi üçün heç bir məhdudiyət yoxdur". Qardnerə görə intellekt aşağıdakılardan ibarət olan fenomendir [2, s.55]:

- mədəni dəyərə malik olan effektiv məhsullar yaratmaq və xidmətlər təklif etmək bacarığı;
- fərdə həyat problemlərini həll etməyə imkan verən bacarıqların siyahısı;
- problemləri həll etməklə yeni biliklər əldə etmək bacarığı.

Çoxsaylı intellekt nəzəriyyəsi pedaqoqların hər gün nə ilə məşğul olduğunu təsdiqləyir: insanlar müxtəlif yollarla düşünür və öyrənirlər.

Bu nəzəriyyənin əsas prinsiplərindən biri də ondan ibarətdir ki, təhsil hər bir insanın fərdi intellektual potensialına maksimum cavab verən müxtəlif idrak imkanları yaratmağa çalışmalıdır. Xüsusilə, Howard Gardner iddia edir ki, bütün insan fərdləri inkişaf etdirilə və gücləndirilə və ya nəzərə alınmayan və zəiflənilə bilən çoxsaylı zəkalara malikdir. O, hər bir insanın səkkiz növ intellektə malik olduğuna inanır.

Şəxslərarası intellekt insanlarla səmərəli ünsiyyət qurmaq, onları anlamaq, onların məqsədlərini, motivasiyalarını, niyyətlərini tanımaq qabiliyyətinə aiddir. Bu tip zəkaya malik uşaqlar əməkdaşlıqda işləməkdən zövq alır və yaxşı liderlik və diplomatik keyfiyyətlərə malikdirlər [1, s.9].

Daxili şəxsi intellekt düşüncələri, məqsədləri və niyyətləri anlamaq və daxili aləmə müraciət etmək ilə əlaqələndirilir. Bu tip intellektə malik uşaqlarda yüksək özünə hörmət hissi var, özlərinə güvənirlər və tək işləməyi sevirilər. Bu cür intellektə malik olan tələbələrə çox vaxt fərdi göstərişlər vermək lazımdır, məsələn, konkret mövzu üçün material seçmək və s.

Qardner nəzəriyyəsinin tədrisdə tətbiqi yolları müxtəlifdir, bu, qrup və ya fərdi layihə və ya proqram mövzusunun xüsusi planlaşdırılmış öyrənilməsi ola bilər. Əsas odur ki, uşağa öyrənmək, nəyisə ona ən yaxın, rahat və özünü rahat hiss edən şəkildə və üsulla öyrənmək imkanı verməkdir. Çoxsaylı intellekt nəzəriyyəsi əsasında işləyərkən, mövzunun öyrənilməsi prosesində dərstdə hansı intellekt növlərinin iştirak etdiyini dəqiq başa düşmək vacibdir, lakin ənənəvi tədris metodlarını kökündən dəyişdirmək heç də lazım deyil. Bu nəzəriyyənin tətbiqi yaxşı öyrənməni daha da səmərəli edir, şagirdlərə bütün mövcud və yaxın bilik üsullarından istifadə etməyə imkan verir.

Təhsildə konstruktivist yanaşmalar kimi təsvir edilən yeni tendensiyalar şagirdi təlim prosesində fəal iştirak edən və öz öyrənməsi üçün məsuliyyət daşıyan fərd kimi müəyyən edir. Fəal öyrənmə yanaşmasına əsaslanan tətbiqlər: sorğuya əsaslanan öyrənmə, birgə öyrənmə, problem və layihə əsaslı öyrənmə, konsepsiya xəritəsi, beyin fırtınası, proqnozlaşdır-müşahidə et-izah et (TGA), "5E" və "7E" modeli kimi nümunələr verilə bilər. "7E" öyrənmə modeli "5E" öyrənmə modeli əsasında formalaşmışdır. Buna əsasən də ilk öncə "5E" öyrənmə modelini tədqiq edirik [6, s.64].

Öyrənmə zamanı şagirdlərin inkişafı üçün dərslərdə “5E” öyrənmə modelindən istifadə edilir. “5E” öyrənmə modeli koqnitiv psixologiya konstruktivist öyrənmə nəzəriyyəsi və elmin tədrisində qabaqcıl təcrübələrə əsaslanır. Şagird tədqiqat, təcrübə və öyrənmə yolu ilə biliyi kəşf etmə prosesində iştirak edir. “5E” öyrənmə modeli adından da görüldüyü kimi 5 mərhələdən ibarətdir [7, s.39]:

1. Cəlbətmə (Engage)
2. Araşdırma (Explore)
3. İzahətmə (Explain)
4. Dərinləşdirmə (Elaborate)
5. Qiymətləndirmə (Evaluate)

Biologiya fənni üzrə “Bitkilərin hüceyrə quruluşu. Bitki hüceyrələrinin xüsusiyyətləri” mövzusu üzrə “5E” öyrənmə modelindən istifadə edərək dərsi təşkil edək.

Cəlbətmə (Engage) – yeni mövzu üzrə videoroliki izləyərək (hüceyrələr) bu gün nə mövzu keçəcəyimizi təxmin edirsinizmi? (şagirdlər: hüceyrələr). Bəs bu gün hansı hüceyrələri öyrənəcəyik? (şagirdlər: bitki hüceyrələri) (*Hovard Qardnerin Vizual-məkan intellekt nəzəriyyəsi*).

Araşdırma (Explore) – birlikdə bitkilərin hansı orqanlardan ibarət olduğunu xatırlayaq və araşdıraq ki, onların hər biri hansı funksiyanı yerinə yetirir. Hər kəs lövhəyə gəlib şəkildə göstərilən bitkinin əsas hissələrini və hansı funksiyaları yerinə yetirdiyini qeyd edir. (şagirdlər: kök, gövdə, yarpaqlar, tumurcuqlar). Sizcə bitkinin bütün hissələri nədən ibarətdir? (şagirdlər: hüceyrələrdən). Bəs nə üçün hüceyrələri öyrənirik? (*Hovard Qardnerin Şəxsiyyətdaxili intellekt nəzəriyyəsi*)

Müəllim: Eyni sayda olmaqla iki qrupa ayrılırsınız: səyahətçilər və kəşfiyyatçılar. Qrupda bir lider seçilir və lider qrup üzrə son qərarları verir. Verilən suallar üzrə araşdırmalar aparın (*Hovard Qardnerin Şəxslərarası intellekt nəzəriyyəsi*).

1. Bitkilərin quruluşunu öyrənmək üçün hansı alətlərdən istifadə olunur?
2. Böyüdücü cihazların əsas hissələri hansılardır?
3. Mikroskopun əsas hissələrini göstərin. Kim doğru göstərə bilər?
4. Bitkini analiz edərək bitki tərkibindəki hüceyrəni analiz edin.
5. Hüceyrə nədir?
6. Hüceyrənin ən mühüm orqanoidi nədir?
7. Hüceyrə divarı nədən ibarətdir?
8. Hüceyrənin mərkəzində nə yerləşir?
9. Hüceyrənin mərkəzində yaşayan və hüceyrə şirəsi ilə dolu şəffaf qabarcıq görünüşü nə adlanır?
10. Sitoplazma nədir?

İzahetmə (Explain) – hüceyrə canlı sistemdir, çünki bütün həyatı proseslər hüceyrənin bütün hissələrinin davamlı işi sayəsində bir-birinə bağlı olaraq baş verir. Onun bütün hissələri bir-biri ilə qarşılıqlı əlaqədə olur, bir-birini tamamlayır. Buna görə də, onlardan birinin pozulması qalan hissələrin pozulmasına səbəb ola bilər. Hüceyrə hissələrinin bir-biri ilə əlaqəli işinin vahid bütövlükdə, xüsusi canlı sistem biosistem kimi övcüdlüğünü və həyat fəaliyyətini təmin edir (*Hovard Qardnerin Şifahi – linqvistik intellekt nəzəriyyəsi*).

Dərinləşdirmə (Elaborate) – indi gəlin praktikada hər birimizin bugünkü materialı necə öyrəndiyimizi yoxlayaq. Bunun üçün hər kəs 7 sualdan ibarət test tapşırığını yerinə yetirməlidir. Testi yerinə yetirmək üçün 3 dəqiqə vaxtınız var (*Hovard Qardnerin Məntiqi – riyazi intellekt nəzəriyyəsi*).

Qeyd. Təklif olunan üç variantdan birini qeyd edin.

1. Hüceyrəni ilk dəfə kim kəşf edib?
 - a. Antonie Van Leeuwenhok
 - b. Robert Virchov
 - c. Robert Huk
2. Hüceyrənin xarici tərəfi nə ilə örtülmüşdür?
 - a. qabıq
 - b. sitoplazma
 - c. plastidlər
3. Yaşıl plastidlər nə adlanır?
 - a. leykoplastlar
 - b. xromoplastlar
 - c. xloroplastlar
4. Hüceyrənin daxili mühiti özlü yarı maye maddədən ibarətdir:
 - a. sitoplazma
 - b. əsas
 - c. vakuol
5. Hüceyrənin ən mühüm orqanoidi:
 - a. vakuol
 - b. əsas
 - c. sitoplazma
6. Orqanizmin əsas struktur vahidi:
 - a. kök
 - b. hüceyrə
 - c. orqan
7. Hüceyrə şirəsi aşağıdakılardan hansında olur?
 - a. sitoplazma
 - b. vakuollar
 - c. hüceyrəarası boşluq

Qiymətləndirmə (Evulate) – gəlin test üzrə doğru cavablarınızı öyrənək. Testinizi parta yoldaşınızla dəyişərək yoxlayın: 1-c; 2-a; 3-c; 4-a; 5-b; 6-b; 7-b. Nəticələrinizə əsasən əlimdə gördüyünüz rəngli kartlardan birini seçin.

- Qırmızı kart – dərslər yaxşı keçdi, hər şeyi başa düşdüm;
- Sarı kart – bəzi tapşırıqlar çətinlik yaratdı;
- Yaşıl kart – tapşırıqlar çətin idi, çox şeyi başa düşmədim.

Son olaraq dərslər bitmədən bir sualada cavab verək: Mənim əsas nəticələrim nədir, nə başa düşdüm, dərslərdə nə öyrəndim?

Qeyd edək ki, “5E” öyrənmə modelinə əsasən şagirdlər dərslər zamanı araşdırmalar aparır, qruplarla iş üzrə fəaliyyət göstərir, yaşadları ilə müzakirələrdə iştirak edir. Bu zaman şagirdlərin öyrənmə qabiliyyəti inkişaf edir və nəticələri yüksək olur.

Ədəbiyyat

1. Aksoy, G., ve Gürbüz, F. (2013). 5E modeli'nin öğrencilerin akademik başarısına etkisi: “Kuvvet ve hareket” ünitesi örneği. *Ədnönü Üniversitesi Eğitim Fakültesi Dergisi*, 14(2), 1-16.
2. Загвоздкин В.К. (2008), Концепция множественного интеллекта Гарднера: новые подходы к развитию творческого потенциала /В.К. Загвоздкин // Школьные технологии. № 2. С. 53-59.
3. Трофимова Н.М. (2007), Становление эмоционального интеллекта старшеклассников / Н.М.Трофимова, Нгуен Минь Ань // Начальная школа плюс До и После. № 9. С. 67-69.
4. Чошанов М. (2000), ТМИ - Теория множественности интеллекта / М. Чошанов// Директор школы. № 2. С. 12-16.
5. Boddy, N., Watson, K., & Aubusson, P. (2003). A trial of the 5E: A referent model for constructivist teaching and learning. *Research in Science Education*, 33, 27-42.
6. Gardner Howard. (2007), *The Structure of the Mind: The Theory of Multiple Intelligences* / Howard Gardner. M.: LLC “I.D. William.” 512 p.
7. Wilder, M., & Shuttlesworth, P. (2005). Cell Inquiry: A 5E Learning Cycle Lesson. *Science Activities*, 41(4), 37-43.

N.O.Muxtarlı
Azərbaycan Dövlət Pedaqoji Universiteti
nargizmukhtarli@gmail.com

TƏHSİLDƏ MÜƏLLİM MOTİVASİYASININ ROLU

Xülasə

Müəllimlər təhsil fəaliyyətini həyata keçirən ən önəmli subyektlərdir. Bu proses zamanı o, həm məktəb rəhbərliyi, həm də şagird və valideynlə daim qarşılıqlı əlaqədə olur. Müəllimə təsir edən hər bir vəziyyət bu prosesin icrasına müsbət və ya mənfi təsir göstərir. Bunu müşahidə etməyin ən yaxşı yolu müəllimlərin peşəkar motivasiya səviyyələridir. İşin səmərəliliyini artırmaq və davamlılığı təmin etmək üçün məktəb rəhbərliyi yaxşı motivasiya bacarıqlarına malik olmalıdır. Müəllimlərin iş mühitində özlərini rahat və xoşbəxt hiss edə biləcəyi vəziyyətlərdən xəbərdar olmaqla, müəllimlərin motivasiyasını artıran və azaldan amilləri nəzarət altında saxlamaq lazımdır. Yüksək motivasiyaya malik müəllimin təhsildə həyata keçirilməsi nəzərdə tutulan islahatları qəbul edib mənimsəməsi, dəyişiklikləri həyata keçirməyə hazır olması, şagirdlərin təhsildə motivasiyasını artırmaqla arzuladığı uğur və peşəkar məmnuniyyəti əldə etməsi gözlənilən nəticədir. Müəllimin motivasiyası mürəkkəb prosesdir. Çünki bu proses həm müəllimin özü, həm də ünsiyyətdə olduğu mühitlə bağlıdır. Müəllim ünsiyyətdə olduğu mühitin ona təklif etdiyi motivasiya vasitələri, mükafatlar və nəticələr, həmçinin öz dəyərləri, məqsədləri və gözləntiləri ilə motivasiya oluna bilər.

РОЛЬ МОТИВАЦИИ УЧИТЕЛЯ В ОБРАЗОВАНИИ

Резюме

Преподаватели являются одним из важнейших элементов, осуществляющих образовательную деятельность. В ходе этого процесса как администрация школы, так и ученик и родитель находятся в постоянном взаимодействии. Каждая ситуация, затрагивающая педагога, оказывает положительное или отрицательное влияние на реализацию этого процесса. Лучший способ наблюдать это – уровень профессиональной мотивации учителей. Руководство школы должно обладать хорошими мотивационными навыками для повышения эффективности работы и обеспечения устойчивости. Зная ситуации, в которых учителя могут чувствовать себя комфортно, комфортно и счастливо в рабочей среде, необходимо контролировать факторы, которые повышают и снижают мотивацию учителей. Ожидаемым результатом является то, что высокомотивированный педагог принимает и принимает запланированные к реализации в образовании реформы, готов к реализации изменений и достигает желаемого успеха и профессионального удовлетворения за счет повышения мотивации обучающихся в образовании. Мотивация учителя – сложный процесс. Потому что этот процесс связан как с самим учителем, так и со средой, в которой он общается. Учитель может

быть мотивирован средствами мотивации, вознаграждениями и последствиями, предлагаемой средой, в которой он общается, а также своими собственными ценностями, целями и ожиданиями.

THE ROLE OF TEACHER MOTIVATION IN EDUCATION

Summary

Teachers are one of the most important elements that carry out educational activities. During this process, both the school administration and the student and parent are in constant interaction. Every situation that affects the teacher has a positive or negative effect on the implementation of this process. The best way to observe this is through teachers' professional motivation levels. School management must have good motivational skills to increase work efficiency and ensure sustainability. By being aware of the situations in which teachers can feel comfortable, belonging and happy in the work environment, it is necessary to control the factors that increase and decrease the motivation of teachers. It is normal for a highly motivated teacher to accept and master the reforms intended to be implemented in education, to be ready to implement changes, to increase the motivation of students in education, and to achieve the desired success and professional satisfaction. The process of teacher motivation is a complex process. Because in this process, it is related to both the teacher himself and the environment in which he communicates. A teacher can be motivated by the means of motivation, rewards and consequences offered by the environment in which he communicates, as well as by his own values, goals and expectations.

Açar sözlər: *təhsil, müəllim, motivasiya*

Ключевые слова: *образование, учитель, мотивация*

Key words: *education, teacher, motivation*

Təhsil əhatə dairəsi və tərifi baxımından çox geniş anlayışdır. İnsanın həyatı boyu baş verən bir prosesdir. Tarix boyu bir çox filosof və pedaqoqlar təhsilin nə olduğuna dair müxtəlif təriflər vermişlər. Bunlar arasında S.Ertürkün “Təhsil, fərdin davranışında onun öz təcrübəsi vasitəsilə məqsədli şəkildə arzu olunan dəyişiklikləri yaratmaq prosesidir” [3, s.13] tərifi ən çox qəbul edilən təriflərdən biridir. Təhsildən danışan zaman ilkin yada düşən maraqlı tərəflərdən biri müəllimdir. Şagirdin qabiliyyət, bacarıq və istedadının oyanmasında və inkişafında müəllim şəxsiyyətinin, onun mənəvi, daxili aləminin rolu böyükdür. N.İhtiyaroğlunun [5] fikrincə, təhsil-tədris prosesinin effektiv və sağlam şəkildə davam etdirilməsinə müəllimlərin əhəmiyyətli təsiri var. Onlar tədris fəaliyyəti ilə məktəblərdə təhsilin məqsədlərini şagirdlərə çatdırmağa çalışan əsas subyektlərdən biridir. Gəncləri gələcək rollarına hazırlamaq, onları pis vərdişlərdən uzaqlaşdırmaq, şəxsiyyətlərini inkişaf etdirmək, rejimin tələb etdiyi yaxşı vətəndaş kimi yetişmələrini təmin etmək, öyrənməyi öyrənən, müzakirə etməyi, sual verməyi bacaran gəncin

yetişdirilməsi hər cəmiyyətdə təhsil sisteminin gözləntiləri sırasındadır. Təhsil sistemimizin təşkilatı olan məktəblərin səmərəliliyində idarəçilik, mühit, proqram və s. amillərlə yanaşı, ən mühüm rol müəllimin üzərinə düşür. Təhsil-tərbiyə fəaliyyətini həyata keçirən məktəb rəhbərləri, şagird və valideynlərlə daim qarşılıqlı əlaqədə olan müəllimə təsir edən hər cür psixoloji amilin təhsil prosesinə müsbət və ya mənfi təsir göstərməsi qaçılmazdır. Bunun göstəricilərindən biri də müəllimlərin iş motivasiyasıdır. Çünki motivasiya səviyyəsi artdıqca, müəllimlər tədris fəaliyyətini həyata keçirməkdə daha səriştəli və peşəkar olurlar. Lakin müəllimlərin peşəkarlığının artırılması və bu işin davamlılığının təmin edilməsi şüurlu motivasiya bacarığı tələb edir. Bu səbəbdən müəllimləri motivasiya edən və ya motivasiyasını azaldan amillərdən xəbərdar olmaq lazımdır və bu amillər nəzərə alınmaqla onların xoşbəxt, dinc və həvəslə işləyə biləcəyi təhsil mühitlərində imkanlar yaradılmalıdır. Əks halda, təhsil və təlim fəaliyyətlərində fasilələr yaranacaq və bu, məhsuldarlığın azalmasına səbəb olacaqdır. Sağlam tədris mühitinin təşviqində müəllimlərin motivasiyası mühüm rol oynayır. Öz müqəddəratını təyin etmə nəzəriyyəsi [6] müəllimlərin motivasiyasının, o cümlədən onların pedaqoji fəaliyyətinin, öyrətməyə davam etmələrinin, uğur qazanmalarının və gördükləri işdən zövq almalarının səbəblərini başa düşməkdə mühüm əhəmiyyət kəsb edir. Müəllim öyrədən, yol göstərən olmaqla yanaşı, həm də təlimə maraq oyadan bir motivatorudur. Bu funksiyaları yerinə yetirmək üçün onun özünün də güclü motivasiyası olmalıdır. Müəllimlərin motivasiyasının təmin edilməsi və onların məktəbə bağlılığının gücləndirilməsi, ilk növbədə, məktəbin özünün xeyrinədir. Təhsil məqsədlərinə çatmaq üçün kifayət qədər materiallar, lazımi səviyyədə təchiz olunmuş tədris mühitləri, uğur qazanmağa həvəslə şagirdlər, eləcə də qətiyyətli, məqsədyönlü, özünə güvənən və motivasiyalı müəllimlər olmalıdır. Müəllimlərin motivasiya səviyyəsi yüksəldikcə, təhsilin keyfiyyəti və səmərəliliyi də artır. Motivasiya səviyyəsinin azalması ilə bunun əksi baş verəcək. Bu məqamda müəllimlərin motivasiya səviyyələrinin nədən asılı olduğunu araşdırmaq çox vacibdir. Bəs motivasiya nədir?

Motivasiya təhsildə ən vacib psixoloji anlayışlardan biridir və ən sadə mənası ilə “bir şeyi istəmə arzusu”dur. İnsanın hərəkətə keçməsinin səbəbidir, başqa sözlə, motivasiya insanları hərəkətə gətirən ehtiyac və istəklər kimi müəyyən edilir. Motivasiya insanı nəyəyə nail olmağa ruhlandırır və dəyişikliyi təşviq edən daxili və xarici qüvvələr olduqda baş verir. “O, təlim prosesinin məhsuldarlığına, effektivliyinə müsbət təsir göstərən və öyrənmə fəaliyyətinin müvəffəqiyyətini müəyyən edən başlıca amildir. Təlim prosesinin sistemətikliyi üçün vacib olan şərtlərdən biri kimi qiymətləndirilən motivasiyanın olmaması təlim uğurlarının azalmasına səbəb ola bilər. Kifayət qədər geniş, ümumi anlayış olan motivasiyanı psixoloji fenomen adlandırmaq olar” [7, s.90].

“Motivasiya” latın sözü olub “sövqetmə”, “oyatmaq” mənası verir. Mövcud mənbələrə görə motivasiyanın iki növü olduğu qeyd edilir: daxili (təbii) motivasiya və xarici motivasiya.

Daxili motivasiya insanı xoşbəxt edən və sevdiyi şeylərlə məşğul olduğu zaman hiss etdiyi qüvvədir. Daxili motivasiyası güclü olan bir insanın xarici motivatorlara çox da ehtiyacı olmur.

Xarici motivasiyaya isə müəllim, motivator, ailə, dost və s. ilə yanaşı mükafatlar və ya cəza aid edilə bilər. Xarici motivatorların insan təkamülündə, uğur qazanmasında əhəmiyyətli yeri olsa da, daxili motivasiya insan üçün daha çox önəm kəsb edir və davamlıdır [11, s.140-141].

S.Akbabanın fikrincə, motivasiya “insan orqanizmini davranışa sövq edən, bu davranışların şiddət və enerji səviyyəsini təyin edən, davranışlara müəyyən istiqamət verən və davamını təmin edən müxtəlif daxili və xarici səbəbləri və onların fəaliyyət mexanizmlərini ehtiva edir [1, s.347].

Bir sıra xarici məqalələrdə müəllimlərin fəaliyyəti və motivasiyaları arasında əlaqə tədqiqatları vasitəsilə araşdırılmışdır. Onlardan bəzilərinə nəzər salaq:

Ş.Ada, D.Akan, A.Ayık, İ.Yıldırım və S.Yalçın [10] 19 nəfər müəllimlə müsahibə apardıkları “Müəllimin motivasiya amilləri” adlı araşdırmalarında motivasiyaya təsir edən 19 müsbət daxili, 63 xarici və 9 mənfi daxili və 82 xarici amil müəyyən etmişdir. Onların gəldiyi nəticəyə görə, güclü dəstək və effektiv insan münasibətləri müəllim motivasiyasını artırır.

Atiya Inayatullah və Palwasha Jehangir’in [5, s.96] tədqiqatının məqsədi dövlət və özəl məktəblərdə müəllim motivasiyasının onun fəaliyyətinə təsirini araşdırmaqdır. Tədqiqat kəmiyyət xarakteri daşıyır və korrelyasiya və reqressiya, müstəqil seçmə t-testi və OneWay, ANOVA testi kimi statistik vasitələrdən istifadə etməklə toplanmış və təhlil edilmiş məlumatlardır. Bu araşdırmanın nəticələrinə görə müəllimin motivasiyası ilə onun fəaliyyəti arasında müsbət əlaqə var.

R.Silvia və T.Hutçison [9] Oklahoma ştatında 167 müəllimdən ibarət münasibət sorğusunu tətbiq etməklə müəllim motivasiyasını araşdırmışdır. Araşdırmada müəllim motivasiyasının yeni ideyalar inkişaf etdirmək azadlığı, müvafiq məsuliyyət, gözləntilərin artırılması kimi vasitələrlə mümkün ola biləcəyi ortaya qoyulmuşdur. Tədqiqatda müəllimlərin peşəyə cəlb edilməsinin və saxlanması üçün maaş artımı və müəllim dəstəyindən asılı olduğu fikri irəli sürülmüş və müəllimlərin daha çox rəhbərliyin onlara və onların fəaliyyətinə peşəkar dəstək və rəy verməməsindən şikayətləndikləri müəyyən edilmişdir.

Mohammed Amin’in apardığı tədqiqatdan belə nəticəyə gəlmək olar ki, müəllimin işindən məmnuniyyəti onun həm motivasiyasına, həm də pedaqoji fəaliyyətinə müsbət təsir göstərir. “Müəllimin fəaliyyətinin səmərəliliyi üçün

peşəkarlıq, təhsilin keyfiyyətinin yüksəldilməsi üçün güclü fədakarlıq tələb olunur” [2, s.152].

Tədqiqatların nəticələrindən də göründüyü kimi müəllimlərin motivasiyası təhsildə həlledici rol oynayır, çünki həvəsləndirilmiş müəllimlərin müsbət və effektiv təlim mühiti yaratmaq, şagirdlərini ruhlandırmaq və daha yaxşı təhsil nəticələrinə töhfə vermək ehtimalı yüksəkdir. Müəllimlərin təhsildə motivasiyasının rolunun bəzi əsas aspektlərinə toxunaq.

Şagird iştirakına təsir: Həvəsləndirilmiş müəllimləri şagirdləri öyrənməyə effektiv şəkildə cəlb etmək imkanı artır. Müəllimlər pedaqoji fəaliyyətə həvəsli olduqda, şagirdlərin öyrənmə prosesində iştirak etmə ehtimalı daha yüksəkdir.

Rol modelləşdirmə: Həvəsli müəllimlər şagirdləri üçün müsbət rol modeli kimi çıxış edirlər. Şagirdlər müəllimlərinin öyrənməyə və inkişafa həvəsli olduğunu gördükdə, onların öz təhsillərinə oxşar münasibət bəsləmək istəyi daha yüksək olur.

Sınıf iqlimi: Motivasiyalı müəllimlər müsbət sinif mühiti yaradırlar. Onlar daha səbrli, anlayışlı və dəstəkləyici olurlar ki, bu da şagirdlər üçün təhlükəsiz və həvəsləndirici atmosfer yaradır. Belə bir mühitdə məktəblilər daha inamlı olur, sual verir və dərstdə fəal iştirak edirlər.

Innovasiya və uyğunlaşma: Həvəsləndirilmiş müəllimlər yeni tədris strategiyalarını sınağa və dəyişən təhsil ehtiyaclarına uyğunlaşmağa daha açıqdırlar. Onlar innovativ texnologiyalardan və fəal təlim metodlarından daha çox istifadə edirlər ki, bu da öyrənməni şagirdlər üçün daha cəlbedici və aktual edə bilər.

Davamlı peşəkar inkişaf: Həvəsləndirilmiş müəllimlər öz peşəkar inkişaflarına daha çox diqqət yetirirlər. Onlar seminarlarda, konfranslarda iştirak edir və tədris bacarıqlarını təkmilləşdirmək üçün imkanlar axtarırlar. Bu davamlı öyrənmə həm müəllimlərə, həm də şagirdlərə fayda verir.

Müəllim məmnunluğunun artması: Motivasiyalı müəllimlər ümumiyyətlə öz karyeralarından daha çox razıdırlar. İşdən məmnunluq təhsilin keyfiyyətinə birbaşa təsir göstərə bilər, çünki işindən zövq alan müəllimlərin peşədə qalma ehtimalı daha yüksəkdir, müəllimlərin yerdəyişməsini azaldır və şagirdlər üçün sabitliyi təmin edir.

Şagird motivasiyasına təsir: Müəllimlərin pedaqoji fəaliyyəti həvəslə icra etməsi şagirdlərin motivasiyasına birbaşa təsir göstərə bilər. Şagirdlər müəllimlərinin onların uğurlarına əhəmiyyət verdiklərini və öyrətməyə həvəsli olduqlarını dərk etdikdə, öyrənməyə və üstün olmağa daha çox həvəslənirlər.

Emosional və sosial inkişaf: Müəllimlər təkcə akademik biliklər verməklə kifayətlənmir, həm də şagirdlərin emosional və sosial inkişafında mühüm rol oynayır. Həvəsləndirilmiş müəllimlər problemlərlə üzləşən şagirdlər üçün xüsusilə vacib ola biləcək emosional dəstək təklif edə bilərlər.

Valideyn-müəllim münasibətləri: Motivasiyalı müəllimlər valideynlər ilə müsbət əlaqələr qura bilirlər. Valideynlərlə səmərəli ünsiyyət və əməkdaşlıq şagirdlərin təhsildə inkişafını və nailiyyətlərini daha da dəstəkləyə bilər.

İcmaya təsir: Motivasiyalı müəllimlər bütövlükdə cəmiyyətə müsbət təsir göstərə bilər. Yaxşı təhsil almış və motivasiyalı şagirdlər daha çox məsuliyyətli və məşğul vətəndaş olurlar, cəmiyyətin inkişafına töhfə verirlər.

Nümunələrdən də göründüyü kimi müəllimlərin motivasiyalı olması təhsilin keyfiyyətinin yüksəldilməsi və müsbət təlim mühitinin yaradılması üçün çox vacibdir. İndi isə müəllimlərin motivasiyasını artırmağın bir neçə yoluna nəzər salaq:

- Müəllimləri zəhmətlərinə və fədakarlıqlarına görə, həmçinin xidmət illəri və ya innovativ tədris təcrübələri baxımından nailiyyətlərini mütəmadi olaraq qiymətləndirərək motivasiyalarını artırmaq olar. Son illər Azərbaycanda həyata keçirilən sertifikatlaşdırma imtahanları və onun nəticələrinə görə əmək haqlarının artırılması, həmçinin müəllimlərə fəxri adların, medalların təqdim olunması onların motivasiyası və fəaliyyətlərinin stimullaşdırılması baxımından böyük əhəmiyyət kəsb edir.

- Peşəkar inkişafını təmin etmək üçün müəllimlərə seminarlar, konfranslar və kurslar vasitəsilə bacarıq və biliklərini artırmaq üçün imkanlar yaradılması didaktik cəhətdən əhəmiyyətli hesab edilir.

- Müəllimlərin dəyərli olduğunu və dəstəkləndiyini hiss etdikləri müsbət və əməkdaşlıq edən komanda işini, açıq ünsiyyəti təşviq edən iş yeri mədəniyyətini formalaşdırmaq önəmlidir.

- Müəllimlərə sinifdə daha çox sərbəstlik və qərar qəbul etmə səlahiyyəti vermək, onlara müxtəlif tədris üsullarını sınaqdan keçirmək və şagirdlərinin ehtiyaclarına uyğunlaşmaq üçün imkanlar yaratmaq lazımdır.

- Həvəsləndiricilər və mükafatlar, fəaliyyətə əsaslanan bonuslar, əlavə istirahət vaxtı vermək xarici motivasiyanı artırmağa kömək ola bilər.

- Müəllimlərin ən müasir texnologiya və sinif avadanlıqları ilə lazımı tədris materiallarına və resurslarına çıxışını təmin etmək vacibdir.

- Həmyaşlıq mentorluğu və əməkdaşlıq üçün təcrübəli müəllimlərin yeni müəllimləri dəstəkləyə və onlara rəhbərlik edə biləcəyi mentorluq proqramlarını təşviq etmək lazımdır.

- Valideynləri və yerli ictimaiyyəti müəllimləri dəstəkləməyə cəlb etməklə onlara daha geniş ictimaiyyət tərəfindən dəyərli olduqlarını hiss etdirmək motivasiyalarını artırmağa kömək edə bilər.

- Müəllimlərə fərdi və peşəkar məqsədlər qoymağa kömək etmək üçün fərdi inkişaf planları hazırlamaq və tərəqqini təmin etmək üçün bu planları mütəmadi olaraq nəzərdən keçirib düzəlişlər etmək faydalı olar.

Unutmayaq ki, motivasiya mürəkkəb, fərdiləşdirilmiş bir prosesdir. Ona görə də bu strategiyaları müəllimlərin xüsusi ehtiyaclarına və üstünlüklərinə uyğunlaşdırmaq vacibdir. Qiymətləndirmə, dəstək və davamlı təkmilləşmə mədəniyyətinin formalaşdırılması müəllimlərin motivasiyasının artırılmasında uzun bir yol keçə bilər.

Ədəbiyyat

1. Akbaba, S. *Eğitimde motivasyon.* // Atatürk Üniversitesi Kazım Karabekir Eğitim Fakültesi Dergisi, 2006, s.343-361.
2. Amin, M. (2015). *Relationship between job satisfaction, working conditions, motivation of teachers to teach and job performance of teachers in MTs, serang, banten.* // J. Mgmt. & Sustainability, 2015, № 5, s.141.
3. Ertürk, S. *Türkiye'de Eğitim Felsefesi Sorunu.* // Hacettepe Üniversitesi Eğitim Fakültesi Dergisi, 1988, № 3(3).
4. Inayatullah, A., & Jehangir, P. (2012). *Teacher's job performance: The role of motivation.* // Abasyn journal of social sciences, 2012, № 5(2), s.78-99.
5. İhtiyaroğlu, N. (2017). *Yapısal ve Psikolojik Güçlendirmenin Öğretmen Motivasyonu Üzerindeki Etkisi.* Kırıkkale Üniversitesi Sosyal Bilimler Dergisi, 2017, № 7(2), s.361-378.
6. Ryan, Richard M., and Edward L. Deci. "Self-determination theory and the facilitation of intrinsic motivation, social development, and well-being." // American psychologist, 2000, № 55.1, s.68.
7. Sadıqova F. *Təhsildə motivasiya və özünəinamın formalaşdırılması.* // Azərbaycan məktəbi. 2021, № 3(696), səh. 86-94.
8. Santisi, G., Magnano, P., Hichy, Z., & Ramaci, T. *Metacognitive strategies and work motivation in teachers: An empirical study.* // Procedia-Social and Behavioral Sciences, 2014, № 116, s.1227-1231.
9. Sylvia, R. D., & Hutchison, T. *What makes Ms. Johnson teach? A study of teacher motivation.* // Human relations, 1985, № 38(9), s.841-856.
10. Şükriü, A. D. A., Durdağı, A. K. A. N., Ahmet, A. Y. I. K., YILDIRIM, İ., & YALÇIN, S. . *Öğretmenlerin motivasyon etkenleri.* // Atatürk Üniversitesi Sosyal Bilimler Enstitüsü Dergisi, 2013, № 17(3), s.151-166.
11. Umudova Z. *Tədris prosesində motivasiyanın əhəmiyyəti və tədris prosesində müəllimin, şagirdlərin, müəllim-şagird münasibətlərinin rolu.* Azərbaycan Milli Elmlər Akademiyası M.Füzuli adına Əlyazmalar İnstitutu, 2021.

S.X.Heybətova
Azərbaycan Dövlət Pedaqoji Universiteti
seriyeh19@mail.ru

İBTİDAI SİNİFLƏRDƏ DƏRSİN TƏŞKİLİ VƏ İDARƏ OLUNMASI PROSESİNDƏ MÜƏLLİM-ŞAĞİRD ƏMƏKDAŞLIĞININ ƏHƏMİYYƏTİ

Xülasə

Fəaliyyətə və ünsiyyətə hazırlıq və bacarıq kimi səriştələrin formalaşmasına təhsilin müasir istiqaməti şagirdin tək-cə intellektual və idrak fəaliyyətini deyil, həm də şəxsi sosial mövqeyini, fərdiliyini nümayiş etdirə biləcəyi didaktik və psixoloji şəraitin yaradılmasını nəzərdə tutur. Buna görə də, hər bir şagirdin müzakirə prosesinə və ya hər hansı digər təhsil fəaliyyətinə cəlb olunduğu, əməkdaşlığın fəal iştirakçısına çevrildiyi zaman işin ən mühüm prinsipi fəaliyyət prinsipidir. İnsanlar arasında qarşılıqlı əlaqə, insanların ümumi vəzifələrdən, maraqlardan və birgə fəaliyyətlərdən qarşılıqlı asılılığını şərtləndirən birbaşa və ya dolaylı yolla əməkdaşlıq prosesidir.

ЗНАЧЕНИЕ СОТРУДНИЧЕСТВА УЧИТЕЛЯ И УЧЕНИКА В ПРОЦЕССЕ ОРГАНИЗАЦИИ И УПРАВЛЕНИЯ УРОКАМИ В НАЧАЛЬНЫХ КЛАССАХ

Резюме

Современное направление образования по формированию таких компетенций, как подготовка и умения к действию и общению, предполагает создание дидактических и психологических условий, в которых обучающийся может проявить не только свою интеллектуально-познавательную активность, но и свою личную социальную позицию и индивидуальность. Поэтому важнейшим принципом работы является принцип активности, когда каждый обучающийся включается в процесс обсуждения или любую другую учебную деятельность, становится активным участником сотрудничества. Взаимодействие между людьми – это прямой или косвенный процесс сотрудничества, предполагающий взаимную зависимость людей от общих задач, интересов и совместной деятельности.

THE IMPORTANCE OF TEACHER-STUDENT COOPERATION IN THE PROCESS OF ORGANIZING AND MANAGING LESSONS IN PRIMARY CLASSES

Summary

The modern direction of education for the formation of competences such as preparation and skills for action and communication involves the creation of didactic

and psychological conditions in which the student can demonstrate not only his intellectual and cognitive activity, but also his personal social position and individuality. Therefore, the most important principle of work is the principle of activity when each student is involved in the discussion process or any other educational activity, becomes an active participant in cooperation. Interaction between people is a direct or indirect process of cooperation that involves mutual dependence of people on common tasks, interests and joint activities.

Açar sözlər: *ibtidai sinif, müəllim, şagird, əməkdaşlıq, dərslərin təşkili və idarə olunması*

Ключевые слова: *начальная школа, учитель, ученик, сотрудничество, организация и управление уроком*

Key words: *elementary school, teacher, student, cooperation, lesson organization and management*

GİRİŞ

Müəllimlər və şagirdlər arasında münasibətlərin formalaşması üçün böyük təhsil potensialı, hər iki tərəfin bərabər şərtlərlə hərəkət etdiyi və fəaliyyətin özü yaradıcı xarakter daşdığı zaman birgə praktik fəaliyyətdədir. Buna əsaslanaraq, dərslərdə müəllim və şagird arasında subyekt-fənn qarşılıqlı əlaqəni nəzərdə tutan fəal təlim metodlarından istifadə edilməsini məqsədəuyğun hesab edirik. Qeyd etmək lazımdır ki, şagirdin fəal fəaliyyəti, onun şəxsi marağı olmadan səriştələrin inkişafı mümkün deyildir. Dərs prosesində, bu, öz növbəsində, müəllim və şagirdlər arasında səmərəli əməkdaşlıq olmadan mümkün deyil. A.Abdullayev fəal təlimin aşağıdakı fərqli xüsusiyyətlərini müəyyən edir:

- təfəkkürün məcburi aktivləşdirilməsi, şagird öz istəyindən asılı olmayaraq fəal olmağa məcbur olduqda;
- şagirdlərin tədris prosesinə cəlb edilməsi üçün kifayət qədər uzun müddət, çünki onların fəaliyyəti qısamüddətli və epizodik deyil, əsasən sabit və uzunmüddətli olmalıdır (yəni bütün dərs boyu);
- həllərin müstəqil yaradıcı inkişafı, şagirdlərin motivasiya və emosionallıq dərəcəsinin artması [1, s.129].

Fəal təlim metodları şagirdləri tədris materialının mənimsənilməsi prosesində fəal əqli və praktik fəaliyyətə sövq edən üsullardır. Təlim ilk növbədə müəllimin hazır biliyi təqdim etməsinə, yadda saxlamasına və çoxalmasına deyil, şagirdlərin fəal zehni və praktik fəaliyyət prosesində müstəqil bilik və bacarıqlara yiyələnməsinə yönəlmiş metodlar sistemindən istifadə etməyi nəzərdə tutur. Müəllim məsləhətçi, “stimulyator” və fəaliyyətin təşkilatçısı kimi çıxış edir, uşaqlarla bərabər şərtlərlə qarşılıqlı əlaqə qurur, məsələn: əməkdaşlıq və ya dialoq, qarşılıqlı əlaqə. Konkret vəziyyətlərin təhlili şagirdlərin aktiv idrak fəaliyyətinin təşkilinin ən təsirli və geniş yayılmış

üsullarından biridir. Bu üsul həyat vəziyyətlərini və istehsal vəzifələrini təhlil etmək bacarığını inkişaf etdirir. Şagird konkret situasiya ilə qarşılaşdıqda onda problemin olub-olmadığını, nə olduğunu, vəziyyətə münasibətini müəyyən etməlidir.

Problemlə situasiya real həyatdan faktların müəyyən birləşməsini təmsil edir. İştirakçılar kimi, həll yolu tapmağa çalışan və ya onun mümkünliyü barədə nəticəyə gələn “aktyor”lardır. Qiymətləndirmə vəziyyəti müəyyən mənada artıq çıxış yolu tapılmış vəziyyəti təsvir edir. Əvvəllər qəbul edilmiş qərarların tənqidi təhlili aparılır. Baş vermiş hadisə ilə bağlı əsaslandırılmış nəticə verilir. İllüstrativ situasiya əsas mövzu ilə bağlı və müəllim tərəfindən təyin olunan mürəkkəb proseduru və ya vəziyyəti izah edir. Bunlar təqdim olunan mahiyyəti izah edən nümunələrdir, baxmayaraq ki, onlar haqqında sual və ya razılaşma yaratmaq mümkün ola bilər, lakin sonra illüstrativ vəziyyət artıq qiymətləndirmə vəziyyətinə çevriləcəkdir. Təlim vəziyyəti əvvəllər qəbul edilmiş müddəaların tətbiqini və qarşıya qoyulan problemlərin aşkar və mübahisəsiz həll yollarını nəzərdə tutur. Bu cür vəziyyətlər şagirdlərin öyrənilən problemə uyğun məlumatların işlənməsi və ya aşkarlanmasında xüsusi bacarıqlarını inkişaf etdirə bilər. Xüsusi vəziyyətlərin təhlili metodologiyası iki istiqamətdə qurula bilər:

1. Konkret situasiyada rol oynamaq. Bu zaman iştirakçılar vəziyyəti əvvəlcədən öyrənirlər və onun təhlili dərsi rollu oyuna çevrilir.

2. Eyni situasiyanın həlli variantlarının kollektiv müzakirəsi şagirdlərin təcrübəsini əhəmiyyətli dərəcədə dərinləşdirir: onların hər birinin həll variantları ilə tanış olmaq, çoxsaylı qiymətləndirmələrini, əlavələrini və dəyişikliklərini dinləmək və ölçmək imkanı var. Lakin uşaqlar arasında əməkdaşlığı təşkil edərkən müəllim həm də şagirdlərin maraqlarından, ehtiyaclarından və imkanlarından çıxış etməlidir [3, s.246].

Təcrübə göstərir ki, konkret situasiyaların təhlili metodu şagirdləri elmi mənbələrə müraciət etməyə stimullaşdırır. Verilən suallara cavab almaq üçün nəzəri biliklərə yiyələnmək istəyini gücləndirir. Bu metodun əsas məqsədi şagirdlərin analitik qabiliyyətlərini inkişaf etdirmək, onların ixtiyarında olan məlumatlardan düzgün istifadəni təşviq etmək, qərar qəbul etməkdə müstəqillik və təşəbbüskarlığı inkişaf etdirməkdir.

İşgüzar oyun aktiv öyrənmənin aparıcı üsullarından biridir. Tədris metodu olaraq işgüzar oyun aşağıdakı tələblərə cavab verməlidir:

- oyun iştirakçıları arasında rolların bölüşdürülməsi;
- razılaşdırılmış qərarların qəbulu üçün zəruri şərt kimi oyun tərəfdaşları arasında dialoq;
- oyun iştirakçıları arasında maraq fərqləri və münaqişə vəziyyətlərinin yaranması;

- oyunun aparıcı nüvəsi olan bütün komanda üçün ümumi oyun məqsədinin olması;
- oyuna improvizasiyanın tətbiqi;
- çevik vaxt şkalasından istifadə;
- işgüzar oyunun vahid effektinə nail olmaq – öyrətmək, inkişaf etdirmək və tərbiyə etmək [2, s.109].

“Dəyirmi masa” şagirdlərin idrak fəaliyyətinin təşkilati formalarından biri olan fəal təlim metodudur. Bu da onlara əvvəllər əldə edilmiş bilikləri möhkəmləndirməyə, çatışmayan məlumatları doldurmağa, problem həll etmə bacarıqlarını inkişaf etdirməyə və müzakirə mədəniyyətini öyrətməyə imkan verir. Dəyirmi masanın xarakterik xüsusiyyəti tematik müzakirənin qrup məsləhətləşməsi ilə birləşməsidir. Bu metodu təşkil edərkən vacib şərt: ünsiyyət, ünsiyyət prosesinin “göz-gözə” baş verməsi lazımdır ki, bu da aktivliyin artmasına, ifadələrin sayının artmasına, hər bir şagirdin şəxsən daxil edilməsinə səbəb olur. Müzakirə, şagirdlərin motivasiyasını artırır, üz ifadələri, jestlər, emosional təzahürlər kimi şifahi olmayan ünsiyyət vasitələrini əhatə edir.

Beyin həmləsi - elmi və praktiki problemlərin həlli üçün yeni ideyalar yaratmaq üçün geniş istifadə olunan üsuldur. Onun məqsədi problemləri həll etmək üçün qeyri-ənənəvi yollar tapmaq üçün kollektiv zehni fəaliyyəti təşkil etməkdir. Bu metoddan istifadə aşağıdakı problemləri həll etməyə imkan verir:

- tədris materialının şagirdlər tərəfindən yaradıcı şəkildə mənimsənilməsi;
- nəzəri biliklərin təcrübə ilə əlaqəsi;
- şagirdlərin təhsil və idrak fəaliyyətinin aktivləşdirilməsi;
- diqqəti və zehni səyləri təcili bir problemin həllinə cəmləşdirmək bacarığının formalaşdırılması;
- kollektiv zehni fəaliyyət təcrübəsinin formalaşması [5, s.341].

Beyin həmləsi sessiyasında tərtib edilmiş problem nəzəri və praktiki aktuallığa malik olmalı və iştirakçıların fəal marağına səbəb olmalıdır. Beyin həmləsi üçün problem seçərkən nəzərə alınmalı olan ümumi tələb, təlim tapşırığı kimi irəli sürülən problemin bir çox qeyri-müəyyən həllinin mümkünlüyüdür. Bir qayda olaraq, beyin həmləsi çox məhsuldardır və yaxşı nəticələr verir.

Problemləli situasiya - problemləli təlimin əsas elementidir, onun köməyi ilə düşüncələr, şagirdlərin idrak ehtiyacları oyanır, təfəkkür aktivləşir. Problemləli vəziyyətin komponentləri aydın və ardıcıl olaraq bir çox tədqiqatçılar tərəfindən işlənilib hazırlanmışdır. O, aşağıdakı üç komponenti müəyyən edir:

- naməlum əldə edilə bilən bilik və ya fəaliyyət metodu;

- insanı intellektual fəaliyyətlə məşğul olmağa həvəsləndirən koqnitiv ehtiyac;

- insanın intellektual imkanları, o cümlədən onun yaradıcılıq qabiliyyətləri və keçmiş təcrübəsi [4, s.88].

Problemlə situasiya müəllimlə şagirdlər arasında zehni qarşılıqlı əlaqənin xüsusi növüdür. Subyektə (şagirdə) yeni bilik və ya metodlar tapmağı (kəşf etməyi və ya mənimsəməyi) tələb edən tapşırığı yerinə yetirərkən onun psixi vəziyyəti ilə xarakterizə olunur. Problemlə vəziyyət, yaranan idrak problemini həll etmək üçün şagirdlərin əvvəllər əldə etdikləri bilik, zehni və ya praktik fəaliyyət metodlarının obyektiv çatışmazlığı nəticəsində yaranan psixi çətinlik vəziyyəti hesab olunur. Gözlənilməz çətinlik insanı həmişə təəccübləndirir, çaşdırır və zehni axtarışı stimullaşdırır. Problemlə vəziyyətin məzmununun şifahi ifadəsi təlim problemini təşkil edir. Təlim prosesində problemlə situasiyalardan istifadəni planlaşdırmazdan əvvəl onlardan istifadənin mümkünlüyünü və didaktik məqsədəuyğunluğunu müəyyən etmək lazımdır. Bu zaman öyrənilən materialın məzmununun xüsusiyyətlərini, onun mürəkkəbliyini, məlumatın xarakterini (təsviri və ya ümumiləşdirmələr, təhlillər, nəticələr tələb edən) nəzərə almaq mütləqdir. Öyrənilən mövzu üzrə bilik səviyyəsini və şagirdlərin intellektual imkanlarını müəyyən etmək vacibdir. Bu əsasda, cəhalətdən biliyə doğru hərəkət yolunda ziddiyyətlərin aşkarlanmasına səbəb olan konkret tapşırıqlar sistemini inkişaf etdirmək lazımdır:

- müəyyən hadisənin izahını tələb edən suallar;

- müəllimin böyük insanların, alimlərin və şagirdlərin özlərinin ziddiyyətli mühakimələri, rəyləri, qiymətləndirmələri ilə qəsdən üzləşdiyi suallar;

- müqayisələr üçün tapşırıqlar və s. [4, s.92].

NƏTİCƏ

Beləliklə, dərslə prosesində fərdi yanaşma müəllimlə şagirdlər arasında müsbət münasibətlərin formalaşması üçün ən mühüm şərtidir. Yuxarıda göstərilən üsullardan hər hansı birini həyata keçirərkən, şagirdlərin davranışının motivlərini, fərdi xüsusiyyətlərini nəzərə almaq, ona diqqət və qayğı göstərmək, hər bir şagirdlə əməkdaşlığın ən yaxşı yolunu seçmək lazımdır. Bu da öz növbəsində təhsilin keyfiyyətinin yüksəlməsinə kömək edəcəkdir.

Ədəbiyyat

1. *Abdullayev A.A. İbtidai təhsilin pedaqogikası. Bakı, "Elm və təhsil", 2016, 338 səh.*

2. Андреев О. Ролевая игра: как ее спланировать, организовать и подвести итоги // Школьное планирование, №2, 2010, стр.107-114.
3. Бордовская Н.В., Реан А.А. Педагогика. СПб: Питер, 2000, 304 стр.
4. Управление качеством образования. Под редакцией М.М.Поташника. М.: Издательство, 2006, 254 стр.
5. Blau P.L., Scott W.R. *Formal Organizations: A Comparative Approach*. Stanford University Press, 2013, 471 p.

G.İ.İmanova
Azərbaycan Dövlət Pedaqoji Universiteti
imanovagunel12@gmail.com

PEDAQOJİ İDARƏETMƏDƏ İNNOVASIYALAR VƏ ONLARIN MAHIYYƏTİ

Xülasə

Elmi məqalədə ilkin olaraq innovasiya və innovatika elmi haqqında geniş məlumat verilərək, həm təlim prosesində, həm də idarəetmədə innovasiyaların fərqli və oxşar xüsusiyyətləri göstərilmişdir. Ən əsası isə idarəolunmada innovasiyaların növləri üzə çıxarılaraq onların mahiyyətinə aydınlıq gətirilmişdir. İnnovasiyaların pedaqoji idarəetmədə yaranma tarixi, inkişaf mərhələləri göstərilmişdir. İnnovasiyalı fəaliyyət və onun mərhələləri göstərilmişdir. Pedaqoji sistemin təkmilləşdirilməsinin başlıca yolları və onların mahiyyəti açıqlanaraq göstərilmişdir. İnnovasiyaların təsnifatının əsasını qoyan məşhur alim – filosof V.M.Lizinskiy və onun innovasiyanın tipləri ilə bağlı maraqlı fikirləri göstərilmişdir. Ümumiyyətlə, bütövlükdə təhsil müəssisələrində kitabxanaların müasir tələblərə uyğun şəbəkəlməsi əsas tələblərdən biri olaraq göstərilmişdir. Belə ki, məktəb kitabxanalarından istifadə edən şagird, müəllim, rəhbərlik və yaxud da valideyn təkcə kitabxananın fonunda olan materiallarla kifayətlənməməlidir. Bu səbəbdən də məktəb kitabxanaları kompüterlərlə təchiz olunmalı, internet şəbəkəsinə qoşulmalı və elektron kitablara yiyələnəməlidirlər.

ИННОВАЦИИ В ПЕДАГОГИЧЕСКОМ УПРАВЛЕНИИ И ИХ СУЩНОСТЬ

Резюме

Научная статья изначально предоставляет обширную информацию об инновациях и науке об инновациях, а также показывает различные и схожие особенности инноваций как в процессе обучения, так и в управлении. Самое главное, были раскрыты виды инноваций в менеджменте и выяснена их сущность. Обозначены история и этапы развития инноваций в педагогическом менеджменте. Обозначены инновационная деятельность и ее этапы. Объяснены и показаны основные пути совершенствования педагогической системы и их сущность. Показаны известный ученый-философ В.М.Лизинский, заложивший основы классификации инноваций, и его интересные представления о видах инноваций. В целом, в качестве одного из основных требований указано создание сети библиотек в соответствии с современными требованиями в образовательных учреждениях в целом. Таким образом, учащиеся, учителя, администраторы или родители, пользующиеся школьными библиотеками, не должны довольствоваться только материалами, хранящимися в библиотеке.

Çünki, innovasiya təlim-tərbiyə prosesində keyfiyyətin yüksəldilməsinə xidmət edən bir proses kimi elmi, texnoloji metodların yeniləşdirilməsini tələb edir.

Təhsilin idarə olunmasında innovasiya Ş.H.Qəribov və İ.M.Əsədovaya görə “yeni təlim texnologiya və resursların yaradılmasının idarə edilməsi prosesi, infrastrukturun formalaşdırılması və təfəkkürün yeni məsələlərini əhatə edir” [1, s. 64].

Biz belə bir şəkildə də deyə bilərik ki, idarəetmədə innovasiya yeni texnoloji ideyaların, təkliflərin, elmi texniki baxımdan verilmiş qərarların praktiki tətbiq edilməsi və həyata keçirilməsidir. İnnovasiya təhsilin idarə edilməsində struktur baxımından dəyişikliklərdir. Daha dəqiq desək, onun daxili strukturunun yeni vəziyyətə keçidinə dair mexanizmlərin, təhsilin normativ-hüquqi sənədlərinin müasir tələblər baxımından tənzimlənməsidir. İnnovasiya prosesləri ilə innovatika elmi məşğul olur. İnnovatika - innovasiya fəaliyyətinin elmi bünövrəsi, nəzəri əsasıdır. İnnovatika - innovasiyanın proqnozlaşdırılması və yaradılmasının elmi metodologiya və üsullarının hazırlanması, inkişafı ilə məşğul olan elmi istiqamətidir. İnnovatika dedikdə həmçinin innovasiya fəaliyyətinin, innovasiyaların tətbiqinin planlaşdırılması və təşkili üsulları da başa düşülür. İnnovatkanın müasir inkişafının təhlili, bu inkişafın proqnozu bir çox fundamental elmlərin problemlərini ifadə etməyə imkan verir. Bu problemlərin həlli innovatkanın tədqiqat obyektini kimi nəzəri bazasının və metodoloji əsaslarının inkişafına təkan vermişdir. Beləliklə, innovatika elmi istiqamət kimi yeni biliklərin, texnologiyaların, metodologiya və metodların daxili nizamlanmış tam sistemidir. Bu sistem innovasiya proseslərinin vahid, qarşılıqlı əlaqəli və tam sisteminin məntiqi birləşdirilmiş konseptual sxemini əhatə edir.

Əlbəttə ki, innovasiya prosesi müxtəlif yollarla həyata keçə bilər. Lakin ən səmərəli yolun seçilməsi texnologiyanın xarakterindən, təhsil müəssisəsinin hədəflərindən, maddi-texniki bazadan və ilk növbədə isə rəhbərin səriştəli olmasından asılıdır.

Müasir dövrdə təhsil sisteminə aid edilən xeyli ziddiyyətli məsələlər vardır ki, bu vaxtadək onlar hərtərəfli araşdırılmamış və həll olunmamışdır. Bunlara aşağıdakı ziddiyyətli məqamları aid etmək olar:

- standartlaşdırılmış vəsaitlər əsasında qurulmuş təlim prosesi ilə təhsilalanların şəxsi qabiliyyətləri və maraqları arasındakı ziddiyyətlər;
- elmin intensiv inkişafı ilə təhsilalanların real idrakı imkanları arasındakı ziddiyyətlər;
- təlim prosesinin ixtisaslaşdırılması meylləri ilə şəxsiyyətin hərtərəfli inkişafı məsələləri arasındakı ziddiyyətlər;
- məktəblərdə hakim mövqə tutan reproduktiv öyrənmə ilə cəmiyyətdə yaradıcılıq qabiliyyətinin inkişaf xüsusiyyətləri ilə fərqlənən insanlara olan tələbat arasındakı ziddiyyətlər.

Təhsil müəssisələrinin idarə olunmasında innovasiyaya müxtəlif aspektdən yanaşmaq olar. Qeyd etmək lazımdır ki, belə ziddiyyətli hallar tədris prosesinə innovasiyaların gətirilməsini inkar etmir, əksinə onu inkişafa istiqamətləndirir, tədris prosesinin və onun komponentlərinin keyfiyyətinin yüksəldilməsinə şərait yaradır.

Araşdırmalar göstərir ki, innovasiyalı fəaliyyət aşağıdakı mərhələlərdən keçir:

- yeniləşmələrə (dəyişmələrə) ehtiyacın müəyyən edilməsi;
- informasiyanın toplanması və vəziyyət təhlili;
- yeniliyin sərbəst işlənilməsi və ya qabaqcadan seçilməsi;
- tətbiq üçün qərarın qəbul edilməsi;
- yeniliyin nümunə kimi istifadə olunması da daxil edilməklə real nəticələrin tətbiqinin həyata keçirilməsi;
- yeniliyin uzun müddət təcrübədə həyata keçirilməsi.

Keyfiyyət pedaqoji sistemin imkanlarını müəyyən edir və o, müəyyən mənada idarəetmədən asılıdır. Təlim və tərbiyə prosesinin məhsuldarlığı həmişə pedaqoji sistemin təkmilləşdirilməsi ilə bağlıdır. Pedaqoji sistemin təkmilləşdirilməsinin iki başlıca yolu vardır: intensiv yol (fransız sözü “intensif” sözündən götürülmüşdür, mənası “gücləndirmək”, “məhsuldarlığı artırmaq” deməkdir) və ekstensiv yol (latın sözü “extensivus” sözündən götürülmüşdür, mənası “genişləndirmək”, “uzatmaq” deməkdir). Pedaqoji sistemin intensiv və ekstensiv inkişaf yollarını birləşdirmək (innovasiyaları inteqrasiya etmək) isə həmin sistemin istifadə olunmayan ehtiyatlarının diqqətlə tədqiq olunmasını tələb edir. Pedaqoji sistemin səmərəliliyini bəlkə bu yolla yaxşılaşdırmaq olar.

Məktəbin idarə olunmasında innovasiya prosesi proqnozlaşdırmadan, planlaşdırmadan, koordinasiyaşdırmadan, məqsədi düzgün seçməkdən, yeni texniki inkişafı tətbiq etməkdən, elmi tədqiqata və təcrübəyə əsaslanmaqdan çox asılıdır. Adətən, təhsilin idarə olunmasında innovasiyalar böyük innovasiyalar, radikal innovasiyalar, prinsiplial innovasiyalar, sadə innovasiyalar olmaqla bir neçə növlərə bölünür. Böyük innovasiyalar təhsilin idarə edilməsində strukturun, tənzimləmə prinsiplərinin, inkişaf modellərinin modernləşdirilməsi zamanı baş verir. Radikal innovasiyalar təhsildə yeni elmi-nəzəri ideyalardan istifadədir. Prinsiplial innovasiyalar təhsilin idarə olunmasında texnologiyaların əvəzləndirilməsidir. Sadə innovasiyalar isə idarəetmədə parametrlərinin dəyişdirilməsi, təkmilləşdirilməsi yeniləşdirilməsidir.

Tədris prosesinin idarə edilməsində gələcəyi irəlidən görərək araşdırıcılıq imkanları əldə etmək üçün innovasiyalar əsas vasitədir. İlk növbədə nə etmək lazımdır?

Əlbəttə ki, innovasiya siyasətini idarə olunmada həyata keçirərək nailiyyət əldə etməkdən ötrü ardıcılığı gözləmək, fəaliyyətin plan və proqramını işləyib hazır etmək, yeni metodların yaradılması, prosesin gedişinə və onun tətbiqinə nəzarət edilməsi təmin olunmalıdır. Heyətin peşəkarlıq səviyyəsinin dinamik artırılmasına fikir verilməlidir.

Pedaqoji idarəetmənin ən əsas göstəricilərindən biri də təhsil sistemində innovasiya vasitələrinin, yeni texnika və texnologiyalar mühitində formalaşmasıdır. Bu zaman ilk növbədə təhsil müəssisəsinin kompüter-internet şəbəkəsi yaradılmalı və elektron kitablarla təchiz olunmuş kitabxana şəbəkəsi yaradılmalıdır. Bu kitabxanalar məsələn, məktəb mühitində yaradılsa, təkcə kitab saxlanılan yer olmayıb, həm də şagirdlərin, müəllimlərin, təhsil idarə edənlərin, eləcə də valideynlərin yeni informasiyaları əldə etmələrinə xidmət etməlidir. Ümumiyyətlə, bütövlükdə təhsil müəssisələrində kitabxanaların müasir tələblərə uyğun şəbəkələnməsi əsas tələblərdən biridir. Belə ki, məktəb kitabxanalarından istifadə edən şagird, müəllim, rəhbərlik və yaxud da valideyn təkcə kitabxananın fonunda olan materiallarla kifayətlənmir. Bu səbəbdən də məktəb kitabxanaları kompüterlərlə təchiz olunmalı, internet şəbəkəsinə qoşulmalı və elektron kitablara yiyələnməlidirlər. Ümumtəhsil məktəblərində innovasiyanı tətbiq edərkən belə ideyaların dünya ölkələrində tətbiqi öyrənilməli, ölkədaxili araşdırmalar aparılmalı və belə ideyaların təşkilati formalarının təkmilləşdirilməsi və tətbiqi ilə bağlı qərar qəbul edilməlidir. A.Musayev yazır: “Hal-hazırda qlobal innovasiya sistemində əsaslı dəyişikliklər baş verir: innovasiya proseslərinin səmərəliliyi artır, onların yaradılma müddəti qısaldılır, innovasiya fəaliyyətinin yeni iştirakçıları onları işləyib hazırlayanlara və onun istehlakçılarına çevrilirlər, onların münasibəti və müvafiq olaraq funksiyaları dəyişir. İnnovasiya sistemi yeni modelinin necə yaradılmasının qavranılması üçün aktualdır” [2, s. 40].

Onu da deyək ki, idarəetmədə innovasiyalar rus alimi R.Fatxutdinov yanaşmasında planlaşdırma, prosesin təşkili, nəzarət, motivasiya, tənzimləmə, məqsəd qoymaq, təhlil, proqnozlaşdırma və s. metodlarına aid edilmişdir.

İnnovasiyaların təsnifatı üçün bir çox cəhdlər olmuşdur. Ən sadə və maraqlı tipologiyayı məşhur alim - filosof V.M.Lizinskiy vermişdir. O, innovasiyanın təsadüfi, əhəmiyyətli və sistemli olmaqla üç tipini bir-birindən ayırmağı təklif etmişdir:

- Təhsil sisteminin inkişafının məntiqinə əsaslanmayan, uydurma və xaricdən daxil edilmiş innovasiyanı o, təsadüfi innovasiya adlandırmışdır. Çox hallarda belə innovasiyalar yuxarı təşkilatların göstərişləri, əmrləri ilə tətbiq edilir və sonda iflasa uğrayır.

- Təhsil müəssisəsinin əsas vəzifələrinə uyğun olan, lakin məqsəd və kriteriyaları dəqiq müəyyən edilməmiş innovasiyalar əhəmiyyətli innovasiyalar adlanır.

- Dəqiq məqsəd və kriteriyaları ilə seçilən, təhsil sisteminin problemlə sahəsinin tələblərinə cavab verən innovasiya sistemli innovasiya adlanır. Belə innovasiyalar təhsilalanların və pedaqoqların maraqlarını nəzərə alır və ənənələrə varislik xarakteri verir. Belə innovasiya qabaqcadan çox ciddi formada hazırlanır, ekspertizadan keçirilir və tələb olunan vasitələrlə (kadr, maddi-texniki baza, elmi-metodik) təmin edilir.

Belə tipologiya nəticəsində təhsil sisteminin innovasiyanın tətbiqi nəzərdə tutulan sahəsinin xüsusiyyətlərini müəyyən edərək, həll olunan problemin xarakterinə uyğun innovasiyanı seçmək lazımdır. Təhsildə, tədris-təlim prosesində innovasiya dedikdə tədris prosesində yeni metodikaların, dərslərin yeni təşkil formalarının, təlimin məzmununun formalaşdırılmasında (inteqrativlik, fənlərarası əlaqələri nəzərə alan proqramlar) yeniliklərin, təlim nəticələrinin qiymətləndirilməsinin yeni metodlarının tətbiqi nəzərdə tutulmalıdır.

Ədəbiyyat

1. Qəribov, Ş.H. *Təhsilin sistemli idarə olunması (ümumtəhsil məktəbləri əsasında)*. / Ş.H.Qəribov, İ.M.Əsədova - Bakı: -2018. - 224 s.
2. Musayev, A. *Ölkənin innovasiya sisteminin inkişafı məqsədilə dövlət, elm (innovativ universitetlər) və biznesin qarşılıqlı əlaqəsi* // -Bakı: Ali təhsil və cəmiyyət, -2012. №1,- s.40-45.
3. *Müasir məktəb idarəetməsi və Təhsil Menecmentliyi* / İ.Hüseynov, A.İsayev A. Zəhra və b. -Bakı: Peşəkar İnkişaf Mərkəzi, -2017, -234 s.
4. *Menecmentin əsasları / tərt.ed. Y.Süleymanlı, İ.İsmayilov.* -Bakı: MAA, -2008, -104 s.
5. Mehrabov, A. *Təhsildə keyfiyyət, ona nəzarət və idarə olunmanın təşkili xüsusiyyətləri kimi* // -Bakı: Azərbaycan Respublikası Təhsil İnstitutunun Elmi əsərləri, -2005. №1, -s.31-38.
6. *Təhsilin keyfiyyətinin yüksəldilməsinin aktual məsələləri /tərt.ed. A.A.bbason,* - Bakı: Mütərcim, -2019, -199 s.

“Magistrant” dövri elmi jurnalında nəşr olunmaq məqsədi ilə təqdim edilən məqalələr üçün

TƏLƏBLƏR

- “MAGİSTRANT” dövri elmi jurnalında magistraturada təhsil alan magistrantların nəşr olunmamış elmi məqalələri qəbul edilir. Məqalə **Azərbaycan, ingilis, türk və ya rus** dilində jurnalın elektron ünvanına – **j.magistrant@adpu.edu.az**, (**müvafiq kafedra iclasının qərarı və elmi rəhbərin müsbət rəyi ilə**) göndərilir.
- Məqalə **Microsoft Word** proqramında Times New Roman şrifti ilə 12 pt. ölçüdə 1,0 intervalla yazılmalıdır. Səhifə ölçüləri: sağdan və soldan 2,0 sm, yuxarıdan 2,5 sm, aşağıdan 2,2 sm olmalıdır.
- **Başlıq** ortada qara və böyük hərflərlə yazılmalıdır.
- Məqalənin quruluşu: müəllifin adı, ata adı və soyadı, iş yeri, elmi dərəcəsi və elmi adı, üç dildə açar sözlər və xülasə (70-100 sözdən ibarət, 11 pt. ilə) ədəbiyyat siyahısı. Hər üç dildə yazılmış xülasələr bir-birinin eyni və məqalənin məzmununa uyğun olmalıdır.
- Məqalədə verilən **şəkil, rəsm, qrafik və cədvəllər** düzgün, aydın və mətni içərisində olmalı, onlara aid olan yazılar altında yazılmalıdır.
- Məqalənin həcmi **4-7 səhifə (15000-18000 işarə)** həcmində qəbul edilir.
- **İstinadlar** mətni içərisində kvadrat mötərizədə göstərilməklə məqalənin sonunda əlifba sırası ilə nömrələnməlidir. Məsələn: [5, s.152].
- Ədəbiyyat siyahısında verilən hər bir istinad haqqında məlumat tam və dəqiq olmalıdır. İstinad olunan mənbənin biblioqrafik təsviri onun növündən (monoqrafiya, dərslik, elmi məqalə və s.) asılı olaraq verilməlidir. Simpozium, konfrans materiallarına və ya tezislərinə istinad edilərkən məqalə və ya tezis adı göstəriməlidir.
- Redaksiya düzəlişlər etmək üçün məqaləni müəllifə qaytara bilər.
- Məqalədə verilən hər hansı bir elmi yenilik, tezis və s. üçün müəllif şəxsən məsuliyyət daşıyır.
- Jurnalda dərc olunmayan məqalə geri qaytarılmır.

Çapa imzalanmış 15.12.2023
Kağız formatı 60x84 1/16, çap vərəqi 22
Sifariş 70, sayı 100

ADPU-nun nəşriyyatı
Bakı, Ü.Hacıbəyli küçəsi, 68
Tel: (+912)493-74-10
E-mail: poliqrafiya@mail.ru

